

Anbauanleitung für hydraulische Fahrwassenschaltung an Drillmaschine AMAZONE EV 900

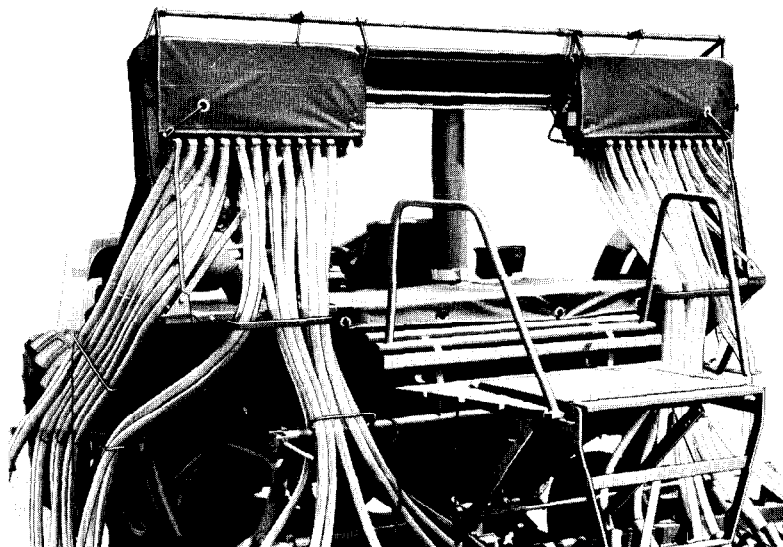

AMAZONEN-WERKE H. DREYER



4507 Hasbergen-Gaste

Tel.: Hasbergen (05405) *1043
Telex: 094801

Zweigwerk: 2872 Hude/Oldbg.

Telefon: Hude (04408) *1031
Telex: 0251010

Zweigwerk: AMAZONE-Machines Agricoles S.A.

57602 Forbach/Frankreich · rue de la Verrerie
Telefon: 0033 (87) *851531 · Telex: 0042860492

Fabriken für Mineraldünger-Streuer, -Lagerhallen, -Förderanlagen, Drillmaschinen,
Rütlelegen, Universalspritzen, Kartoffelsortier- und -verlesemaschinen,
Aufbaubehälter für Systemschlepper und Kommunalgeräte

Die hydraulische Fahrgassenschaltung kann an alle EV-900-Typen verschiedener Arbeitsbreiten nachträglich montiert werden. Es können nach Belieben ein oder mehrere Absperrschieber zur Herstellung von Fahrgassen betätigt werden.

Zum Anschluß an den Ackerschlepper ist ein Hydraulikanschluß erforderlich, der **zusammen mit dem Kraftheber** beaufschlagt wird; d. h. bei Betätigung des Krafthebers wird **gleichzeitig Druck auf den Hydraulikanschluß** gegeben. Dieser Anschluß ist an den meisten Schleppertypen ohne Schwierigkeiten direkt anzubringen. Bei wenigen Typen ist zusätzlich die Montage einiger Zusatzteile nötig. Für die meisten im Handel befindlichen Schlepper von ca. 60–100 PS stellen wir Ihnen auf Wunsch geeignete Unterlagen zum Anbau solcher Steckdosen zur Verfügung.

1. Anbau der Schalteinheit mit Leitung bis Schlepper

- 1.1 Schaltkasten (1) mit 2 Schrauben M 8 x 16 am Rahmenstützblech befestigen.
- 1.2 Halter (2) aus U-Profil an Verbindungsstrebe zwischen oberem und unterem Rahmenrohr mit Schraube M 8 x 40 (3) montieren.
- 1.3 An diesen Halter T-Verschraubung (4) fest anschrauben.
- 1.4 Druckleitung (5) zwischen T-Verschraubung und Anschluß an Schaltkasten anbringen (unteren Anschluß [6] benutzen). Reduzierstück (7)

Fig. 1

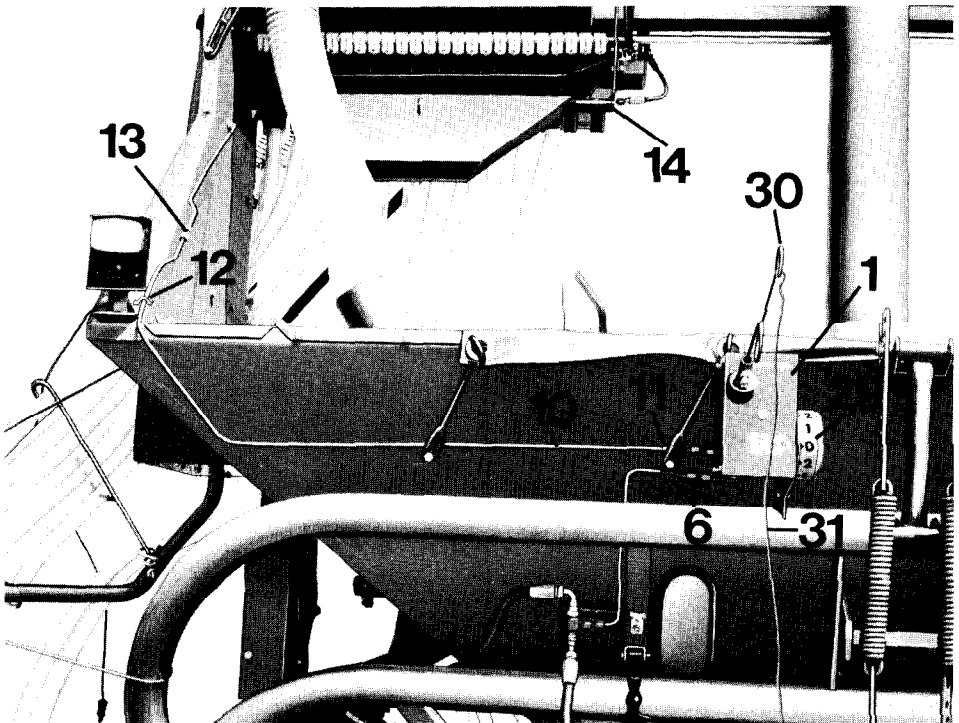

zwischen T-Verschraubung und Leitung einsetzen. Überwurfmutter fest anziehen.

- 1.5 Schlauchleitung (8) für Anschluß an Schlepperhydraulik an T-Verschraubung anschließen.

Bei vorhandener hydr. Auslegeraushebung Hydraulikschlauch (9) ebenfalls an T-Verschraubung anschließen. Dazu Kupplungsstecker vom Schlauchende und Verschlußstopfen vom zweiten Ausgang der T-Verschraubung entfernen.

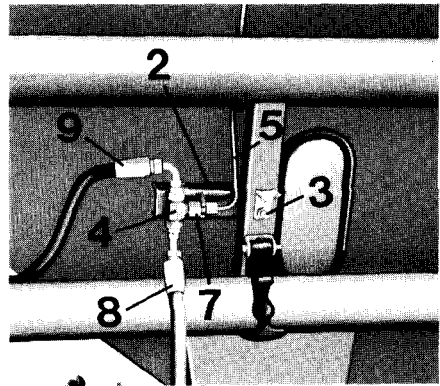

Fig. 2

2. Steuerleitungen bis zum Hubzylinder

- 2.1 Steuerleitung (10) an das obere Leitungsende am Schaltkasten anschließen und mit Rohrschelle (11) befestigen. Leitung bis zur Seitenwand verlegen und mit Rohrschelle (12) befestigen.
- 2.2 Steuerleitung (13) anschließen und bis Ende der Schlauchanschlußbatterie verlegen. Mit Rohrschelle (14) befestigen.

3. Hubzylinder

- 3.1 Konsole (15) mittels drei Schrauben M 8 x 20 an die innere Wand der Schlauchanschlußbatterie montieren. Dazu sind entsprechend der anliegenden Skizze 1 drei Löcher zu bohren.

Fig. 3

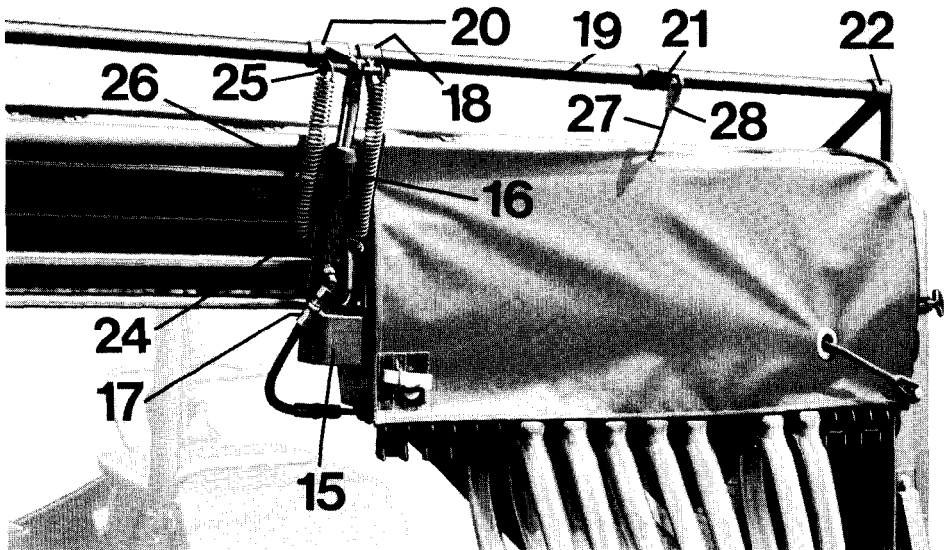

3.2 Hydraulikzylinder (16) mittels Spannhülse an Konsole befestigen. Die Bohrung für den Schlauchanschluß muß nach hinten zeigen.

3.3 Hydraulikschlauch (17) zwischen Hubzylinder und Steuerleitung montieren.

4. Schaltwelle

4.1 Beide Stützlager (18) an der Innenseite der Schlauchanschlußbatterie befestigen. Dazu 2 Schrauben M 8 x 16 durch M 8 x 20 ersetzen.

4.2 Schaltwelle (19) in Aufnahmelager der Stützen (18) einschieben. Dabei Schalthebel (20) für Hubzylinderanschluß sowie beide Schließhebel (21) auf die Schaltwelle schieben. Schließhebel jeweils zwischen Stützlager (18) und Endlager (22) positionieren.

4.3 Endlager (22) rechts und links jeweils an der Stirnseite des Verteilerkastens mit jeweils 2 Schrauben M 8 x 20 (23) befestigen. (Bohrungen nach Skizze 2)

4.4 Federhalter (24) auf Hydraulikzylinder aufschieben. Schalthebel (20) mittels Bolzen (25) 10 ϕ mit Hubzylinder verbinden. Bolzen (25) mit Klemmsicherung beidseitig sichern. Dann beide Zugfedern (26) seitlich auf Federhalter und Gelenkbolzen aufhängen. Zugfedern wiederum mit Klemmsicherung gegen Abrutschen sichern.

4.5 **Schließhebel an den entsprechenden Absperrschieber anschließen.**

Dazu entsprechend der gewünschten Spurbreite (Fahrgassenabstand) den betreffenden Absperrschieber ermitteln.

Ausgewählten Schieber mit Bohrer ϕ 7 am oberen Ende mittig durchbohren.

Fluchtend mit Schieber und Bohrung ist ein Loch in die darüberliegende Ebene zu stechen (ca. 7 mm ϕ).

Dann Einstellschraube (27) mit Gabelgelenk (28) am Schließhebel (21) befestigen.

Fig. 4

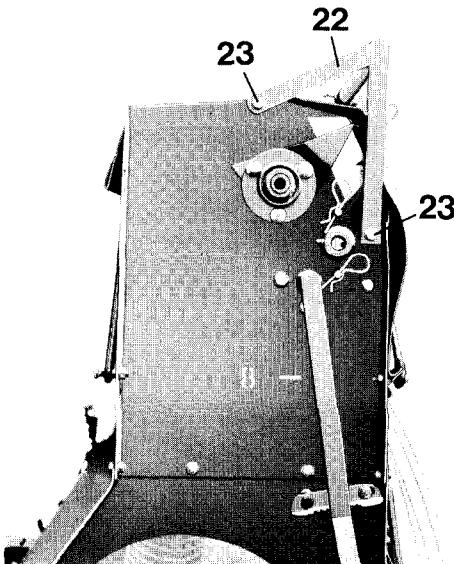

Die Einstellschraube (27) durch die Ebene hindurchführen und schieberseitig mittels Mutter und Kontermutter befestigen (etwa Mitte Gewindelänge).

4.6 Klemmschrauben an Schließhebel (21) und Schalthebel (20) fest anziehen.

Fig. 5

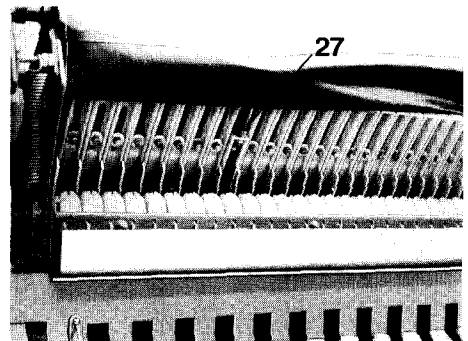

5. Prüfen, ob der richtige Schalteinsetz (29) (Programmscheibe) im Schaltkasten eingesetzt ist.

Bei Numerierung 0 – 1 – 2 entsteht z. B. bei jeder 3. Fahrt eine Fahrgasse (0 heißt Fahrgasse oder Schieber zu).

Wenn eine andere Schaltfolge gewünscht wird, so ist die Befestigungsschraube an der Seite des Handrades (29) zu entfernen und das Handrad abzuziehen.

Handrad mit Programmscheibe kann nun gewechselt werden.

Folgende Schaltfolgen sind z. Z. lieferbar:

1. 0 – 1
2. 0 – 1 – 2
3. 0 – 1 – 2 – 3
4. 0 – 0 – 1 – 2

(0 = Fahrgasse eingeschaltet; 1 – 2 – 3 = Fahrten ohne Fahrgasse).

Beispiele über das Anlegen von Fahrgassen – s. Bedienungsanleitung.

6. Anschluß an Ackerschlepper

Zur Betätigung der Auslösefeder (30) ist ein Seil (31) (Bindfaden genügt) an der Öse der Auslösefeder zu befestigen.

Das andere Ende des Seiles wird so an einem Punkt des Schleppers befestigt, daß beim Anheben der Drillmaschine die Feder nach unten gezogen wird.

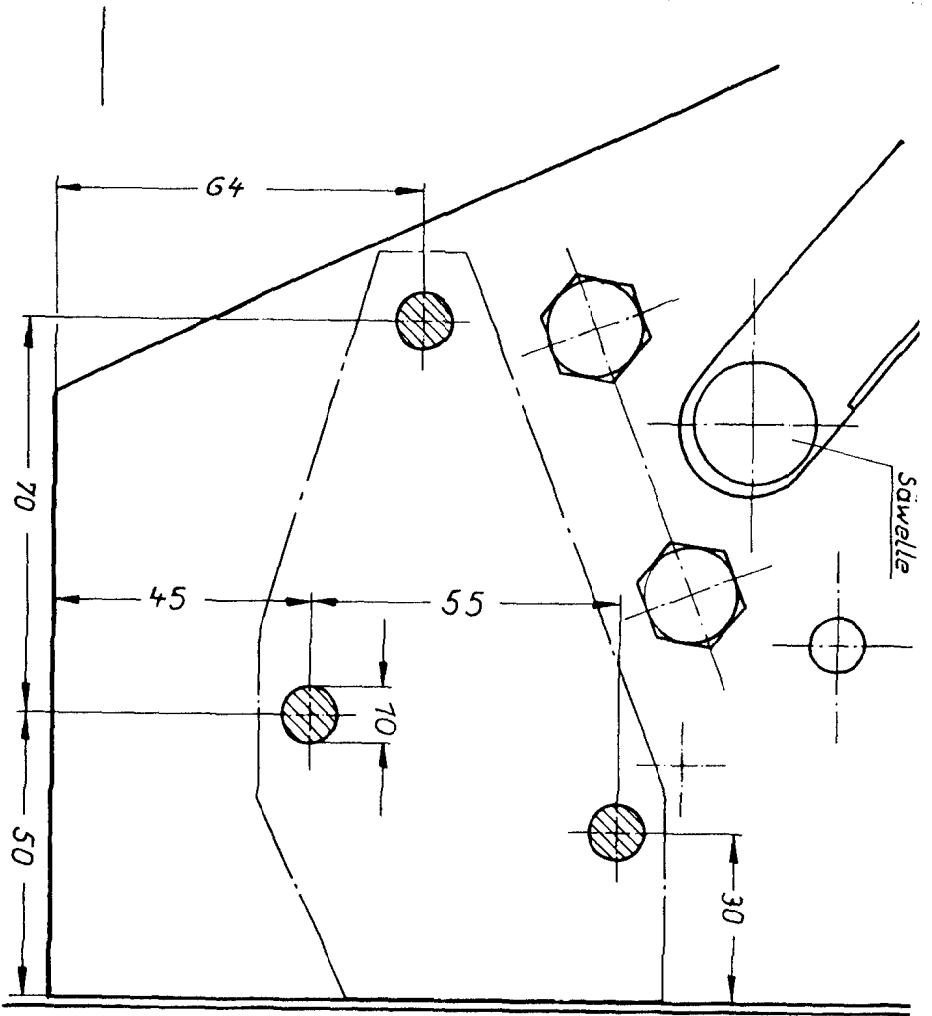

AMAZONE EV 900

Skizze 1: M 1:1 zum Aufkleben oder Anzeichnen

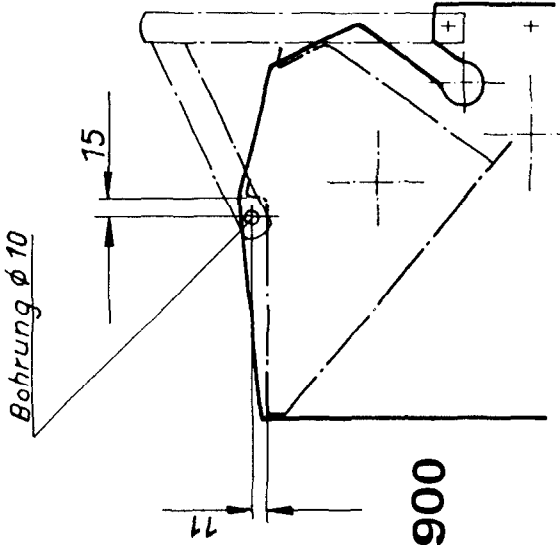

AMAZONE EV 900

Skizze 2:

M 1:5

