

# Betriebsanleitung

## **AMAZONE**

### Anbaugrubber

## **Cenius 4003-2**

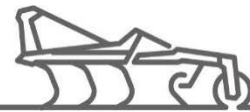

MG5545  
BAG0161.9 04.24  
Printed in Germany

SmartLearning



**Lesen und beachten Sie diese  
Betriebsanleitung vor der  
ersten Inbetriebnahme!  
Für künftige Verwendung  
aufbewahren!**

**de**



# ES DARF NICHT

*unbequem und überflüssig erscheinen, die Gebrauchs-Anweisung zu lesen und sich danach zu richten; denn es genügt nicht, von anderen zu hören und zu sehen, dass eine Maschine gut sei, sie daraufhin zu kaufen und zu glauben, es gehe nun alles von selbst. Der Betreffende würde alsdann nicht nur sich selbst Schaden zufügen, sondern auch den Fehler begehen, die Ursache eines etwaigen Misserfolges auf die Maschine anstatt auf sich zu schieben. Um des guten Erfolges sicher zu sein, muss man in den Geist der Sache eindringen, bzw. sich über den Zweck einer jeden Einrichtung an der Maschine unterrichten und sich in der Handhabung Übung verschaffen. Dann erst wird man sowohl mit der Maschine als auch mit sich selbst zufrieden sein. Das zu erreichen, ist der Zweck dieser Gebrauchs-Anweisung.*

---

*Leipzig-Plagwitz 1872. Rud. Sark.*



---

**Identifikationsdaten**

---

Hersteller: AMAZONEN-WERKE  
H. DREYER SE & Co. KG

Maschinen-Ident-Nr.:

Typ: Cenius 4003-2

Zulässiger Systemdruck bar: 210 bar

Baujahr:

Werk:

Grundgewicht kg:

Zulässiges Gesamtgewicht kg:

Maximale Zuladung kg:

---

**Hersteller- Anschrift**

---

AMAZONEN-WERKE  
H. DREYER SE & Co. KG  
Postfach 51  
D-49202 Hasbergen  
Tel.: + 49 (0) 5405 50 1-0  
E-mail: amazone@amazone.de

---

**Ersatzteil-Bestellung**

---

Ersatzteillisten finden Sie frei zugänglich im Ersatzteil-Portal unter [www.amazone.de](http://www.amazone.de).  
Bestellungen richten Sie bitte an Ihren AMAZONE Fachhändler

---

**Formales zur Betriebsanleitung**

---

Dokumenten-Nummer: MG5545  
Erstelldatum: 03.24

© Copyright AMAZONEN-WERKE H. DREYER SE & Co. KG, 2024  
Alle Rechte vorbehalten.

Nachdruck, auch auszugsweise, nur gestattet mit Genehmigung der  
AMAZONEN-WERKE H. DREYER G SE mbH & Co. KG.

## Vorwort

---

## Vorwort

---

Sehr geehrter Kunde,

Sie haben sich für eines unserer Qualitätsprodukte aus der umfangreichen Produktpalette der AMAZONEN-WERKE, H. DREYER SE & Co. KG entschieden. Wir danken Ihnen für das in uns gesetzte Vertrauen.

Stellen Sie bitte beim Empfang der Maschine fest, ob Transportschäden aufgetreten sind oder Teile fehlen! Prüfen Sie die Vollständigkeit der gelieferten Maschine einschließlich der bestellten Sonderausstattungen anhand des Lieferscheins. Nur sofortige Reklamation führt zum Schadenersatz!

Lesen und beachten Sie vor der ersten Inbetriebnahme diese Betriebsanleitung, insbesondere die Sicherheitshinweise. Nach dem sorgfältigen Lesen können Sie die Vorteile Ihrer neuerworbenen Maschine voll nutzen.

Stellen Sie bitte sicher, dass alle Bediener der Maschine diese Betriebsanleitung lesen, bevor die Maschine von ihnen in Betrieb genommen wird.

Bei eventuellen Fragen oder Problemen, lesen Sie bitte in dieser Betriebsanleitung nach oder kontaktieren Ihren Service-Partner vor Ort.

Regelmäßige Wartung und rechtzeitiger Austausch von verschlissenen bzw. beschädigten Teilen erhöht die Lebenserwartung Ihrer Maschine.

## Benutzer-Beurteilung

---

Sehr geehrte Leserin, sehr geehrter Leser,

unsere Betriebsanleitungen werden regelmäßig aktualisiert. Mit Ihren Verbesserungsvorschlägen helfen Sie mit, eine immer benutzerfreundlichere Betriebsanleitung zu gestalten.

AMAZONEN-WERKE

H. DREYER SE & Co. KG

Postfach 51

D-49202 Hasbergen

Tel.: + 49 (0) 5405 50 1-0

E-mail: [amazone@amazone.de](mailto:amazone@amazone.de)

<b>1</b>	<b>Benutzerhinweise .....</b>	<b>7</b>
1.1	Zweck des Dokumentes .....	7
1.2	Ortsangaben in der Betriebsanleitung .....	7
1.3	Verwendete Darstellungen.....	7
<b>2</b>	<b>Allgemeine Sicherheitshinweise .....</b>	<b>8</b>
2.1	Verpflichtungen und Haftung .....	8
2.2	Darstellung von Sicherheits-Symbolen.....	10
2.3	Organisatorische Maßnahmen.....	11
2.4	Sicherheits- und Schutzeinrichtungen .....	11
2.5	Informelle Sicherheitsmaßnahmen .....	11
2.6	Ausbildung der Personen.....	12
2.7	Sicherheitsmaßnahmen im Normalbetrieb .....	13
2.8	Gefahren durch Restenergie.....	13
2.9	Wartung und Instandhaltung, Störungsbeseitigung.....	13
2.10	Bauliche Veränderungen .....	13
2.10.1	Ersatz- und Verschleißteile sowie Hilfsstoffe.....	14
2.11	Reinigen und Entsorgen .....	14
2.12	Arbeitsplatz des Bedieners .....	14
2.13	Warnbildzeichen und sonstige Kennzeichnungen an der Maschine .....	15
2.13.1	Platzierung der Warnbildzeichen und sonstigen Kennzeichnungen.....	15
2.14	Gefahren bei Nichtbeachtung der Sicherheitshinweise .....	21
2.15	Sicherheitsbewusstes Arbeiten.....	21
2.16	Sicherheitshinweise für den Bediener .....	22
2.16.1	Allgemeine Sicherheits- und Unfallverhütungshinweise .....	22
2.16.2	Hydraulik-Anlage.....	25
2.16.3	Elektrische Anlage .....	26
2.16.4	Reinigen, Warten und Instandhalten .....	27
<b>3</b>	<b>Ver- und Entladen .....</b>	<b>28</b>
<b>4</b>	<b>Produktbeschreibung.....</b>	<b>29</b>
4.1	Übersicht – Baugruppen .....	29
4.2	Sicherheits- und Schutzeinrichtungen .....	30
4.3	Verkehrstechnische Ausrüstungen .....	31
4.4	Bestimmungsgemäße Verwendung.....	32
4.5	Gefahrenbereich und Gefahrenstellen.....	33
4.6	Typenschild.....	34
4.7	Technische Daten .....	34
4.8	Erforderliche Traktor-Ausstattung .....	35
4.9	Angaben zur Geräuscentwicklung .....	35
<b>5</b>	<b>Aufbau und Funktion.....</b>	<b>36</b>
5.1	Zinken .....	37
5.2	Schare.....	38
5.3	Scharanordnung .....	40
5.4	Einebnungseinheit .....	41
5.5	Randscheiben / Randzustreicher.....	42
5.6	Walzen .....	44
5.7	Heckstriegel (Option).....	46
5.8	Hydraulikanschlüsse .....	48
5.8.1	Hydraulikschlauch-Leitungen ankuppeln .....	49
5.8.2	Hydraulikschlauch-Leitungen abkuppeln .....	49
5.9	Dreipunkt-Anbaurahmen.....	50

<b>6</b>	<b>Inbetriebnahme.....</b>	<b>51</b>
6.1	Eignung des Traktors überprüfen.....	52
6.1.1	Berechnen der tatsächlichen Werte für Traktor-Gesamtgewicht, Traktor-Achslasten und Reifentragfähigkeiten, sowie der erforderlichen Mindest-Ballastierung.....	52
6.2	Traktor / Maschine gegen unbeabsichtigtes Starten und unbeabsichtigtes Verrollen sichern.....	56
<b>7</b>	<b>Maschine an- und abkuppeln .....</b>	<b>57</b>
7.1	Maschine ankuppeln .....	58
7.2	Maschine abkuppeln .....	60
7.3	Abstell- und Transportposition der Stützfüße.....	60
<b>8</b>	<b>Einstellungen.....</b>	<b>61</b>
8.1	Arbeitstiefe der Zinken .....	61
8.1.1	Hydraulische Tiefeneinstellung .....	61
8.2	Arbeitstiefe der Einebnungseinheit .....	62
8.2.1	Arbeitstiefe der Einebnungseinheit mechanisch einstellen.....	62
8.2.2	Arbeitstiefe der Einebnungseinheit hydraulisch einstellen.....	62
8.3	Abstreifer der Keilringwalze einstellen .....	63
8.4	Flügelschar einstellen.....	63
<b>9</b>	<b>Transportfahrten .....</b>	<b>64</b>
9.1	Umrüsten von Arbeits- in Transportstellung.....	65
<b>10</b>	<b>Einsatz der Maschine.....</b>	<b>66</b>
10.1	Umrüsten von Transport- in Arbeitsstellung.....	66
10.2	Einsatz.....	66
10.3	Vorgewende .....	66
<b>11</b>	<b>Störungen .....</b>	<b>67</b>
<b>12</b>	<b>Reinigen, Warten und Instandhalten .....</b>	<b>68</b>
12.1	Reinigung .....	69
12.2	Schmiervorschrift.....	69
12.3	Wartungsplan – Übersicht.....	71
12.4	Verschleiß der Lagerbuchsen C-Mix Super und Ultra prüfen .....	72
12.5	Scharwechsel und Zinkenwechsel.....	73
12.5.1	Zinkenwechsel.....	73
12.5.2	Scharwechsel C-Mix.....	74
12.6	Montage und Demontage der Scheibensegmente (Werkstattarbeit).....	74
12.7	Scheiben austauschen (Werkstattarbeit) .....	75
12.8	Zinkenbindung.....	75
12.9	Walze prüfen .....	76
12.10	Scheibenträgeranbindung .....	76
12.11	Hydraulikzylinder für Klappung .....	76
12.12	Hydraulik-Anlage (Werkstattarbeit) .....	77
12.12.1	Kennzeichnung von Hydraulikschlauch-Leitungen .....	78
12.12.2	Wartungs-Intervalle .....	78
12.12.3	Inspektions-Kriterien für Hydraulikschlauch-Leitungen.....	78
12.12.4	Ein- und Ausbau von Hydraulikschlauch-Leitungen .....	79
12.13	Unterlenkerbolzen prüfen.....	80
<b>13</b>	<b>Hydraulikplan.....</b>	<b>81</b>
13.1	Schrauben-Anzugsmomente.....	83

# 1 Benutzerhinweise

---

Das Kapitel Benutzerhinweise liefert Informationen zum Umgang mit der Betriebsanleitung.

## 1.1 Zweck des Dokumentes

---

Die hier vorliegende Betriebsanleitung

- beschreibt die Bedienung und die Wartung für die Maschine.
- gibt wichtige Hinweise für einen sicherheitsgerechten und effizienten Umgang mit der Maschine.
- ist Bestandteil der Maschine und immer an der Maschine bzw. im Zugfahrzeug mitzuführen.
- für künftige Verwendung aufbewahren.

## 1.2 Ortsangaben in der Betriebsanleitung

---

Alle Richtungsangaben in dieser Betriebsanleitung sind immer in Fahrtrichtung gesehen.

## 1.3 Verwendete Darstellungen

---

### Handlungsanweisungen und Reaktionen

---

Vom Bediener auszuführende Tätigkeiten sind als nummerierte Handlungsanweisungen dargestellt. Halten Sie die Reihenfolge der vorgegebenen Handlungsanweisungen ein. Die Reaktion auf die jeweilige Handlungsanweisung ist gegebenenfalls durch einen Pfeil markiert. Beispiel:

1. Handlungsanweisung 1  
→ Reaktion der Maschine auf Handlungsanweisung 1
2. Handlungsanweisung 2

### Aufzählungen

---

Aufzählungen ohne zwingende Reihenfolge sind als Liste mit Aufzählungspunkten dargestellt. Beispiel:

- Punkt 1
- Punkt 2

### Positionszahlen in Abbildungen

---

Ziffern in runden Klammer verweisen auf Positionszahlen in Abbildungen. Die erste Ziffer verweist auf die Abbildung, die zweite Ziffer auf die Positionszahl in der Abbildung.

Beispiel (6)

- Position 6

## 2 Allgemeine Sicherheitshinweise

---

Dieses Kapitel enthält wichtige Hinweise, um die Maschine sicherheitsgerecht zu betreiben.

### 2.1 Verpflichtungen und Haftung

---

#### Hinweise in der Betriebsanleitung beachten

---

Die Kenntnis der grundlegenden Sicherheitshinweise und der Sicherheitsvorschriften ist Grundvoraussetzung für den sicherheitsgerechten Umgang und den störungsfreien Betrieb der Maschine.

#### Verpflichtung des Betreibers

---

Der Betreiber verpflichtet sich, nur Personen mit/an der Maschine arbeiten zu lassen, die

- mit den grundlegenden Vorschriften über Arbeitssicherheit und Unfallverhütung vertraut sind.
- in die Arbeiten mit/an der Maschine eingewiesen sind.
- diese Betriebsanleitung gelesen und verstanden haben.

Der Betreiber verpflichtet sich

- alle Warnbildzeichen an der Maschine in lesbarem Zustand zu halten.
- beschädigte Warnbildzeichen zu erneuern.

#### Verpflichtung des Bedieners

---

Alle Personen, die mit Arbeiten mit/an der Maschine beauftragt sind, verpflichten sich, vor Arbeitsbeginn

- die grundlegenden Vorschriften über Arbeitssicherheit und Unfallverhütung zu beachten,
- das Kapitel "Allgemeine Sicherheitshinweise" in dieser Betriebsanleitung zu lesen und zu beachten.
- das Kapitel "Warnbildzeichen und sonstige Kennzeichnungen an der Maschine" (Seite 16) in dieser Betriebsanleitung zu lesen und die Sicherheitsanweisungen der Warnbildzeichen beim Maschinenbetrieb zu befolgen.
- sich mit der Maschine vertraut zu machen.
- die Kapitel dieser Betriebsanleitung zu lesen, die für das Ausführen der ihnen übertragenen Arbeitsaufgaben wichtig sind.

Stellt die Bedienperson fest, dass eine Einrichtung sicherheitstechnisch nicht einwandfrei ist, muss sie diesen Mangel unverzüglich beseitigen. Gehört dies nicht zur Arbeitsaufgabe der Bedienperson oder verfügt sie nicht über entsprechende Sachkenntnisse, muss sie den Mangel dem Vorgesetzten (Betreiber) melden.



---

**Gefahren im Umgang mit der Maschine**

---

Die Maschine ist gebaut nach dem Stand der Technik und den anerkannten sicherheitstechnischen Regeln. Dennoch können bei der Verwendung der Maschine Gefahren und Beeinträchtigungen entstehen

- für Leib und Leben der Bediener oder Dritter,
- für die Maschine selbst,
- an anderen Sachwerten.

Benutzen Sie die Maschine nur

- für die bestimmungsgemäße Verwendung.
- in sicherheitstechnisch einwandfreiem Zustand.

Beseitigen Sie umgehend Störungen, die die Sicherheit beeinträchtigen können.

---

**Gewährleistung und Haftung**

---

Grundsätzlich gelten unsere "Allgemeinen Verkaufs- und Lieferbedingungen". Diese stehen dem Betreiber spätestens seit Vertragsabschluss zur Verfügung. Gewährleistungs- und Haftungsansprüche bei Personen- und Sachschäden sind ausgeschlossen, wenn sie auf eine oder mehrere der folgenden Ursachen zurückzuführen sind:

- nicht bestimmungsgemäße Verwendung der Maschine.
- unsachgemäßes Montieren, Inbetriebnehmen, Bedienen und Warten der Maschine.
- Betreiben der Maschine mit defekten Sicherheitseinrichtungen oder nicht ordnungsgemäß angebrachten oder nicht funktionsfähigen Sicherheits- und Schutzvorrichtungen.
- Nichtbeachten der Hinweise in der Betriebsanleitung bezüglich Inbetriebnahme, Betrieb und Wartung.
- eigenmächtige bauliche Veränderungen an der Maschine.
- mangelhafte Überwachung von Maschinenteilen, die einem Verschleiß unterliegen.
- unsachgemäß durchgeführte Reparaturen.
- Katastrophenfälle durch Fremdkörpereinwirkung und höhere Gewalt.

## 2.2 Darstellung von Sicherheits-Symbolen

Gekennzeichnet sind Sicherheitshinweise durch das dreieckige Sicherheits-Symbol und dem vorstehenden Signalwort. Das Signalwort (GEFAHR, WARNUNG, VORSICHT) beschreibt die Schwere der drohenden Gefährdung und hat folgende Bedeutung:



### GEFAHR

kennzeichnet eine unmittelbare Gefährdung mit hohem Risiko, die Tod oder schwerste Körperverletzung (Verlust von Körperteilen oder Langzeitschäden) zur Folge haben kann, wenn sie nicht vermieden wird.

Beim Nichtbeachten dieser Hinweise droht unmittelbar Todesfolge oder schwerste Körperverletzung.



### WARNUNG

kennzeichnet eine mögliche Gefährdung mit mittlerem Risiko, die Tod oder (schwerste) Körperverletzung zur Folge haben kann, wenn sie nicht vermieden wird.

Beim Nichtbeachten dieser Hinweise droht unter Umständen Todesfolge oder schwerste Körperverletzung.



### VORSICHT

kennzeichnet eine Gefährdung mit geringem Risiko, die leichte oder mittlere Körperverletzungen oder Sachschaden zur Folge haben könnte, wenn sie nicht vermieden wird.



### WICHTIG

kennzeichnet eine Verpflichtung zu einem besonderen Verhalten oder einer Tätigkeit für den sachgerechten Umgang mit der Maschine.

Das Nichtbeachten dieser Hinweise kann zu Störungen an der Maschine oder in der Umgebung führen.



### HINWEIS

kennzeichnet Anwendungs-Tipps und besonders nützliche Informationen.

Diese Hinweise helfen Ihnen, alle Funktionen an Ihrer Maschine optimal zu nutzen.

## 2.3 Organisatorische Maßnahmen

Der Betreiber muss die erforderlichen persönlichen Schutzausrüstungen bereitstellen, wie z.B.:

- Schutzbrille,
- Sicherheitsschuhe,
- Schutzanzug,
- Hautschutzmittel, etc..



Die Betriebsanleitung

- immer am Einsatzort der Maschine aufbewahren!
- muss jederzeit für Bediener und Wartungspersonal frei zugänglich sein!

Überprüfen Sie regelmäßig alle vorhandenen Sicherheitseinrichtungen!

## 2.4 Sicherheits- und Schutzeinrichtungen

Vor jeder Inbetriebnahme der Maschine müssen alle Sicherheits- und Schutzeinrichtungen sachgerecht angebracht und funktionsfähig sein. Alle Sicherheits- und Schutzeinrichtungen regelmäßig prüfen.

### Fehlerhafte Sicherheitseinrichtungen

Fehlerhafte oder demontierte Sicherheits- und Schutzeinrichtungen können zu gefährlichen Situationen führen.

## 2.5 Informelle Sicherheitsmaßnahmen

Berücksichtigen Sie neben allen Sicherheitshinweisen in dieser Betriebsanleitung die allgemeingültigen, nationalen Regelungen zur Unfallverhütung und zum Umweltschutz.

Beachten Sie beim Verkehr auf öffentlichen Straßen und Wegen die gesetzlichen Straßenverkehrsvorschriften.

## 2.6 Ausbildung der Personen

Nur geschulte und eingewiesene Personen dürfen mit / an der Maschine arbeiten. Klar festzulegen sind die Zuständigkeiten der Personen für das Bedienen und Warten.

Eine anzulernende Person darf nur unter Aufsicht einer erfahrenen Person mit / an der Maschine arbeiten.

Tätigkeit \ Personen	Für die Tätigkeit speziell ausgebildete Person <sup>1)</sup>	Unterwiesene Person <sup>2)</sup>	Personen mit fachspezifischer Ausbildung (Fachwerkstatt) <sup>3)</sup>
Verladen/Transport	X	X	X
Inbetriebnahme	--	X	--
Einrichten, Rüsten	--	--	X
Betrieb	--	X	--
Wartung	--	--	X
Störungssuche und -beseitigung	X	--	X
Entsorgung	X	--	--

Legende: X..erlaubt --..nicht erlaubt

- 1) Eine Person, die eine spezifische Aufgabe übernehmen kann und diese für eine entsprechend qualifizierte Firma durchführen darf.
- 2) Als unterwiesene Person gilt, wer über die ihr übertragenen Aufgaben und möglichen Gefahren bei unsachgemäßem Verhalten unterrichtet und erforderlichenfalls angeleitet sowie über die notwendigen Schutzvorrichtungen und Schutzmaßnahmen belehrt wurde.
- 3) Personen mit fachspezifischer Ausbildung gelten als Fachkraft (Fachmann). Sie können auf Grund ihrer fachlichen Ausbildung, Kenntnisse der einschlägigen Bestimmungen die ihnen übertragenen Arbeiten beurteilen und mögliche Gefahren erkennen.

Anmerkung:

Eine einer fachlichen Ausbildung gleichwertige Qualifikation kann auch durch eine mehrjährige Tätigkeit auf dem betreffenden Arbeitsgebiet erworben worden sein.



Nur eine Fachwerkstatt darf die Arbeiten zum Warten und Instandhalten der Maschine ausführen, wenn diese Arbeiten mit dem Zusatz "Werkstattarbeit" gekennzeichnet sind. Das Personal einer Fachwerkstatt verfügt über erforderliche Kenntnisse sowie geeignete Hilfsmittel (Werkzeuge, Hebe- und Abstützvorrichtungen) zur sach- und sicherheitsgerechten Ausführung der Arbeiten zum Warten und Instandhalten der Maschine.

## 2.7 Sicherheitsmaßnahmen im Normalbetrieb

Betreiben Sie die Maschine nur, wenn alle Sicherheits- und Schutzeinrichtungen voll funktionsfähig sind.

Überprüfen Sie die Maschine mindestens einmal pro Tag auf äußerlich erkennbare Schäden und Funktionsfähigkeit der Sicherheits- und Schutzeinrichtungen.

## 2.8 Gefahren durch Restenergie

Beachten Sie das Auftreten mechanischer, hydraulischer, pneumatischer und elektrischer/elektronischer Restenergien an der Maschine.

Treffen Sie hierbei entsprechende Maßnahmen bei der Einweisung des Bedienpersonals. Detaillierte Hinweise werden nochmals in den jeweiligen Kapiteln dieser Betriebsanleitung gegeben.

## 2.9 Wartung und Instandhaltung, Störungsbeseitigung

Führen Sie vorgeschriebene Einstell-, Wartungs- und Inspektionsarbeiten fristgemäß durch.

Sichern Sie alle Betriebsmedien wie Druckluft und Hydraulik gegen unbeabsichtigte Inbetriebnahme.

Befestigen und sichern Sie größere Baugruppen beim Austausch sorgfältig an Hebezeugen.

Schraubverbindungen regelmäßig auf festen Sitz kontrollieren und gegebenenfalls nachziehen.

Nach Beendigung der Wartungsarbeiten Sicherheitseinrichtungen auf Funktion überprüfen.

## 2.10 Bauliche Veränderungen

Ohne Genehmigung der AMAZONEN-WERKE dürfen Sie keine Veränderungen sowie An- oder Umbauten an der Maschine vornehmen. Dies gilt auch für das Schweißen an tragenden Teilen.

Alle An- oder Umbau-Maßnahmen bedürfen einer schriftlichen Genehmigung der AMAZONEN-WERKE. Verwenden Sie nur die von den AMAZONEN-WERKEN freigegebenen Umbau- und Zubehörteile, damit z. B. die Betriebserlaubnis nach nationalen und internationalen Vorschriften ihre Gültigkeit behält.

Fahrzeuge mit einer behördlichen Betriebserlaubnis oder mit einem Fahrzeug verbundene Einrichtungen und Ausrüstungen mit einer gültigen Betriebserlaubnis oder Genehmigung für den Straßenverkehr nach den Straßenverkehrsvorschriften müssen sich in dem durch die Erlaubnis oder Genehmigung bestimmten Zustand befinden.



### WARNUNG

**Gefahren durch Quetschen, Schneiden, Erfassen, Einziehen und Stoß durch Bruch von tragenden Teilen.**

Grundsätzlich verboten ist

- das Bohren am Rahmen bzw. Fahrgestell.
- das Aufbohren bestehender Löcher am Rahmen bzw. Fahrgestell.
- das Schweißen an tragenden Teilen.



### 2.10.1 Ersatz- und Verschleißteile sowie Hilfsstoffe

---

Tauschen Sie Maschinenteile in nicht einwandfreiem Zustand sofort aus.

Verwenden Sie nur AMAZONE Original - Ersatz- und Verschleißteile oder die von den AMAZONEN-WERKEN freigegebenen Teile, damit die Betriebserlaubnis nach nationalen und internationalen Vorschriften ihre Gültigkeit behält. Bei Einsatz von Ersatz- und Verschleißteilen von Drittherstellern ist nicht gewährleistet, dass sie beanspruchungs- und sicherheitsgerecht konstruiert und gefertigt sind.

Die AMAZONEN-WERKE übernehmen keine Haftung für Schäden aus der Verwendung von nicht freigegebenen Ersatz- und Verschleißteilen oder Hilfsstoffen.

### 2.11 Reinigen und Entsorgen

---

Verwendete Stoffe und Materialien sachgerecht handhaben und entsorgen, insbesondere

- bei Arbeiten an Schmiersystemen und -einrichtungen und
- beim Reinigen mit Lösungsmitteln.

### 2.12 Arbeitsplatz des Bedieners

---

Bedienen darf die Maschine ausschließlich nur eine Person vom Fahrersitz des Traktors.

## 2.13 Warnbildzeichen und sonstige Kennzeichnungen an der Maschine

### 2.13.1 Platzierung der Warnbildzeichen und sonstigen Kennzeichnungen

Die folgenden Abbildungen zeigen die Anordnung der Warnbildzeichen an der Maschine.

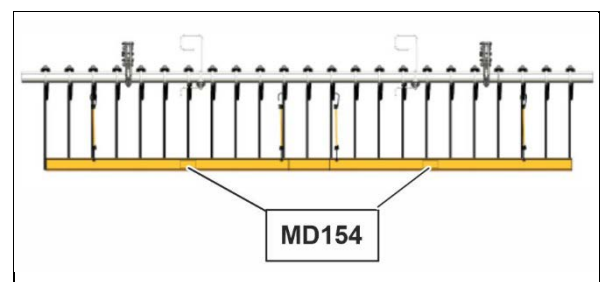
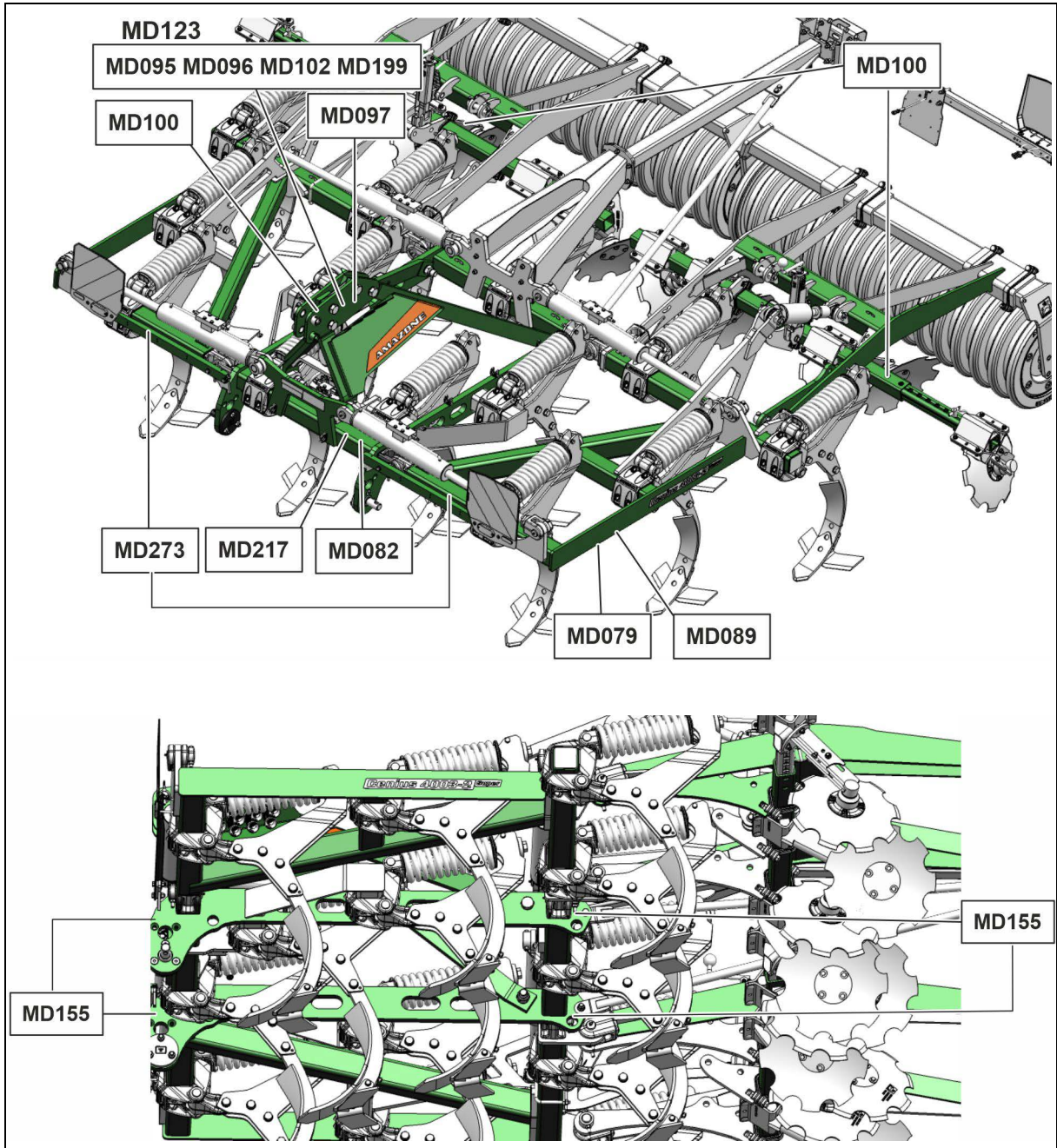

## Allgemeine Sicherheitshinweise



Halten Sie alle Warnbildzeichen der Maschine immer sauber und in gut lesbarem Zustand! Erneuern Sie unlesbare Warnbildzeichen. Fordern Sie die Warnbildzeichen anhand der Bestell-Nummer (z.B. MD 075) beim Händler an.

## Warnbildzeichen - Aufbau

Warnbildzeichen kennzeichnen Gefahrenbereiche an der Maschine und warnen vor Restgefahren. In diesen Bereichen sind permanent gegenwärtige oder unerwartet auftretende Gefährdungen vorhanden.

Ein Warnbildzeichen besteht aus zwei Feldern:



### Feld 1

zeigt die bildhafte Gefahrenbeschreibung umgeben von einem dreieckigen Sicherheits-Symbol.

### Feld 2

zeigt die bildhafte Anweisung zur Gefahrenvermeidung.

## Warnbildzeichen - Erläuterung

Die Spalte **Bestell-Nummer und Erläuterung** liefert die Beschreibung zum nebenstehenden Warnbildzeichen. Die Beschreibung der Warnbildzeichen ist immer gleich und nennt in der folgenden Reihenfolge:

1. Die Gefahrenbeschreibung.  
Zum Beispiel: Gefährdung durch Schneiden oder Abschneiden!
2. Die Folgen bei Missachtung der Anweisung(en) zur Gefahrenvermeidung.  
Zum Beispiel: Verursacht schwere Verletzungen an Finger oder Hand.
3. Die Anweisung(en) zur Gefahrenvermeidung.  
Zum Beispiel: Berühren Sie Maschinenteile nur dann, wenn sie vollständig zum Stillstand gekommen sind.



## Bestell-Nummer und Erläuterung

## Warnbildzeichen

**MD 078****Gefährdung durch Quetschen für Finger oder Hand, verursacht durch zugängliche, bewegliche Teile der Maschine!**

Diese Gefährdung kann schwerste Verletzungen mit Verlust von Körperteilen verursachen.

Greifen Sie niemals in die Gefahrenstelle, solange der Motor des Traktors bei angeschlossener Gelenkwelle / Hydraulik- / Elektronik-Anlage läuft.

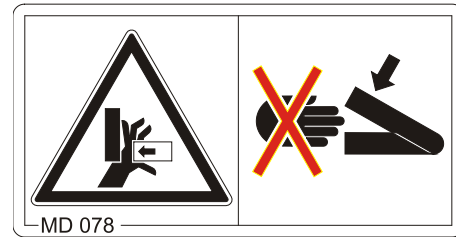
**MD 079****Gefährdungen durch von der Maschine fortgeschleudernde bzw. aus der Maschine herausgeschleuderte Materialien oder Fremdkörper!**

Diese Gefährdungen können schwerste Verletzungen mit möglicher Todesfolge verursachen.

- Halten Sie einen ausreichenden Sicherheitsabstand zur Maschine, solange der Traktormotor läuft.
- Achten Sie darauf, dass unbeteiligte Personen einen ausreichenden Sicherheitsabstand zum Gefahrenbereich der Maschine halten, solange der Traktormotor läuft.

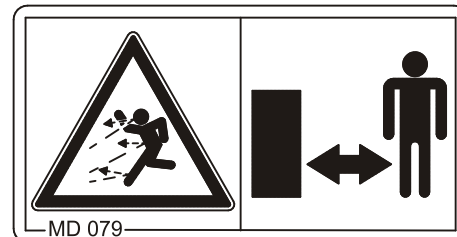
**MD 082**

Sturzgefahr von Personen!

Verursacht schwere Verletzungen am gesamten Körper.

Verboten ist die Mitfahrt von Personen auf der Maschine und/oder das Besteigen von laufenden Maschinen. Dies Verbot gilt auch für Maschinen mit Trittflächen oder Plattformen.



## Allgemeine Sicherheitshinweise

### MD 089

#### Quetschgefahr für den gesamten Körper im Gefahrenbereich unter schwebenden Lasten / Maschinenteilen!

Diese Gefährdung kann schwerste Verletzungen mit möglicher Todesfolge verursachen.

Verboten ist das Aufhalten von Personen unter schwebenden Lasten / Maschinenteilen.

Halten Sie einen ausreichenden Sicherheitsabstand zu schwebenden Lasten / Maschinenteilen.

Achten Sie darauf, dass Personen einen ausreichenden Sicherheitsabstand zu schwebenden Lasten / Maschinenteilen einhalten.

Verweisen Sie Personen aus dem Gefahrenbereich schwebender Lasten / Maschinenteile.

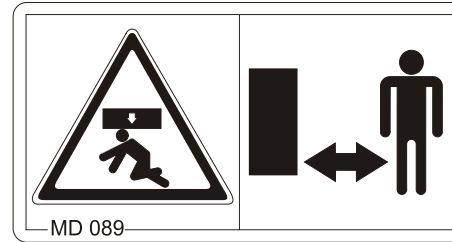

### MD 095

Lesen und beachten Sie die Betriebsanleitung und Sicherheitshinweise, bevor Sie die Maschine in Betrieb nehmen!

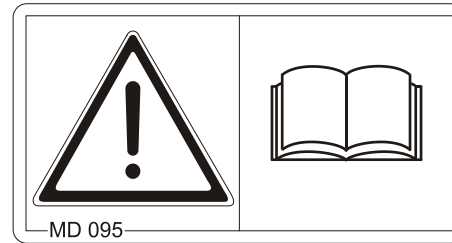

### MD 096

#### Gefährdung durch unter hohem Druck austretendes Hydrauliköl, verursacht durch undichte Hydraulikschlauch-Leitungen!

Diese Gefährdung kann schwerste Verletzungen mit möglicher Todesfolge verursachen, wenn unter hohem Druck austretendes Hydrauliköl die Haut durchdringt und in den Körper eindringt.

- Versuchen Sie niemals, undichte Hydraulikschlauch-Leitungen mit der Hand oder den Fingern abzudichten.
- Lesen und beachten Sie die Hinweise der Betriebsanleitung, bevor Sie Arbeiten zum Warten und Instandhalten von Hydraulikschlauch-Leitungen durchführen.
- Suchen Sie bei Verletzungen durch Hydrauliköl sofort einen Arzt auf.

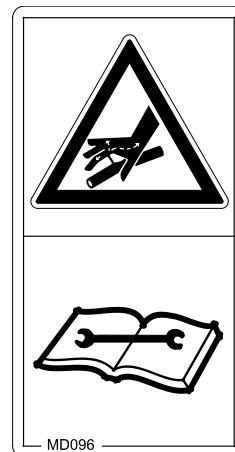

### MD 097

#### Gefährdungen durch Quetschen und Stoß zwischen dem Heck des Traktors und der Maschine beim An- und Abkuppeln der Maschine!

Diese Gefährdungen können schwerste Verletzungen mit möglicher Todesfolge verursachen.

- Verboten ist das Betätigen der Dreipunkt-Hydraulik des Traktors, solange sich Personen zwischen dem Heck des Traktors und der Maschine aufhalten.
- Betätigen Sie die Stellteile für die Dreipunkt-Hydraulik des Traktors
  - o nur von dem vorgesehenen Arbeitsplatz neben dem Traktor.
  - o niemals, wenn Sie sich im Gefahrbereich zwischen Traktor und Maschine befinden.

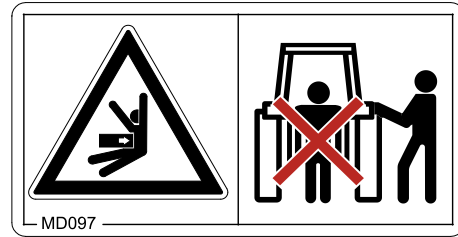

### MD 100

Dieses Piktogramm kennzeichnet Zurrpunkte zum Befestigen von Lastaufnahmeeinrichtungen beim Verladen der Maschine.



MD100

### MD 102

#### Gefährliche Situationen für die Bedienperson durch unbeabsichtigtes Starten / Verrollen der Maschine bei allen Eingriffen an der Maschine, wie z. B. Arbeiten zum Montieren, Einstellen, Beseitigen von Störungen, Reinigen oder Instandhalten.

Die möglichen Gefährdungen können schwerste Verletzungen am gesamten Körper bis hin zum Tod verursachen.

- Sichern Sie Traktor und Maschine vor allen Eingriffen an der Maschine gegen unbeabsichtigtes Starten und unbeabsichtigtes Verrollen.
- Lesen und beachten Sie je nach Eingriff die Hinweise der entsprechenden Kapitel in dieser Betriebsanleitung.

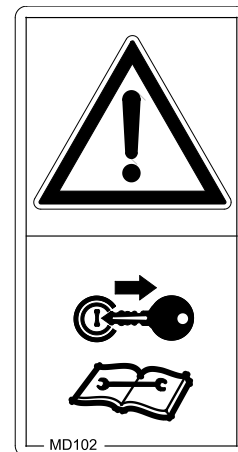

MD102

### MD 114

Dieses Piktogramm kennzeichnet eine Schmierstelle

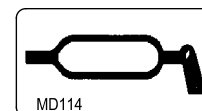

MD114

## Allgemeine Sicherheitshinweise

### MD 154

#### Verletzungsgefahr durch Nichteinhalten der zulässigen Transportbreite.

Vor dem Einklappen der Maschine Verkehrssicherungsleiste montieren.

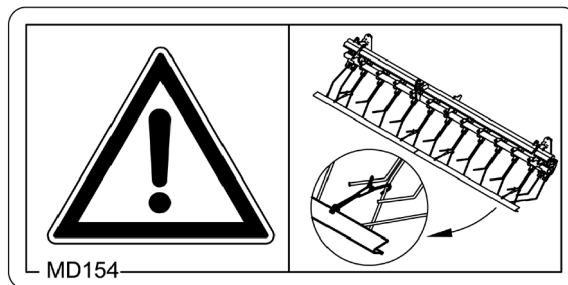

### MD 155

Dieses Piktogramm kennzeichnet Zurrpunkte zum Festzurren der auf einem Transportfahrzeug verladenen Maschine für einen sicheren Transport der Maschine.

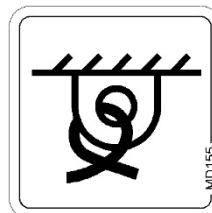

### MD 199

Der maximale Betriebsdruck der Hydraulik-Anlage beträgt 210 bar.

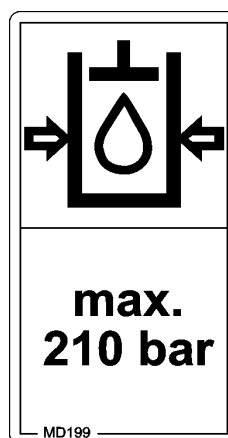

### MD 273

#### Quetschgefahr für den gesamten Körper durch absinkende Maschinenteile!

Stellen Sie sicher, dass sich keine Personen im Gefahrenbereich befinden.

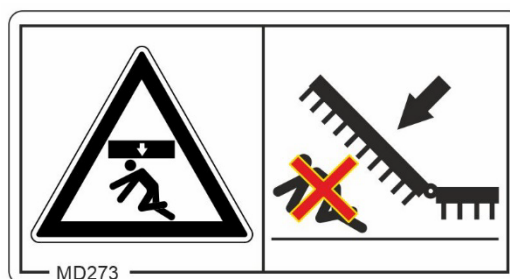

## 2.14 Gefahren bei Nichtbeachtung der Sicherheitshinweise

---

Die Nichtbeachtung der Sicherheitshinweise

- kann sowohl eine Gefährdung für Personen als auch für Umwelt und Maschine zur Folge haben.
- kann zum Verlust jeglicher Schadenersatzansprüche führen.

Im Einzelnen kann die Nichtbeachtung der Sicherheitshinweise beispielsweise folgende Gefährdungen nach sich ziehen:

- Gefährdung von Personen durch nicht abgesicherte Arbeitsbereiche.
- Versagen wichtiger Funktionen der Maschine.
- Versagen vorgeschriebener Methoden zur Wartung und Instandhaltung.
- Gefährdung von Personen durch mechanische und chemische Einwirkungen.
- Gefährdung der Umwelt durch Leckage von Hydrauliköl.

## 2.15 Sicherheitsbewusstes Arbeiten

---

Neben den Sicherheitshinweisen dieser Betriebsanleitung sind die nationalen, allgemein gültigen Arbeitsschutz- und Unfallverhütungsvorschriften bindend.

Befolgen Sie die auf den Warnbildzeichen aufgeführten Anweisungen zur Gefahrenvermeidung.

Halten Sie bei Verkehr auf öffentlichen Straßen und Wegen die jeweiligen gesetzlichen Straßenverkehrsvorschriften ein.

## 2.16 Sicherheitshinweise für den Bediener

---



### WARNUNG

**Überprüfen Sie vor jeder Inbetriebnahme die Maschine und den Traktor auf Verkehrs- und Betriebssicherheit!**

### 2.16.1 Allgemeine Sicherheits- und Unfallverhütungshinweise

---

- Beachten Sie neben diesen Hinweisen auch die allgemein gültigen nationalen Sicherheits- und Unfallverhütungsvorschriften!
- Die an der Maschine angebrachten Warnbildzeichen und sonstigen Kennzeichnungen geben wichtige Hinweise für den gefahrlosen Betrieb der Maschine. Die Beachtung dieser Hinweise dient Ihrer Sicherheit!
- Kontrollieren Sie vor dem Anfahren und vor der Inbetriebnahme den Nahbereich der Maschine (Kinder)! Auf ausreichende Sicht achten!
- Verboten sind das Mitfahren und der Transport auf der Maschine!
- Richten Sie ihre Fahrweise so ein, dass Sie den Traktor mit angebaute oder abgehängter Maschine jederzeit sicher beherrschen. Berücksichtigen Sie hierbei ihre persönlichen Fähigkeiten, die Fahrbahn-, Verkehrs-, Sicht- und Witterungsverhältnisse, die Fahreigenschaften des Traktors sowie die Einflüsse durch die angebaute oder angehängte Maschine.

### An- und Abkuppeln der Maschine

---

- Sie dürfen die Maschine nur mit einem Traktor kuppeln und transportieren, wenn der Traktor die leistungsmäßigen Voraussetzungen erfüllt!
- Beim Ankuppeln von Maschinen an die Traktor-Dreipunkt-Hydraulik müssen die Anbaukategorien von Traktor und Maschine unbedingt übereinstimmen!
- Durch das Ankuppeln von Maschinen im Front- und/oder Heckanbau eines Traktors dürfen nicht überschritten werden
  - das zulässige Traktor-Gesamtgewicht
  - die zulässigen Traktor-Achslasten
  - die zulässigen Reifentragfähigkeiten der Traktor-Reifen
- Sichern Sie den Traktor und die Maschine gegen unbeabsichtigte Fortbewegung, bevor Sie die Maschine an- oder abkuppeln!
- Verboten ist der Aufenthalt von Personen zwischen der zu kuppelnden Maschine und dem Traktor; während der Traktor an die Maschine heranfährt!

Anwesende Helfer dürfen sich nur als Einweiser neben den Fahrzeugen betätigen und erst bei Stillstand zwischen die Fahrzeuge treten.
- Sichern Sie den Bedienungshebel der Traktor-Hydraulik in der Position, in der unbeabsichtigtes Heben oder Senken ausgeschlossen ist, bevor Sie die Maschine an die Traktor-Dreipunkt-Hydraulik anbauen oder von der Traktor-Dreipunkt-Hydraulik abbauen!

- Bringen Sie beim An- und Abkuppeln von Maschinen die Abstützeinrichtungen (falls vorgesehen) in die jeweilige Stellung (Standicherheit)!
- Bei der Betätigung von Abstützeinrichtungen besteht Verletzungsgefahr durch Quetsch- und Scherstellen!
- Seien Sie beim An- und Abkuppeln von Maschinen an oder vom Traktor besonders vorsichtig! Zwischen dem Traktor und der Maschine gibt es Quetsch- und Scherstellen im Bereich der Kuppelstelle!
- Verboten ist der Aufenthalt von Personen zwischen Traktor und Maschine bei Betätigung der Dreipunkt-Hydraulik!
- Kuppeln Sie die Maschine vorschriftsmäßig an die vorgeschriebenen Vorrichtungen!
- Auslöseschleife für Schnellkupplungen müssen lose hängen und dürfen in der Tieflage nicht selbst auslösen!
- Stellen Sie abgekuppelte Maschinen immer standsicher ab!

### **Einsatz der Maschine**

- Machen Sie sich vor Arbeitsbeginn vertraut mit allen Einrichtungen und Betätigungselementen der Maschine sowie mit deren Funktionen. Während des Arbeitseinsatzes ist es dazu zu spät!
- Tragen Sie eng anliegende Kleidung! Locker getragene Kleidung erhöht die Gefährdung durch Erfassen oder Aufwickeln an Antriebswellen!
- Nehmen Sie die Maschine nur in Betrieb, wenn alle Schutzvorrichtungen angebracht und in Schutzstellung sind!
- Beachten Sie die maximale Zuladung der angebauten / angehängten Maschine und die zulässigen Achs- und Stützlasten des Traktors! Fahren Sie gegebenenfalls nur mit teilbefülltem Vorratsbehälter.
- Verboten ist der Aufenthalt von Personen im Arbeitsbereich der Maschine!
- Verboten ist der Aufenthalt von Personen im Dreh- und Schwenkbereich der Maschine!
- An fremdkraftbetätigten Maschinenteilen (z.B. hydraulisch) befinden sich Quetsch- und Scherstellen!
- Sie dürfen fremdkraftbetätigte Maschinenteile nur betätigen, wenn Personen einen ausreichenden Sicherheitsabstand zur Maschine einhalten!
- Sichern Sie den Traktor gegen unbeabsichtigtes Starten und unbeabsichtigtes Verrollen, bevor Sie den Traktor verlassen.  
Hierzu
  - die Maschine auf dem Boden absetzen
  - die Feststell-Bremse anziehen
  - den Traktormotor abstellen
  - den Zündschlüssel abziehen

### Transportieren der Maschine

---

- Beachten Sie beim Benutzen öffentlicher Verkehrswege die jeweiligen nationalen Straßenverkehrsvorschriften!
- Überprüfen Sie vor Transportfahrten,
  - den ordnungsgemäßen Anschluss der Versorgungsleitungen
  - die Lichtanlage auf Beschädigung, Funktion und Sauberkeit
  - die Brems- und Hydraulik-Anlage auf augenfällige Mängel
  - ob die Feststell-Bremse vollständig gelöst ist
  - die Funktion der Bremsanlage
- Achten Sie immer auf eine ausreichende Lenk- und Bremsfähigkeit des Traktors!  
An einen Traktor angebaute oder angehängte Maschinen und Front- oder Heckgewichte beeinflussen das Fahrverhalten sowie die Lenk- und Bremsfähigkeit des Traktors.
- Verwenden Sie gegebenenfalls Frontgewichte!  
Die Traktor-Vorderachse muss immer mit mindestens 20% des Traktor-Leergewichtes belastet sein, damit eine ausreichende Lenkfähigkeit gewährleistet ist.
- Befestigen Sie Front- oder Heckgewichte immer vorschriftsmäßig an den dafür vorgesehenen Befestigungspunkten!
- Beachten Sie die maximale Nutzlast der angebauten / angehängten Maschine und die zulässigen Achs- und Stützlasten des Traktors!
- Der Traktor muss die vorgeschriebene Bremsverzögerung für den beladenen Zug (Traktor plus angebaute / angehängte Maschine) sichern!
- Prüfen Sie die Bremswirkung vor Fahrtantritt!
- Berücksichtigen Sie bei Kurvenfahrten mit angebaute oder angehängter Maschine die weite Ausladung und die Schwungmasse der Maschine!
- Achten Sie vor Transportfahrten auf eine ausreichende seitliche Arretierung der Traktor-Unterlenker, wenn die Maschine in der Dreipunkt-Hydraulik bzw. den Unterlenkern des Traktors befestigt ist!
- Bringen Sie vor Transportfahrten alle schwenkbaren Maschinenteile in Transportstellung!
- Sichern Sie vor Transportfahrten schwenkbare Maschinenteile in Transportstellung gegen gefahrbringende Lageveränderungen. Benutzen Sie hierzu die dafür vorgesehenen Transportsicherungen!
- Verriegeln Sie vor Transportfahrten den Bedienungshebel der Dreipunkt-Hydraulik gegen unbeabsichtigtes Heben oder Senken der angebauten oder angehängten Maschine!
- Überprüfen Sie vor Transportfahrten, ob die erforderliche Transportausrüstung korrekt an der Maschine montiert ist, wie z. B. Beleuchtung, Warneinrichtungen und Schutzeinrichtungen!
- Kontrollieren Sie vor Transportfahrten durch eine Sichtkontrolle, ob Oberlenker- und Unterlenkerbolzen mit dem Klappstecker gegen unbeabsichtigtes Lösen gesichert sind.
- Passen Sie Ihre Fahrgeschwindigkeit den jeweils vorherrschenden Bedingungen an!
- Schalten Sie vor Bergabfahrten in einen niedrigeren Gang!
- Schalten Sie die Einzelradbremsung vor Transportfahrten grundsätzlich aus (Pedale verriegeln)!



## 2.16.2 Hydraulik-Anlage

- Die Hydraulikanlage steht unter hohem Druck!
- Achten Sie auf korrektes Anschließen der Hydraulikschlauch-Leitungen!
- Achten Sie beim Anschließen der Hydraulikschlauch-Leitungen darauf, dass die Hydraulik-Anlage sowohl traktor- als auch maschinenseitig drucklos ist!
- Es ist verboten, Stellteile auf dem Traktor zu blockieren, die zum direkten Ausführen von hydraulischen oder elektrischen Bewegungen von Bauteilen dienen, z. B. Klapp-, Schwenk- und Schiebervorgänge. Die jeweilige Bewegung muss automatisch stoppen, wenn Sie das entsprechende Stellteil loslassen. Dies gilt nicht für Bewegungen von Einrichtungen, die
  - kontinuierlich sind oder
  - automatisch geregelt sind oder
  - funktionsbedingt eine Schwimmstellung oder Druckstellung erfordern
- Vor Arbeiten an der Hydraulik-Anlage
  - Maschine absetzen
  - Hydraulik-Anlage drucklos machen
  - Traktormotor abstellen
  - Feststell-Bremse anziehen
  - Zündschlüssel abziehen
- Lassen Sie Hydraulikschlauch-Leitungen mindestens einmal jährlich durch einen Sachkundigen auf ihren arbeitssicheren Zustand prüfen!
- Tauschen Sie Hydraulikschlauch-Leitungen bei Beschädigungen und Alterung aus! Verwenden Sie nur AMAZONE Original Hydraulikschlauch-Leitungen!
- Die Verwendungsdauer der Hydraulikschlauch-Leitungen sollte sechs Jahre nicht überschreiten, einschließlich einer eventuellen Lagerzeit von höchstens zwei Jahren. Auch bei sachgemäßer Lagerung und zulässiger Beanspruchung unterliegen Schläuche und Schlauchverbindungen einer natürlichen Alterung, dadurch ist ihre Lagerzeit und Verwendungsdauer begrenzt. Abweichend hiervon kann die Verwendungsdauer entsprechend den Erfahrungswerten, insbesondere unter Berücksichtigung des Gefährdungspotentials, festgelegt werden. Für Schläuche und Schlauchleitungen aus Thermoplasten können andere Richtwerte maßgebend sein.
- Versuchen Sie niemals, undichte Hydraulikschlauch-Leitungen mit der Hand oder den Fingern abzudichten.  
Unter hohem Druck austretende Flüssigkeit (Hydrauliköl) kann durch die Haut in den Körper eindringen und verursacht schwere Verletzungen!  
Suchen Sie bei Verletzungen durch Hydrauliköl sofort einen Arzt auf! Infektionsgefahr.
- Verwenden Sie bei der Suche nach Leckstellen geeignete Hilfsmittel, wegen der möglichen schweren Infektionsgefahr.

### 2.16.3 Elektrische Anlage

---

- Bei Arbeiten an der elektrischen Anlage grundsätzlich Batterie (Minuspol) abklemmen!
- Verwenden Sie nur die vorgeschriebenen Sicherungen. Bei Verwendung zu starker Sicherungen wird die elektrische Anlage zerstört - Brandgefahr!
- Achten Sie auf richtiges Anschließen der Batterie - zuerst den Pluspol und dann den Minuspol anklemmen! Beim Abklemmen zuerst den Minuspol und dann den Pluspol abklemmen!
- Versehen Sie den Pluspol der Batterie immer mit der vorgesehenen Abdeckung. Bei Masseschluss besteht Explosionsgefahr!
- Explosionsgefahr! Vermeiden Sie Funkenbildung und offene Flammen in der Nähe der Batterie!
- Die Maschine kann mit elektronischen Komponenten und Bauteilen ausgestattet werden, deren Funktion durch elektromagnetische Aussendungen anderer Geräte beeinflusst werden kann. Solche Beeinflussungen können zu Gefährdungen von Personen führen, wenn die folgenden Sicherheitshinweise nicht befolgt werden.
  - Bei einer nachträglichen Installation von elektrischen Geräten und/oder Komponenten an der Maschine, mit Anschluss an das Bordnetz, muss der Benutzer eigenverantwortlich prüfen, ob die Installation Störungen der Fahrzeuelektronik oder anderer Komponenten verursacht.
  - Achten Sie darauf, dass die nachträglich installierten elektrischen und elektronischen Bauteile der EMV-Richtlinie 2004/108/EG in der jeweils geltenden Fassung entsprechen und das CE-Kennzeichen tragen.

## **2.16.4 Reinigen, Warten und Instandhalten**

---

- Führen Sie Wartungs-, Instandsetzungs- und Reinigungsarbeiten grundsätzlich nur durch bei
  - ausgeschaltetem Antrieb
  - stillstehendem Traktormotor
  - abgezogenem Zündschlüssel
  - vom Bordcomputer abgezogenen Maschinenstecker
- Muttern und Schrauben regelmäßig auf festen Sitz prüfen und gegebenenfalls nachziehen!
- Sichern Sie die angehobene Maschine bzw. angehobene Maschinenteile gegen unbeabsichtigtes Absenken, bevor Sie Wartungs-, Instandsetzungs- und Reinigungsarbeiten vornehmen!
- Benutzen Sie beim Auswechseln von Arbeitswerkzeugen mit Schneiden geeignetes Werkzeug und Handschuhe!
- Entsorgen Sie Öle, Fette und Filter ordnungsgemäß!
- Klemmen Sie das Kabel an Generator und Batterie des Traktors ab, bevor Sie elektrische Schweißarbeiten an Traktor und angebauten Maschinen ausführen!
- Ersatzteile müssen mindestens den festgelegten technischen Anforderungen der AMAZONEN-WERKE entsprechen! Dies ist gegeben bei Verwendung von AMAZONE Original-Ersatzteilen!

### 3 Ver- und Entladen



#### WARNUNG

**Gefährdungen durch Quetschen durch das unbeabsichtigte Herunterfallen der an einen Lastträger angehängten Maschine beim Ver- und Entladen!**

- Verwenden Sie nur Anschlagmittel (Seile, Gurte, Ketten etc.) mit einer minimalen Zugfestigkeit, die größer als das Gesamtgewicht der Maschine ist (siehe Technische Daten).
- Befestigen Sie Ihre Anschlagmittel nur in / an den gekennzeichneten Befestigungspunkten.
- Halten Sie sich niemals unter angehobenen, ungesicherten Last auf.



#### VORSICHT

**Die minimale Zugfestigkeit je Hebegurt muss 2000 kg betragen!**

Der Maschine verfügt über 3 Befestigungspunkte für Anschlagmittel!

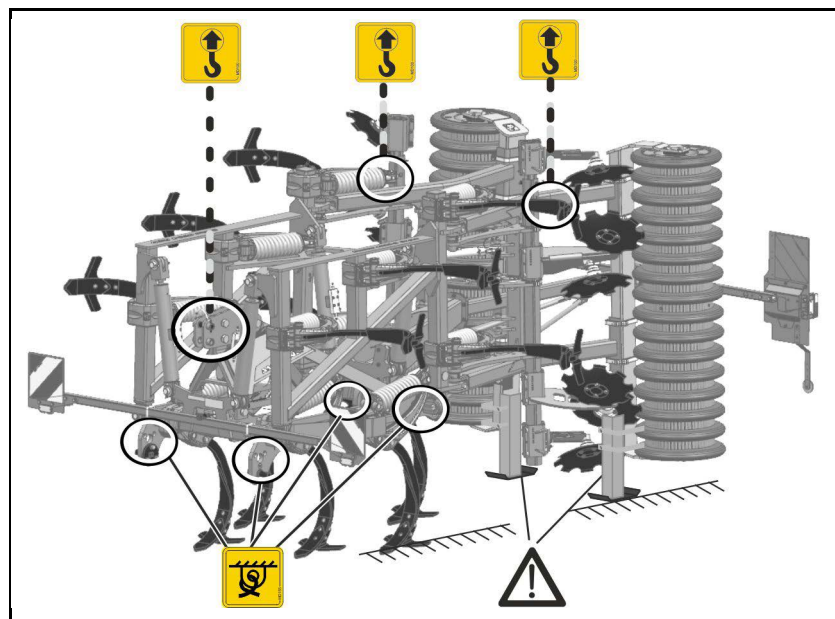

## 4 Produktbeschreibung

### 4.1 Übersicht – Baugruppen

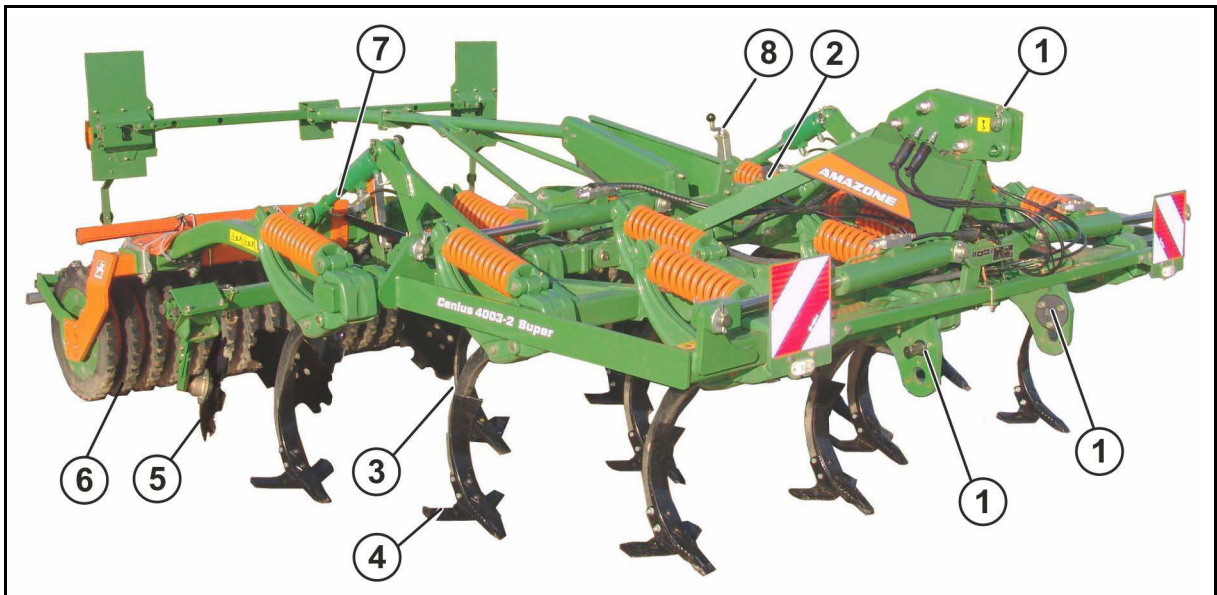

- |  |   |
|--|---|
| (1) Heck-Dreipunktanbau  | (6) Nachlaufende Walze                      |
| (2) Rahmen   | (7) Tiefeneinstellung der Zinken            |
| (3) Dreireihiges Zinkenfeld                                    | (8) Tiefeneinstellung der Einebnungseinheit |
| (4) Schare   |   |
| (5) Einebnungseinheit Federzinken / Hohl-<br>scheibenanordnung |   |

## 4.2 Sicherheits- und Schutzeinrichtungen

- Automatische hydraulische Sicherung gegen ungewolltes Ausklappen der Maschine.

Über Traktor-Steuergerät *rot* zu entriegeln

 Klappbare Maschinen ohne diese Schutzeinrichtung benötigen als Ausklappsicherung ein sperrbares Traktorsteuergerät.

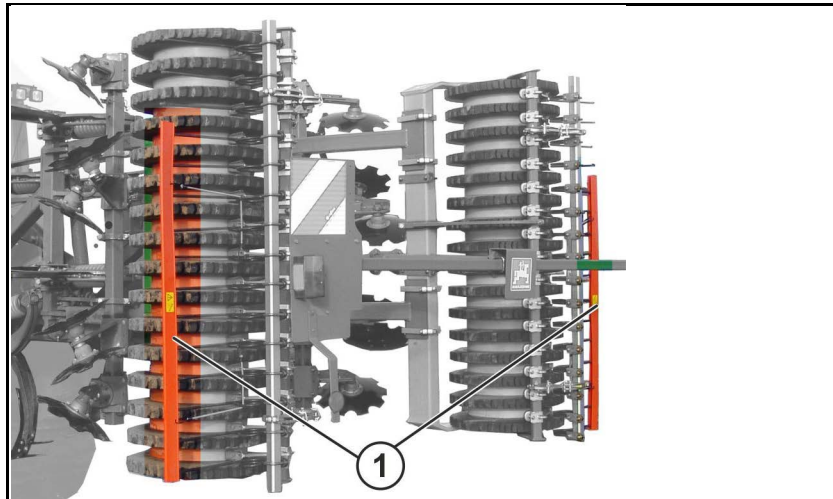

(1) Verkehrssicherungsleiste am Heckstriegel beim Straßentransport.

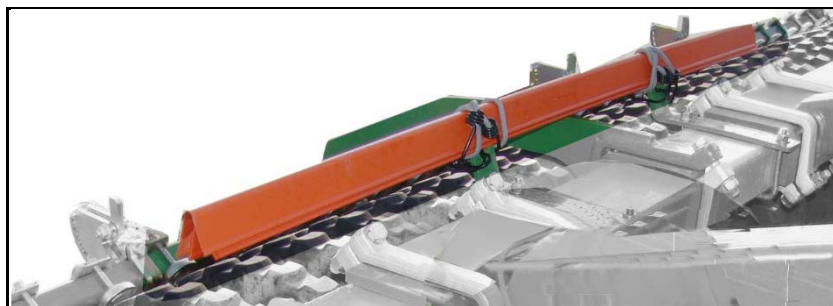

**Parkposition:**

(1) Verkehrssicherungsleiste in Parkposition

### 4.3 Verkehrstechnische Ausrüstungen

- (1) Schlussleuchten; Bremsleuchten; Fahrtrichtungsanzeiger
- (2) Warntafeln
- (3) Rote Rückstrahler
- (4) Kennzeichenhalter
- (5) Kennzeichnung zulässige Höchstgeschwindigkeit
- (6) Seitliche Rückstrahler im Abstand von maximal 3 m.

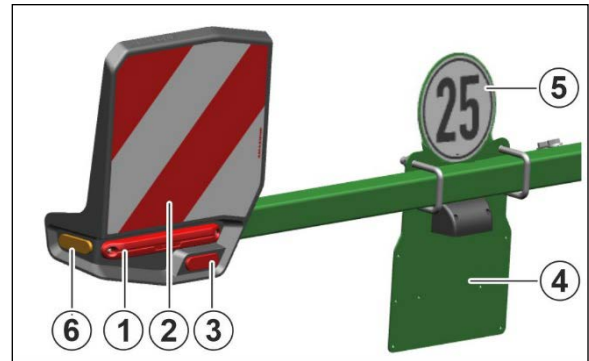

- (1) Rote Rückstrahler

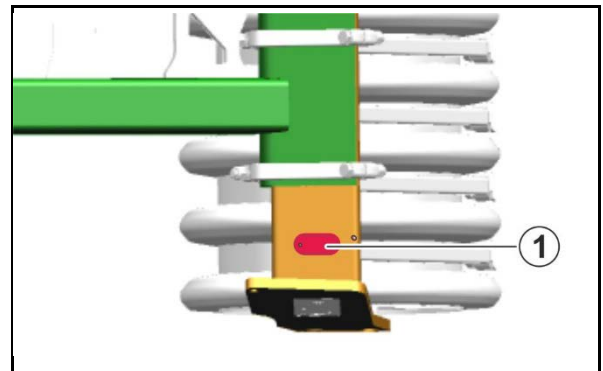

- (1) Warntafeln
- (2) Vordere Rückstrahler

Schließen Sie die Beleuchtungsanlage über den Stecker an die 7-polige Traktor-Steckdose an.

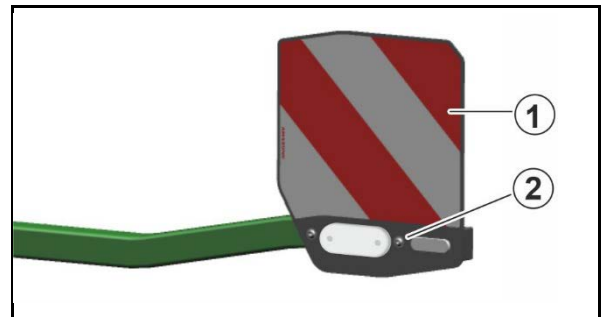

## 4.4 Bestimmungsgemäße Verwendung

---

Der Cenius als Grubber

- ist für den üblichen Einsatz bei landwirtschaftlichen Arbeiten gebaut.
- wird über die Ober- und Unterlenker an einen Traktor angekuppelt und von einer Bedienungsperson bedient.

Eine optimale Bodenbearbeitung kann nur bis zur einer Boden Härte von 3,0 MPa (im Bereich der gewählten Arbeitstiefe) erreicht werden.

Befahren werden können Hanglagen in

- Schicht-Linie  
Fahrtrichtung nach links 20 %  
Fahrtrichtung nach rechts 20 %
- Fall-Linie  
hang aufwärts 20 %  
hang abwärts 20 %

Zur bestimmungsgemäßen Verwendung gehört auch:

- das Beachten aller Hinweise dieser Betriebsanleitung.
- die Einhaltung der Inspektions- und Wartungsarbeiten.
- die ausschließliche Verwendung von AMAZONE Original-Ersatzteilen.

Andere Verwendungen als oben aufgeführt sind verboten und gelten als nicht bestimmungsgemäß.

Für Schäden aus nicht bestimmungsgemäßer Verwendung

- trägt der Betreiber die alleinige Verantwortung,
- übernehmen die AMAZONEN-WERKE keinerlei Haftung.



## 4.5 Gefahrenbereich und Gefahrenstellen

Der Gefahrenbereich ist die Umgebung der Maschine, in der Personen erreicht werden können

- durch arbeitsbedingte Bewegungen der Maschine und seiner Arbeitswerkzeuge
- durch aus der Maschine herausgeschleuderte Materialien oder Fremdkörper
- durch unbeabsichtigt absenkende, angehobene Arbeitswerkzeuge
- durch unbeabsichtigtes Verrollen des Traktors und der Maschine

Im Gefahrenbereich der Maschine befinden sich Gefahrenstellen mit permanent gegenwärtigen oder unerwartet auftretenden Gefährdungen. Warnbildzeichen kennzeichnen diese Gefahrenstellen und warnen vor Restgefahren, die konstruktiv nicht zu beseitigen sind. Hier gelten die speziellen Sicherheitsvorschriften der entsprechenden Kapitel.

Im Gefahrenbereich der Maschine dürfen sich keine Personen aufhalten,

- solange der Traktormotor bei angeschlossener Gelenkwelle / Hydraulik-Anlage läuft.
- solange Traktor und Maschine nicht gegen unbeabsichtigtes Starten und unbeabsichtigtes Verrollen gesichert sind.

Die Bedierson darf die Maschine nur bewegen oder Arbeitswerkzeuge von Transport- in Arbeitsstellung und von Arbeits- in Transportstellung überführen oder antreiben, wenn sich keine Personen im Gefahrenbereich der Maschine aufhalten.

Gefahrenbereiche bestehen:

- zwischen dem Traktor und Maschine, insbesondere beim An- und Abkuppeln.
- im Bereich beweglicher Bauteile.
- auf der fahrenden Maschine.
- im Schwenkbereich der Ausleger.
- unter angehobenen, nicht gesicherten Maschinen bzw. Maschinenteilen.
- beim Aus- und Einklappen der Ausleger im Bereich von Freilandleitungen durch das Berühren von Freilandleitungen.

## 4.6 Typenschild

### Maschinentypenschild

- (1) Maschinen-Nummer
- (2) Fahrzeug- Identifizierungsnummer
- (3) Produkt
- (4) zulässiges technisches Maschinengewicht
- (5) Modelljahr
- (6) Baujahr

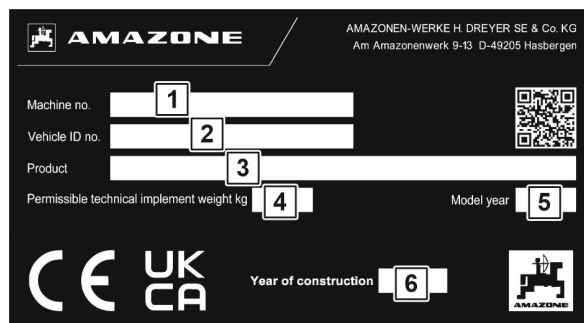

## 4.7 Technische Daten

	Genius Super	Genius Special
Arbeitsbreite	4000 mm	
Transportbreite	3000 mm	
Strichabstand	308 mm	
Anzahl der Zinken	13	
Anzahl der Zinkenreihen	3	
Maximale Arbeitstiefe	300 mm	
Überlastsicherung der Zinken:	Super	Druckfeder
	Special	Abscherschraube
Einebnungseinheit:		
• Hohlscheiben	gezackt	
Scheiben-Durchmesser	460 mm	
• Alternativ Federzinken		
Arbeitsgeschwindigkeit	8-15 km/h	
Gesamtlänge	4,30 – 4,90 m	
	4,25 m (mit Tandemwalze)	
Anbaukategorie	Kategorie 2 oder 3	
Schwerpunktstand (d) bei schwerster Ausstattung	2100 mm	



- Entnehmen Sie den Wert für das zulässige Gesamtgewicht dem Maschinentypenschild.
- Wiegen Sie die leere Maschine, um das Grundgewicht zu erhalten.

## 4.8 Erforderliche Traktor-Ausstattung

---

Zum bestimmungsgemäßen Betreiben der Maschine muss der Traktor folgende Voraussetzungen erfüllen:

### Traktor-Motorleistung

---

Ab 150 kW (200 PS)

### Elektrik

---

- |                            |               |
|----------------------------|---------------|
| Batterie-Spannung:         | • 12 V (Volt) |
| Steckdose für Beleuchtung: | • 7-polig     |

### Hydraulik

---

- |                           |   |
|---------------------------|---|
| Maximaler Betriebsdruck:  | • 210 bar   |
| Traktor-Pumpenleistung:   | • mindestens 15 l/min bei 150 bar   |
| Hydrauliköl der Maschine: | • HLP68 DIN 51524<br>Das Hydrauliköl der Maschine ist für die kombinierten Hydrauliköl-Kreisläufe aller gängigen Traktorfabrikate geeignet.   |
| Steuergeräte:             | • siehe Seite 48.<br>•  Für die Auslegerklappung ist ein sperrbares Traktorsteuergerät erforderlich. |

### Dreipunktbau

---

- Die Unterlenker des Traktors müssen Unterlenkerhaken besitzen.
- Die Oberlenker des Traktors müssen Oberlenkerhaken besitzen.

## 4.9 Angaben zur Geräusentwicklung

---

Der arbeitsplatzbezogene Emissionswert (Schalldruckpegel) beträgt 74 dB(A), gemessen im Betriebszustand bei geschlossener Kabine am Ohr des Traktorfahrers.

Messgerät: OPTAC SLM 5.

Die Höhe des Schalldruckpegels ist im Wesentlichen vom verwendeten Fahrzeug abhängig.

## 5 Aufbau und Funktion

Das folgende Kapitel informiert Sie über den Aufbau der Maschine und die Funktionen der einzelnen Bauteile.

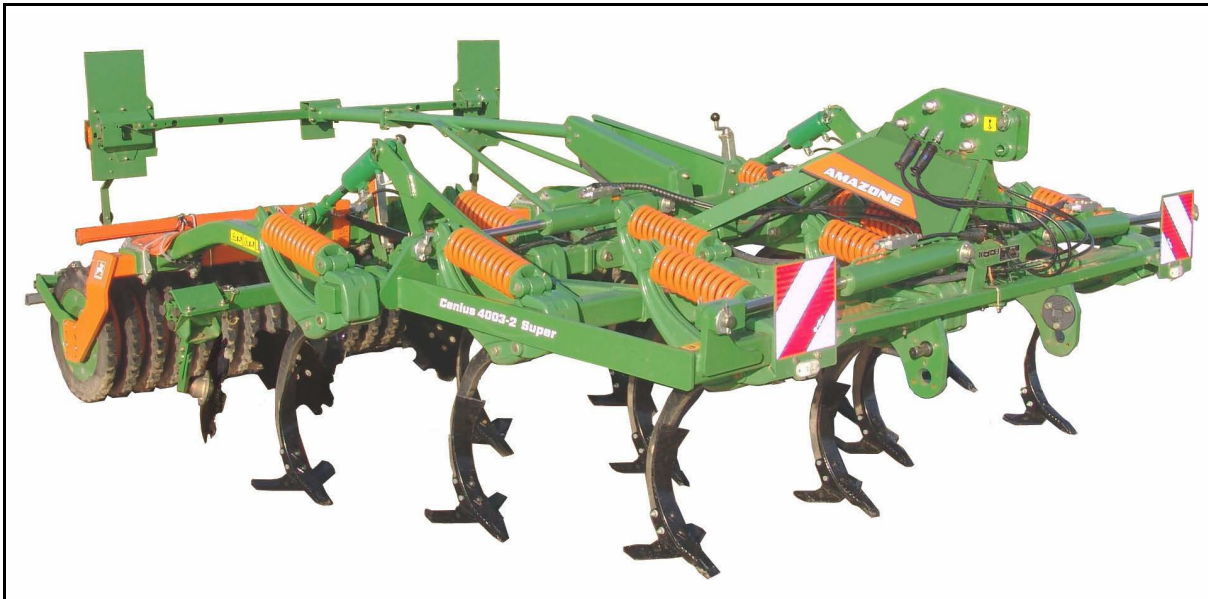

Der Grubber Cenius ist für

- o Stoppelbearbeitung
- o nichtwendende Grundbodenbearbeitung
- o Saatbettbereitung

geeignet.

Der Cenius 4003-2 ist mit einem klappbaren Rahmen zum 3-Punkt-Anbau an einen Traktor ausgestattet.

Er besteht aus

- o einem dreireihigen Zinkenfeld mit Federzinken, die mit verschiedenen Scharen ausrüstbar sind.
- o einer Hohl-scheibenreihe oder einer Federzinkenreihe.
- o einer nachlaufenden Walze.

## 5.1 Zinken

### Überlastsicherung Super

#### Zinken mit Druckfeder als Überlastsicherung.

Bei Überlast kann der Zinken dem Hindernis ausweichen.

Die Überlastsicherung bestehend aus einer Druckfeder.

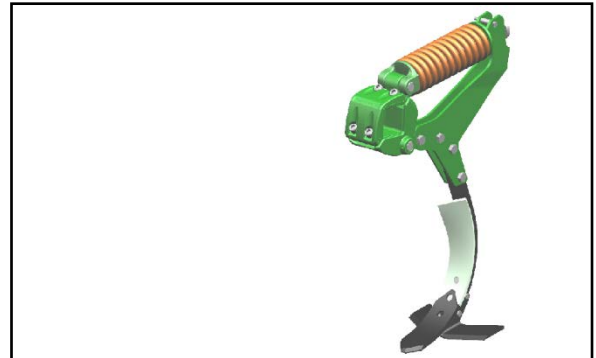

### Überlastsicherung Special

#### Zinken mit Abscherschraube als Überlastsicherung.

Bei Überlast kann der Zinken dem Hindernis ausweichen.

Nach Ansprechen der Überlastsicherung die Scherschraube ersetzen.

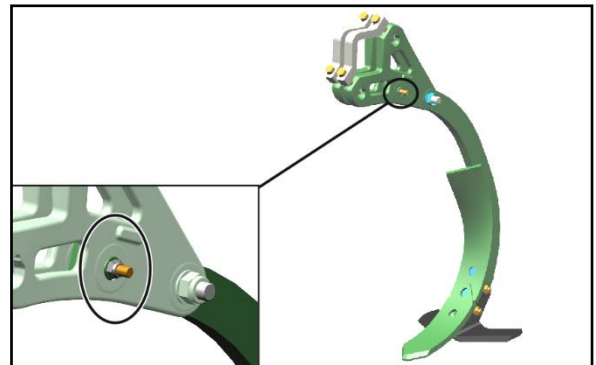

Ersatz-Scherschrauben und Muttern für Zinken bei Genius Special am Rahmen befestigt.

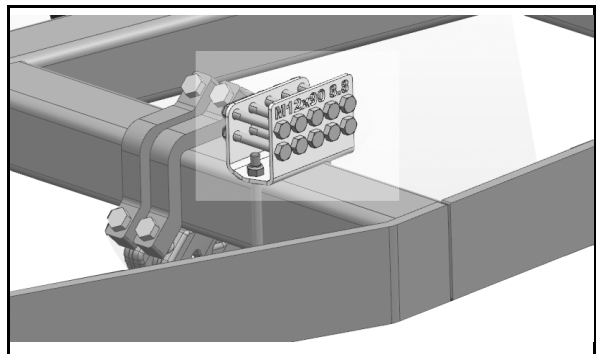

### Tiefeneinstellung

Die Tiefenführung der Zinken wird durch die Walze vorgenommen.

Zur Einstellung der Arbeitstiefe siehe Seite 61.

## 5.2 Schare

Die Zinken sind mit verschiedenen Scharen ausrüstbar:

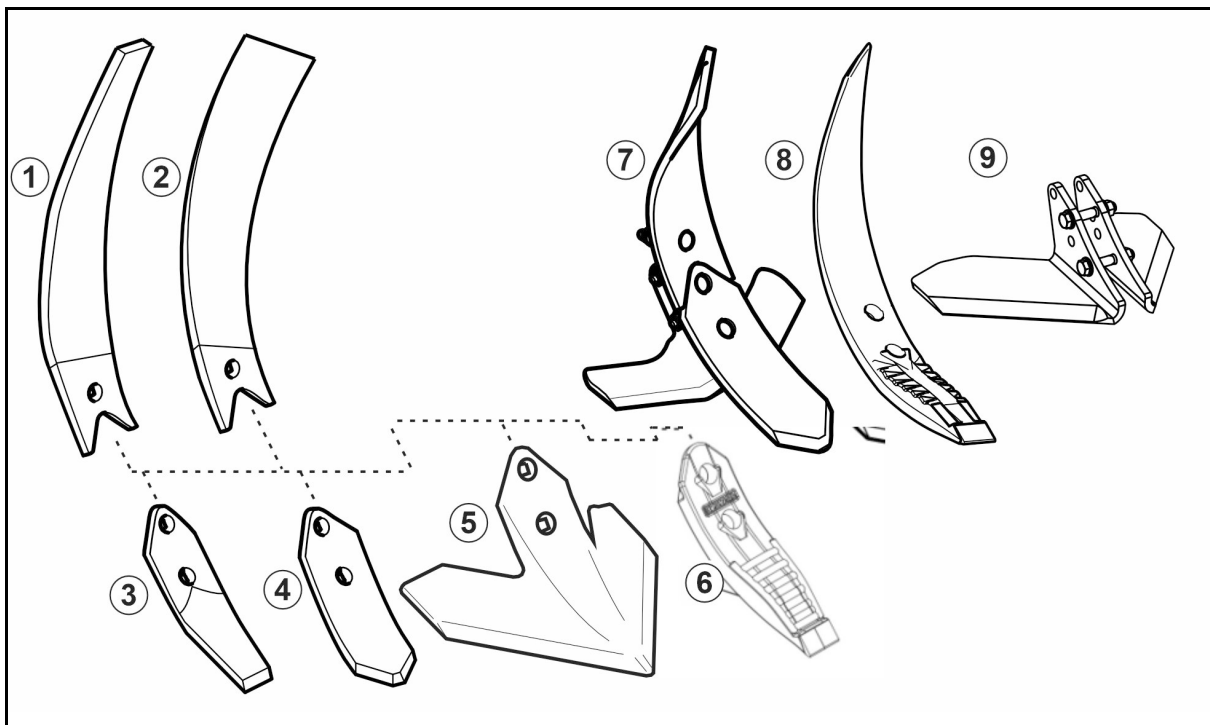



- (1) Leitblech links (80 oder 100 mm)
- (2) Leitblech rechts (80 oder 100 mm)
- (3) Schar C-Mix 80 mm
- (4) Schar C-Mix 100 mm
- (5) Gänsefußschar C-Mix 320 mm (mit Leitblech 100 mm)
- (6) Schar C-Mix HD 80 mm mit Hartmetallplatten für längere Standzeiten
- (7) Flügelschar 350 mm (C-Mix/C-Mix HD mit separat montierbaren Flügeln)
- (8) Schar C-Mix HD 40 mm
- (9) Flügelschar C-Mix 360 mm



### VORSICHT

Bruchgefahr der Schare!

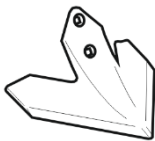
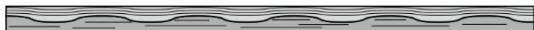
Stellen Sie die Maschine keinesfalls mit den Scharen auf befestigtem Untergrund ab!

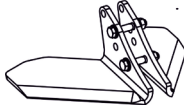
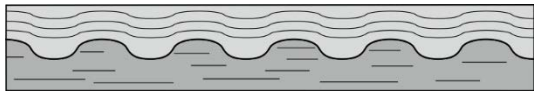
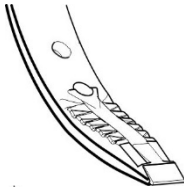
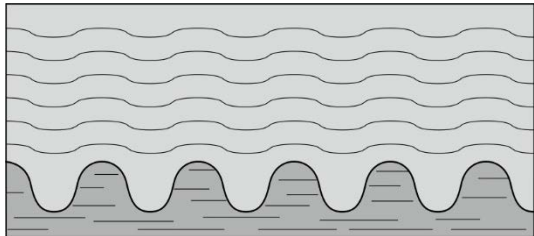
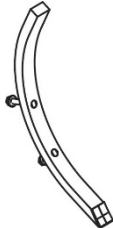
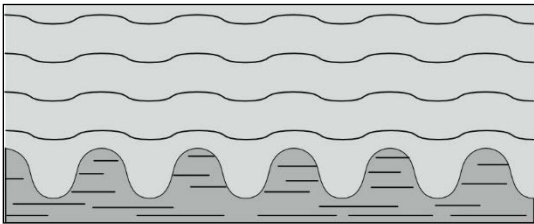
		Arbeitsweise	Arbeitstiefe
<b>Gänsefußschar</b> 320 mm			3-10 cm
<b>Flügelschar</b>			8 - 12 cm
<b>C-Mix 100 mm</b>			10 - 20 cm
<b>C-Mix 80 mm</b> <b>C-Mix HD 80 mm</b>			12 - 30 cm
<b>C-Mix 40 mm</b> <b>C-Mix HD 40 mm</b>			20 - 30 cm

### 5.3 Scharanordnung

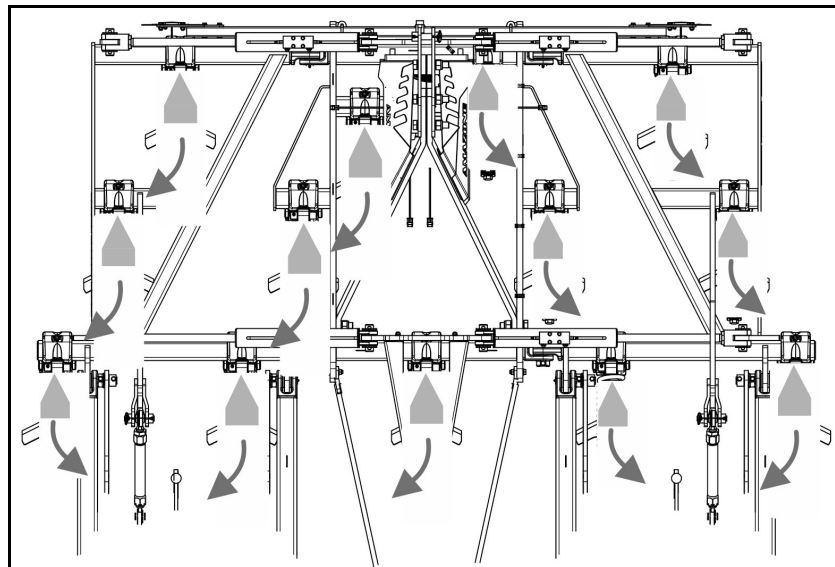

Abgebildet ist die empfohlene werksseitige Scharanordnung. Eine individuelle Anordnung ist jedoch möglich.



## 5.4 Einebnungseinheit

Als Planierelement dient eine Hohl­scheibenanordnung.

Die Scheiben mischen, krü­meln und planieren den Boden.

Die äußeren Elemente können für saubere Übergänge zur nächsten Arbeitsbreite gesondert ver­stellt werden.

- **Hohl­scheiben**

Die Lagerung der Hohl­scheiben besteht aus einem zweireihigen Schräg-Kugellager mit Gleitringdichtung und Öl­füllung und ist wartungs­frei.

Die Scheiben sind mit einer Überlastsicherung durch Gummi-Federelemente aus­ge­stattet. Nach Überwinden eines Hindernisses werden die Scheiben durch die Gummi-Federelemente wieder in die Arbeitsstellung zurück­ge­führt.

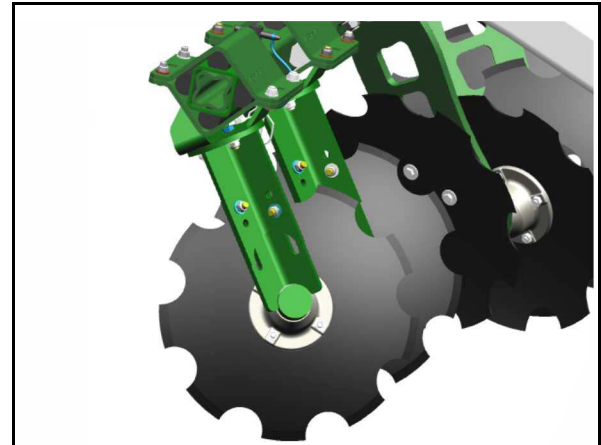

- **Tiefeneinstellung**

Die Arbeitstiefe der Einebnungseinheit wird un­abhängig von der Arbeitstiefe der Zinken ein­ge­stellt.

Zur Einstellung der Arbeitstiefe, siehe Seite 62.

## 5.5 Randscheiben / Randzstreicher

Herausziehbare Randscheiben / Randzstreicher bereiten ein ebenes Feld ohne Seitendämme.

Alternativ zu runden Scheiben kann die Maschine auch mit gezackten Scheiben ausgerüstet werden.

- Beide Randscheiben / Randzstreicher zu Transportfahrten komplett einschieben, mit Bolzen abstecken und mit Klappstecker sichern.
- Zum Einsatz können die Randscheiben / Randzstreicher in verschiedenen Löchern abgesteckt werden.

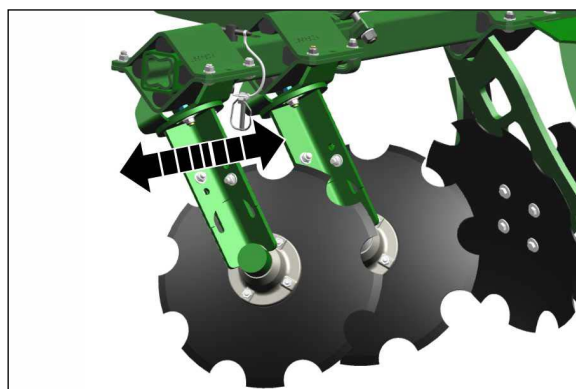
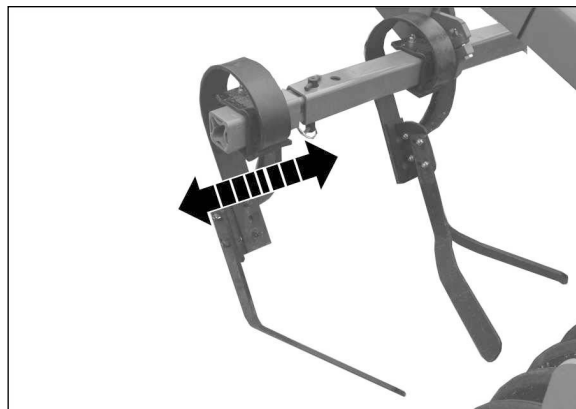

- **Verstellbare Randscheiben**

Die verstellbaren Randscheiben (Option) sind in der Länge einstellbar und durch Verdrehen kann der Eingriffswinkel angepasst werden.

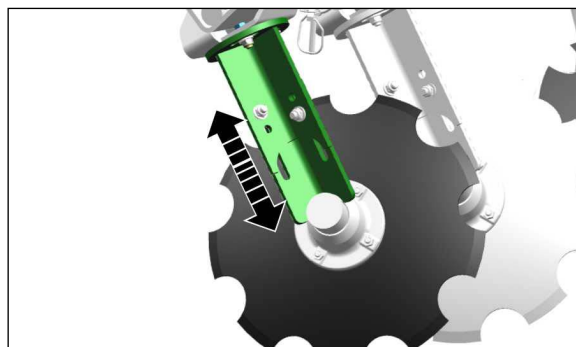

- **Randzstreicher mit Überlastsicherung (Option)**

- (1) Überlastsicherung Stahlfeder
- (2) Überlastsicherung Gummielemente

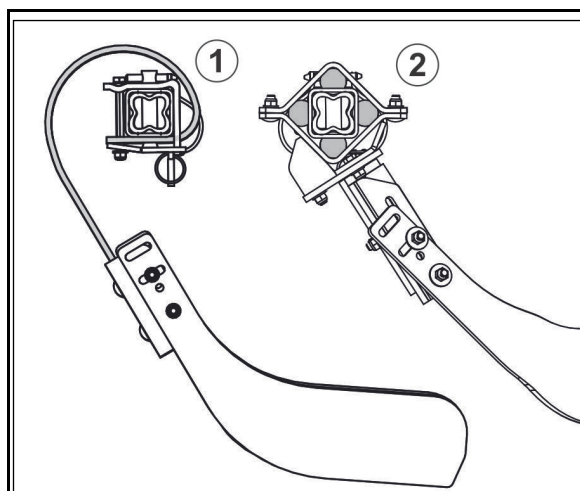



- Randscheiben können auch an eine Zinkenordnung montiert werden.
- Randzustreicher können auch an eine Scheibenanordnung montiert werden.

## 5.6 Walzen

Die Walze übernimmt die Tiefenführung der Werkzeuge.

- **Tandemwalze TW520/380**

Die Tandemwalze besteht aus

- der Wendelrohrwalze vorne in der oberen Lochgruppe montiert.
- der Stegwalze hinten in der unteren Lochgruppe montiert.

→ Verfügt über einen sehr gute Krümelung.

- **Stabwalze SW600**

→ Für geringere Rückverfestigung des Bodens steht die Stabwalze zur Verfügung.

→ Verfügt über einen sehr guten Eigenantrieb.

- **Keilringwalze KW580**

mit einstellbarem Abstreifer.

→ Sehr gut geeignet für mittlere Böden.

- **Keilringwalze KWM600**

mit Matrix-Profil und einstellbarem Abstreifer.

→ Sehr gut geeignet für leichte, mittlere und schwere Böden.

- **U-Profilwalze UW580**

→ Sehr gut geeignet für leichte Böden.

→ Unempfindlich gegen Verstopfung und gute Tragfähigkeit.

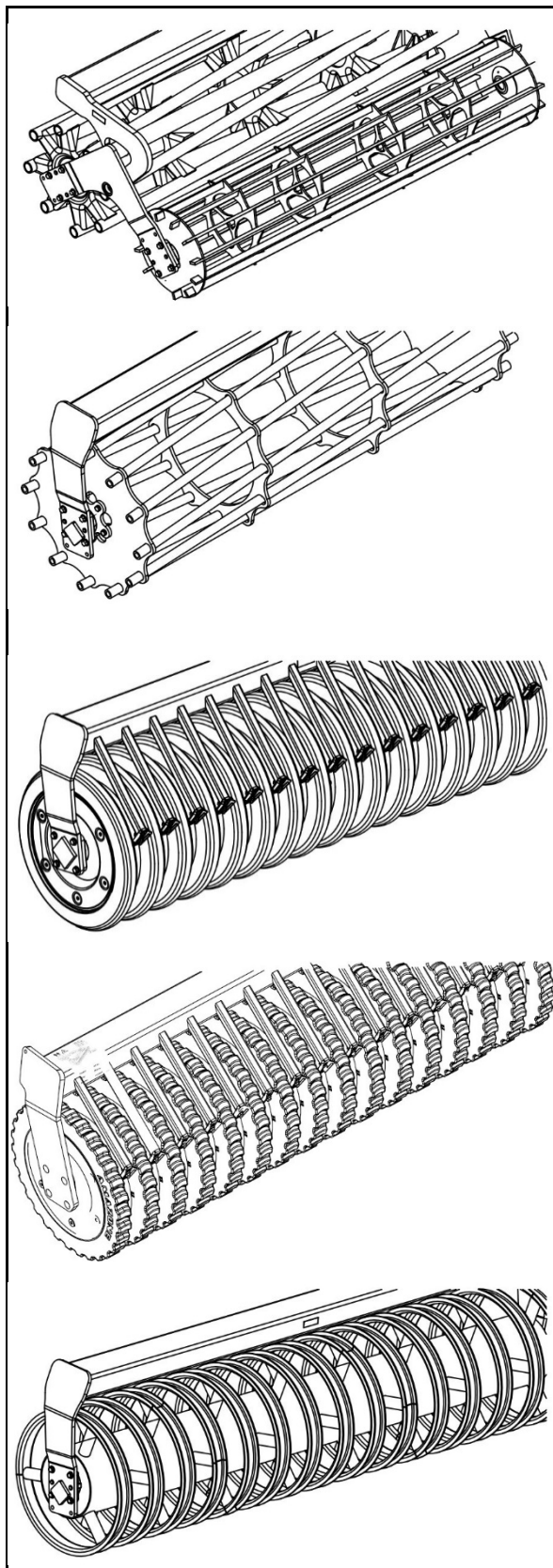

- **Doppel-U-Profilwalze DUW580**
  - Sehr gut geeignet für leichte und mittlere Böden.
  - Unempfindlich gegen Verstopfung und gute Tragfähigkeit.
  
- **Doppel-Disc-U-Profilwalze DDU 600**
  - Sehr gut geeignet für leichte, mittlere und schwere Böden.
  - Unempfindlich gegen Steine und gute Tragfähigkeit.
  
- **Disc-Walze DW600**
  - Sehr gut geeignet für leichte, mittlere und schwere Böden.
  - Verfügt über eine sehr gute Krümelung.
  - Unempfindlich gegen Verstopfung, Verkleben sowie gute Tragfähigkeit.

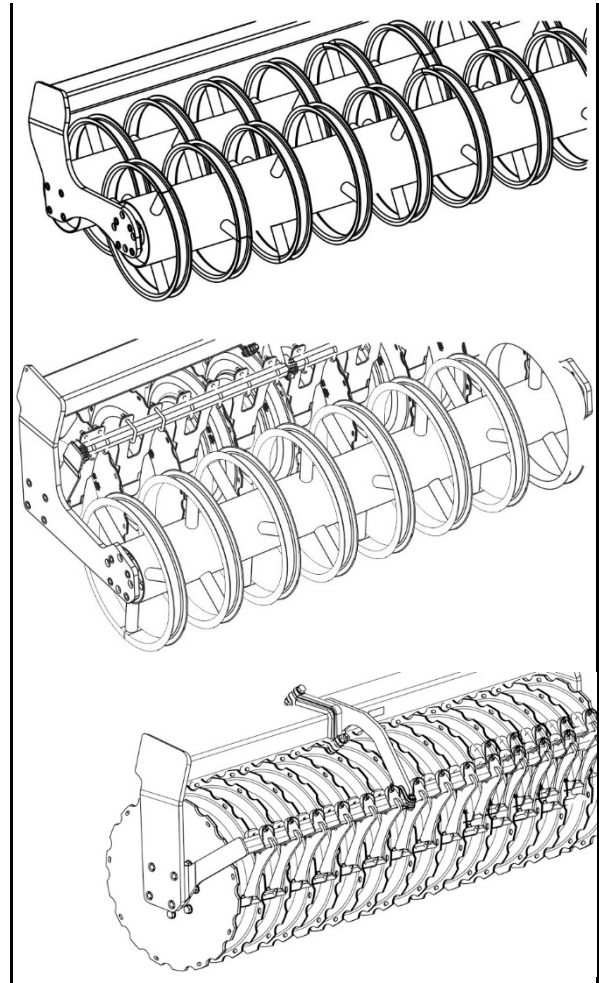

## 5.7 Heckstriegel (Option)

Der Heckstriegel dient zum Krümeln und Eineben des Bodens.

Die Arbeitsintensität ist über Abstecken der Bolzen in der Lochgruppe einstellbar.

Bolzen mit Klappstecker sichern.

- (1) Absteckbolzen zur Einstellung der Arbeitsintensität.
- Absteckbolzen so abstecken, dass der Striegel anliegt und nach hinten frei pendeln kann.
- (2) Position des Absteckbolzens zum Festsetzen des Exaktstriegels bei Transportfahrten.
- (3) Verkehrssicherheitsleiste bei Transportfahrten montieren.
- (4) Striegelhöhe je nach Striegelsystem spielfrei einstellen

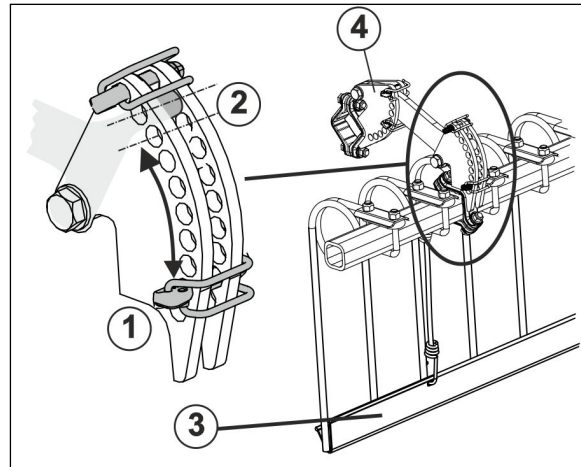

- Die Einstellung an allen Einstellorganen gleich durchführen.
- Zur Außerbetriebnahme den Striegel anheben und abstecken.
- Während der Arbeit Verkehrssicherungsleisten auf der Walze befestigen.

### Verstellhebel für Heckstriegel (Option)

Der Stellhebel dient zur komfortablen Einstellung des Heckstriegels.

- (1) Stellhebel in Parkposition mit Klappstecker gesichert
- (2) Stellhebel in Einsatzstellung zur Einstellung des Heckstriegels

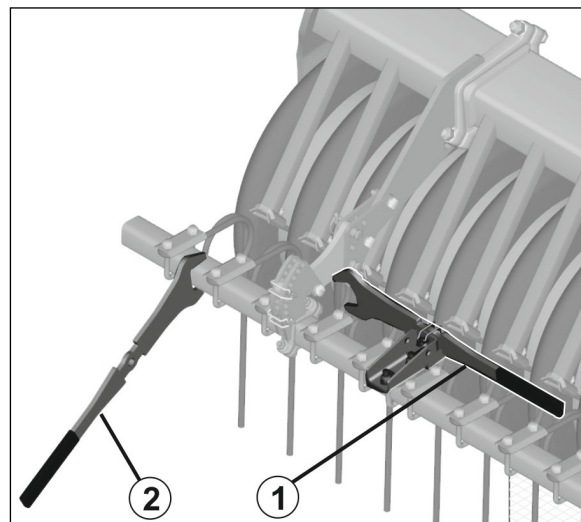

Striegelsystem 12-125 Hi

Für Walzen: SW600, KW580, KWM600, UW580

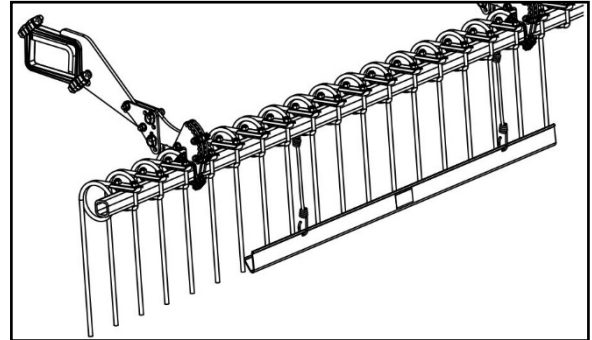

Striegelsystem 12-284 Hi

Für Walzen: TW520/380, DUW580

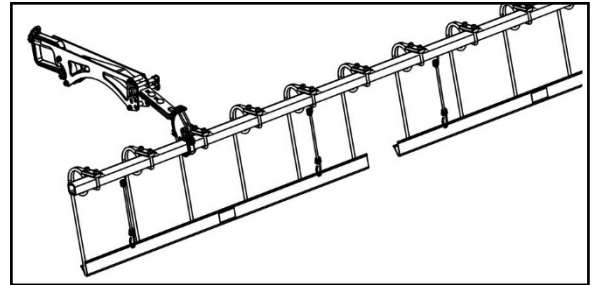

Federräumsystem 167

Für Walze: UW580

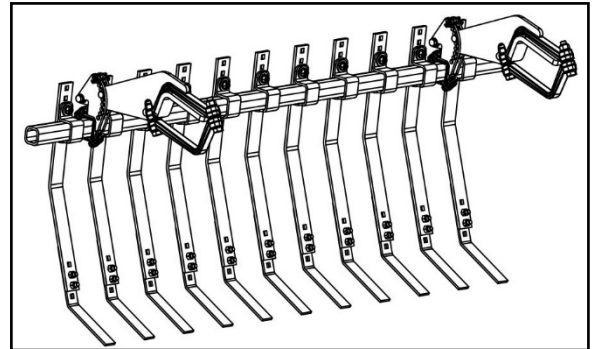

## 5.8 Hydraulikanschlüsse

- Alle Hydraulikschlauchleitungen sind mit Griffen ausgerüstet. An den Griffen befinden sich farbige Markierungen mit einer Kennzahl oder einem Kennbuchstaben, um die jeweilige Hydraulikfunktion der Druckleitung eines Traktorsteuergerätes zuzuordnen!

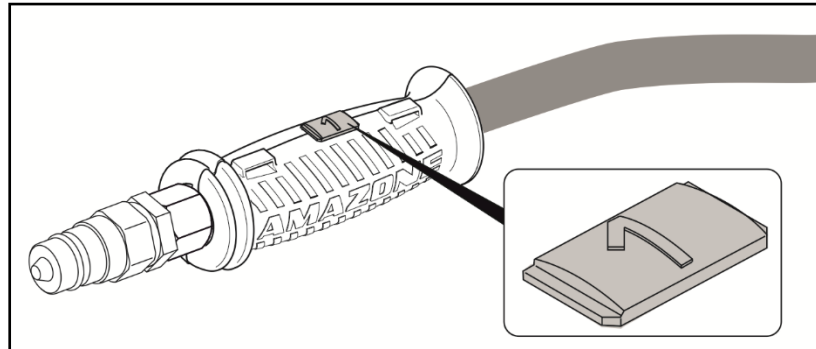

Zu den Markierungen sind Folien an die Maschine geklebt, die die entsprechenden Hydraulikfunktionen verdeutlichen.

- Je nach Hydraulikfunktion ist das Traktorsteuergerät in unterschiedlichen Betätigungsarten zu verwenden.

Rastend, für einen permanenten Ölumlauf	
Tastend, betätigen bis Aktion durchgeführt ist	
Schwimmstellung, freier Ölfluss im Steuergerät	

Kennzeichnung		Funktion			Traktorsteuergerät	
blau	1		Klappbare Maschine	ausklappen	doppelt-wirkend	
	2			einklappen		
grün	1		Arbeitstiefe Zinken	vergrößern	doppelt-wirkend	
	2			verkleinern		
beige	1		Arbeitstiefe der Einebnungseinheit	vergrößern	doppelt-wirkend	
	2			verkleinern		



### WARNUNG

**Infektionsgefahr durch unter hohem Druck austretendes Hydrauliköl!**

Achten Sie beim An- und Abkuppeln der Hydraulikschlauch-Leitungen darauf, dass die Hydraulik-Anlage sowohl traktor- als auch maschinenseitig drucklos ist.

Suchen Sie bei Verletzungen mit Hydrauliköl sofort einen Arzt auf.



### 5.8.1 Hydraulikschlauch-Leitungen ankuppeln



#### WARNUNG

#### Gefährdungen durch fehlerhafte Hydraulik-Funktionen bei falsch angeschlossenen Hydraulikschlauch-Leitungen!

Beachten Sie beim Ankuppeln der Hydraulikschlauch-Leitungen die farbigen Markierungen an den Hydraulik-Steckern. Hierzu siehe "Hydraulik-Anschlüsse, Seite 48.



- Beachten Sie den maximal zulässigen Betriebsdruck von 210 bar.
- Kontrollieren Sie die Verträglichkeit der Hydrauliköle, bevor Sie die Maschine an die Hydraulik-Anlage ihres Traktors anschließen.
- Vermischen Sie keine Mineralöle mit Bioölen.
- Stecken Sie den/die Hydraulik-Stecker soweit in die Hydraulik-Muffen, bis der/die Hydraulik-Stecker spürbar verriegeln.
- Kontrollieren Sie die Kupplungsstellen der Hydraulikschlauch-Leitungen auf richtigen und dichten Sitz.
- Gekuppelte Hydraulikschlauch-Leitungen
  - o müssen allen Bewegungen bei Kurvenfahrten ohne Spannung, Knickung oder Reibung leicht nachgeben.
  - o dürfen nicht an Fremtteilen scheuern.

1. Verschwenken Sie den Betätigungs-Hebel am Steuerventil auf dem Traktor in Schwimm-Stellung (Neutral-Stellung).
2. Reinigen Sie die Hydraulik-Stecker der Hydraulikschlauch-Leitungen, bevor Sie die Hydraulikschlauch-Leitungen an den Traktor anschließen.
3. Kuppeln Sie die Hydraulikschlauch-Leitungen mit den Traktor-Steuergeräten.

### 5.8.2 Hydraulikschlauch-Leitungen abkuppeln

1. Verschwenken Sie den Betätigungs-Hebel am Steuergerät auf dem Traktor in Schwimm-Stellung (Neutral-Stellung).
2. Entriegeln Sie die Hydraulik-Stecker aus den Hydraulik-Muffen.
3. Sichern Sie die Hydraulik-Steckdosen mit den Staubschutzkappen gegen Verschmutzung.
4. Stecken Sie die Hydraulik-Stecker in die Steckerhalter.

## 5.9 Dreipunkt-Anbaurahmen

Die Maschine besitzt:

- Ober- und Unterlenkerbolzen der Kategorie III mit Klappstecker zur Sicherung.
- 2 Positionen zum Ankuppeln des Oberlenkers
- 2 Positionen zum Ankuppeln der Unterlenker

Je nach Montage der schraubbaren Unterlenkerbolzen wird das Spreizmaß der Kategorie 2 oder 3 erreicht.

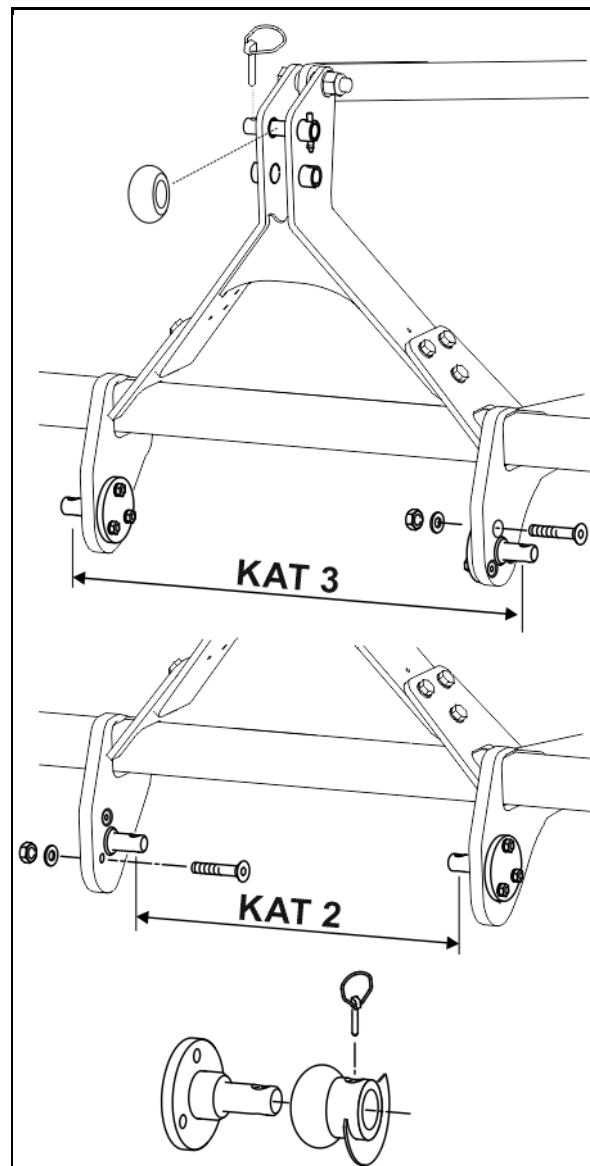

## 6 Inbetriebnahme

In diesem Kapitel erhalten Sie Informationen

- zur Inbetriebnahme Ihrer Maschine.
- wie Sie überprüfen können, ob Sie die Maschine an ihren Traktor anbauen / anhängen dürfen.



- Vor Inbetriebnahme der Maschine muss der Bediener die Betriebsanleitung gelesen und verstanden haben.
- Beachten Sie das Kapitel "Sicherheitshinweise für den Bediener", ab Seite 22 beim
  - An- und Abkuppeln der Maschine
  - Transportieren der Maschine
  - Einsatz der Maschine
- Kuppeln und transportieren Sie die Maschine nur mit einem Traktor, der hierfür geeignet ist!
- Traktor und Maschine müssen den Vorschriften der nationalen Straßenverkehrsvorschriften entsprechen!
- Fahrzeughalter (Betreiber) wie auch Fahrzeugführer (Bediener) sind für das Einhalten der gesetzlichen Bestimmungen der nationalen Straßenverkehrsvorschriften verantwortlich!



### WARNUNG

#### **Gefahren durch Quetschen, Scheren, Schneiden, Einziehen und Fangen im Bereich hydraulisch oder elektrisch betätigter Bauteile.**

Blockieren Sie keine Stellteile auf dem Traktor, die zum direkten Ausführen von hydraulischen oder elektrischen Bewegungen von Bauteilen dienen, z. B. Klapp-, Schwenk- und Schiebevorgänge. Die jeweilige Bewegung muss automatisch stoppen, wenn Sie das entsprechende Stellteil loslassen. Dies gilt nicht für Bewegungen von Einrichtungen, die

- kontinuierlich sind oder
- automatisch geregelt sind oder
- funktionsbedingt eine Schwimmstellung oder Druckstellung erfordern

## 6.1 Eignung des Traktors überprüfen



### WARNUNG

**Gefährdungen durch Bruch beim Betrieb, unzureichende Standfestigkeit und unzureichende Lenk- und Bremsfähigkeit des Traktors bei nicht bestimmungsgemäßem Einsatz des Traktors!**

- Überprüfen Sie die Eignung ihres Traktors, bevor die Maschine an den Traktor anbauen oder anhängen.  
Sie dürfen die Maschine nur an solche Traktoren anbauen oder anhängen, die hierfür geeignet sind.
- Führen Sie eine Bremsprobe durch, um zu kontrollieren, ob der Traktor die erforderliche Bremsverzögerung auch mit angebauter / angehängter Maschine erreicht.

Voraussetzungen für die Eignung des Traktors sind insbesondere:

- das zulässige Gesamtgewicht
- die zulässigen Achslasten
- die Reifentragfähigkeiten der montierten Reifen

Diese Angaben finden Sie auf dem Typenschild oder im Fahrzeugschein und in der Betriebsanleitung des Traktors.

Die Vorderachse des Traktors muss immer mit mindestens 20% des Leergewichtes des Traktors belastet sein.

Der Traktor muss die vom Traktor-Hersteller vorgeschriebene Bremsverzögerung auch mit angebauter oder angehängter Maschine erreichen.

### 6.1.1 Berechnen der tatsächlichen Werte für Traktor-Gesamtgewicht, Traktor-Achslasten und Reifentragfähigkeiten, sowie der erforderlichen Mindest-Ballastierung



Das zulässige Gesamtgewicht des Traktors, das im Fahrzeugschein angegeben ist, muss größer sein als die Summe aus

- Traktor-Leergewicht,
- Ballastierungsmasse und
- Gesamtgewicht der angebauten Maschine oder Stützlast der angehängten Maschine



#### **Dieser Hinweis gilt nur für Deutschland:**

Ist das Einhalten der Achslasten und / oder des zulässigen Gesamtgewichtes unter Ausschöpfung aller zumutbaren Möglichkeiten nicht gegeben, kann auf Grundlage eines Gutachtens eines amtlich anerkannten Sachverständigen für den Kraftfahrzeugverkehr mit Zustimmung des Traktor-Herstellers die nach Landesrecht zuständige Behörde eine Ausnahmegenehmigung gemäß § 70 StVZO sowie die erforderliche Erlaubnis nach § 29 Absatz 3 StVO erteilen.

## 6.1.1.1 Benötigte Daten für die Berechnung

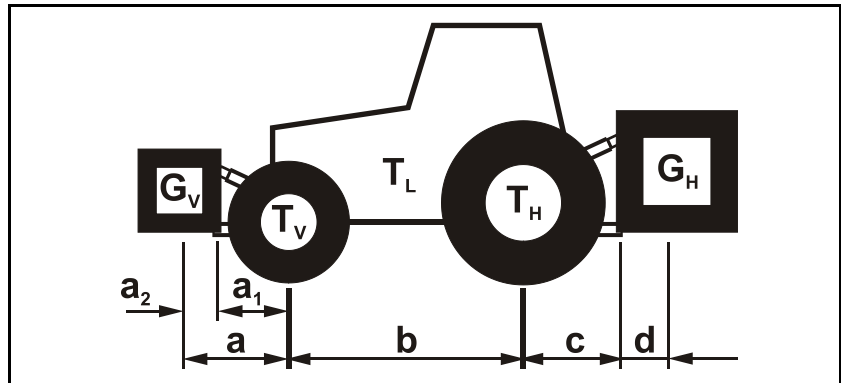

$T_L$	[kg]	Traktor-Leergewicht	
$T_V$	[kg]	Vorderachslast des leeren Traktors	siehe Traktor Betriebsanleitung oder Fahrzeugschein
$T_H$	[kg]	Hinterachslast des leeren Traktors	
$G_H$	[kg]	Gesamtgewicht Heckanbau-Maschine oder Heckgewicht	siehe technische Daten Maschine oder Heckgewicht
$G_V$	[kg]	Gesamtgewicht Frontanbau-Maschine oder Frontgewicht	siehe technische Daten Frontanbau-Maschine oder Frontgewicht
$a$	[m]	Abstand zwischen Schwerpunkt Frontanbau-Maschine oder Frontgewicht und Mitte Vorderachse (Summe $a_1 + a_2$ )	siehe technische Daten Traktor und Frontanbau-Maschine oder Frontgewicht oder Abmessen
$a_1$	[m]	Abstand Mitte Vorderachse bis Mitte Unterlenker-Anschluss	siehe Traktor Betriebsanleitung oder Abmessen
$a_2$	[m]	Abstand Mitte Unterlenker-Anschlusspunkt bis Schwerpunkt Frontanbau-Maschine oder Frontgewicht (Schwerpunkts-Abstand)	siehe technische Daten Frontanbau-Maschine oder Frontgewicht oder Abmessen
$b$	[m]	Traktor-Radstand	siehe Traktor Betriebsanleitung oder Fahrzeugschein oder Abmessen
$c$	[m]	Abstand zwischen Mitte Hinterachse und Mitte Unterlenker-Anschluss	siehe Traktor Betriebsanleitung oder Fahrzeugschein oder Abmessen
$d$	[m]	Abstand zwischen Mitte Unterlenker-Anschlusspunkt und Schwerpunkt Heckanbau-Maschine oder Heckgewicht (Schwerpunkts-Abstand)	siehe technische Daten Maschine

**6.1.1.2 Berechnen der erforderlichen Mindest-Ballastierung vorne  $G_{V \min}$  des Traktors zur Gewährleistung der Lenkfähigkeit**

$$G_{V \min} = \frac{G_H \cdot (c + d) - T_V \cdot b + 0,2 \cdot T_L \cdot b}{a + b}$$

Tragen Sie den Zahlenwert für die berechnete Mindest-Ballastierung  $G_{V \min}$ , die an der Frontseite des Traktors benötigt wird, in die Tabelle (Kapitel 6.1.1.7) ein.

**6.1.1.3 Berechnen der tatsächlichen Vorderachslast des Traktors  $T_{V \text{tat}}$** 

$$T_{V \text{tat}} = \frac{G_V \cdot (a + b) + T_V \cdot b - G_H \cdot (c + d)}{b}$$

Tragen Sie den Zahlenwert für die berechnete tatsächliche Vorderachslast und die in der Traktor-Betriebsanleitung angegebene zulässige Traktor-Vorderachslast in die Tabelle (Kapitel 6.1.1.7) ein.

**6.1.1.4 Berechnen des tatsächlichen Gesamtgewichtes der Kombination Traktor und Maschine**

$$G_{\text{tat}} = G_V + T_L + G_H$$

Tragen Sie den Zahlenwert für das berechnete tatsächliche Gesamtgewicht und das in der Traktor-Betriebsanleitung angegebene zulässige Traktor-Gesamtgewicht in die Tabelle (Kapitel 6.1.1.7) ein.

**6.1.1.5 Berechnen der tatsächlichen Hinterachslast des Traktors  $T_{H \text{tat}}$** 

$$T_{H \text{tat}} = G_{\text{tat}} - T_{V \text{tat}}$$

Tragen Sie den Zahlenwert für die berechnete tatsächliche Hinterachslast und die in der Traktor-Betriebsanleitung angegebene zulässige Traktor-Hinterachslast in die Tabelle (Kapitel 6.1.1.7) ein.

**6.1.1.6 Reifentragfähigkeit der Traktor-Bereifung**

Tragen Sie den doppelten Wert (zwei Reifen) der zulässigen Reifentragfähigkeit (siehe z.B. Unterlagen der Reifenhersteller) in die Tabelle (Kapitel 6.1.1.7) ein.

**6.1.1.7 Tabelle**

	Tatsächlicher Wert laut Berechnung	Zulässiger Wert laut Traktor-Betriebsanleitung	Doppelte zulässige Reifentragfähigkeit (zwei Reifen)
Mindest-Ballastierung Front / Heck	/ kg	--	--
Gesamtgewicht	kg	≤ kg	--
Vorderachslast	kg	≤ kg	≤ kg
Hinterachslast	kg	≤ kg	≤ kg



- Entnehmen Sie dem Fahrzeugschein Ihres Traktors die zulässigen Werte für Traktor-Gesamtgewicht, Achslasten und Reifentragfähigkeiten.
- Die tatsächlichen, berechneten Werte müssen kleiner oder gleich ( ≤ ) den zulässigen Werten sein!

**WARNUNG**

**Gefahren durch Quetschen, Schneiden, Erfassen, Einziehen und Stoß durch unzureichende Standfestigkeit sowie durch unzureichende Lenk- und Bremsfähigkeit des Traktors.**

Verboten ist das Ankuppeln der Maschine an den für die Berechnung zugrunde gelegten Traktor, wenn

- auch nur einer der tatsächlich, berechneten Werte größer ist als der zulässige Wert.
- an dem Traktor nicht ein Frontgewicht (falls erforderlich) für die erforderliche Mindest-Ballastierung vorne ( $G_{V \min}$ ) befestigt ist.



Sie müssen ein Frontgewicht verwenden, dass mindestens der erforderlichen Mindest-Ballastierung vorne ( $G_{V \min}$ ) entspricht!

## 6.2 Traktor / Maschine gegen unbeabsichtigtes Starten und unbeabsichtigtes Verrollen sichern



### WARNUNG

**Gefährdungen durch Quetschen, Scheren, Schneiden, Erfassen oder Aufwickeln, Einziehen oder Fangen oder Stoß bei allen Eingriffen an der Maschine**

- **durch angetriebene Arbeitselemente.**
- **durch unbeabsichtigtes Antreiben von Arbeitselementen bzw. unbeabsichtigtes Ausführen hydraulischer Funktionen, wenn der Traktormotor läuft.**
- **durch unbeabsichtigtes Starten und unbeabsichtigtes Verrollen von Traktor und angebauter Maschine.**
- Sichern Sie Traktor und Maschine gegen unbeabsichtigtes Starten und unbeabsichtigtes Verrollen vor allen Eingriffen an der Maschine.
- Verboten sind alle Eingriffe an der Maschine, wie z. B. Arbeiten zum Montieren, Einstellen, Beseitigen von Störungen, Reinigen und Instandhalten
  - bei angetriebener Maschine.
  - solange der Traktormotor bei angeschlossener Gelenkwelle / Hydraulik-Anlage läuft.
  - wenn der Zündschlüssel im Traktor steckt und der Traktormotor bei angeschlossener Gelenkwelle / Hydraulik-Anlage unbeabsichtigt gestartet werden kann.
  - wenn bewegliche Teile nicht gegen unbeabsichtigte Bewegung blockiert sind.
  - wenn sich Personen (Kinder) auf dem Traktor befinden.

Besonders bei diesen Arbeiten bestehen Gefährdungen durch unbeabsichtigten Kontakt mit angetriebenen, ungesicherten Arbeitselementen.

1. Stellen Sie den Traktormotor aus.
2. Ziehen Sie den Zündschlüssel ab.
3. Ziehen Sie die Feststell-Bremse des Traktors an.
4. Sorgen Sie dafür, dass sich keine Personen (Kinder) auf dem Traktor befinden.
5. Schließen Sie gegebenenfalls die Kabine des Traktors ab.



## 7 Maschine an- und abkuppeln



Beachten Sie beim An- und Abkuppeln von Maschinen das Kapitel "Sicherheitshinweise für den Bediener", Seite 22.



### WARNUNG

**Gefährdungen durch Quetschen, Erfassen, Aufwickeln und / oder Stoß durch unbeabsichtigtes Starten und unbeabsichtigtes Verrollen des Traktors beim An- oder Abkuppeln der Gelenkwelle und der Versorgungsleitungen!**

Sichern Sie den Traktor gegen unbeabsichtigtes Starten und unbeabsichtigtes Verrollen, bevor Sie zum An- oder Abkuppeln der Gelenkwelle und der Versorgungsleitungen den Gefahrenbereich zwischen Traktor und Maschine betreten. Hierzu siehe Seite 56.



### WARNUNG

**Gefährdungen durch Quetschen und Stoß zwischen dem Heck des Traktors und der Maschine beim An- und Abkuppeln der Maschine!**

- Verboten ist das Betätigen der Dreipunkt-Hydraulik des Traktors, solange sich Personen zwischen dem Heck des Traktors und der Maschine aufhalten.
- Betätigen Sie die Stellteile für die Dreipunkt-Hydraulik des Traktors
  - o nur von dem vorgesehenen Arbeitsplatz neben dem Traktor.
  - o niemals, wenn Sie sich im Gefahrenbereich zwischen Traktor und Maschine befinden.

## 7.1 Maschine ankuppeln



### WARNUNG

#### **Gefährdungen durch Quetschen und / oder Stoß beim Ankuppeln der Maschine zwischen Traktor und Maschine!**

Verweisen Sie Personen aus dem Gefahrenbereich zwischen Traktor und Maschine, bevor Sie an die Maschine heranfahren.

Anwesende Helfer dürfen sich nur als Einweiser neben Traktor und Maschine betätigen und erst bei Stillstand zwischen die Fahrzeuge treten.



### WARNUNG

#### **Gefährdungen durch Quetschen, Einziehen, Fangen oder Stoß für Personen, wenn sich die Maschine unbeabsichtigt vom Traktor löst!**

- Verwenden Sie die vorgesehenen Einrichtungen zum Verbinden von Traktor und Maschine bestimmungsgemäß.
- Achten Sie beim Ankuppeln der Maschine an die Dreipunkt-Hydraulik des Traktors darauf, dass die Anbaukategorien von Traktor und Maschine unbedingt übereinstimmen. • Verwenden Sie nur die mitgelieferten Ober- und Unterlenkerbolzen zum Kuppeln der Maschine (Originalbolzen).
- Kontrollieren Sie Ober- und Unterlenkerbolzen bei jedem Kuppeln der Maschine auf augenfällige Mängel. Tauschen Sie Ober- und Unterlenkerbolzen bei deutlichen Verschleißerscheinungen aus.
- Sichern Sie den Ober- und Unterlenkerbolzen gegen unbeabsichtigtes Lösen.
- Kontrollieren Sie durch eine Sichtkontrolle, ob Ober- und Unterlenkerhaken korrekt verriegelt sind, bevor Sie anfahren.



### WARNUNG

#### **Gefährdungen durch Bruch beim Betrieb, unzureichende Standfestigkeit und unzureichende Lenk- und Bremsfähigkeit des Traktors bei nicht bestimmungsgemäßem Einsatz des Traktors!**

Sie dürfen die Maschine nur an solche Traktoren anbauen oder anhängen, die hierfür geeignet sind. Hierzu siehe Kapitel "Eignung des Traktor überprüfen", Seite 52.



### WARNUNG

#### **Gefährdungen durch Ausfall der Energie-Versorgung zwischen Traktor und Maschine durch beschädigte Versorgungsleitungen!**

Beachten Sie beim Kuppeln der Versorgungsleitungen den Verlauf der Versorgungsleitungen. Die Versorgungsleitungen

- müssen ohne Spannung, Knickung oder Reibung allen Bewegungen der angebauten oder angehängten Maschine leicht nachgeben.
- dürfen nicht an Fremtteilen scheuern.

1. Kontrollieren Sie die Maschine beim Ankuppeln grundsätzlich auf augenfällige Mängel. Beachten Sie hierbei das Kapitel "Verpflichtung des Bedieners", Seite 8.
2. Befestigen Sie die Kugelhülsen über den Ober- und die Unterlenkerbolzen in den Anlenkpunkten des Dreipunkt-Anbaurahmens.
3. Sichern Sie die Oberlenkerbolzen und Unterlenkerbolzen jeweils mit dem Klappstecker gegen unbeabsichtigtes Lösen. Hierzu siehe Kapitel "Dreipunkt-Anbaurahmen", ab Seite 50.
4. Verweisen Sie Personen aus dem Gefahrenbereich zwischen Traktor und Maschine, bevor Sie an die Maschine heranfahren.
5. Kuppeln Sie zunächst die Versorgungsleitungen mit dem Traktor, bevor Sie die Maschine mit dem Traktor kuppeln wie folgt:
  - 5.1 Fahren Sie den Traktor so an die Maschine heran, dass ein Freiraum (ca. 25 cm) zwischen Traktor und Maschine verbleibt.
  - 5.2 Sichern Sie den Traktor gegen unbeabsichtigtes Starten und unbeabsichtigtes Verrollen. Hierzu siehe Kapitel "Traktor gegen unbeabsichtigtes Starten und unbeabsichtigtes Verrollen", ab Seite 56.
  - 5.3 Kuppeln Sie die Hydraulikschlauch-Leitungen, hierzu siehe Kapitel "Hydraulikschlauch-Leitungen ankuppeln", ab Seite 49.
  - 5.4 Kuppeln Sie die Beleuchtungsanlage.
  - 5.5 Richten Sie die Unterlenkerhaken so aus, dass Sie mit den unteren Anlenkpunkten der Maschine fluchten.
6. Fahren Sie den Traktor nun weiter rückwärts an die Maschine heran, so dass die unteren Anlenkpunkte der Maschine die Unterlenkerhaken des Traktors aufnehmen.
7. Heben Sie die Dreipunkt-Hydraulik des Traktors soweit an, dass die Unterlenkerhaken die Kugelhülsen aufnehmen und automatisch verriegeln.
8. Kuppeln Sie den Oberlenker vom Traktorsitz aus über den Oberlenkerhaken mit dem oberen Anlenkpunkt des Dreipunkt-Anbaurahmens.  
→ Der Oberlenkerhaken verriegelt automatisch.
9. Sichern Sie den Traktor gegen unbeabsichtigtes Starten und unbeabsichtigtes Verrollen.
10. Stützfüße in Transportposition bringen.
11. Kontrollieren Sie durch eine Sichtkontrolle, ob Ober- und Unterlenkerhaken korrekt verriegelt sind, bevor Sie anfahren.

## 7.2 Maschine abkuppeln

1. Vor dem Abstellen der Maschine auf die Stützfüße die kleinste Arbeitstiefe der Zinken einstellen.  
→ Das gewährleistet einen sicheren Stand der Maschine.
2. Sichern Sie den Traktor gegen unbeabsichtigtes Starten und unbeabsichtigtes Verrollen.
3.  
Maschine auf Stützfüße abstellen: Stützfüße in Abstellposition bringen.  
Alternativ:  
Ausgeklappte Maschine abstellen: Ausleger ausklappen.
4. Stellen Sie die Maschine auf Brettern zum Schutz der Zinken ab.
5. Kontrollieren Sie die Maschine beim Abkuppeln grundsätzlich auf augenfällige Mängel. Beachten Sie hierbei das Kapitel "Verpflichtung des Bedieners", Seite 8.
6. Kuppeln Sie die Maschine vom Traktor ab wie folgt:
  - 6.1 Entlasten Sie den Oberlenker.
  - 6.2 Entriegeln und entkuppeln Sie den Oberlenkerhaken vom Traktorsitz aus.
  - 6.3 Entlasten Sie die Unterlenker.
  - 6.4 Entriegeln und entkuppeln Sie die Unterlenkerhaken vom Traktorsitz aus.
  - 6.5 Ziehen Sie den Traktor ca. 25 cm vor.  
→ Der entstehende Freiraum zwischen Traktor und Maschine ermöglicht einen besseren Zugang zum Abkuppeln der Versorgungsleitungen.
  - 6.6 Sichern Sie den Traktor gegen unbeabsichtigtes Starten und unbeabsichtigtes Verrollen.
  - 6.7 Kuppeln Sie die Hydraulikschlauch-Leitungen ab, hierzu siehe Kapitel "Hydraulikschlauch-Leitungen abkuppeln", ab Seite 49.
  - 6.8 Kuppeln Sie die Beleuchtungsanlage ab.

## 7.3 Abstell- und Transportposition der Stützfüße

Stützfüße bei eingeklappter Maschine in Abstellposition herunterklappen oder Transportposition hochklappen.

Stützfuß mit Bolzen abstecken und mit Klappstecker sichern.

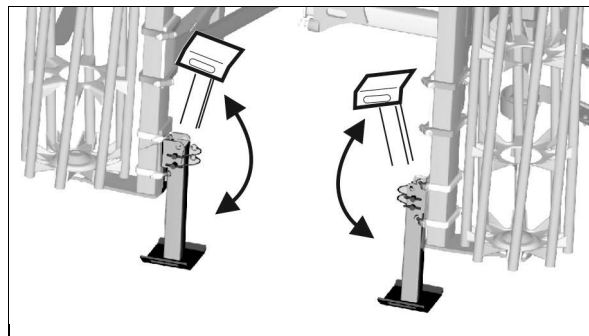

## 8 Einstellungen



### WARNUNG

Gefahren durch Quetschen, Scheren, Schneiden, Abschneiden, Erfassen, Aufwickeln, Einziehen, Fangen und Stoß durch

- unbeabsichtigtes Absenken der über die Dreipunkt-Hydraulik des Traktors angehobenen Maschine.
- unbeabsichtigtes Absenken angehobener, ungesicherter Maschinenteile.
- unbeabsichtigtes Starten und unbeabsichtigtes Verrollen der Traktor-Maschine-Kombination.

Sichern Sie Traktor und Maschine gegen unbeabsichtigtes Starten und unbeabsichtigtes Verrollen, bevor Sie Einstellungen an der Maschine vornehmen, hierzu siehe Seite 56.

### 8.1 Arbeitstiefe der Zinken



Mit der Einstellung der Arbeitstiefe der Zinken wird auch die Einebnungseinheit verstellt.

#### 8.1.1 Hydraulische Tiefeneinstellung

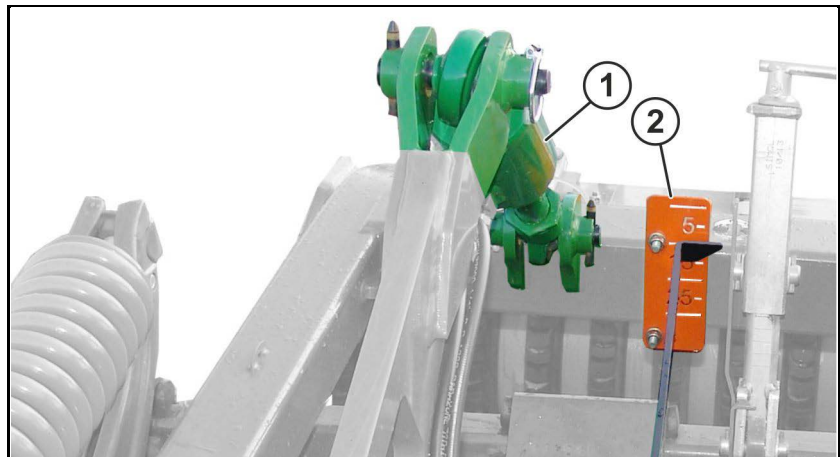

(1) Hydraulische Tiefeneinstellung

(2) Skala mit Zeiger zur Anzeige der Arbeitstiefe



Die Werte der Skala geben nicht die eingestellte Arbeitstiefe in cm wieder.

Die Einstellung der Arbeitstiefe erfolgt über das Traktor-Steuergerät *grün*.

## 8.2 Arbeitstiefe der Einebnungseinheit



Hinterlässt die Einebnungseinheit Furchen hinter der Walze:

→ Arbeitstiefe der Einebnungseinheit zu groß.

Hinterlassen die Zinken Furchen hinter der Walze:

→ Arbeitstiefe der Einebnungseinheit zu klein.

### 8.2.1 Arbeitstiefe der Einebnungseinheit mechanisch einstellen

Ein Anpassen der Arbeitstiefe der Einebnungseinheit an die Arbeitstiefe der Zinken ist über die Kurbel möglich.

1. Klappstecker (1) ziehen.
2. Arbeitstiefe mit der Kurbel einstellen.
3. Einstellung mit Klappstecker sichern.

- Kurbel rechts herum drehen.  
→ Arbeitstiefe kleiner.
- Kurbel links herum drehen.  
→ Arbeitstiefe größer.

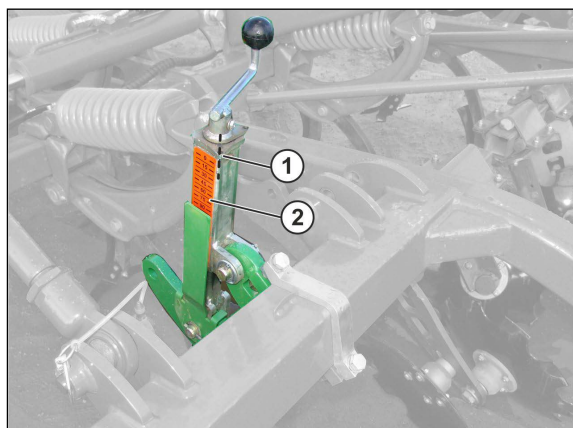

- Die Tiefeneinstellung an allen Einstelleinheiten in gleicher Weise durchführen.
- Zur Orientierung ist an den Einstelleinheiten eine Skala angebracht (2).

### 8.2.2 Arbeitstiefe der Einebnungseinheit hydraulisch einstellen

Die Einstellung der Arbeitstiefe der Einebnungseinheit wird hydraulisch in Arbeitsstellung über das Traktor-Steuergerät *beige* durchgeführt.

An der Maschine befindet sich eine Skala (0 – 8), die die eingestellte Tiefe anzeigt.

Die Werte der Skala geben nicht die Arbeitstiefe in cm wieder.

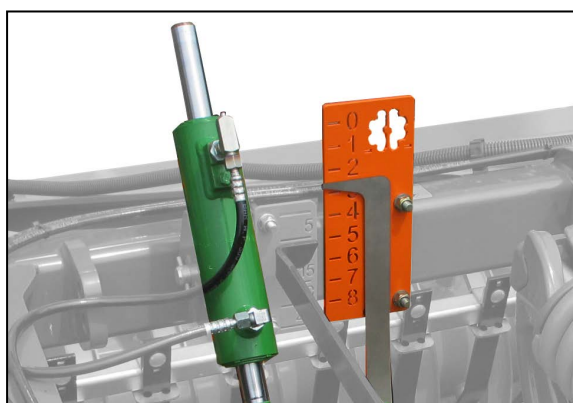

### 8.3 Abstreifer der Keilringwalze einstellen

Die Abstreifer sind werkseitig eingestellt. Um die Einstellung den Arbeitsbedingungen anzupassen:

1. Schraubverbindungen lösen.
2. Abstreifer im Langloch einstellen.
3. Schraubverbindung anziehen.

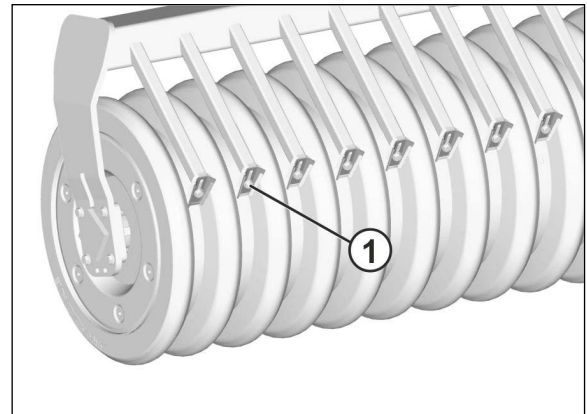

Keilringwalze:

Abstand zwischen Abstreifer und Zwischenring nicht kleiner 10 mm einstellen, sonst droht übermäßiger Verschleiß.

### 8.4 Flügelschar einstellen

Flügelschare sind in 3 Positionen einstellbar:

- (1) Standardfeldbearbeitung
- (2) Einzug und Mischung verbessern durch steileren Anstellwinkel, dadurch höherer Widerstand und schlechteres Schneidverhalten
- (3) Ganzflächiges Schneiden für sehr flache Bearbeitung

1. Maschine soweit absenken, dass die Schare knapp über dem Boden stehen.
2. Beide Verschraubungen lösen.
3. Beide Flügel in die gewünschte Position verschrauben.
4. Alle Schare gleich einstellen.

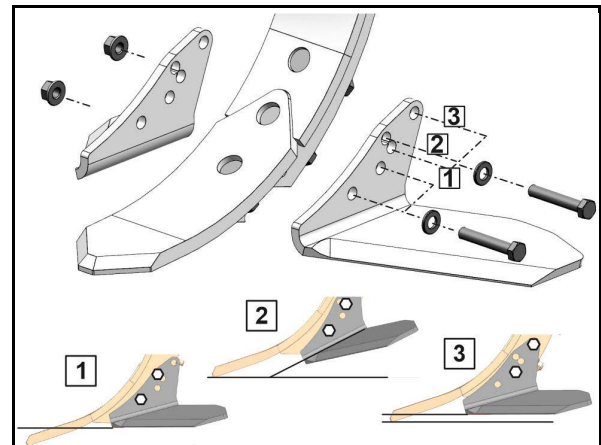

## 9 Transportfahrten



### GEFAHR

- Beachten Sie bei Transportfahrten das Kapitel "Sicherheitshinweise für den Bediener", Seite 25.
- Fahrzeughalter und Fahrzeugführer sind für die Einhaltung der gesetzlichen Bestimmungen der StVO und StZVO verantwortlich!
- Die Funktionsfähigkeit der Beleuchtungsanlage prüfen!
- Beim Transport des Anbaugerätes darf die Beleuchtung des Traktors nicht verdeckt werden.
- Die Transportbreite von 3 m darf nicht überschritten werden!
- Bei Straßenfahrt mit ausgehobenem Gerät müssen die Bedienungshebel am Traktor gegen Senken und Ausklappen verriegelt sein!



### GEFAHR

#### Verletzungsgefahr bei Transportfahrten mit Überbreite.

- Äußere Randscheiben / Randzustreicher einschieben und sichern!
- Gänsefußschare / Flügelschare: Äußere Zinkenaufnahme soweit innen montieren, dass die zulässige Transportbreite eingehalten wird.



## 9.1 Umrüsten von Arbeits- in Transportstellung

1. Wird die Maschine später auf die Stützfüße abgestellt: Kleinste Arbeitstiefe einstellen.
  2. Maschine anheben.
  3. Beide Randscheiben / Randzustreicher in Transportstellung bringen.
  4. Traktor-Steuergerät *blau* betätigen.
- Maschine einklappen.
5. Traktor-Steuergerät *blau* gegen ungewolltes Betätigen sichern.
  6. Beleuchtung in Transportstellung bringen.

### Transportstellung.

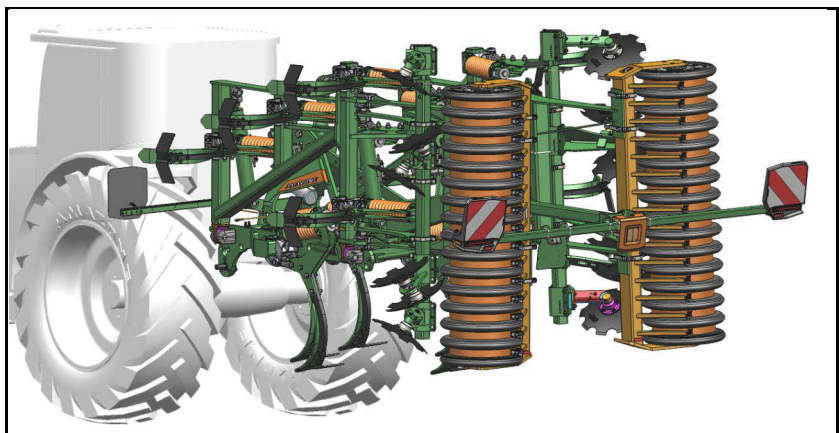

### Heckstriegel (Option)



#### WARNUNG

Vor dem Einklappen der Maschine

- Verkehrssicherungsleiste (3) montieren.

**Verletzungsgefahr durch Nichteinhalten der zulässigen Transportbreite.**

- Zinken mit Absteckbolzen (1) in Position 2 festsetzen.

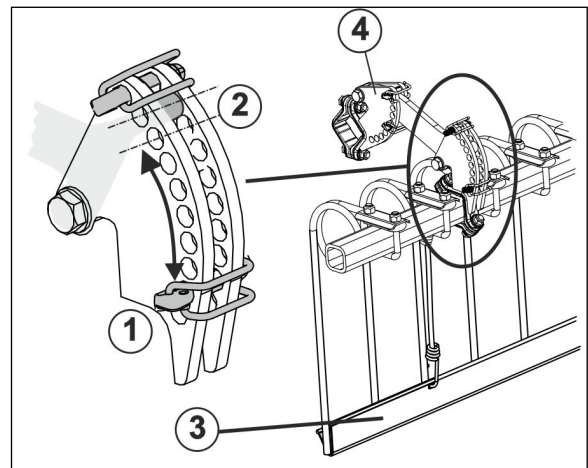

## 10 Einsatz der Maschine



### GEFAHR!

- Beachten Sie beim Einsatz der Maschine das Kapitel "Sicherheitshinweise für den Bediener", Seite 22.
- Beachten Sie die Warnbildzeichen an der Maschine. Die Warnbildzeichen geben Ihnen wichtige Hinweise für den gefahrlosen Betrieb der Maschine. Die Beachtung dieser Hinweise dient Ihrer Sicherheit!

### 10.1 Umrüsten von Transport- in Arbeitsstellung

1. Maschine anheben.
2. Traktor-Steuergerät *rot* betätigen.  
→ Ausklappsicherung entriegeln.  
und gleichzeitig  
Traktor-Steuergerät *blau* betätigen.
- Maschine ausklappen.
3. Beide Randscheiben / Randzstreicher in Arbeitsstellung bringen.

### 10.2 Einsatz



Arbeiten Sie mit seitlich arretierten Traktorunterlenkern, um optimale Arbeitsergebnisse zu erhalten.

Der Cenius ist in Schwimmstellung des Heck-Dreipunktanbaus einzusetzen. Die Tiefenführung erfolgt über die nachlaufende Walze.

Während des Feldeinsatzes wird das Gerät nur vor dem Vorgewende ausgehoben und danach wieder eingesetzt.

- Die Maschine ist an den Traktor angekuppelt.
- Die Arbeitstiefe der Zinken und der Einebnungseinheit ist eingestellt.
- Die Maschine befindet sich in Arbeitsstellung.



Rückwärtsfahren im eingesetzten Zustand ist verboten!



Das Gerät ist an den Hubarmspindeln und dem Oberlenker des Traktors so einzustellen, dass sich der Rahmen während des Arbeitsvorganges in der Längs und Querrichtung parallel zur Bodenoberfläche befindet!

### 10.3 Vorgewende

- Bei starken Kurvenfahrten das Gerät ausheben um Querbelastungen der Werkzeuge zu vermeiden!
- Das Einsetzen am Vorgewende erfolgt erst dann, wenn die Richtung des Gerätes mit der Arbeitsrichtung übereinstimmt!

## 11 Störungen

Störung	Abhilfe
Scheiben / Zinkenreihen setzen sich mit Pflanzenmaterial zu.	Maschine ausheben und neu einsetzen.
Aufschieben von Boden vor der Walze.	Maschine ausheben und neu einsetzen. Arbeitstiefe verringern.
Zusetzen der Walze.	Abstreifer nachstellen.

## 12 Reinigen, Warten und Instandhalten



### WARNUNG

**Gefahren durch Quetschen, Scheren, Schneiden, Abschneiden, Erfassen, Aufwickeln, Einziehen, Fangen und Stoß durch**

- **unbeabsichtigtes Absenken der über die Dreipunkt-Hydraulik des Traktors angehobenen Maschine.**
- **unbeabsichtigtes Absenken angehobener, ungesicherter Maschinenteile.**
- **unbeabsichtigtes Starten und unbeabsichtigtes Verrollen der Traktor-Maschine-Kombination.**

Sichern Sie Traktor und Maschine gegen unbeabsichtigtes Starten und unbeabsichtigtes Verrollen, bevor Sie an der Maschine Arbeiten zum Reinigen, Warten oder Instandhalten ausführen, hierzu siehe Seite 56.



### GEFAHR!

- **Beachten Sie bei Reinigen, Warten und Instandhalten das Kapitel „Sicherheitshinweise für den Bediener“ Seite 27,**
- **Bei Wartungsarbeiten am ausgehobenen Gerät sind stets geeignete Abstützelemente zu verwenden.**
- **Beleuchtungsanlage auf Funktionsfähigkeit überprüfen!**



- Bei Instandsetzungsarbeiten mit anschließender Farbgebung sind die Produktgrafiken und Hinweisschilder zu erneuern!
- Verschlossene und beschädigte Teile sind auszutauschen. Es sind nur Originalersatzteile zu verwenden!
- Alle gekennzeichneten Schmierstellen sind entsprechend Schmierplan (Seite 70) zu schmieren bzw. Gleit- und Gelenkstellen entsprechend zu fetten!
- Nach Arbeitseinsatz sind die Werkzeuge zu reinigen!

## 12.1 Reinigung



- Überwachen Sie Brems-, Luft- und Hydraulikschlauch-Leitungen besonders sorgfältig!
- Behandeln Sie Brems-, Luft- und Hydraulikschlauch-Leitungen niemals mit Benzin, Benzol, Petroleum oder Mineralölen.
- Schmieren Sie die Maschine nach der Reinigung ab, insbesondere nach der Reinigung mit einem Hochdruckreiniger / Dampfstrahler oder fettlöslichen Mitteln.
- Beachten Sie die gesetzlichen Vorschriften für die Handhabung und Beseitigung von Reinigungsmitteln.

### Reinigung mit Hochdruckreiniger / Dampfstrahler



- Beachten Sie unbedingt die folgenden Punkte, wenn Sie zur Reinigung einen Hochdruckreiniger / Dampfstrahler einsetzen:
  - Reinigen Sie keine elektrischen Bauteile.
  - Reinigen Sie keine verchromten Bauteile.
  - Richten Sie den Reinigungsstrahl der Reinigungsdüse vom Hochdruckreiniger / Dampfstrahler niemals direkt auf Schmierstellen, Lager, Typenschild, Warnbildzeichen und Klebefolien.
  - Halten Sie immer einen Mindest-Düsen-Abstand von 300 mm zwischen der Hochdruckreiniger- bzw. Dampfstrahler-Reinigungsdüse und Maschine ein.
  - Der eingestellte Druck von Hochdruckreiniger / Dampfstrahler darf 120 bar nicht überschreiten.
  - Beachten Sie die Sicherheits-Bestimmungen beim Umgang mit Hochdruckreinigern.

## 12.2 Schmiervorschrift



Alle Schmiernippel abschmieren (Dichtungen sauber halten).

Die Maschine in den angegebenen Abständen abschmieren / fetten.

Die Schmierstellen an der Maschine sind mit der Folie gekennzeichnet.

Schmierstellen und Fettpresse vor dem Abschmieren sorgfältig reinigen, damit kein Schmutz in die Lager hineingepresst wird. Das verschmutzte Fett in den Lagern vollständig herauspressen und gegen neues ersetzen!

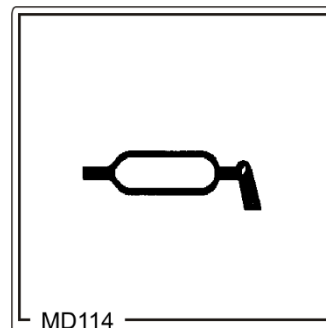

Schmierstoffe



Verwenden Sie für Abschmierarbeiten ein Lithium-Verseiftes-Mehrzweck-Fett mit EP-Zusätzen:

Firma	Schmierstoff
ARAL	Aralub HL 2
FINA	Marson L2
ESSO	Beacon 2
SHELL	Retinax A

Schmierplan

	Bezeichnung	Anzahl	Schmierintervall [h]
1	Lager Ausleger (Cenius -2)	2 / 4	50
2	Kurbel	2	50
3	Heckschwinge	2 / 4	50

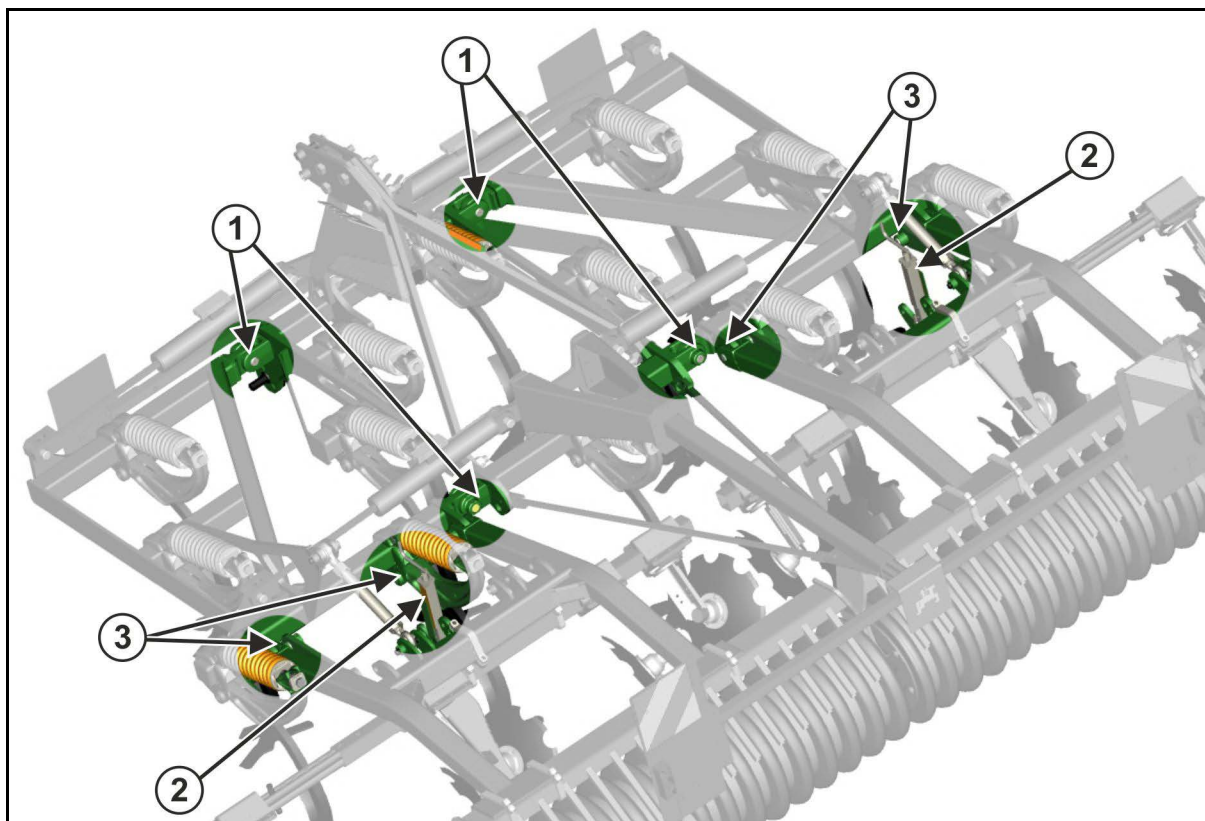

## 12.3 Wartungsplan – Übersicht



- Führen Sie die Wartungs-Intervalle nach der zuerst erreichten Frist durch.
- Vorrang haben die Zeitabstände, Laufleistungen oder Wartungs-Intervalle der eventuell mitgelieferten Fremd-Dokumentation.

### Nach der ersten Belastungsfahrt

Bauteil	Wartungsarbeit	siehe Seite	Werkstattarbeit
Zinkenbindung	<ul style="list-style-type: none"> <li>• Kontrolle der Verschraubung</li> </ul>	75	
Hydraulik-Anlage	<ul style="list-style-type: none"> <li>• Kontrolle auf Mängel</li> <li>• Dichtigkeit prüfen</li> </ul>	77	X

### Wöchentlich / alle 50 Betriebsstunden

Bauteil	Wartungsarbeit	siehe Seite	Werkstattarbeit
Hydraulik-Anlage	<ul style="list-style-type: none"> <li>• Kontrolle auf Mängel</li> </ul>	77	X
Zinkenbindung	<ul style="list-style-type: none"> <li>• Kontrolle der Verschraubung</li> </ul>	75	
Überlastsicherung Super und Ultra	<ul style="list-style-type: none"> <li>• Verschleiß der Lagerbuchsen C-Mix Super und Ultra prüfen</li> </ul>	72	X
Walzenbindung	<ul style="list-style-type: none"> <li>• Kontrolle der Verschraubung</li> </ul>	76	
Scheibenträgeranbindung	<ul style="list-style-type: none"> <li>• Kontrolle der Verschraubung</li> </ul>	76	
Abstreifer an Walze	<ul style="list-style-type: none"> <li>• Kontrolle des Abstandes</li> </ul>	63	

### Vierteljährlich / 200 Betriebsstunden

Bauteil	Wartungsarbeit	siehe Seite	Werkstattarbeit
Hydraulikzylinder Klappung	<ul style="list-style-type: none"> <li>• Kontrolle der Verschraubung</li> </ul>	76	

### Bei Bedarf

Bauteil	Wartungsarbeit	siehe Seite	Werkstattarbeit
Schare	<ul style="list-style-type: none"> <li>• Austausch</li> </ul>	74	
Zinken	<ul style="list-style-type: none"> <li>• Austausch</li> </ul>	73	
Scheibe XL041	<ul style="list-style-type: none"> <li>• Verschleißkontrolle - Austauschen bei Mindestdurchmesser 360mm</li> </ul>	75	X
Scheibensegmente	<ul style="list-style-type: none"> <li>• Austausch</li> </ul>	74	X
Unterlenker-Bolzen	<ul style="list-style-type: none"> <li>• Austausch</li> </ul>	80	

## 12.4 Verschleiß der Lagerbuchsen C-Mix Super und Ultra prüfen

1. Maschine abstellen und leicht anheben.  
→ Schare sind kurz über dem Boden.
2. Mit dem Fuß mehrmals hintereinander eine horizontale Kraft auf die Scharspitze aufbringen.
3. Lagerspiel zwischen Bolzen und Gusshalter ermitteln.
4. Lagerspiel zwischen Bolzen und Lagerarm ermitteln.

Maximal zulässiges Spiel: 1,5 mm

5. Ist das Lagerspiel größer als 1,5 mm müssen die Lagerbuchsen ersetzt werden.  
→ Werkstattarbeit.

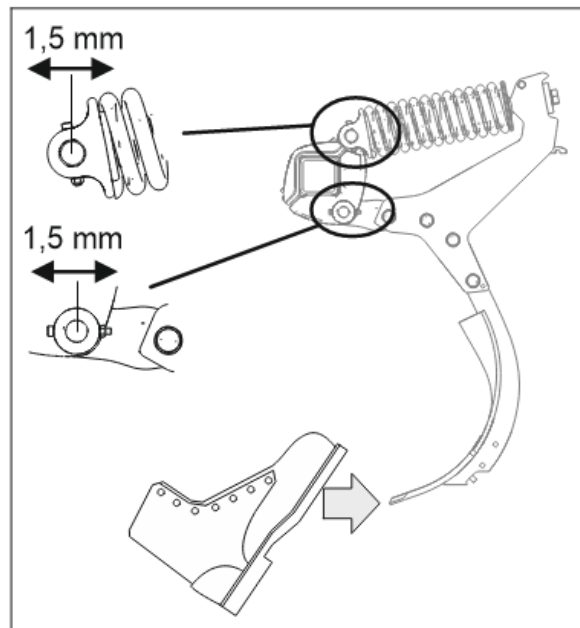



## 12.5 Scharwechsel und Zinkenwechsel



### VORSICHT

- Zinken und Schare können auf dem Feld ausgetauscht werden. Hierbei die Maschine nur leicht anheben um die Verletzungsgefahr durch ein ungewolltes Absenken der Maschine zu minimieren.
- Bei festem Untergrund darf die Maschine nicht auf den Scharen abgestellt werden.



### VORSICHT

#### Verletzungsgefahr durch scharfen Grat!

- **Besondere Vorsicht beim Scharwechsel!**
- **Mitdrehen der Schrauben im Vierkant vermeiden.**
- **Unbedingt Schutzbrille und Handschuhe verwenden!**

### 12.5.1 Zinkenwechsel

#### Cenius Super

Zum Zinkenwechsel müssen die oberen Schrauben (1) nur gelöst und nicht demontiert werden.

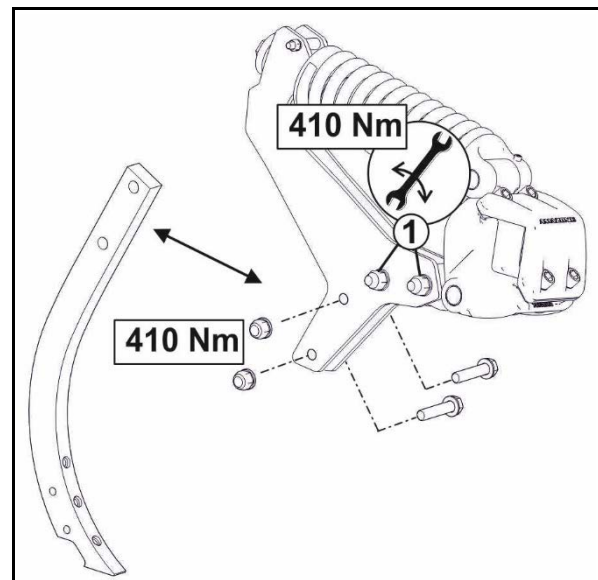

### Cenius Special

- (1) Abscherschraube: M12 x 90 8.8  
Anzugsmoment der Schraube: 86 Nm
- (2) Befestigungsschraube: M20  
Anzugsmoment der Schraube: 210 Nm

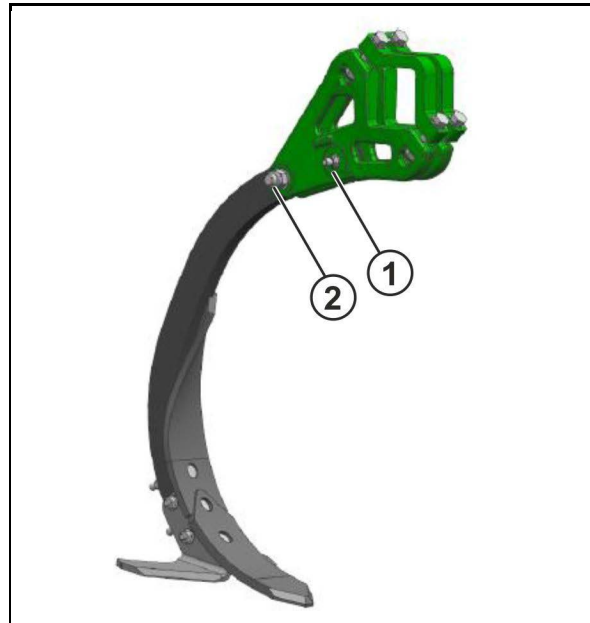

### 12.5.2 Scharwechsel C-Mix

Beim Scharwechsel beachten:

- Schrauben-Anzugsmoment: 145 Nm
- Nach 5 Stunden Einsatz die Schraubverbindung auf festen Sitz kontrollieren.

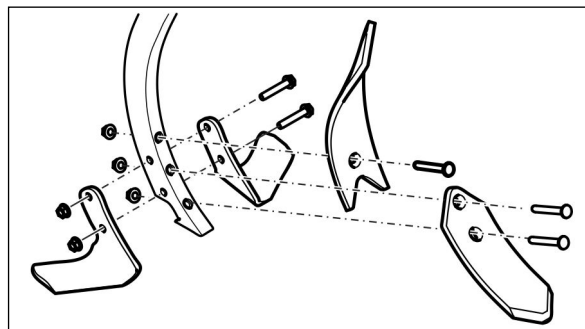

### 12.6 Montage und Demontage der Scheibensegmente (Werkstattarbeit)



- Bei Demontage von gefederten Elementen (Scheibensegmenten) Vorspannung beachten! Geeignete Vorrichtungen verwenden!
- Zur Montage und Demontage der Scheibensegmente zusätzlich längere Schrauben als Hilfswerkzeug verwenden!

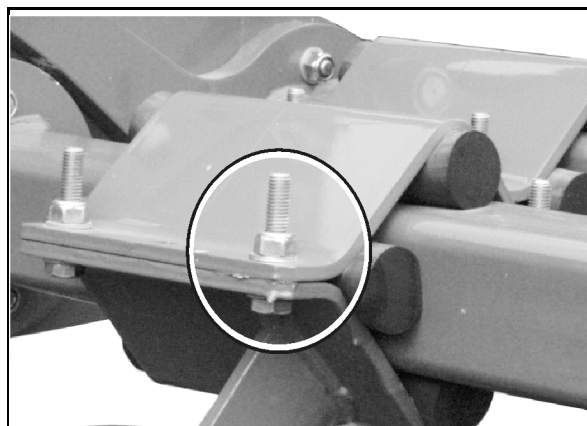

## 12.7 Scheiben austauschen (Werkstattarbeit)

Mindestscheibendurchmesser: 360 mm.

Das Austauschen der Scheiben erfolgt

- angehobener Maschine, Vorgewendestellung
- angehobenen Scheiben,
- gegen unbeabsichtigtes Absenken gesicherter Maschine.
- an den Auslegern bei ausgeklappter Maschine,
- am Mittelteil bei eingeklappter Maschine.

Zum Austausch der Scheiben vier Verschraubungen lösen und nachher wieder anziehen.

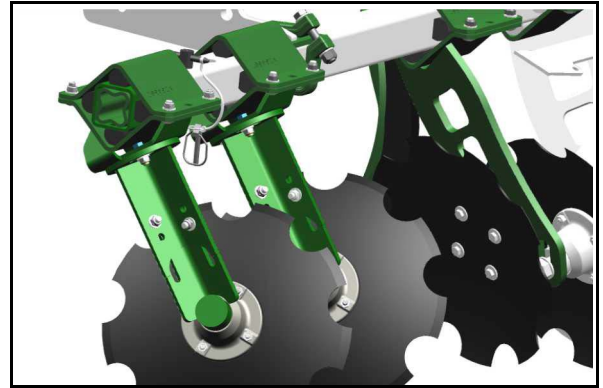

## 12.8 Zinkenbindung

Verschraubung auf festen Sitz kontrollieren.

### Cenius Super

Erforderliches Anzugsmoment: 410 Nm.

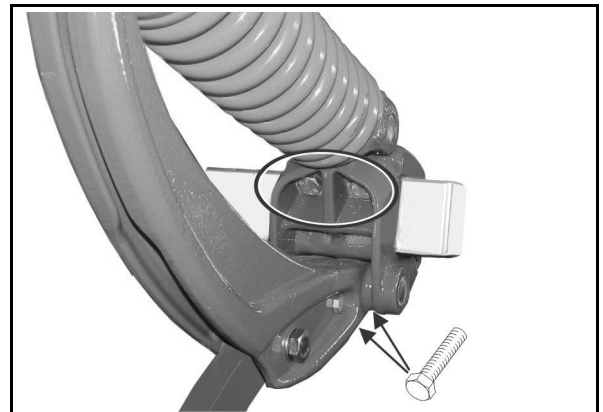

### Cenius Special

Erforderliches Anzugsmoment: 210 Nm.

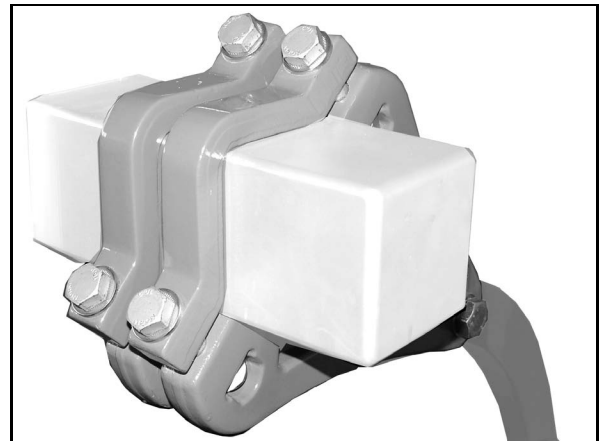

## 12.9 Walze prüfen

- Ausrichtung der Schrauben (1) prüfen.
- Verschraubung (1) auf festen Sitz prüfen.
- Lager der Walze (2) auf Gängigkeit prüfen.

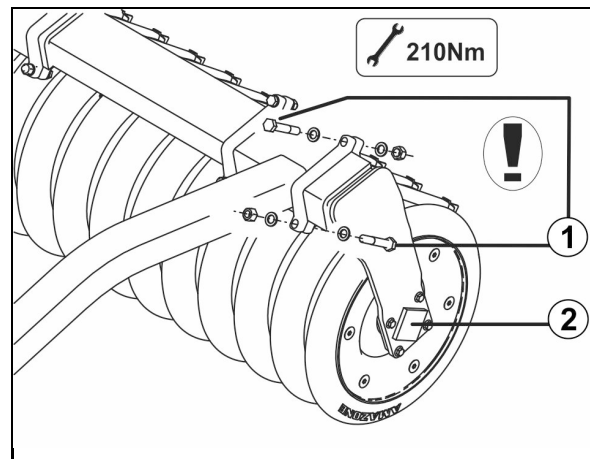

## 12.10 Scheibenträgeranbindung

Verschraubung auf festen Sitz kontrollieren.  
Erforderliches Anzugsmoment: 210 Nm

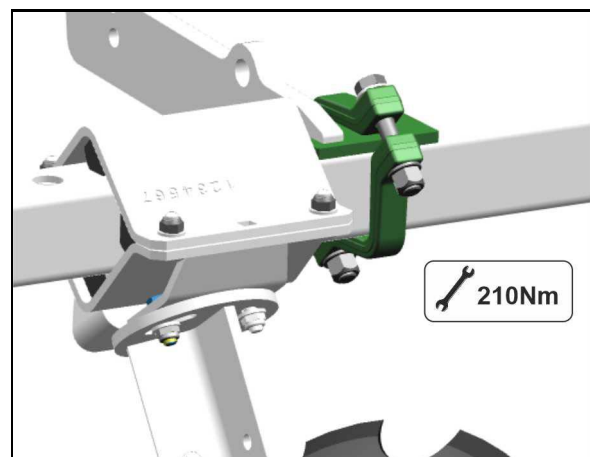

## 12.11 Hydraulikzylinder für Klappung



Festen Sitz des Zylinderauges auf dem Hydraulikzylinder prüfen.

Bei losem Sitz die Kolbenstange mit Schraubensicherung (hochfest) sichern und Kontermutter mit 300 Nm anziehen.

## 12.12 Hydraulik-Anlage (Werkstattarbeit)



### WARNUNG

#### Infektionsgefahr durch in den Körper eindringendes, unter hohem Druck stehendes Hydrauliköl der Hydraulik-Anlage!

- Nur eine Fachwerkstatt darf Arbeiten an der Hydraulik-Anlage durchführen!
- Machen Sie die Hydraulik-Anlage drucklos, bevor Sie mit den Arbeiten an der Hydraulik-Anlage beginnen!
- Verwenden Sie unbedingt geeignete Hilfsmittel bei der Suche nach Leckstellen!
- Versuchen Sie niemals, undichte Hydraulikschlauch-Leitungen mit der Hand oder den Fingern abzudichten.

Unter hohem Druck austretende Flüssigkeit (Hydrauliköl) kann durch die Haut in den Körper eindringen und verursacht schwere Verletzungen!

Suchen Sie bei Verletzungen durch Hydrauliköl sofort einen Arzt auf! Infektionsgefahr!



- Achten Sie beim Anschließen der Hydraulikschlauch-Leitungen an die Zugmaschinen-Hydraulik darauf, dass die Hydraulik sowohl zugmaschinen- als auch anhängerseitig drucklos ist!
- Achten Sie auf korrekten Anschluss der Hydraulikschlauch-Leitungen.
- Überprüfen Sie regelmäßig alle Hydraulikschlauch-Leitungen und Kupplungen auf Beschädigungen und Verunreinigungen.
- Lassen Sie Hydraulikschlauch-Leitungen mindestens einmal jährlich durch einen Sachkundigen auf ihren arbeitssicheren Zustand prüfen!
- Tauschen Sie Hydraulikschlauch-Leitungen bei Beschädigungen und Alterung aus! Verwenden Sie nur AMAZONE Original-Hydraulikschlauch-Leitungen!
- Die Verwendungsdauer der Hydraulikschlauch-Leitungen sollte sechs Jahre nicht überschreiten, einschließlich einer eventuellen Lagerzeit von höchstens zwei Jahren. Auch bei sachgemäßer Lagerung und zulässiger Beanspruchung unterliegen Schläuche und Schlauchverbindungen einer natürlichen Alterung, dadurch ist ihre Lagerzeit und Verwendungsdauer begrenzt. Abweichend hiervon kann die Verwendungsdauer entsprechend den Erfahrungswerten, insbesondere unter Berücksichtigung des Gefährdungspotentials, festgelegt werden. Für Schläuche und Schlauchleitungen aus Thermoplasten können andere Richtwerte maßgebend sein.
- Entsorgen Sie Altöl vorschriftsmäßig. Sprechen Sie bei Entsorgungs-Problemen mit Ihrem Öl-Lieferanten!
- Bewahren Sie Hydrauliköl sicher vor Kindern auf!
- Achten Sie darauf, dass kein Hydrauliköl ins Erdreich oder Wasser gelangt!

## 12.12.1 Kennzeichnung von Hydraulikschlauch-Leitungen

Die Armatur-Kennzeichnung liefert folgende Informationen:

- (1) Kennzeichen des Herstellers der Hydraulikschlauch-Leitung (A1HF)
- (2) Herstelldatum der Hydraulikschlauch-Leitung (04 / 02 = Jahr / Monat = Februar 2004)
- (3) Maximal zulässiger Betriebsdruck (210 BAR).

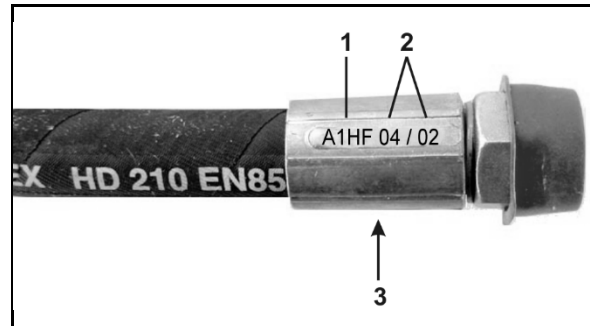

## 12.12.2 Wartungs-Intervalle

**Nach den ersten 10 Betriebsstunden und in Folge alle 50 Betriebsstunden**

1. Prüfen Sie alle Bauteile der Hydraulik-Anlage auf Dichtigkeit.
2. Ziehen Sie gegebenenfalls Verschraubungen nach.

**Vor jeder Inbetriebnahme**

1. Kontrollieren Sie Hydraulikschlauch-Leitungen auf augenfällige Mängel.
2. Beheben Sie Scheuerstellen an Hydraulikschlauch-Leitungen und Rohren.
3. Tauschen Sie verschlissene oder beschädigte Hydraulikschlauch-Leitungen sofort aus.

## 12.12.3 Inspektions-Kriterien für Hydraulikschlauch-Leitungen



Beachten Sie die folgenden Inspektionskriterien zu Ihrer eigenen Sicherheit!

**Ersetzen Sie Hydraulikschlauch-Leitungen, wenn Sie bei der Inspektion folgende Inspektions-Kriterien feststellen:**

- Beschädigungen der Außenschicht bis zur Einlage (z.B. Scheuerstellen, Schnitte, Risse).
- Versprödung der Außenschicht (Rissbildung des Schlauchmaterials).
- Verformungen, die der natürlichen Form des Schlauchs oder der Schlauch-Leitung nicht entsprechen. Sowohl im drucklosen als auch im druckbeaufschlagten Zustand oder bei Biegung (z.B. Schichtentrennung, Blasenbildung, Quetschstellen, Knickstellen).
- Undichte Stellen.
- Beschädigung oder Deformation der Schlaucharmatur (Dichtfunktion beeinträchtigt); geringe Oberflächenschäden sind kein Grund zum Austausch.
- Herauswandern des Schlauchs aus der Armatur.
- Korrosion der Armatur, die die Funktion und Festigkeit mindern.

- Anforderungen an den Einbau nicht beachtet.
- Die Verwendungsdauer von 6 Jahren ist überschritten.  
Entscheidend ist das Herstellungsdatum der Hydraulikschlauch-Leitung auf der Armatur plus 6 Jahre. Beträgt das auf der Armatur angegebene Herstellungsdatum "2004", endet die Verwendungsdauer im Februar 2010. Hierzu siehe "Kennzeichnung von Hydraulikschlauch-Leitungen".

#### 12.12.4 Ein- und Ausbau von Hydraulikschlauch-Leitungen



Beachten Sie beim Ein- und Ausbau von Hydraulikschlauch-Leitungen unbedingt die folgenden Hinweise:

- Verwenden Sie nur AMAZONE Original-Hydraulikschlauch-Leitungen!
- Achten Sie grundsätzlich auf Sauberkeit.
- Sie müssen Hydraulikschlauch-Leitungen grundsätzlich so einbauen, dass in allen Betriebszuständen
  - eine Zugbeanspruchung entfällt, ausgenommen durch Eigengewicht.
  - bei kurzen Längen eine Stauchbelastung entfällt.
  - äußere mechanische Einwirkungen auf die Hydraulikschlauch-Leitungen vermieden werden.  
Verhindern Sie das Scheuern der Schläuche an Bauteilen oder untereinander durch zweckmäßige Anordnung und Befestigung. Sichern Sie Hydraulikschlauch-Leitungen gegebenenfalls durch Schutzüberzüge. Decken Sie scharfkantige Bauteile ab.
  - die zulässigen Biegeradien nicht unterschritten werden.
- Bei Anschluss einer Hydraulikschlauch-Leitung an sich bewegende Teile muss die Schlauchlänge so bemessen sein, dass in dem gesamten Bewegungsbereich der kleinste zulässige Biegeradius nicht unterschritten und/oder die Hydraulikschlauch-Leitung zusätzlich nicht auf Zug beansprucht wird.
- Befestigen Sie die Hydraulikschlauch-Leitungen an den vorgegebenen Befestigungspunkten. Vermeiden Sie dort Schlauchhalterungen, wo sie die natürliche Bewegung und Längenänderung des Schlauchs behindern.
- Verboten ist das Überlackieren von den Hydraulikschlauch-Leitungen!

## 12.13 Unterlenkerbolzen prüfen



### **GEFAHR!**

**Gefährdungen durch Quetschen, Erfassen, Fangen und Stoß entstehen für Personen, wenn sich die Maschine unbeabsichtigt vom Traktor löst!**

Ersetzen Sie unverzüglich beschädigte Oberlenkerbolzen und Unterlenkerbolzen aus Gründen der Verkehrssicherheit.

Prüfkriterien für Oberlenkerbolzen und Unterlenkerbolzen:

- Sichtkontrolle auf Anrisse
- Sichtkontrolle auf Brüche
- Sichtkontrolle auf bleibende Verformungen
- Sichtkontrolle und Nachmessen auf Abnutzung. Die zulässige Abnutzung beträgt 2 mm.
- Sichtkontrolle auf Abnutzung der Kugelhülsen
- Gegebenenfalls: Festen Sitz der Befestigungsschrauben prüfen

Wird ein Verschleißkriterium erfüllt, Oberlenkerbolzen oder Unterlenkerbolzen ersetzen.



# 13 Hydraulikplan

## Klappung

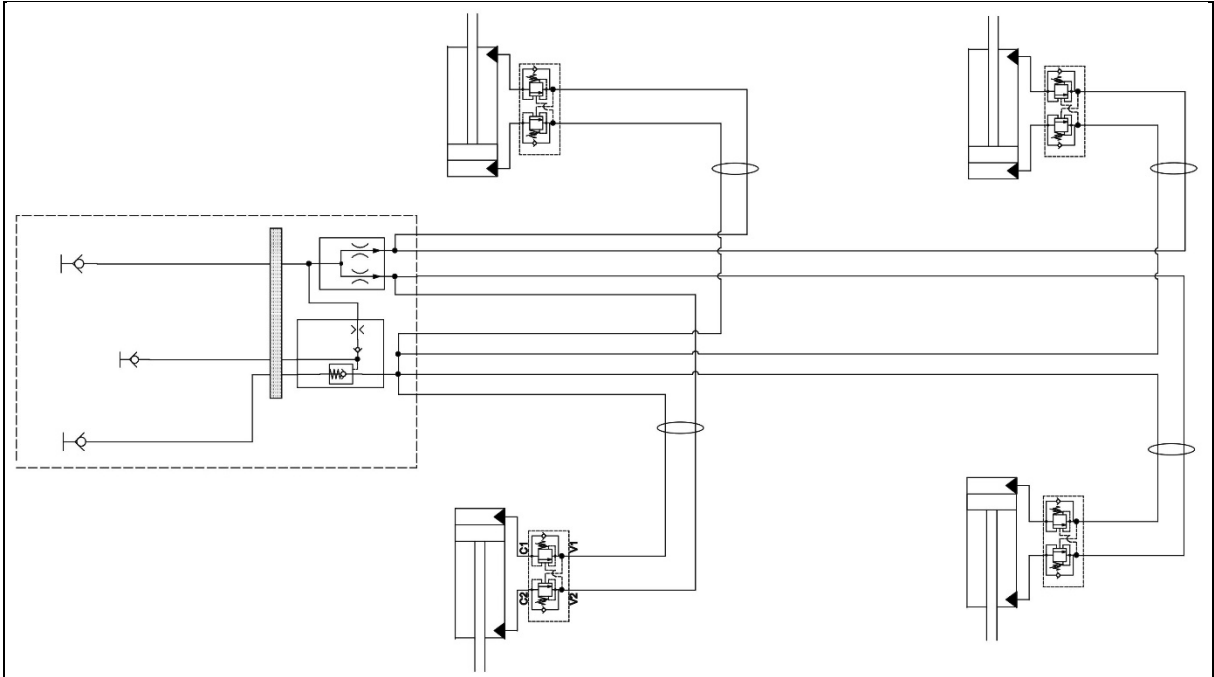

## Tiefeneinstellung (Zinken)

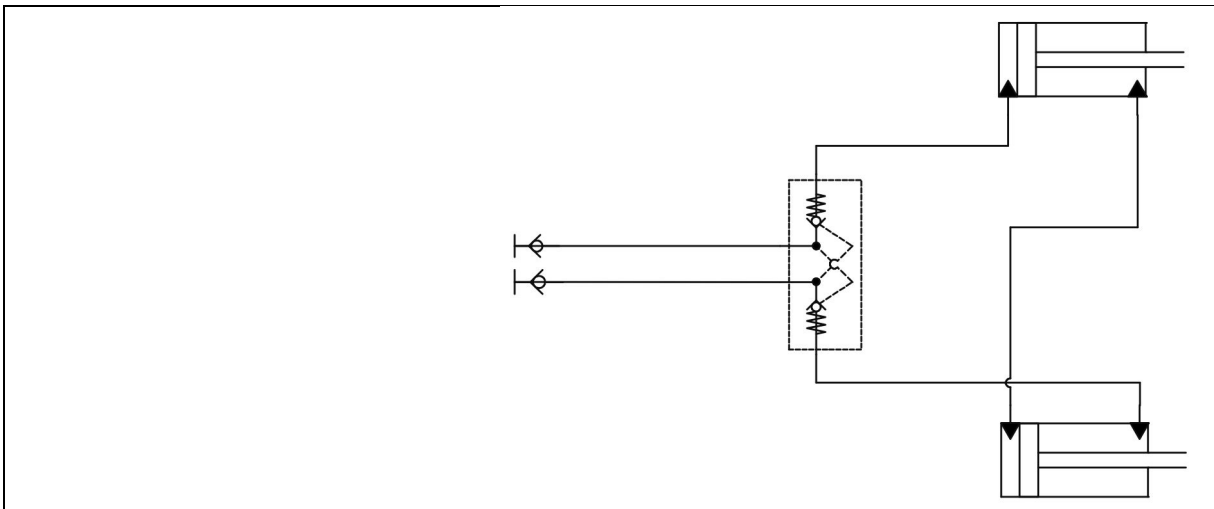

Tiefeneinstellung (Scheiben)

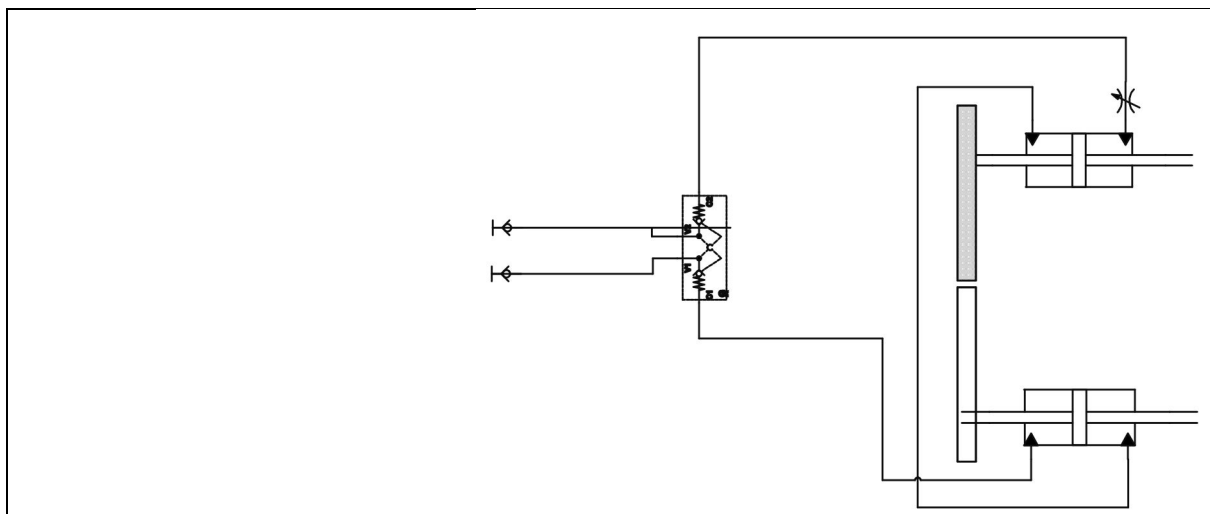

### 13.1 Schrauben-Anzugsmomente

		Nm		
M	S	8.8	10.9	12.9
M 8	13	25	35	41
M 8x1		27	38	41
M 10	16 (17)	49	69	83
M 10x1		52	73	88
M 12	18 (19)	86	120	145
M 12x1,5		90	125	150
M 14	22	135	190	230
M 14x1,5		150	210	250
M 16	24	210	300	355
M 16x1,5		225	315	380
M 18	27	290	405	485
M 18x1,5		325	460	550
M 20	30	410	580	690
M 20x1,5		460	640	770
M 22	32	550	780	930
M 22x1,5		610	860	1050
M 24	36	710	1000	1200
M 24x2		780	1100	1300
M 27	41	1050	1500	1800
M 27x2		1150	1600	1950
M 30	46	1450	2000	2400
M 30x2		1600	2250	2700

		M4	M5	M6	M8	M10	M12	M14	M16	M18	M20	M22	M24
M		2,4	4,9	8,4	20,6	40,7	70,5	112	174	242	342	470	589
Nm													



Beschichtete Schrauben haben abweichende Anzugsmomente.

Beachten Sie spezielle Angaben für Anzugsmomente im Kapitel Wartung.



# **AMAZONEN-WERKE**

## **H. DREYER SE & Co. KG**

Postfach 51  
D-49202 Hasbergen-Gaste  
Germany

Tel.:+ 49 (0) 5405 501-0  
e-mail:[amazone@amazone.de](mailto:amazone@amazone.de)  
<http://www.amazone.de>

---