

Betriebsanleitung

AMAZONE

ProfiClick

Schaltkasten

zur Bedienung der Hydraulikfunktionen



MG5162
BAG0138.1 03.15
Printed in Germany

SmartLearning



**Lesen und beachten Sie diese Betriebsanleitung vor der ersten Inbetriebnahme!
Für künftige Verwendung aufbewahren!**

de



Hersteller-Anschrift

AMAZONEN-WERKE
H. DREYER SE & Co. KG
Postfach 51
D-49202 Hasbergen
Tel.: + 49 (0) 5405 50 1-0
E-mail: amazone@amazone.de

Ersatzteil-Bestellung

Ersatzteillisten finden Sie frei zugänglich im Ersatzteil-Portal unter www.amazone.de.
Bestellungen richten Sie bitte an Ihren AMAZONE Fachhändler.

Formales zur Betriebsanleitung

Dokumenten-Nummer: MG5162
Erstelldatum: 03.15

© Copyright AMAZONEN-WERKE H. DREYER SE & Co. KG, 2015

Alle Rechte vorbehalten.

Nachdruck, auch auszugsweise, nur gestattet mit Genehmigung der
AMAZONEN-WERKE H. DREYER SE & Co. KG.



1	Produktbeschreibung	5
1.1	Aufbau	5
1.2	Funktion.....	5
2	Bedienung.....	6
2.1	Fehlermeldungen	8
3	Transportfahrten	9
4	Einstellungen.....	10
4.1	Mittelstellung des Gestänge lernen.....	10
4.2	Mittelstellung des Lenkung lernen.....	10
4.3	Regelfaktor der Lenkung einstellen.....	11
5	Anbau	12

1 Produktbeschreibung

1.1 Aufbau

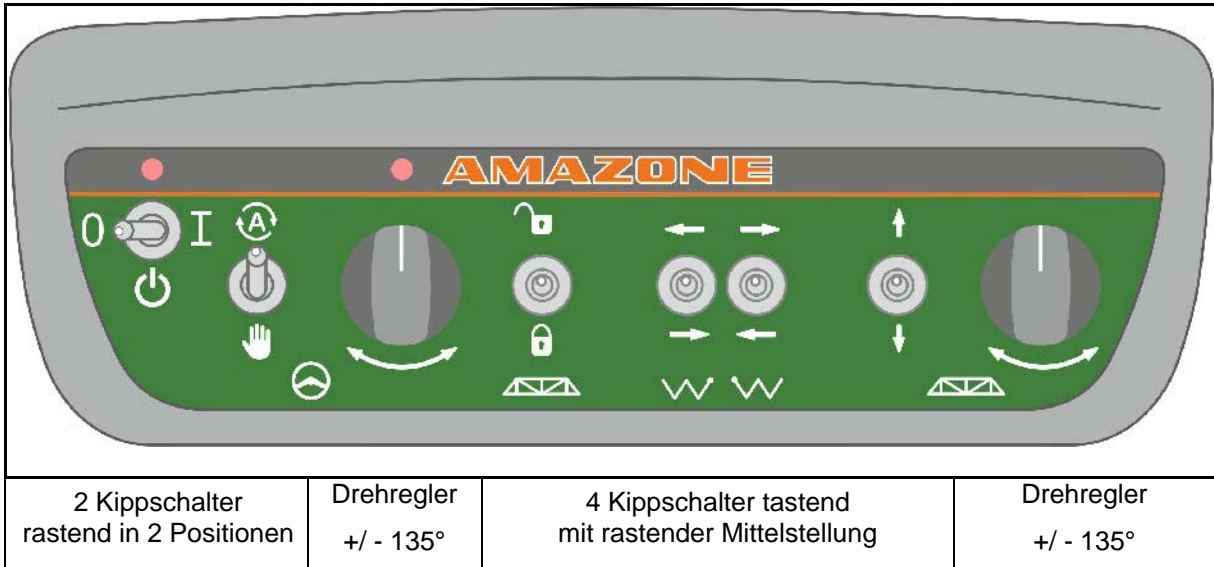

Kippschalter tastend solange betätigen bis die Endstellung / gewünschte Stellung (Gestängehöhe) erreicht ist.



Die Drehregler müssen sich nach dem Einschalten einmal in der Mittelstellung befinden, bevor sie funktionstüchtig sind.

1.2 Funktion

Das Bediengerät ProfiClick dient zur Bedienung der Hydraulikfunktionen einer Amazone-Feldspritze.

Dazu muss die Feldspritze entsprechend ausgestattet sein.

Im Einsatz wird die Feldspritze durch einen Ölumlauf permanent mit Hydrauliköl versorgt.

Den ProfiClick gibt es in den Varianten mit oder ohne Lenkfunktion.

2 Bedienung



ProfiClick Hauptschalter

Kippschalter rastend

0 ProfiClick ausgeschaltet

1 ProfiClick eingeschaltet

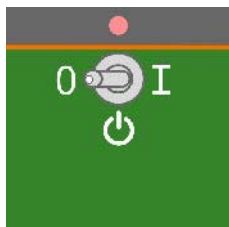

AutoTrail (Option)

Kippschalter rastend



Lenkung im Modus Automatik
(Spurgetreuer Nachlauf der Maschine)

- Der Lenkwinkel wird permanent in definierte Sollposition geregelt.
- Ist der Drehregler der Lenkung in der Mittelposition, dann ist die Sollposition des Einschlagswinkels gleich der gelernten Mittelposition.

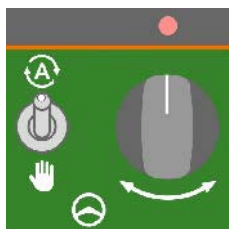

Lenkung im Modus Hand



Drehregler zum manuellen Lenken der Feldspritze.

→ Die Leuchte zeigt die Mittelstellung der Lenkung im Modus Hand an.

im Modus Automatik: Die Intensität der Hangkorrektur kann durch den Drehregler angepasst werden.

im Modus Hand: Drehregler zum direkten Lenken gegen den Hang.



! Die *Drehregler reagieren* erst, wenn diese nach dem Einschalten einmal in der Mittelstellung waren.

! Wird das Gestänge verriegelt, wenn die Lenkung im Modus Automatik ist ertönt ein Warnton

- o bis zum Entriegeln des Gestänges,
- o bis die Lenkung in Modus Hand geschaltet wird.

Gestängeverriegelung

Kippschalter tastend



-  Gestänge entriegelt während der Arbeit
-  Gestänge verriegelt zum Klappen und einseitigen Spritzen.

→ Kippschalter ca. 8 Sekunden betätigen.



Gestängeausleger links klappen



Kippschalter tastend

-  Gestängeausleger links ausklappen
-  Gestängeausleger links einklappen



Gestängeausleger rechts klappen

Kippschalter tastend

-  Gestängeausleger rechts ausklappen
-  Gestängeausleger rechts einklappen



Um das Spritzgestänge in Arbeitsstellung und Transportstellung zu bringen, siehe auch Betriebsanleitung Maschine.



Zum gemeinsamen Klappen der Gestängeausleger beide Kippschalter gleichzeitig betätigen, bis die Endstellung erreicht ist.

Gestängehöhe und Neigung

Kippschalter tastend



Gestänge anheben



Gestänge absenken



Drehregler zur Einstellung der Gestängeneigung.

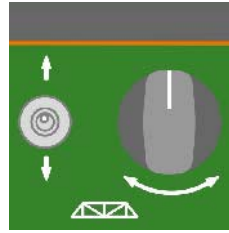

! Die Drehregler reagieren erst, wenn diese nach dem Einschalten einmal in der Mittelstellung waren.



GEFAHR
Unfallgefahr durch ungewolltes Bedienen von Hydraulikfunktionen bei Straßenfahrt.

Unterbrechen Sie zur Straßenfahrt den Ölumlauf und schalten Sie den ProfiClick aus.

2.1 Fehlermeldungen



Wird ein Fehler durch die Sensorik erkannt, soll keine Funktion mit dem ProfiClick durchgeführt werden. Die Drehregler können jedoch bedient werden.

Der Fehler, -solange er besteht, wird angezeigt durch:

- wiederkehrendes akustisches Signal angezeigt,
- blinkende Leuchte des Hauptschalters.

3 Transportfahrten



GEFAHR

Unfallgefahr durch Umkippen der Maschine!

Zu Transportfahrten die Lenkachse / Lenkdeichsel in Transportstellung bringen!

1. Lenkdeichsel / Lenkachse in Mittelstellung bringen (Lenkdeichsel / Räder fluchten mit Maschine).

Hierzu



- 1.1 AutoTrail in Handbetrieb nehmen.



- 1.2 Anfahren der Mittelstellung.

- 1.3 Mit der Maschine anfahren bis Mittelstellung erreicht ist.

2. Traktor-Steuergerät **rot** ausschalten.

3. Lenkdeichsel (1) durch Schließen des Absperrhahns (3) in Position **0** sichern.

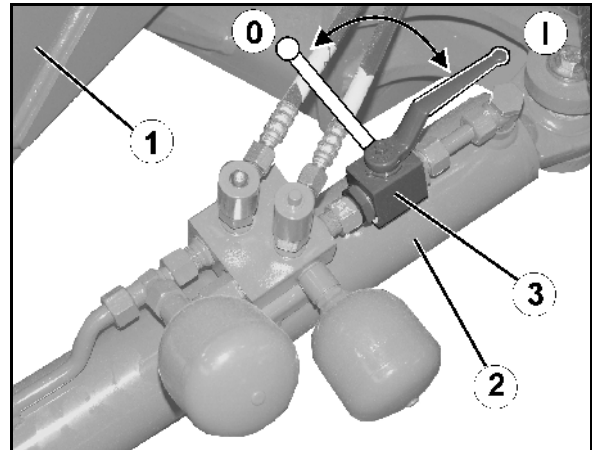

4 Einstellungen



4.1 Mittelstellung des Gestänge lernen



Befindet sich der Drehregler in der Mittelstellung (senkrecht stehende Markierung), muss das ausgeklappte Spritzgestänge horizontal ausgerichtet sein.

Andernfalls die Mittelstellung lernen.



1. Spritzgestänge horizontal ausrichten.
 2. Hauptschalter ausschalten.
 3.  Rechten Kippschalter für Klappung und
und  Kippschalter für Gestängehöhe nach unten auslenken.
 4. Gleichzeitig Hauptschalter einschalten.
- Ein akustisches Signal ertönt und die Mittelstellung ist gespeichert.



4.2 Mittelstellung des Lenkung lernen



Befindet sich der Drehregler in der Mittelstellung (senkrecht stehende Markierung), muss die Lenkung in neutraler Position sein (Achse / Deichsel sind zur Fahrtrichtung ausgerichtet).

Andernfalls die Mittelstellung lernen.



1. Lenkung in neutrale Position bringen (Achse / Deichsel sind zur Fahrtrichtung ausgerichtet).
 2. Hauptschalter ausschalten.
 3.  Linken Kippschalter für Klappung und  Kippschalter für Gestängeverriegelung nach unten auslenken.
 4. Gleichzeitig Hauptschalter einschalten.
- Ein akustisches Signal ertönt und die Mittelstellung ist gespeichert.

4.3 Regelfaktor der Lenkung einstellen

Nur bei gelenkter Achse!

Standardwert 1,25 (nicht ablesbar)

1. Lenkung auf stellen.

2. ProfiClick ausschalten.

3. Gestängeverriegelung auf und gleichzeitig

auf

4. ProfiClick einschalten.

→ Zwei Pieptöne zeigen das aktive Kalibrieremenü an.

→ Leuchte Mittelstellung blinkt.

Für die Zeit der Einstellung keine Hydraulikfunktionen durchführen.

5. Regelfaktor anpassen über die Gestängeverriegelung anpassen

- Jede Auslenkung des Kippschalters nach oben erhöht den Regelfaktor um 0,05.
- Jede Auslenkung des Kippschalters nach unten verringert den Regelfaktor um 0,05.



- Alle vier Kipphebel nach unten ausgelenkt wird der Regelfaktor wieder aus den Default von 1,25 zurückgesetzt.

Das Kalibrieremenü schließt automatisch.



6. Kalibrieremenü verlassen: Lenkung auf stellen.

→ Zwei Pieptöne zeigen das Verlassen des Kalibrieremenüs an.



5 Anbau

- Den Halter griffgünstig in die Kabine des Traktors montieren.
- Über die Rohrhülse den ProfiClick befestigen.
- Die Neigung über die Flügelmutter einstellen.
- Den Kabelbaum der Maschine mit dem 23-poligen Stecker am ProfiClick kuppeln.
- Das Kabel zur Stromversorgung an einen 12V –Anschluss kuppeln.

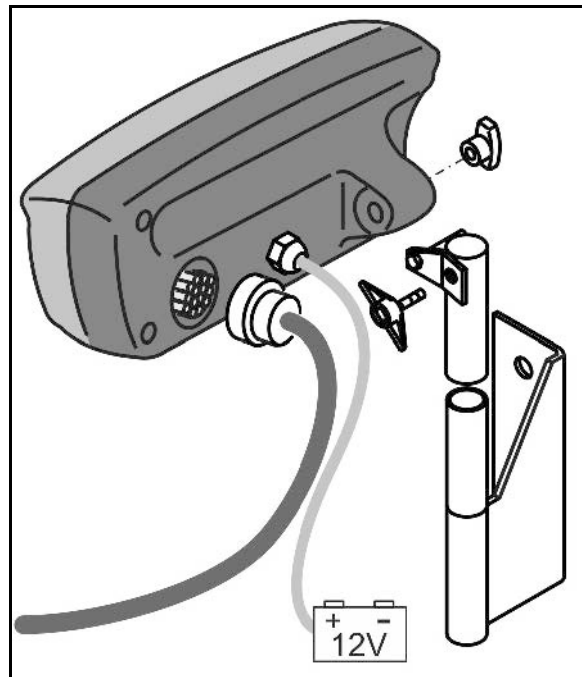



AMAZONEN-WERKE

H. DREYER SE & Co. KG

Postfach 51
D-49202 Hasbergen-Gaste
Germany

Tel.:+ 49 (0) 5405 501-0
e-mail:amazone@amazone.de
<http://www.amazone.de>

