

Lietošanas instrukcija

AMAZONE

UX 7601 Super UX 8601 Super

Piekabināms miglotājs ar Comfort paketi CP

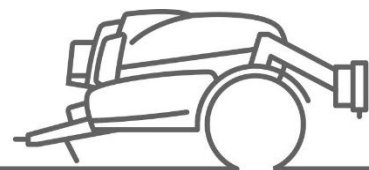

MG7379
BAG0231.10 12.25
Printed in Germany

SmartLearning



**Pirms lietošanas sākšanas
izlasiet lietošanas instrukciju un
turpmāk ievērojiet tajā sniegtos
norādījumus!
Saglabājiet to, lai varētu
turpmāk izmantot!**

lv



NEKAD NEBŪS

apgrūtinoši un par daudz lasīt lietošanas pamācību un vadīties pēc tās; jo ar to nepietiek, ka citi saka un parāda, ka mašīna ir laba, un Jūs tādēļ to nopērkat, un domājat, ka tā darbosies pati no sevis. Minētā persona vēlāk radītu zaudējumus ne tikai sev vien, bet arī pieļautu kļūdu un noveltu vainu par neveiksmēm uz mašīnu, tā vietā, lai vainotu sevi. Lai būtu drošs par panākumiem, ir jāiedziļinās katras lietas būtībā. Tas nozīmē, ka ir jāsaprot katras ierīces uzdevums mašīnā un ir jāiemācās pareizi ar tām rīkoties. Jo vispirms ir jābūt mierā gan ar mašīnu, gan sevi. Tāds tad arī ir šīs lietošanas instrukcijas mērķis.

Leipzig-Plagwitz 1872. Rud. Sark.

Identifikācijas dati

Ražotājs: AMAZONEN-WERKE
H. DREYER SE & Co. KG

Mašīnas ident. Nr.:

Tips:

Maksimālais darba spiediens bāri:

Izlaiduma gads:

Rūpnīca:

Pašmasa kg:

Pieļaujamā pilnā masa kg:

Maksimālā noslodze kg:

Ražotāja adrese

AMAZONEN-WERKE
H. DREYER SE & Co. KG
Postfach 51
D-49202 Hasbergen
Tālr.: + 49 (0) 5405 50 1-0
E-pasts: amazone@amazone.de

Rezerves daļu pasūtīšana

Rezerves daļu saraksti ir brīvi pieejami rezerves daļu portālā tīmekļa vietnē www.amazone.de.

Lūdzu, veiciet pasūtījumus pie sava AMAZONE pārstāvja.

Vispārīga informācija par ekspluatācijas instrukciju

Dokumenta numurs: MG7057

Sastādīšanas datums: 10.25

© Autortiesības pieder uzņēmumam AMAZONEN-WERKE H.DREYER SE & Co.KG, 2025

Paturētas visas tiesības.

Šā materiāla vai tā fragmentu pārpublicēšana ir atļauta tikai ar uzņēmuma "AMAZONEN-WERKE H. DREYER SE & Co. KG" atļauju.

Šī lietošanas instrukcija ir spēkā visiem mašīnas modeļiem.

Aprakstīti ir visi aprīkojumi, tos neapzīmējot kā speciālos piederumus.

Tādēļ var būt aprakstīts aprīkojums, kas, iespējams, nav jūsu mašīnai vai ir pieejams tikai dažos tirgos. Jūsu mašīnas aprīkojumu meklējiet pārdošanas dokumentos vai jautājiet sīkāku informāciju savam tirgotājam.

Visas norādes šajā lietošanas instrukcijā atbilst pieejamajai informācijai redakcijas pabeigšanas brīdī. Ņemot vērā nepārtrauktu mašīnu pilnveidošanu, ir iespējamas atšķirības starp mašīnu un datiem šajā lietošanas instrukcijā.

Pamatojoties uz atšķirīgiem datiem, attēliem vai aprakstiem, nevar celt nekādas prasības.

Attēli ir paredzēti kā orientieris un ir jāsaprot kā attēlošanas princips.

Pārdodot mašīnu, lūdzu, nodrošiniet, lai lietošanas instrukcija atrastos mašīnā.

Priekšvārds

Ļ. cien. klient!

Jūs esat izvēlēties vienu no mūsu kvalitatīvajiem ražojumiem, kas ietilpst bagātīgajā uzņēmuma "AMAZONEN-WERKE, H. DREYER SE & Co. KG" ražojumu klāstā. Mēs pateicamies par jums parādīto uzticību.

Pēc mašīnas piegādes, lūdzu, pārbaudiet, vai transportēšanas laikā tai nav nodarīti bojājumi un vai komplektācijā netrūkst kādas daļas. Pārbaudiet piegādātās mašīnas komplektāciju saskaņā ar pavadzīmi, ieskaitot pasūtītos speciālos piederumus. Zaudējumu kompensācija attiecas tikai uz nekavējoties iesniegtu reklamāciju!

Pirms mašīnas pirmās lietošanas reizes izlasiet un turpmāk ievērojiet šīs lietošanas instrukcijas informāciju, jo īpaši drošības norādījumus. Rūpīgi izlasot instrukciju, jūs varēsiet pilnībā izmantot jauniegādātās mašīnas priekšrocības.

Lūdzu, nodrošiniet, lai pirms mašīnas lietošanas visi mašīnas operatori izlasītu ekspluatācijas instrukciju.

Rodoties neskaidrībām vai problēmām, lūdzu, pārlasiet lietošanas instrukciju vai sazinieties ar vietējo servisa partneri.

Regulāra apkope un savlaicīga nodilušo vai bojāto daļu nomaiņa palielina mašīnas kalpošanas ilgumu.

Lietotāja vērtējums

Ļ. cien. lasītāj!

Mūsu lietošanas instrukcijas tiek regulāri atjauninātas. Iesniedzot priekšlikumus par uzlabojumiem, jūs palīdzēsiet izveidot lietotājam arvien piemērotāku lietošanas instrukciju.

AMAZONEN-WERKE

H. DREYER SE & Co. KG

Postfach 51

D-49202 Hasbergen

Tālr.: + 49 (0) 5405 50 1-0

E-pasts: amazone@amazone.de

1	Norādījumi lietotājam	11
1.1	Dokumenta mērķis	11
1.2	Ekspluatācijas instrukcijā izmantotie virziena un vietas apzīmējumi	11
1.3	Izmantotais attēlojums	11
2	Vispārīgi drošības norādījumi	12
2.1	Pienākumi un atbildība	12
2.2	Drošības simbolu attēlojums	14
2.3	Darba organizācijas pasākumi	15
2.4	Drošības ierīces un aizsargierīces	15
2.5	Neformāli drošības pasākumi	15
2.6	Personāla kvalifikācija	16
2.7	Drošības pasākumi parastos ekspluatācijas apstākļos	16
2.8	Apdraudējums ar akumulētu enerģiju	17
2.9	Apkope un tehniskā uzturēšana, traucējumu novēršana	17
2.10	Izmaiņas mašīnas konstrukcijā	17
2.10.1	Rezerves daļas un dilstošās daļas, kā arī palīgmateriāli	18
2.11	Tīrīšana un utilizēšana	18
2.12	Operatora darba vieta	18
2.13	Uz mašīnas esošie brīdinājuma un cita veida apzīmējumi	19
2.13.1	Brīdinājuma apzīmējumu un cita veida apzīmējumu izvietojums	20
2.14	Apdraudējums drošības norādījumu neievērošanas gadījumā	27
2.15	Darbs, apzinoties drošības svarīgumu	27
2.16	Drošības norādījumi operatoram	28
2.16.1	Vispārīgi norādījumi par drošību un negadījumu profilaksi	28
2.16.2	Hidrauliskā sistēma	31
2.16.3	Elektroiekārta	32
2.16.4	Jūgvārpstu darbība	32
2.16.5	Piekabinātās mašīnas	34
2.16.6	Bremžu sistēma	34
2.16.7	Riepas	35
2.16.8	Miglotāja darba režīms	36
2.16.9	Tīrīšana, apkope un tehniskā uzturēšana	38
3	Mašīnas iekraušana	39
3.1	Mašīnas nostiprināšana	39
3.2	Transportēšanas fiksatora hidrauliskais balsts	39
4	Ražojuma apraksts	40
4.1	Konstrukcijas mezglu pārskats	40
4.2	Drošības ierīces un aizsargierīces	42
4.3	Starp traktoru un mašīnu izvietotie kabeli un cauruļvadi	43
4.4	Apgaismojums un apzīmējums braucieniem pa ceļiem	43
4.4.1	Aizmugures apgaismojums un apzīmējums	43
4.4.2	Priekšējais apgaismojums un apzīmējums	44
4.4.3	Papildu numura zīme	44
4.5	Dokumentu cilindrs	44
4.6	Izmantošana atbilstoši noteikumiem	45
4.7	Iekārtu kontrole	46
4.8	Sekas, kas rodas, izmantojot noteiktus augu aizsardzības līdzekļus	46
4.9	Bīstamā zona un bīstamās vietas	47
4.10	Datu plāksnīte	48
4.11	Atbilstības deklarācija	48
4.12	Tehniski maksimāli iespējamais iestrādes daudzums	48
4.13	Maksimāli atļautais augu aizsardzības līdzekļa iestrādes daudzums	49

4.14	Tehniskie dati	50
4.14.1	Kopējie izmēri	50
4.14.2	Pamatmašīna	50
4.14.3	Braukšanas ātrums	50
4.14.4	Miglošanas tehnika	51
4.14.5	Atlikumi	53
4.14.6	Lietderīgā slodze	54
4.15	Dati par troksni	55
4.16	Nepieciešamais traktora aprīkojums	56
5	Pamatmašīnas uzbūve un darbības princips	57
5.1	Darbības princips	57
5.2	Vadības panelis	59
5.3	Ieskalošanas tvertne	64
5.3.1	Pārslēgšanas krāni pie ieskalošanas tvertnes	65
5.4	Kardānvārpsta	66
5.4.1	Kardānvārpstas pievienošana	68
5.4.2	Kardānvārpstas atvienošana	69
5.5	Hidrauliskie savienojumi	70
5.5.1	Hidraulisko šļūteņu cauruļvadu pievienošana	72
5.5.2	Hidraulisko šļūteņu cauruļvadu atvienošana	72
5.6	Pneimatiskā bremžu sistēma	73
5.6.1	Bremžu sistēmas pievienošana	75
5.6.2	Bremžu sistēmas atvienošana	76
5.7	Hidrauliskā darba bremžu sistēma	77
5.7.1	Hidrauliskās darba bremžu sistēmas pievienošana	77
5.7.2	Hidrauliskās darba bremžu sistēmas atvienošana	77
5.7.3	Ārkārtas bremzes	77
5.8	Stāvbremze	79
5.9	Salokāmi riteņu paliktņi	80
5.10	Drošības ķēde starp traktoru un mašīnu	81
5.11	AutoTrail stūrējamā ass	82
5.12	Hidrauliskais balsts	83
5.13	Miglošanas šķīduma tvertne	84
5.13.1	Maisītāji	85
5.13.2	Tehniskās apkopes platforma ar kāpnēm	86
5.14	Skalošanas ūdens tvertne	87
5.15	Roku mazgāšanas ierīce	88
5.16	Sūkņu aprīkojums	89
5.17	Filtra aprīkojums	90
5.17.1	Sūkšanas filtrs	90
5.17.2	Pašattīrošs spiediena filtrs	91
5.17.3	Sprauslas filtri	91
5.18	Patēriņa daudzuma palielināšana ar HighFlow	92
5.19	Vilkšanas ierīce (opcija)	93
5.20	Nodrošināšana pret neatļautu lietošanu	94
5.21	Apakšas apšuvums	94
5.22	Vilkšanas šļūtenes aprīkojums	94
5.23	Ārējā mazgāšanas iekārta (opcija)	95
5.24	Kameras sistēma	96
5.25	Darba apgaismojums (opcija)	97
5.26	Vadības pulsts	98
5.27	Personīgais aizsargaprīkojums Safety Kit	98
6	Miglošanas stieņu uzbūve un darbības princips	99
6.1	Super-L stieņu sistēma	102

6.2	Samazināšanas šarnīrs pie ārējās izlīces (papildaprīkojums)	105
6.3	Stieņu sistēmas samazinājums (papildaprīkojums)	106
6.4	Stieņu sistēmas paplatinājums (papildaprīkojums)	107
6.5	Hidrauliska slīpuma regulēšana (opcija)	108
6.6	DistanceControl / ContourControl (opcija)	108
6.7	Miglotāja cauruļvadi	109
6.8	Sprauslas	111
6.8.1	Kombinētās sprauslas	111
6.8.2	Malas sprauslas	114
6.9	Automātisks atsevišķu sprauslu slēdzis (opcija)	115
6.9.1	Atsevišķu sprauslu slēdzis AmaSwitch	115
6.9.2	4 sprauslu slēdzis AmaSelect	115
6.10	Speciālais aprīkojums šķidrai mēslošanai	117
6.10.1	3-strūklu sprauslas (opcija)	117
6.10.2	7-caurumu sprauslas / sprauslas FD (opcija)	118
6.10.3	Šūcošās šļūtenes aprīkojums Super L stieņiem (opcija)	119
7	Lietošanas sākšana	120
7.1	Antifrīzs miglošanas šķidruma tvertnē	120
7.2	Traktora piemērotības pārbaude	121
7.2.1	Traktora pilnās masas, asu noslodzes un apriepojuma nestspējas, kā arī nepieciešamā minimālā līdzsvarojuma faktisko vērtību aprēķins	121
7.2.2	Ekspluatācijas nosacījumi traktoriem ar piekabinātām mašīnām	125
7.3	Atbalsta pēdas pielāgošana	128
7.4	Kardānvārpstas garuma pielāgošana traktoram	129
7.5	Nodrošināšana, lai traktoru/mašīnu nevarētu nejauši iedarbināt un tas/tā nejauši neaizripotu	131
7.6	Riteņu montāža	132
7.7	Hidrauliskās sistēmas iestatīšana	134
7.8	Sensora montāža stūrējamai asij	136
8	Mašīnas piekabināšana un atkabināšana	137
8.1	Mašīnas piekabināšana	137
8.2	Mašīnas atkabināšana	139
8.2.1	Manevrēšana ar atvienotu mašīnu	140
9	Transportēšanas braucieni	141
10	Twin pults Comfort paketei vadības panelī	143
11	Mašīnas lietošana	146
11.1	Miglošanas darba režīma sagatavošana	149
11.2	Miglošanas šķidruma sagatavošana	150
11.2.1	Iepildāmo vai papildināmo daudzumu aprēķināšana	154
11.2.2	Atlikuma platību uzpildes tabula	155
11.2.3	Twin pults uzpildes shēma	156
11.2.4	Miglošanas šķidruma tvertnes un skalošanas ūdens tvertnes uzpilde ar sūkšanas pieslēgumu	157
11.2.5	Miglošanas šķidruma tvertnes un skalošanas ūdens tvertnes uzpildīšana ar spiediena pieslēgumu	160
11.2.6	Maisītāja regulēšana	161
11.2.7	Pa ieskalošanas tvertni ieskalojiet preparātus	162
11.2.8	Miglošanas līdzekļa izsūkšana no mucām (Closed Transfer System)	165
11.3	Miglošanas darba režīms	166
11.3.1	Miglošanas šķidruma iestrāde	169
11.3.2	Darbs apgriešanās joslā ar Section Control	170
11.3.3	Pasākumi nopūšanas mazināšanai	171
11.3.4	Miglošanas šķidruma atšķaidīšana ar skalošanas ūdeni	171
11.3.5	Atlikumi	172

11.3.6	Liekā atlikuma atšķaidīšana miglošanas šķīduma tvertnē un atšķaidītā atlikuma izsmidzināšana, pabeidzot miglošanas darba režīmu	173
11.3.7	Miglošanas šķīduma tvertnes iztukšošana ar sūkni.....	173
12	Mašīnas tīrīšana pēc izmantošana	174
12.1	Tukša miglotāja ātrā tīrīšana.....	175
12.2	Tukšā miglotāja intensīvā tīrīšana	176
12.3	Pēdējo atlikumu notecināšana	177
12.4	XtremeClean augstspiediena tīrīšana.....	178
12.5	Ķīmiskas tīrīšanas veikšana	180
12.6	Iesūkšanas filtra un spiediena filtra tīrīšana.....	181
12.7	Miglošanas stieņu skalošana ar uzpildītu miglošanas šķīduma tvertni	183
12.8	Ārējā tīrīšana.....	184
13	Darbības traucējumi	185
13.1	Miglošanas šķīdums izplūst	187
13.2	Stieņi par dziļu transportēšanas stāvoklī	188
13.3	Aizsērējumu novēršana sprauslās un sprauslu filtros	188
13.4	Sprauslu pilēšanas novēršana.....	189
13.5	Sistēmas apkaļķošanās novēršana	190
14	Tīrīšana, apkope un uzturēšana darba kārtībā	192
14.1	Tīrīšana	194
14.2	Ieziemošana vai ilgāka dīkstāve	195
14.3	Eļļošanas noteikumi	199
14.3.1	Eļļošanas punktu pārskats	200
14.4	Tehniskās apkopes un kopšanas plāna pārskats	204
14.5	Tilti un bremzes.....	207
14.5.1	Saspiestā gaisa vada filtra tīrīšana pie savienojuma galvas	211
14.5.2	Saspiestā gaisa vada filtra tīrīšana bremžu vadā	212
14.5.3	Hidrauliskās bremzes.....	214
14.5.4	Stāvbremze	214
14.6	Ass stiprinājums	215
14.7	Riepas / riteņi	216
14.7.1	Riepu montāža (darbnīcā veicams darbs).....	216
14.8	Savienojuma ierīces pārbaude	217
14.9	Koniskā pārvada eļļas maiņa pie kardānvārpstas piedziņas	218
14.10	Hidrauliskā sistēma.....	219
14.10.1	Hidraulisko šļūteņu cauruļvadu marķējums	220
14.10.2	Apkopju intervāli.....	220
14.10.3	Hidraulisko šļūteņu cauruļvadu pārbaudes kritēriji	220
14.10.4	Hidraulisko šļūteņu cauruļvadu montāža un demontāža	221
14.10.5	Eļļas filtrs	222
14.10.6	Hidraulisko droseļvārstu regulēšana.....	222
14.11	Hidropneimatiskais hidroakumulators.....	223
14.12	Iestatījumi ar atlocītu miglošanas stieni	223
14.13	Elektrohidrauliskie stieņi	224
14.14	Sūknis	225
14.14.1	Eļļas līmeņa pārbaude	225
14.14.2	Miglošanas šķīduma sūkņa eļļas maiņa	226
14.14.3	Iesūkšanas un spiediena puses vārstu pārbaude un nomainīšana (darbnīcā veicams darbs).....	227
14.14.4	Virzuļa membrānas pārbaude un nomainīšana (darbnīcā veicams darbs).....	228
14.15	Caurplūdes mērītāja kalibrēšana	229
14.16	Miglotāja apjoma mērīšana.....	230
14.17	Cauruļvada filtrs	232
14.18	Miglotāja pārbaudes norādījumi.....	233

14.19	Atsevišķu sprauslu slēdža membrānas nomaiņa	236
14.20	Skrūvju pievilkšanas griezes momentu vērtības	237
14.21	Miglotāja utilizēšana	238
15	Shēmas un pārskati	239
15.1	Šķidrums cirkulācijas	239
15.2	Miglošanas šķidrums cirkulācija platuma daļu pārslēgšanā	241
15.3	Miglošanas šķidrums cirkulācija atsevišķu sprauslu slēdzim AmaSelect / HighFlow / XTremeClean	242
15.4	Miglošanas šķidrums cirkulācija atsevišķu sprauslu slēdzim AmaSwitch	243
15.5	Izpildītāji un sensori	244
15.6	Hidroshēma	245
15.7	Drošinātāji un releji	247
15.7.1	Stieņa funkcijas drošinātāji	248
15.7.2	AmaSelect drošinātāji uz stieņiem	249
15.7.1	DirecInject drošinātāji	249
15.7.2	Komforta paketes CP drošinātāji	250
16	Miglošanas tabula	251
16.1	Miglošanas tabulas, kas paredzētas plakanās strūklas, Antidrift, inžektora un Airmix sprauslām, miglošanas augstums 50 cm	251
16.2	Miglošanas sprauslas šķidrums mēslošanai	255
16.2.1	Miglošanas tabula, kas paredzēta 3-strūklu sprauslām, miglošanas augstums 120 cm	255
16.2.2	Miglošanas tabula, kas paredzēta 7-caurumu sprauslām	256
16.2.3	FD sprauslu miglošanas tabula	258
16.2.4	Miglošanas tabula, kas paredzēta šļūcošo šļūteņu savienojumam	260
16.3	Pārrēķina tabula, kas paredzēta šķidrā mēslojuma - amonija nitrāta un urīnvielas šķidrums (AHL) smidzināšanai	263

1 Norādījumi lietotājam

Nodaļā "Norādījumi lietotājam" ir apkopota informācija par ekspluatācijas instrukcijas lietošanu.

1.1 Dokumenta mērķis

Šī ekspluatācijas instrukcija

- ietver aprakstu par mašīnas lietošanu un apkopi;
- satur svarīgus norādījumus drošai un efektīvai mašīnas izmantošanai;
- ir mašīnas sastāvdaļa un tai vienmēr jāatrodas mašīnā vai vilcējtransportlīdzeklī;
- jāsauglabā turpmākai izmantošanai.

1.2 Ekspluatācijas instrukcijā izmantotie virziena un vietas apzīmējumi

Visi norādījumi par virzienu šajā ekspluatācijas instrukcijā vienmēr ir doti braukšanas virzienā.

1.3 Izmantotais attēlojums

Norādījumi par veicamajām darbībām un to iznākumu

Norādījumi operatoram par veicamajām darbībām ir attēloti numurētā secībā. Ievērojiet noteikto darbību norādījumu secību. Katras darbības iznākums attiecīgos gadījumos tiek norādīts ar bultiņu. Piemērs:

1. darbība
→ Mašīnas reakcija uz 1. darbību
2. darbība

Uzskaitījums

Uzskaitījums, kuram nav noteiktas secības, tiek attēlots saraksta veidā ar punktiem. Piemērs:

- 1. punkts
- 2. punkts

Pozīciju apzīmējumi attēlos

Skaitļi apaļajās iekavās norāda pozīcijas attēlos.

Piemērs: (6) = pozīcija 6



2 Vispārīgi drošības norādījumi

Šajā nodaļā ir ietverti svarīgi norādījumi par drošu mašīnas lietošanu.

2.1 Pienākumi un atbildība

Ekspluatācijas instrukcijā ietvērto norādījumu ievērošana

Drošības pamatnorādījumu un drošības noteikumu zināšana ir priekšnosacījums drošai mašīnas lietošanai un ekspluatācijai bez darbības traucējumiem.

Īpašnieka pienākums

Īpašnieka pienākums ir atļaut strādāt ar mašīnu/veikt mašīnas apkalpošanu tikai tādām personām, kuras:

- ir iepazinušās ar darba drošības un negadījumu profilakses pamatnoteikumiem,
- ir instruētas par darbu ar mašīnu/mašīnas lietošanu,
- ir izlasījušas un izprot šo ekspluatācijas instrukciju.

Īpašnieka pienākums ir:

- uzturēt salasāmā stāvoklī visus uz mašīnas esošos brīdinājuma apzīmējumus,
- nomainīt bojātos brīdinājuma apzīmējumus.

Operatora pienākums

Visām personām, kas lieto/apkalpo mašīnu, pirms darba sākuma:

- jāiepazīstas ar darba drošības un negadījumu profilakses pamatnoteikumiem,
- jāizlasa un jāievēro šīs lietošanas instrukcijas nodaļā "Vispārīgi drošības norādījumi" minētā informācija,
- jāizlasa šīs lietošanas instrukcijas nodaļa "Uz mašīnas esošās brīdinājuma un citas zīmes" (19. lpp.) un mašīnas lietošanas laikā jāizpilda brīdinājuma zīmēs norādītās drošības prasības,
- jāiepazīstas ar mašīnas lietošanu,
- jāizlasa šīs ekspluatācijas instrukcijas nodaļas, kurās sniegta informācija ir svarīga uzticēto darba pienākumu veikšanai.

Ja operators konstatē, ka kāda no iekārtām neatbilst visām tehniskās drošības prasībām, šis bojājums jānovērš nekavējoties. Ja tas neietilpst operatora darba pienākumos vai viņam nav tam nepieciešamo profesionālo zināšanu, par šo bojājumu jāziņo augstākstāvošai personai (īpašniekam).

Apdraudējums mašīnas lietošanas laikā

Šī mašīna ir konstruēta saskaņā ar tehnikas attīstības līmeni un vispārattītiem tehniskās drošības noteikumiem. Tomēr mašīnas lietošanas laikā var izcelties:

- operatora un trešo personu miesas un dzīvības,
- pašas mašīnas,
- citu mantisko vērtību apdraudējums un kaitējums.

Izmantojiet mašīnu tikai:

- paredzētajam mērķim,
- tehniski drošā un nevainojamā stāvoklī.

Darbības traucējumi, kas var ietekmēt drošību, jānovērš nekavējoties.

Ražotāja garantija un atbildība

Ir spēkā mūsu "Vispārīgie pārdošanas un piegādes noteikumi". Īpašnieka rīcībā tie nonāk ne vēlāk kā līguma noslēgšanas brīdī. Ražotāja garantijas prasības un atbildības prasības par personām nodarītu kaitējumu un mantiskiem zaudējumiem netiek atzītas, ja to cēlonis ir viens vai vairāki no šeit minētajiem:

- mašīnas izmantošana neparedzētam mērķim;
- mašīnas neprofesionāla montāža, sagatavošana ekspluatācijai, lietošana un apkope;
- mašīnas ekspluatācija ar bojātām aizsargierīcēm vai neatbilstoši piestiprinātām vai nefunkcionējošām aizsargierīcēm un drošības ierīcēm;
- šajā ekspluatācijas instrukcijā minēto norādījumu neievērošana attiecībā uz lietošanas uzsākšanu, ekspluatāciju un apkopi;
- patstāvīgi veiktas izmaiņas mašīnas konstrukcijā;
- nepietiekama dabīgam nodilumam pakļauto mašīnas daļu tehniskā uzraudzība;
- neprofesionāli veikts remonts;
- bojājumi, kas nodarīti ārēja spēka un nepārvaramas varas ietekmē.

2.2 Drošības simbolu attēlojums

Drošības norādījumi ir marķēti ar trijstūra drošības simbolu un pirms tā esošu norādījuma vārdu. Signālvārds (briesmas, brīdinājums, uzmanību) raksturo apdraudējuma nopietnību un tam ir šāda nozīme:



APDRAUDĒJUMS

apzīmē tiešu apdraudējumu ar augstu riska pakāpi, kura nenovēršanas rezultātā iestājas nāve vai tiek gūtas ārkārtīgi smagas traumas (ķermeņa daļu zaudējums vai ilgstoši nedziedējamas traumas).

Neievērojot šos norādījumus, pastāv nāvējošs apdraudējums vai risks gūt ārkārtīgi smagas traumas.



BRĪDINĀJUMS

apzīmē iespējamu apdraudējumu ar vidēju riska pakāpi, kura nenovēršanas rezultātā var iestāties nāve vai tikt gūtas (ārkārtīgi smagas) traumas.

Neievērojot šos norādījumus, zināmos apstākļos pastāv nāvējošs apdraudējums vai risks gūt ārkārtīgi smagas traumas.



UZMANĪBU

apzīmē apdraudējumu ar nelielu riska pakāpi, kura nenovēršanas rezultātā var tikt gūtas vieglas vai vidēji smagas traumas vai nodarīti mantiskie zaudējumi.



SVARĪGI

apzīmē pienākumu rīkoties īpašā veidā vai veikt kādu darbību, lai mašīnu lietotu profesionālā līmenī.

Neievērojot šos norādījumus, var tikt izraisīti mašīnas darbības traucējumi vai nodarīti vides bojājumi.



NORĀDĪJUMS

apzīmē padomus lietošanā un īpaši noderīgu informāciju.

Šie norādījumi palīdz izmantot visas mašīnas funkcijas optimālā veidā.

2.3 Darba organizācijas pasākumi

Īpašniekam jā sagatavo nepieciešamie individuālās aizsardzības līdzekļi atbilstoši izmantojamā augu aizsardzības līdzekļa ražotāja norādēm, piemēram:

- pret ķīmikālijām noturīgi cimdi,
- pret ķīmikālijām noturīgs kombinezons,
- ūdens necaurlaidīgi apavi,
- sejas maska,
- respirators,
- aizsargbrilles;
- ādas aizsardzības līdzekļi u.c.



Ekspluatācijas instrukcijai

- vienmēr jāatrodas mašīnas lietošanas vietā,
- jebkurā brīdī jābūt pieejamai operatoru un apkopes personāla vajadzībām!

Regulāri pārbaudiet visas esošās drošības ierīces!

2.4 Drošības ierīces un aizsargierīces

Pirms mašīnas lietošanas uzsākšanas visām drošības ierīcēm un aizsargierīcēm vienmēr jābūt atbilstoši piestiprinātām un jāatrodas funkcionējošā stāvoklī. Regulāri pārbaudiet visas drošības ierīces un aizsargierīces.

Bojātas aizsargierīces

Mašīnas lietošana ar bojātām vai demontētām drošības ierīcēm un aizsargierīcēm var izraisīt bīstamas situācijas.

2.5 Neformāli drošības pasākumi

Papildus visiem šajā ekspluatācijas instrukcijā minētajiem drošības norādījumiem ievērojiet vispārīgā kārtā spēkā esošos nacionālos negadījumu profilakses un vides aizsardzības noteikumus.

Pārvietojoties pa koplietošanas ceļiem, ievērojiet ar likumu noteiktos ceļu satiksmes noteikumus.

2.6 Personāla kvalifikācija

Veikt darbu ar mašīnu/lietot mašīnu drīkst tikai apmācītas un instruētas personas. Skaidri jānosaka apkalpojošā un apkopes personāla kompetence.

Apmācāma persona drīkst veikt darbu ar mašīnu/mašīnas apkalpošanu tikai pieredzējušas personas uzraudzībā.

Darbība \ Personāla tips	Veicamajai darbībai speciāli apmācīta persona ¹⁾	Instruēts operators ²⁾	Personas ar specifisku arodizglītību (specializēta darbnīca*) ³⁾
Kraušana/transportēšana	X	X	X
Lietošanas sākšana	--	X	--
Regulēšana, aprīkojuma uzstādīšana	--	--	X
Lietošana	--	X	--
Apkope	--	--	X
Darbības traucējumu diagnostika un novēršana	X	--	X
Utilizācija	X	--	--

Paskaidrojumi:

X..atļauts

--..nav atļauts

- 1) Persona, kas spēj izpildīt specifisku darbu un drīkst to veikt atbilstoši kvalificēta uzņēmuma uzdevumā.
- 2) Par instruētu personu uzskata tādu, kas ir informēta un nepieciešamības gadījumā apmācīta attiecībā uz veicamo darbu un iespējamo apdraudējumu neprofesionālas rīcības gadījumā, kā arī informēta par nepieciešamajām aizsargierīcēm un drošības pasākumiem.
- 3) Personas ar specifisku arodizglītību tiek uzskatītas par speciālistiem. Pamatojoties uz savu arodizglītību un atbilstošu noteikumu zināšanām, tās spēj novērtēt veicamos uzdevumus un apzināties iespējamo apdraudējumu.

Piezīme:

Arodizglītībai līdzvērtīgu kvalifikāciju var arī iegūt, darbojoties attiecīgajā nozarē vairākus gadus.



Ja pie mašīnas apkopes un tehniskās uzturēšanas darbiem ir norādīta piebilde "Darbnīcā veicams darbs", tos drīkst izpildīt tikai specializētā darbnīcā. Specializētās darbnīcas personālam ir nepieciešamās zināšanas un piemēroti palīg līdzekļi (instrumenti, celšanas un balstīšanas iekārtas), kas nepieciešami, lai mašīnas apkopes un tehniskās uzturēšanas darbus veiktu profesionāli un droši.

2.7 Drošības pasākumi parastos ekspluatācijas apstākļos

Ekspluatējiet mašīnu tikai tādā gadījumā, ja visas drošības ierīces un aizsargierīces funkcionē pilnībā.

Pārbaudiet vismaz vienu reizi dienā, vai mašīnas drošības ierīcēm un aizsargierīcēm nav radušies ārēji novērojami bojājumi un vai tās funkcionē.

2.8 Apdraudējums ar akumulētu enerģiju

Nemiet vērā, ka mašīna akumulē mehānisku, hidraulisku, pneimatisku un elektrisku/elektronisku enerģiju.

Instruējot apkalpojošo personālu, papildus veiciet attiecīgus pasākumus. Sīkāki norādījumi vēlreiz tiek sniegti attiecīgajās ekspluatācijas instrukcijas nodaļās.

2.9 Apkope un tehniskā uzturēšana, traucējumu novēršana

Veiciet paredzētos regulēšanas un apkopes darbus un tehniskās pārbaudes noteiktajos termiņos.

Nodrošiniet, lai nejauši nevarētu sākt neviena enerģijas nesēja lietošanu, piemēram, ieslēgt pneimatisko vai hidraulisko sistēmu.

Veicot lielāku konstrukcijas mezglu nomaiņu, rūpīgi piestipriniet un nostipriniet tos pie cēlējierīcēm.

Regulāri pārbaudiet, vai skrūsvienojumi nav kļuvuši vaļīgi, un, ja nepieciešams, pievelciet.

Pēc apkopes darbu beigām pārbaudiet drošības ierīču darbību.

2.10 Izmaiņas mašīnas konstrukcijā

Nesaņemot AMAZONEN-WERKE atļauju, mašīnas konstrukcijā nedrīkst veikt nekādas izmaiņas, papildinājumus vai pārbūves. Tas pats attiecas arī uz nesošo elementu metināšanu.

Lai veiktu jebkādas konstrukcijas papildināšanas vai pārbūves darbus, jāsaņem AMAZONEN-WERKE rakstveida atļauja. Lai saskaņā ar valsts un starptautiskiem noteikumiem saglabātu tipa apstiprinājumu, izmantojiet tikai AMAZONEN-WERKE apstiprinātus pārbūves un darba piederumus.

Transportlīdzekļiem, kam ir attiecīgas iestādes izdota ekspluatācijas atļauja, vai pie transportlīdzekļa piestiprinātām ierīcēm un aprīkojumam, kam ir derīga ekspluatācijas atļauja vai saskaņā ar ceļu satiksmes noteikumiem izdota atļauja dalībai ceļu satiksmē, jāatrodas atļaujā norādītajā stāvoklī.



BRĪDINĀJUMS

Apdraudējums, kas nesošo elementu lūzuma gadījumā izraisa saspiešanu, sagriešanu, aizķeršanu, ievilkšanu un triecienu.

Kategoriski aizliegts

- veikt urbumus rāmī jeb šasijā;
- paplašināt rāmī vai šasijā esošos urbumus;
- veikt nesošo elementu metināšanu.

2.10.1 Rezerves daļas un dilstošās daļas, kā arī palīgmateriāli

Nekavējoties nomainiet mašīnas daļas, kas atrodas tehniski neapmierinošā stāvoklī.

Lai saskaņā ar valsts un starptautiskajiem noteikumiem saglabātu derīgu tipa apstiprinājumu, izmantojiet tikai AMAZONE oriģinālās rezerves daļas un dilstošās detaļas vai uzņēmuma AMAZONEN-WERKE atļautas detaļas. Izmantojot citu ražotāju rezerves daļas un dilstošās detaļas, nevar garantēt to konstrukcijas un izgatavošanas kvalitāti atbilstoši slodzes un drošības prasībām.

AMAZONEN-WERKE neuzņemas atbildību par zaudējumiem, kas var rasties, lietojot neapstiprinātas rezerves daļas un dilstošās detaļas vai palīgmateriālus.

2.11 Tīrīšana un utilizēšana

Izmantojamie materiāli jālieto un jāutilizē profesionālā līmenī, it īpaši tas attiecas uz:

- darbiem saistībā ar eļļošanas sistēmām un ierīcēm un
- tīrīšanas darbiem, izmantojot šķīdinātājus.

2.12 Operatora darba vieta

Mašīnas vadīšanu drīkst veikt tikai viens cilvēks, atrodoties traktora vadītāja sēdekļī.

2.13 Uz mašīnas esošie brīdinājuma un cita veida apzīmējumi



Visus uz mašīnas esošos brīdinājuma apzīmējumus vienmēr saglabājiet tīrā un labi salasāmā stāvoklī! Nomainiet nesalasāmus brīdinājuma apzīmējumus. Brīdinājuma apzīmējumus pasūtiet pie tirgotāja atbilstoši pasūtījuma numuram (piemēram, MD 075).

Brīdinājuma apzīmējumu struktūra

Brīdinājuma zīmes mašīnā norāda uz bīstamām zonām un brīdina par apdraudējumu. Šajās zonās ir nemainīgs apdraudējums vai tas var negaidīti rasties.

Brīdinājuma apzīmējumi sastāv no divām daļām:



1. daļa

attēla veidā norāda apdraudējuma veidu, kas ietverts trijstūra formas brīdinājuma zīmē.

2. daļa

attēla veidā norāda apdraudējuma novēršanas veidu.

Brīdinājuma apzīmējumu paskaidrojums

Stabiņā **Pasūtījuma numurs un paskaidrojums** ir sniegts līdzās attēlotā brīdinājuma apzīmējuma apraksts. Brīdinājuma apzīmējumu apraksts vienmēr paliek nemainīgs un tiek sniegts šādā secībā:

1. Apdraudējuma apraksts.
Piemēram: Apdraudējums, kas izraisa sagriešanu vai piespiedu amputāciju!
2. Apdraudējuma novēršanas norādījuma(-u) neievērošanas sekas.
Piemēram: Tiek nodarītas smagas pirkstu vai plaukstu traumas.
3. Norādījumi apdraudējuma novēršanai.
Piemēram: Mašīnas daļām pieskarieties tikai tad, ja to kustība ir pilnībā apstājusies.

2.13.1 Brīdinājuma apzīmējumu un cita veida apzīmējumu izvietojums

Brīdinājuma apzīmējumi

Tālāk redzamajos zīmējumos parādīts brīdinājuma apzīmējumu izvietojums uz mašīnas.

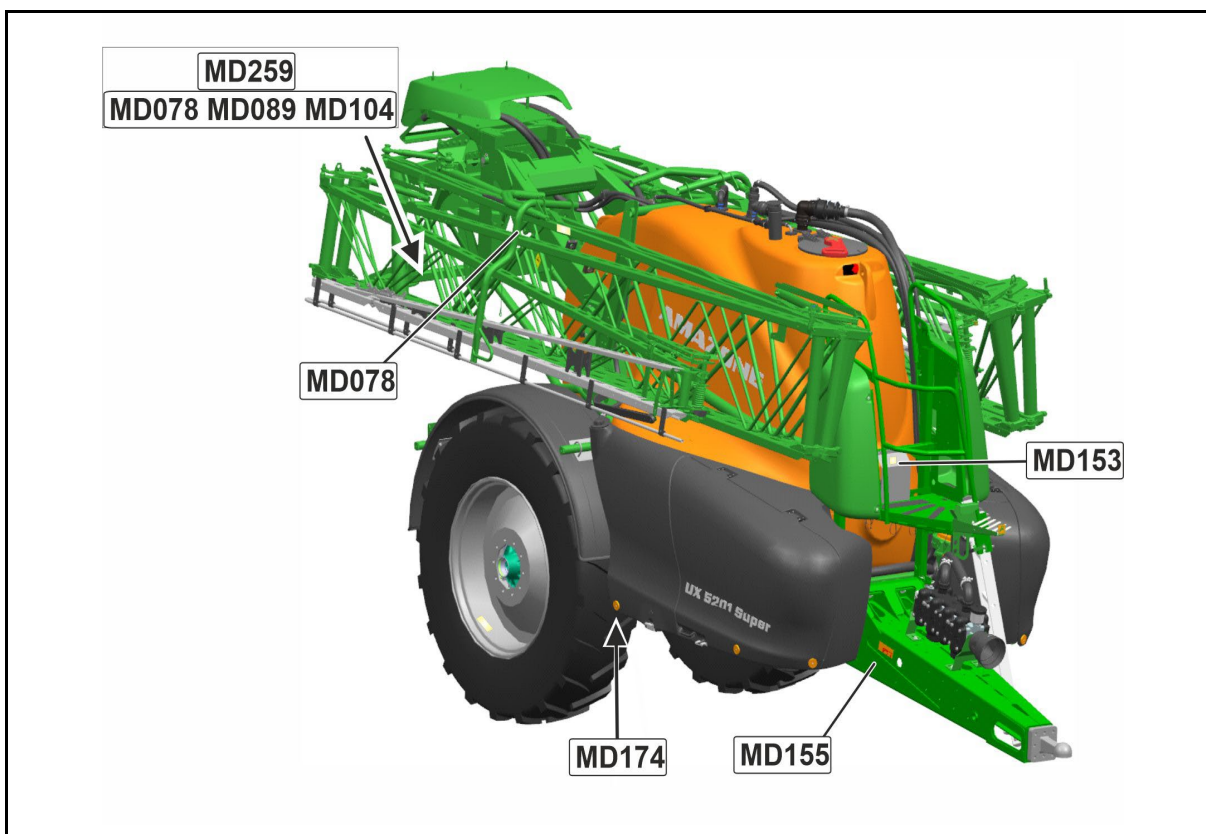
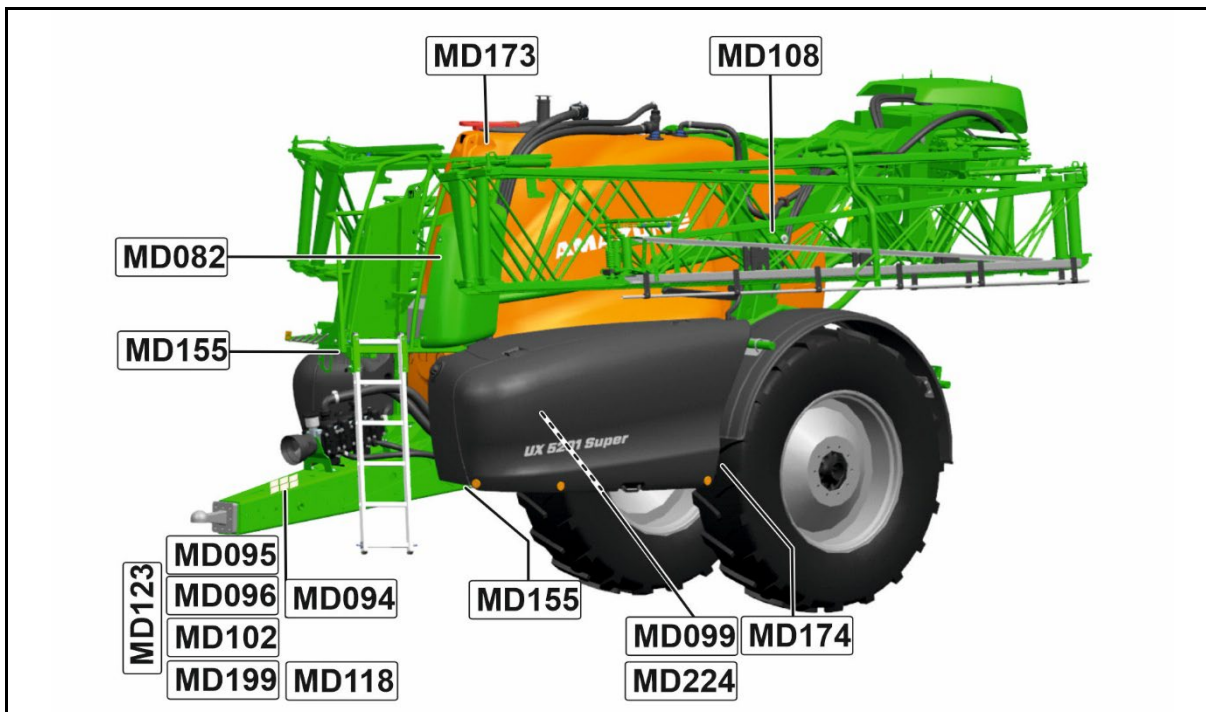

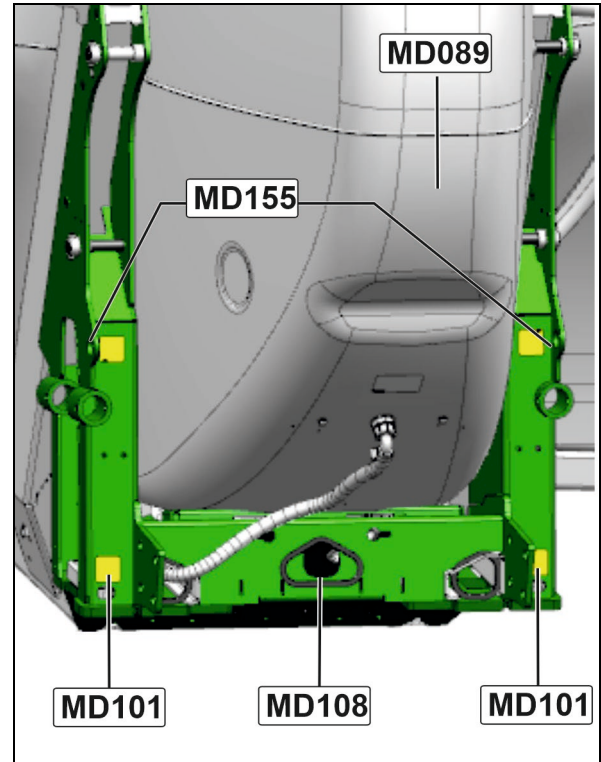

Vispārīgi drošības norādījumi

Pasūtījuma numurs un paskaidrojums

Brīdinājuma apzīmējumi

MD 078

Risks saspiest pirkstus vai plaukstu

- Pirms tuvošanās bīstamajai zonai pārtrauciet enerģijas padevi mašīnai.
- Pirms darbību veikšanas bīstamā mašīnas vietā nogaidiet, līdz mašīnas visas kustīgās daļas ir pilnīgi apstājušās.
- Pārliecinieties, ka bīstamajās zonās vai kustīgo daļu tuvumā nav nevienas personas.



MD 082

Risks nokrist no kāpšļiem un platformām

- Nekad neļaujiet personām braukt līdzī uz mašīnas.
- Nekad neļaujiet personām uzkāpt uz braucošas mašīnas.



MD 089

Saspiešanas risks, ko izraisa nejauša mašīnas daļu nolaišanās

- Pārliecinieties, ka bīstamajās zonās nav nevienas personas.

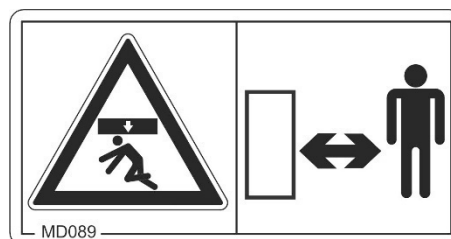

MD 094
Elektropārvades līniju radīts apdraudējums

- Ar mašīnu nekad nepieskarieties elektropārvades līnijām.
- Saglabājiet pietiekamu drošības attālumu no elektropārvades līnijām, īpaši mašīnas daļu pielocīšanas vai atlocīšanas laikā.
- Ievērojiet, ka spriegums var pārklāties arī pārāk maza attāluma dēļ.
- Iepriekš pārbaudiet izmantošanas vietu, vai nav augstsprieguma elektropārvades līniju un to izraisīta apdraudējuma.

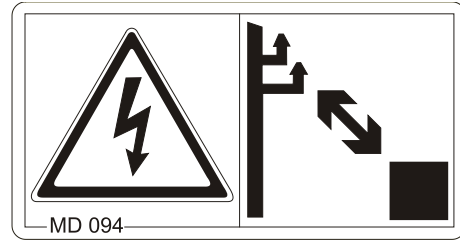

Nominālais spriegums	Drošs attālums līdz elektropārvades līnijām
----------------------	---

līdz 1 kV	1 m
no vairāk kā 1 līdz 110 kV	2 m
no vairāk kā 110 līdz 220 kV	3 m
no vairāk kā 220 līdz 380 kV	4 m

MD 095
Negadījumu risks lietošanas instrukcijā minēto norādījumu neievērošanas dēļ

- Pirms darba pie mašīnas vai ar to izlasiet un ievērojiet lietošanas instrukciju.

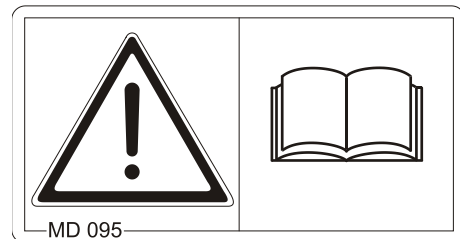
MD 096
Saundēšanās risks, ko izraisa ar augstspiedienu izplūstoša hidraulikas eļļa

- Hidraulisko sistēmu lieciet pārbaudīt un remontēt tikai specializētā darbnīcā.
- Neuzturieties hidrauliskās sistēmas nehermētisko vietu tuvumā.
- Ja esat savainojies ar hidraulisko eļļu, nekavējoties apmeklējiet ārstu.

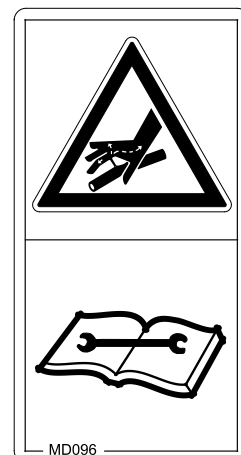

Vispārīgi drošības norādījumi

MD 099

Dzīvības apdraudējums, ko izraisa veselībai kaitīgas vielas

- Pirms darba ar veselībai kaitīgām vielām uzvelciet ražotāja ieteikto aizsargapģērbu.
- Ievērojiet veselībai kaitīgo vielu ražotāja drošības norādījumus par rīcību ar tām.



MD 101

Negadījumu risks nepareizi pievienotas celšanas ierīces dēļ

- Piestipriniet celšanas ierīci tikai atzīmētajās vietās.

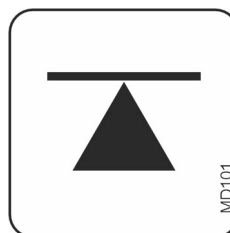

MD 102

Apdraudējums, nejauši iedarbinot, kā arī nejaušu un nekontrolētu mašīnas kustību dēļ

- Pirms visiem darbiem nodrošiniet mašīnu pret nejaušu iedarbināšanu, kā arī pret nejaušu un nekontrolētu kustību.

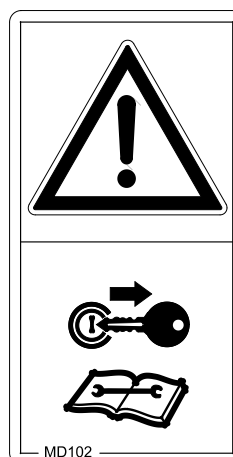

MD 104

Saspiešanas risks, ko izraisa mašīnas detaļu pagriešanās

- Ievērojiet pietiekamu drošības attālumu līdz pagriežamām mašīnas daļām, kamēr nav pārtraukta enerģijas padeve uz mašīnu.
- Pārliedzinieties, ka pagriežamo daļu tuvumā nav nevienas personas.

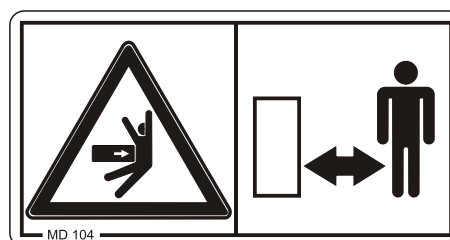

MD 108

Smagi savainojumi nepareizas rīcības gadījumā ar hidroakumulatoru, kurš atrodas zem spiediena

- Hidroakumulatoru, kas ir zem spiediena, lieciet pārbaudīt un salabot tikai specializētā darbnīcā.

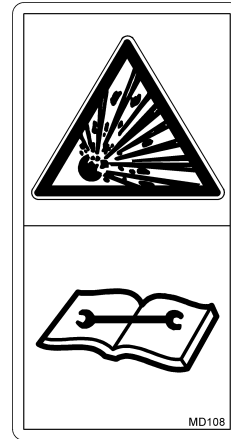

MD 118

Mašīnas bojājumu risks pārāk augsta apgriezienu skaita un piedziņas vārpstas nepareiza rotācijas virziena dēļ

- Ievērojiet maksimālo piedziņas apgriezienu skaitu un piedziņas vārpstas rotācijas virzienu, kā attēlots piktogrammā.

MD 153

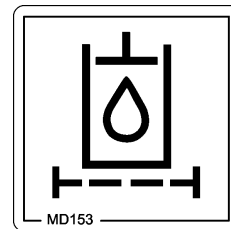
Attēls norāda uz hidraulikas eļļas filtru.

MD 155

Negadījumu risks un mašīnas bojājumi, transportējot nepareizi nofiksētu mašīnu

- Mašīnas transportēšanai nostipriniet piestiprināšanas siksnas tikai pie apzīmētajiem stiprināšanas punktiem.

MD 173

Dzīvības apdraudējums, ko rada tvaiki miglošanas šķīduma tvertnē

- Nekad nekāpiet miglošanas šķīduma tvertnē.

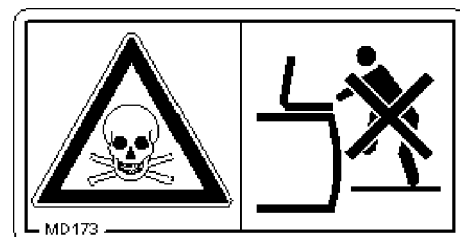

Vispārīgi drošības norādījumi

MD 174

Pārbraukšanas risks ar nenostiprinātu mašīnu

- Nostipriniet mašīnu pret ripošanu.
- Šim nolūkam izmantojiet stāvbremzi un/vai riteņu paliktņus.

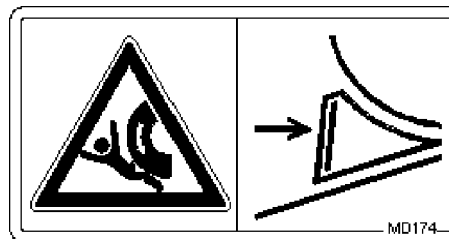

MD 192

Smagi savainojumi, nepareizi rīkojoties ar spiediena ierobežošanas vārstu

- Spiediena ierobežošanas vārstu lieciet pārbaudīt, iestatīt un remontēt tikai specializētā darbnīcā.

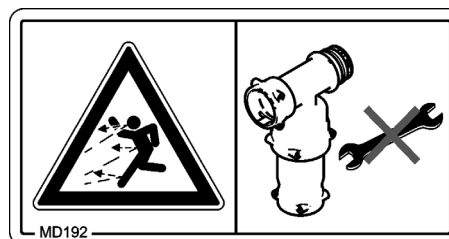

MD 199

Negadījumu risks, ko izraisa pārāk augsts hidrauliskās sistēmas spiediens

- Pievienojiet mašīnu tikai traktoriem ar maksimālo traktora hidraulikas spiedienu 210 bāri.

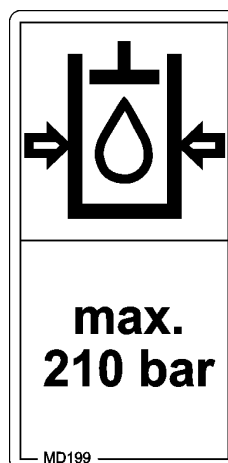

MD 224

Kaitējums veselībai ar ūdeni no roku mazgāšanas tvertnes

- Nekad neizmantojiet tīro ūdeni no tvertnes roku mazgāšanai kā dzeramo ūdeni.



2.14 Apdraudējums drošības norādījumu neievērošanas gadījumā

Drošības norādījumu neievērošana

- var izraisīt gan personu, gan vides un mašīnas apdraudējumu;
- var anulēt tiesības saņemt attiecīgu zaudējumu kompensāciju.

Atsevišķi ņemot, drošības norādījumu neievērošana var izraisīt, piemēram, šādu apdraudējumu:

- personu apdraudējums, neveicot darba zonas norobežošanu;
- svarīgu mašīnas funkciju atteice;
- paredzēto apkopes un tehniskās uzturēšanas darbu veikšanas neiespējamība;
- personu apdraudējums, ko izraisa mehāniska un ķīmiska iedarbība;
- vides apdraudējums, ko izraisa hidrauliskās eļļas sūces.

2.15 Darbs, apzinoties drošības svarīgumu

Papildus šajā ekspluatācijas instrukcijā iekļautajiem drošības norādījumiem saistoši ir arī nacionālie, vispārējā kārtā spēkā esošie darba aizsardzības un negadījumu profilakses noteikumi.

Ievērojiet brīdinājuma apzīmējumu norādījumus apdraudējuma novēršanai.

Pārvietojoties pa koplietošanas ceļiem, ievērojiet attiecīgos spēkā esošos ceļu satiksmes noteikumus.

2.16 Drošības norādījumi operatoram



BRĪDINĀJUMS

Apdraudējums, kas nepietiekamas satiksmes un ekspluatācijas drošības gadījumā izraisa saspiešanu, sagraušanu, aizķeršanu, ievilkšanu un triecienu!

Pirms mašīnas un traktora lietošanas sākšanas ikreiz pārbaudiet atbilstību satiksmes un darba drošības prasībām!

2.16.1 Vispārīgi norādījumi par drošību un negadījumu profilaksi

- Papildus šiem norādījumiem ievērojiet arī vispārīgā kārtā spēkā esošos nacionālos drošības un negadījumu profilakses noteikumus!
- Pie mašīnas piestiprinātie brīdinājuma un cita veida apzīmējumi satur svarīgus norādījumus par drošu mašīnas ekspluatāciju. Šo norādījumu ievērošana kalpo jūsu drošībai!
- Pirms kustības un lietošanas uzsākšanas pārbaudiet mašīnas apkārtni (vai nav bērnu)! Nodrošiniet pietiekamu redzamību!
- Cilvēku pārvadāšana un transportēšana ar mašīnu ir aizliegta!
- Izvēlieties tādu braukšanas stilu, lai traktoru ar piemontētu vai piekabinātu mašīnu varētu droši pārvaldīt ikvienā situācijā.
Turklāt ņemiet vērā savas spējas, ceļa seguma, satiksmes, redzamības un laika apstākļus, traktora gaitas īpašības, kā arī piemontētās vai piekabinātās mašīnas ietekmi.

Mašīnas piekabināšana un atkabināšana

- Piekabiniet un transportējiet mašīnu, izmantojot tikai tam piemērotu traktoru.
- Piekabinot mašīnas pie traktora trīspunktu hidrauliskās sakabes, obligāti jāsakrīt traktora un mašīnas savienojamības kategorijām!
- Piekabiniet mašīnu atbilstoši noteikumiem pie tam paredzētajām pierīcēm!
- Piekabinot mašīnas traktora priekšpusē un/vai aizmugurē, nedrīkst pārsniegt:
 - pieļaujamo traktora pilno masu;
 - pieļaujamo traktora asu noslodzi;
 - pieļaujamo traktora apriepojuma nestspēju.
- Pirms mašīnas piekabināšanas vai atkabināšanas no traktora, nostipriniet traktoru un mašīnu, lai tie nevarētu nejauši izkustēties.
- Uzturēšanās starp piekabināmo mašīnu un traktoru traktora kustības laikā ir aizliegta!
Klātesošie palīgi tikai kā kustības regulētāji drīkst atrasties līdzās transportlīdzekļiem un ieiet starp transportlīdzekļiem tikai to pilnīgas apstādīšanas gadījumā.
- Pirms mašīnas pievienošanas traktora trīspunktu hidrauliskajai sakabei vai atvienošanas no tās nostipriniet traktora hidrauliskās sistēmas vadības sviru tādā stāvoklī, kurā nav iespējama nejauša mašīnas pacelšana vai nolaišana!

- Mašīnas piekabināšanas un atkabināšanas laikā balstīšanas ierīces (ja tādas ir uzstādītas) pārvietojiet attiecīgi nepieciešamajā stāvoklī (stāvokļa stabilitāte)!
- Rīkojoties ar balstīšanas ierīcēm, pastāv risks gūt traumas saspiešanas un cirpes rezultātā!
- Piekabīniet mašīnu pie traktora un atkabiniet to no tā, ievērojiet īpašu piesardzību! Starp traktoru un mašīnu sakabes ierīces tuvumā ir vietas, kurās pastāv saspiešanas un cirpes risks!
- Uzturēšanās starp traktoru un mašīnu trīspunktu hidrauliskās sakabes darbības laikā ir aizliegta!
- Pievienotajiem padeves cauruļvadiem,
 - o veicot pagriezienu, viegli jāseko visām kustībām bez nostiepuma, salocīšanās vai rīvēšanās,
 - o tie nedrīkst berzēties gar citām mašīnas daļām.
- Ātri saslēdzamo savienojumu atvienošanas trossēm jākarājas brīvi un dziļā iegulumā tās nedrīkst patvaļīgi atvienoties!
- Atkabinātas mašīnas vienmēr novietojiet stabilā stāvoklī!

Mašīnas lietošana

- Pirms darba sākuma iepazīstieties ar visām mašīnas ierīcēm un vadības elementiem, kā arī to funkcijām. Darba laikā tam jau ir par vēlu!
- Nēsājiet cieši pieguļošu apģērbu! Brīvs apģērbs paaugstina risku apģērbam aizķerties aiz piedziņas vārpstām vai aptīties ap tām!
- Lietojiet mašīnu tikai tādā gadījumā, ja visas aizsargierīces ir pietiprinātas un atrodas aizsardzības stāvoklī!
- Ievērojiet piemontētas/piekabinātas mašīnas maksimālo slodzi un traktora asu un sakabes pieļaujamo slodzi! Ja nepieciešams, brauciet tikai ar daļēji uzpildītu tvertni.
- Uzturēšanās mašīnas darba zonā ir aizliegta!
- Uzturēšanās mašīnas rotācijas un pagriezienu zonā ir aizliegta!
- Pie mašīnas daļām, kuras darbina ārējs spēks (piemēram, hidrauliskā sistēma), pastāv saspiešanas un cirpes risks!
- Ar ārēju spēku darbināmas mašīnas daļas drīkst lietot tikai tad, ja no mašīnas tiek ievērots pietiekams drošības attālums!
- Pirms traktora atstāšanas nodrošiniet, lai to nevarētu nejauši iedarbināt un lai tas nevarētu nejauši izkustēties.
Šim nolūkam:
 - o nolaidiet mašīnu uz zemes,
 - o ieslēdziet stāvbremzi,
 - o apstādiniet traktora dzinēju,
 - o izņemiet atslēgu no aizdedzes.

Mašīnas transportēšana

- Pārvietojoties pa koplietošanas ceļiem, ievērojiet attiecīgos nacionālos ceļu satiksmes noteikumus!

- Pirms transportēšanas pārbaudiet, vai:
 - o strāvas padeves kabeļi ir pievienoti pareizi,
 - o apgaismes iekārta nav bojāta, darbojas un ir tīrā stāvoklī,
 - o bremžu iekārtai un hidrauliskajai sistēmai nav ārēji manāmu bojājumu,
 - o stāvbremze ir pilnīgi izslēgta,
 - o darbojas bremžu sistēma.
- Vienmēr pievērsiet uzmanību pietiekamai traktora stūrēšanas un bremzēšanas efektivitātei!
Pie traktora piemontētā vai piekabinātā mašīna un priekšpusē vai aizmugures atsvari ietekmē traktora gaitas īpašības, kā arī stūrēšanas un bremzēšanas spēju.
- Nepieciešamības gadījumā izmantojiet priekšpusē atsvarus!
Lai nodrošinātu pietiekamu stūrēšanas spēju, traktora priekšējā ass vienmēr jānoslogo par vismaz 20 % no traktora pašmasas.
- Priekšpusē vai aizmugures atsvarus piestipriniet tam paredzētajos piestiprināšanas punktos saskaņā ar norādījumiem!
- Ievērojiet piekabinātās/piemontētās mašīnas maksimālo lietderīgo slodzi un pieļaujamo traktora asu un sakabes noslodzi!
- Traktoram jāspēj nodrošināt noslogotiem sakabē esošiem transportlīdzekļiem (traktors ar pie piemontētu/piekabinātu mašīnu) paredzēto bremzēšanas palēninājumu!
- Pirms brauciena sākuma pārbaudiet bremžu darbību!
- Braucot ar piemontētu vai piekabinātu mašīnu ceļa līkumos, ņemiet vērā mašīnas nobīdi no pagrieziena ass un centrālās spēku!
- Transportēšanas braucienā laikā, ja mašīna ir piestiprināta pie traktora trīspunktu hidrauliskās sakabes vai apakšējiem vilcējstieņiem, pievērsiet uzmanību traktora apakšējo vilcējstieņu sānu fiksācijai.
- Pirms transportēšanas brauciena sākuma visas pagriežamās mašīnas daļas pārvietojiet transportēšanas stāvoklī!
- Pirms transportēšanas brauciena sākuma visas pagriežamās mašīnas daļas nostipriniet transportēšanas stāvoklī, lai tās nevarētu radīt apdraudējumu, mainot savu stāvokli. Šim nolūkam izmantojiet tam paredzētos transportēšanas stiprinājumus!
- Pirms transportēšanas brauciena sākuma bloķējiet trīspunktu hidrauliskās sakabes vadības sviru, lai piemontētā vai piekabinātā mašīna nevarētu nejauši pacelties vai nolaisties!
- Pirms transportēšanas brauciena sākuma pārbaudiet, vai nepieciešamais transportēšanas aprīkojums ir mašīnai piemontēts atbilstošā veidā, piemēram, apgaismes ierīces, brīdinājuma ierīces un aizsargierīces!
- Pirms transportēšanas brauciena sākuma vizuāli pārbaudiet, vai augšējā vilcējstieņa un apakšējo vilcējstieņu tapas ir nostiprinātas ar atvāžamiem spraudņiem pret nejaušu atvienošanos.
- Pielāgojiet kustības ātrumu attiecīgajiem apstākļiem!
- Pirms braukšanas lejup pa nogāzi ieslēdziet zemāku pārnesumu!

- Pirms transportēšanas brauciena sākuma vienmēr izslēdziet atsevišķu riteņu bremsēšanas režīmu (bloķējiet pedāļus)!

2.16.2 Hidrauliskā sistēma

- Hidrauliskajā sistēmā ir augsts spiediens!
- Pievērsiet uzmanību tam, vai hidraulisko šļūteņu cauruļvadi ir pievienoti pareizi!
- Pievienojot hidraulisko šļūteņu cauruļvadus, ievērojiet, lai gan traktora, gan mašīnas hidrauliskajā sistēmā nebūtu spiediena!
- Aizliegts bloķēt tos traktora vadības elementus, kas tiešā veidā kalpo hidrauliski vai elektriski vadāmu konstrukcijas elementu kustību vadīšanai, piemēram, locīšanai, pagriešanai un pārvietošanai. Atlaižot attiecīgo vadības elementu, atbilstošajai kustībai jāpārtraucas automātiski. Tas neattiecas uz tādu ierīču kustībām, kuras:
 - o darbojas nepārtraukti vai
 - o tiek regulētas automātiski vai
 - o kurām atbilstoši to funkcijai nepieciešams planēšanas vai spiediena režīms.
- Pirms hidrauliskās sistēmas apkalpošanas darbu sākuma:
 - o apstādiniet mašīnu,
 - o izlaidiet hidrauliskās sistēmas spiedienu,
 - o apstādiniet traktora dzinēju,
 - o ieslēdziet stāvbremzi,
 - o izņemiet aizdedzes atslēgu.
- Lieciet kompetentam speciālistam pārbaudīt hidraulisko šļūteņu cauruļvadu darba stāvokli vismaz vienu reizi gadā!
- Bojājumu un novecojuma gadījumā nekavējoties nomainiet hidrauliskās šļūtenes! Izmantojiet tikai AMAZONE oriģinālās hidrauliskās šļūtenes!
- Hidraulisko šļūteņu cauruļvadu ekspluatācijas ilgums nedrīkst pārsniegt sešus gadus, ieskaitot iespējamo glabāšanas ilgumu, kas nedrīkst pārsniegt divus gadus. Arī glabājot atbilstošā veidā un nepārsniedzot pieļaujamo slodzi, šļūtenes un šļūteņu savienojumi dabiski noveco, kas ierobežo to glabāšanas un lietošanas ilgumu. Atbilstoši pieredzei, it īpaši ņemot vērā iespējamo apdraudējumu, var noteikt atšķirīgu lietošanas ilgumu. Termoplasta šļūtenēm un cauruļvadiem var būt noteikti citi aptuvenie termiņi.
- Nemēģiniet hidraulisko šļūteņu cauruļvadu sūces noblīvēt ar plaukstu vai pirkstiem.
Ar augstu spiedienu izplūstošais šķidrums (hidrauliskā eļļa) var caur ādu iekļūt ķermenī un izraisīt smagas traumas!
Rodoties traumām, ko ir izraisījusi hidrauliskā eļļa, nekavējoties apmeklējiet ārstu! Inficēšanās risks!
- Lai novērstu smagas saindēšanās risku, sūču meklēšanai izmantojiet piemērotus palīg līdzekļus.

2.16.3 Elektroiekārta

- Veicot elektroiekārtas apkalpošanas darbus, vienmēr atvienojiet akumulatoru bateriju (mīnuspolu)!
- Lietojiet tikai attiecīgajam strāvas stiprumam paredzētos drošinātājus. Izmantojot pārāk stiprus drošinātājus, tiek bojāta elektroiekārta un rodas ugunsbīstamība!
- Pievērsiet uzmanību tam, vai akumulatoru baterija ir pievienota pareizi — pievienojiet vispirms pluspolu, bet pēc tam mīnuspolu! Atvienojot akumulatoru, vispirms atvienojiet negatīvo polu, bet pēc tam pozitīvo polu!
- Akumulatoru baterijas pluspolu vienmēr nosedziet ar tam paredzēto pārsegu. Tam savienojoties ar mašīnas korpusu, pastāv eksplozijas risks!
- Eksplozijas risks! Nepieļaujiet dzirksteļu veidošanos un atklātu liesmu akumulatoru baterijas tuvumā!
- Mašīna var būt aprīkota ar elektroniskiem komponentiem un elementiem, kuru darbību var ietekmēt citu ierīču elektromagnētiskais starojums. Neievērojot tālāk minētos drošības norādījumus, šāda ietekme var izraisīt personu apdraudējumu.
 - Uztādot mašīnā papildu elektroierīces un/vai elektroiekārtas komponentus, kas tiek pieslēgtas mašīnas elektroiekārtai, lietotāja pienākums ir pārbaudīt, vai tās neizraisa transportlīdzekļa elektroniskās iekārtas vai citu komponentu darbības traucējumus.
 - Ievērojiet, lai papildus uzstādītie elektroiekārtas un elektroniskās iekārtas elementi atbilstu Elektromagnētiskās saderības direktīvas 2004/108/EK spēkā esošajai redakcijai un lai uz tiem būtu CE zīme.

2.16.4 Jūgvārpstu darbība

- Drīkst izmantot tikai uzņēmuma AMAZONEN-WERKE paredzētas un ar atbilstīgām aizsargierīcēm aprīkotas kardānvārpstas!
- Ievērojiet arī kardānvārpstas ražotāja sniegto lietošanas instrukciju!
- Kardānvārpstas aizsargcaurulei un aizsargpiltuvei jābūt nebojātai, kā arī jābūt piestiprinātam un jāatrodas atbilstošā stāvoklī traktora un mašīnas jūgvārpstas aizsargvairogam!
- Aizliegts strādāt, ja aizsargierīces ir bojātas!
- Kardānvārpstu var montēt un demontēt, ja:
 - jūgvārpsta ir izslēgta,
 - traktora dzinējs ir izslēgts,
 - stāvbremze ir pievilka,
 - aizdedzes atslēga ir aizņemta,
- Vienmēr pareizi montējiet un nostipriniet kardānvārpstu!
- Izmantojot platleņķa kardānvārpstas, platleņķa šarnīrs vienmēr jāpiestiprina pie rotācijas ass starp traktoru un mašīnu!

- Nostipriniet kardānvārpstas aizsargierīces pret rotāciju, iekabinot ķēdi(-es)!
- Transportēšanas un darba stāvoklī uzstādiet paredzētos kardānvārpstu cauruļveida pārsegus! (Ievērojiet kardānvārpstas ražotāja sniegto lietošanas instrukciju!)
- Veicot pagriezienus, ievērojiet pieļaujamo pagrieziena leņķi un kardānvārpstas bīdes gājienu!
- Pirms jūgvārpstas ieslēgšanas pārbaudiet, vai izvēlētais traktora jūgvārpstas apgriezību skaits atbilst mašīnas atļautajam piedziņas apgriezību skaitam.
- Pirms jūgvārpstas ieslēgšanas lieciet personām atstāt mašīnas bīstamo zonu.
- Strādājot ar jūgvārpstu, rotējošās jūgvārpstas vai kardānvārpstas tuvumā nedrīkst atrasties personas.
- Nekad neieslēdziet jūgvārpstu, ja traktora dzinējs ir izslēgts!
- Vienmēr izslēdziet jūgvārpstu, ja sašķiebums kļūst pārāk liels vai tā vairs nav nepieciešama darbam!
- **BRĪDINĀJUMS!** Pēc jūgvārpstas izslēgšanas iespējams gūt savainojumus rotējošo mašīnas detaļu centrālās daļes spēka dēļ! Šajā laikā nedrīkst atrasties pārāk tuvu mašīnai! Darbus pie mašīnas drīkst veikt tikai tad, kad visas mašīnas detaļas ir pilnīgi nekustīgas!
- Pirms ar jūgvārpstu darbināmas mašīnas vai kardānvārpstas tīrīšanas, eļļošanas vai regulēšanas nodrošiniet traktoru un mašīnu pret nejaušu ieslēgšanos un izkustēšanos.
- Novietojiet atvienoto kardānvārpstu tai paredzētajā stiprinājumā!
- Pēc kardānvārpstas atvienošanas tās galu nosedziet ar aizsargapvalku!
- Izmantojot jūgvārpstu, kuras darbība ir atkarīga no gaitas, ņemiet vērā, ka jūgvārpstas apgriezību skaits ir atkarīgs no kustības ātruma un, virzoties atpakaļgaitā, tā rotē pretējā virzienā!

2.16.5 Piekabinātās mašīnas

- Ievērojiet traktora un mašīnas sakabes ierīču pieļaujamās savienošanas iespējas!
Sakabiniet tikai sakabināšanai atļautus transportlīdzekļus (traktoru un piekabinātu mašīnu).
- Vienass mašīnu gadījumā ievērojiet maksimāli pieļaujamo traktora sakabes noslodzi!
- Vienmēr pievērsiet uzmanību pietiekamai traktora stūrēšanas un bremzēšanas efektivitātei!
Pie traktora piemontēta vai piekabinātas mašīnas ietekmē traktora gaitas īpašības, kā arī stūrēšanas un bremzēšanas efektivitāti, it īpaši vienass mašīnu gadījumā, kuras noslogo traktoru.
- Regulēt novietojuma augstumu noslogojamām sakabes ierīcēm ar dīseli drīkst tikai specializētā darbnīcā!
- Mašīnas bez bremžu sistēmas:
Ievērojiet valsts noteikumus par mašīnām bez bremžu sistēmas.

2.16.6 Bremžu sistēma

- Bremžu sistēmas regulēšanas un remonta darbus drīkst veikt tikai specializētā darbnīcā vai licencētā bremžu sistēmu servisā!
- Lieciet regulāri pārbaudīt visas bremžu sistēmas darbību!
- Jebkādu bremžu sistēmas darbības traucējumu gadījumā nekavējoties apstādiniet traktoru. Nekavējoties lieciet novērst darbības traucējumu.
- Pirms bremžu sistēmas apkalpošanas darbu sākuma novietojiet mašīnu stabilā stāvoklī un nodrošiniet, lai mašīna nevarētu nejauši nolaisties vai izkustēties (ar riteņu paliktņiem)!
- Veicot metināšanas, apdedzināšanas un urbšanas darbus bremžu sistēmas cauruļvadu tuvumā, ievērojiet īpašu piesardzību!
- Pēc jebkādu bremžu sistēmas regulēšanas un tehniskās uzturēšanas darbu pabeigšanas vienmēr veiciet bremžu darbības pārbaudi!

Pneimatiskā bremžu sistēma

- Pirms mašīnas piekabināšanas notīriet iespējamus netīrumus no rezerves un bremžu sistēmas cauruļvadu savienotājgalvu blīvgredzeniem!
- Sākt kustību ar piekabinātu mašīnu drīkst tikai tad, ja spiediens traktora manometrā ir sasniedzis 5,0 bārus!
- Katru dienu nolejiet pneimatiskās sistēmas balonā sakrājušos kondensātu!
- Pārvietojoties bez mašīnas, noslēdziet traktora savienotājgalvas!
- Mašīnas rezerves un bremžu sistēmas savienotājgalvas ievietojiet tam paredzētajos turētājos!
- Papildināšanai vai nomainīšanai izmantojiet tikai paredzētā tipa bremžu šķidrumu. Nomainot bremžu šķidrumu, ievērojiet atbilstošos noteikumus!
- Nedrīkst mainīt uzstādītos bremžu vārstu iestatījumus!
- Nomainiet pneimatiskās sistēmas balonu, ja:
 - skavas to nenotur nekustīgā stāvoklī,
 - tas ir bojāts,
 - tā datu plāksnīte ir sarūsējusi vai nozaudēta.

Hidrauliskā bremžu sistēma mašīnās, kas paredzētas lietošanai ārpus Vācijas

- Hidrauliskās bremžu sistēmas izmantošana Vācijā ir aizliegta!
- Papildināšanai vai nomainīšanai izmantojiet tikai paredzētā tipa hidraulisko eļļu. Nomainot hidraulisko eļļu, ievērojiet atbilstošos noteikumus!

2.16.7 Riepas

- Riepu un riteņu remontdarbus drīkst veikt tikai speciālisti, izmantojot piemērotus montāžas instrumentus!
- Regulāri pārbaudiet spiedienu riepās!
- Ievērojiet paredzēto spiedienu! Pārmērīga spiediena gadījumā pastāv riepu eksplozijas risks!
- Pirms riepu apkalpošanas darbu sākuma novietojiet mašīnu stabilā stāvoklī un nodrošiniet, lai mašīna nevarētu nejauši nolaisties vai izkustēties (ar stāvbremzi, riteņu paliktņiem)!
- Visas stiprinājuma skrūves un uzgriežņi jāpievelk saskaņā ar AMAZONEN-WERKE norādītajām vērtībām!

2.16.8 Miglotāja darba režīms

- Ievērojiet augu aizsardzības līdzekļu ražotāju ieteikumus atiecībā uz
 - o personīgais aizsargaprīkojums;
 - o brīdinājuma norādēm par augu aizsardzības līdzekļu lietošanu;
 - o dozēšanas, lietošanas un tīrīšanas noteikumiem.
- Ievērojiet norādījumus, kas minēti Augu aizsardzības likumā!
- Piesārņota aizsargaprīkojuma, miglošanas līdzekļa kannu un izmantoto filtru uzglabāšana traktora kabīnē ir aizliegta.
- Noņemiet aizsargaprīkojumu, pirms iekāpjat traktora kabīnē.
- Nekad neatvienojiet zem spiediena esošos cauruļvadus!
- Uzpildes laikā nedrīkst pārsniegt miglošanas šķīduma tvertnes nominālo tilpumu!



- Rīkojoties ar augu aizsardzības līdzekļiem, ievērojiet izmantotāo aktīvo vielu drošības datu lapas prasības, kā arī norādes par personīgo aizsargaprīkojumu. Atkarībā no izmantoto aktīvo vielu drošības datu lapas prasībām šādas sastāvdaļas veido jūsu personīgo aizsargaprīkojumu:
 - o Pret ķīmikālijām izturīgs kombinezons saskaņā ar DIN 32781
 - o Gumijas priekšauts saskaņā ar EN 14605
 - o Acu aizsargs saskaņā ar EN 166
 - o Elpceļu aizsargmaska saskaņā ar DIN EN 143/149/405/14387, vismaz sejas maska ar kombinētu daļiņu filtru un gāzes filtru A1-P2 (identifikācijas krāsa brūni-balta)
 - o Gari aizsargcimdi saskaņā ar DIN 347/388/420
 - o Kāju aizsardzība

Izmantojiet personīgo aizsargaprīkojumu, ja kādas turpmāk minētās darbības laikā varat saskarties ar augu aizsarglīdzekļiem vai mēslojumu:

 - o Miglošanas šķīduma tvertnes uzpilde un ķīmikāliju pievienošana
 - o Miglošana un smidzināšana
 - o Mašīnas iestatīšana
 - o Tvertnes iztukšošana un tīrīšana
 - o Dažādu ķīmikāliju izmantošana
 - o Apkope

- Atkarībā no izmantotās vielas drošības datu lapas prasībām traktora kabīnē lietojiet personīgo aizsargaprīkojumu.
- Traktori ar 4. kategorijas kabīnēm ir noteiktas daži miglošanas līdzekļu izkliedēšanai.
- Ievērojiet datus par augu aizsardzības līdzekļu un miglotāja materiālu saderību!
- Nemiglojiet augu aizsardzības līdzekļus, kas var salipt vai sacietēt!
- Lai aizsargātu cilvēkus, dzīvniekus un vidi, neuzpildiet miglotāju ar ūdeni no atklātām ūdenstilpēm!
- Uzpildiet miglotāju tikai ar oriģinālajām AMAZONE uzpildes iekārtām!

2.16.9 Tīrīšana, apkope un tehniskā uzturēšana

- Ņemot vērā miglošanas šķīduma tvertnes indīgos tvaikus, principā aizliegts iekāpt miglošanas šķīduma tvertnē.
Miglošanas šķīduma tvertnes remontdarbus drīkst veikt tikai specializētā darbnīcā!
- Veiciet apkopes, remonta un tīrīšanas darbus principā tikai tad, kad:
 - o piedziņa ir izslēgta,
 - o traktora dzinējs ir apstādināts,
 - o aizdedzes atslēga ir aizņemta,
 - o no bortdatora ir atvienots mašīnas spraudnis.
- Regulāri pārbaudiet, vai uzgriežņi un skrūves ir cieši pievilktas, un nepieciešamības gadījumā pievelciet!
- Pirms apkopes, remonta un tīrīšanas darbu sākuma nostipriniet pacelto mašīnu vai paceltās mašīnas daļas, lai tās nevarētu nejauši nolaisties!
- Nomainot ar griežņiem aprīkotas darba ierīces, lietojiet piemērotus darbarīkus un cimdus!
- Eļļas, smērvielas un filtrus utilizējiet atbilstoši noteikumiem!
- Pirms traktora un piemontētas mašīnas elektrometināšanas darbu sākuma atvienojiet traktora ģenerators un akumulatoru baterijas kabeli!
- Rezerves daļām katrā ziņā jāatbilst AMAZONEN-WERKE noteiktajām tehniskajām prasībām!
To nodrošina AMAZONE oriģinālo rezerves daļu izmantošana!
- Ievērojiet sekojošos noteikumus, remontējot miglotājus, kurus izmanto amonija nitrāta un urīnvielas šķīduma mēslošanai:
Amonija nitrāta un urīnvielas šķīduma atlikumi, iztvaikojot ūdenim, var veidot sāli miglošanas šķīduma tvertnē. Šādas reakcijas rezultātā rodas amonija nitrāts un urīnviela. Amonija nitrāts tīrā veidā kopā ar organiskajām vielām, piemēram, urīnvielu, ir eksplozīvs, ja remontdarbu (piemēram, metināšanas, slīpēšanas, vīlēšanas) laikā tiek sasniegtas kritiskas temperatūras.
Jūs likvidējat šo apdraudējumu, pamatīgi nomazgājot miglošanas šķīduma tvertni vai remontam paredzētās daļas ar ūdeni, jo amonija nitrāta un urīnvielas šķīduma sāls šķīst ūdenī. Tādēļ pirms remonta miglotāju pamatīgi nomazgājiet ar ūdeni!

3 Mašīnas iekraušana

3.1 Mašīnas nostiprināšana

Mašīnai ir 4 nostiprināšanas vietas, kas paredzētas nostiprināšanas līdzekļiem.



1. att.



BRĪDINĀJUMS

Negadījumu risks, ko izraisa nepareizi piestiprināti nostiprināšanas līdzekļi

Ja nostiprināšanas līdzekļi tiek piestiprināti pie neatzīmētām nostiprināšanas vietām, nostiprināšanas laikā var tikt bojāta mašīna un apdraudēta drošība.

- Piestipriniet nostiprināšanas līdzekļus tikai pie atzīmētajām nostiprināšanas vietām.

1. Novietojiet mašīnu transportējošā transportlīdzeklī.
2. Nostiprināšanas līdzekļus piestipriniet tikai pie atzīmētajām nostiprināšanas vietām.
3. Nostipriniet mašīnu atbilstoši valsts noteikumiem par kravas nostiprināšanu.

3.2 Transportēšanas fiksatora hidrauliskais balsts



Pēc mašīnas izkraušanas noņemiet balsta transportēšanas stiprinājumus.

- (1) Hidrauliski paceliet mašīnu virs balsta.
- (2) Noņemiet transportēšanas stiprinājumus.

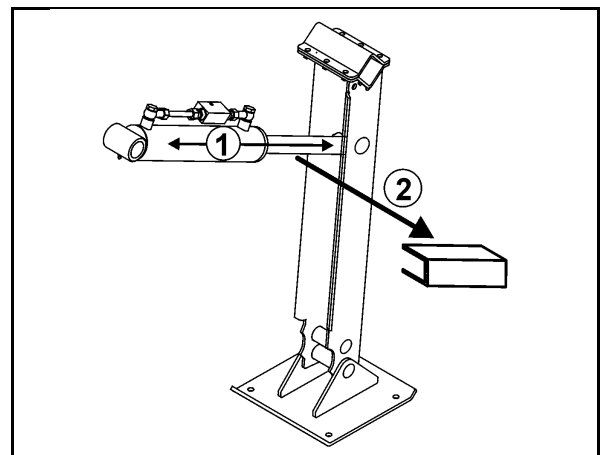

4 Ražojuma apraksts

Šajā nodaļā

- sniegts vispārējs mašīnas konstrukcijas pārskats,
- norādīti atsevišķu konstrukcijas mezglu un vadības elementu nosaukumi.

Lasiet šo nodaļu, pēc iespējas atrodoties tieši pie mašīnas. Šādā veidā iepazīsiet to vislabāk.

4.1 Konstrukcijas mezglu pārskats

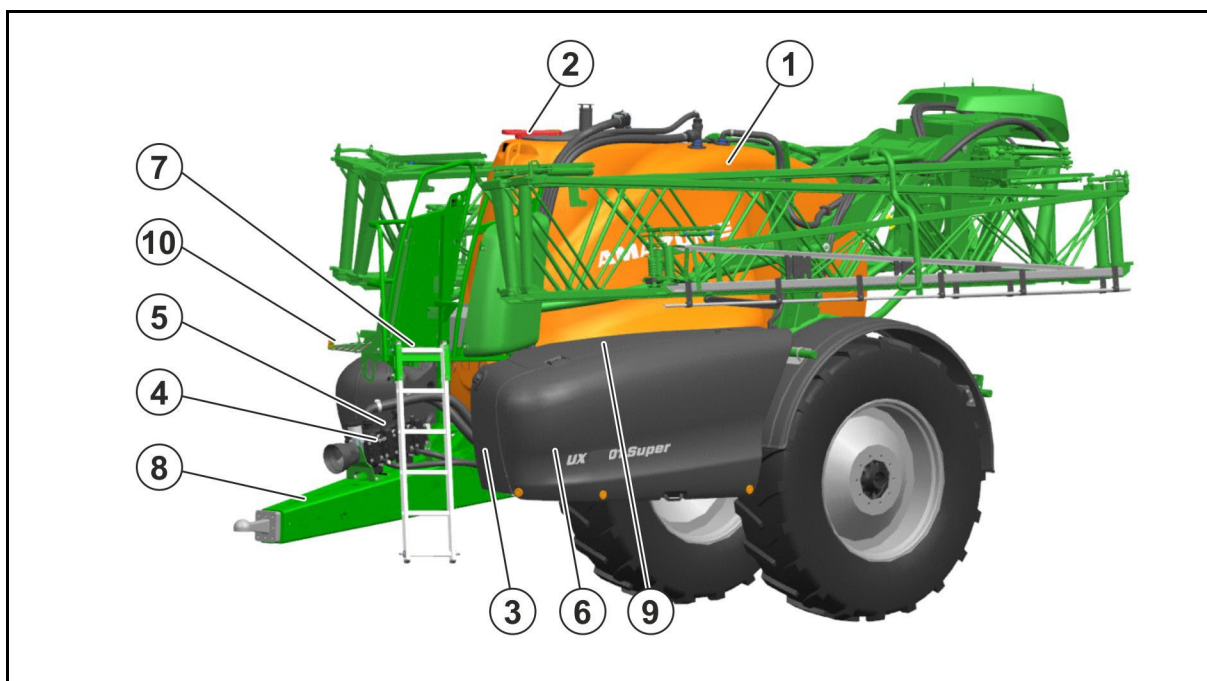

- | | |
|---|---|
| (1) Miglošanas šķīduma tvertne | (6) Miglošanas šķīduma tvertnes pārbaudes lūka vizuālai kontrolei |
| (2) Miglošanas šķīduma tvertnes pārbaudes lūka vizuālai kontrolei | (7) Tehniskās apkopes platforma ar kāpnēm |
| (3) Mazgāšanas ūdens tvertne | (8) Jūgstienis ar savienošanas ierīci |
| (4) Miglošanas sūknis | (9) Skalošanas ūdens tvertne kreisajā pusē |
| (5) Maisītāja sūknis | (10) Šļūteņu novietne |

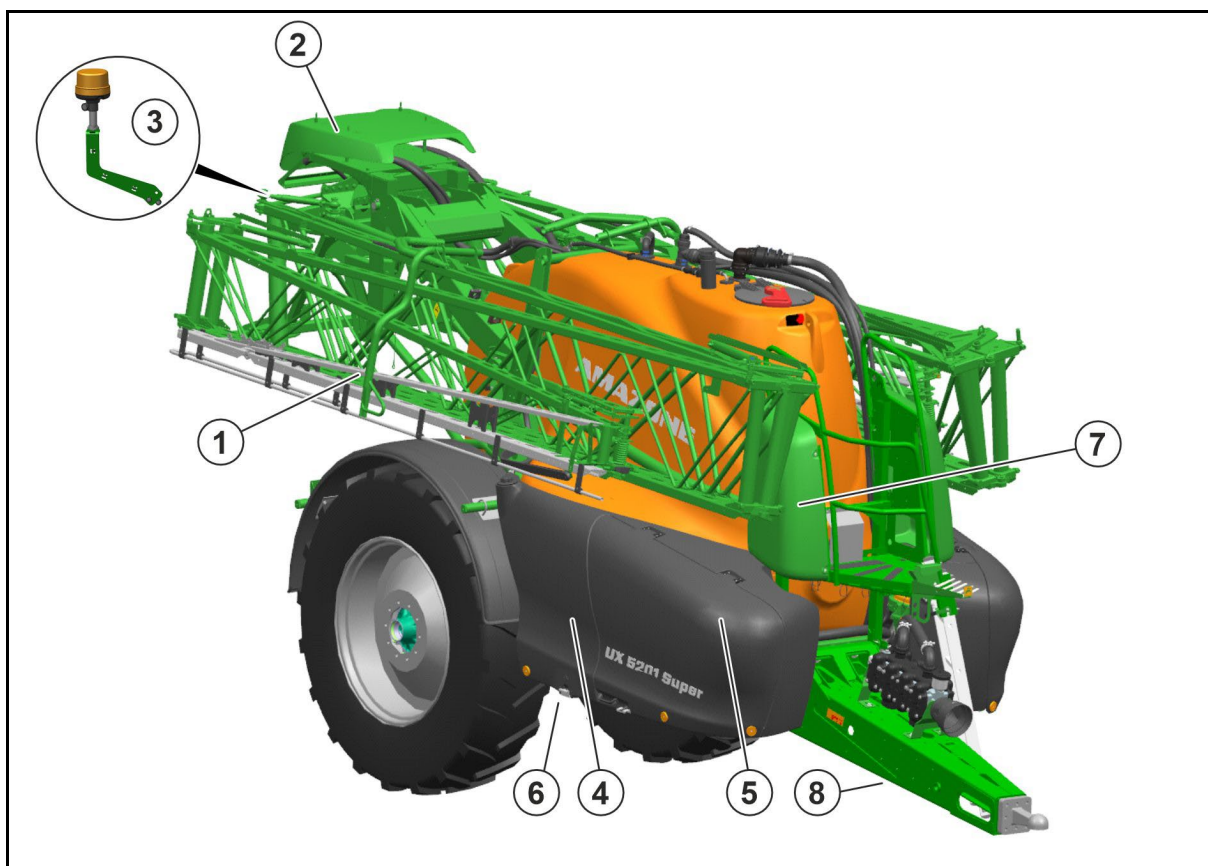

- (1) Salokāmi miglošanas stieņi ar transportēšanas fiksatoru
- (2) Platuma daļu vārsts
- (3) Bākuguns
- (4) Skalošanas ūdens tvertne labajā pusē
- (5) Novietne sūkšanas šļūtenei, miglošanas līdzekļa kannai, izlietotiem filtriem un dokumentu cilindram
- (6) Riteņu paliktņi
- (7) Hidraulikas/elektronikas vāks
- (8) Hidrauliskais balsts

4.2 Drošības ierīces un aizsargierīces

- Transporta fiksēšanas mehānisms uz Super-L stieņu sistēmas nodrošināšanai pret nejaušu atlocīšanos

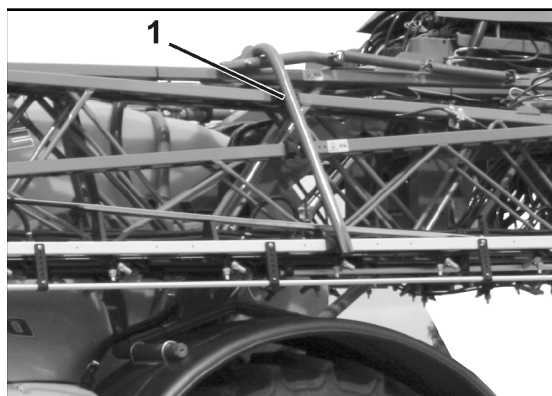

- Rokturi uz tehniskās apkopes platformas



- (1) Kardānvārpstas aizsargs ar stiprinājuma ķēdēm
- (2) Mašīnas puses aizsargpiltuve

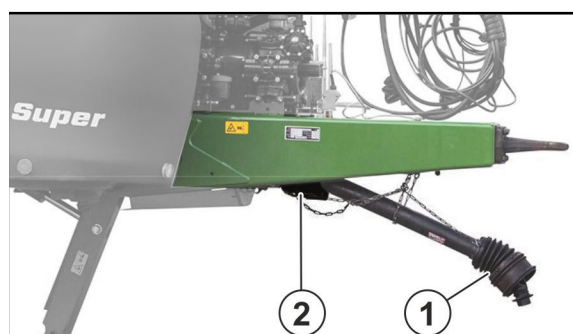

4.3 Starp traktoru un mašīnu izvietotie kabeļi un cauruļvadi

- Hidrauliskās šļūtenes (atkarībā no aprīkojuma)
- Apgaismojuma elektrokabelis
- Mašīnas kabelis ISOBUS
- Bremžu vads ar savienotājgalvu pneimatiskajām bremzēm/bremžu vads ar pieslēgumu pie hidrauliskajām bremzēm

4.4 Apgaismojums un apzīmējums braucieniem pa ceļiem

Atkarībā no mašīnas tipa vai valstij specifiskajiem noteikumiem aprīkojums var variēt.

4.4.1 Aizmugures apgaismojums un apzīmējums

- (1) Sarkani atstarotāji, trīsstūra piekabinātai mašīnai vai ne trīsstūra pievienotai mašīnai
- (2) Aizmugurējie gabarītlukturi; bremžu lukturi; pagrieziena rādītāji
- (3) Dzeltēni atstarotāji
- (4) Brīdinājuma plāksnes
- (5) Oranža fluoriscējoša brīdinājuma plēve mašīnas platumam > 3,6 m
- (6) Sarkana atstarojoša brīdinājuma plēve
- (7) Dzeltēna, atstarojoša brīdinājuma plēve
- (8) Apzīmējuma plāksne lēni braucošiem transportlīdzekļiem

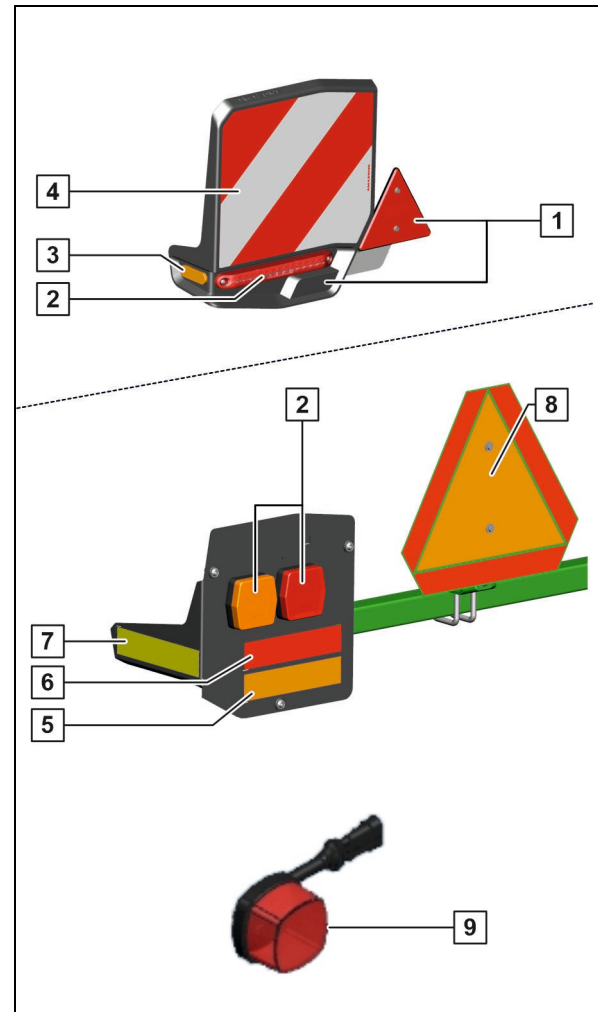

- (9) Super-L stieņi:
Gabarītgaismas un pozīcijas gaismas

4.4.2 Priekšējais apgaismojums un apzīmējums

- (1) Gabarītlukturi
- (2) Balts atstarotājs
- (3) Brīdinājuma plāksne
- (4) Braukšanas virziena rādītājs mašīnas platumam > 3,6 m
- (5) Dzeltena, atstarojoša brīdinājuma plēve

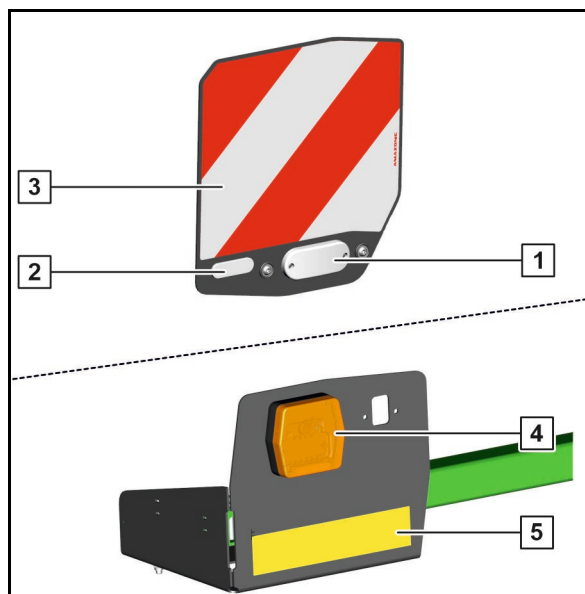

4.4.3 Papildu numura zīme

- (1) Numura zīmes apgaismojums
- (2) Numura zīmes turētājs

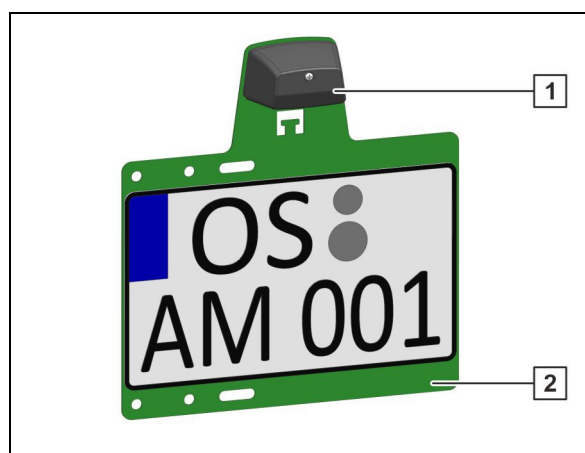

4.5 Dokumentu cilindrs

Dokumenta cilindrā ir dokumenti un atkarībā no no mašīnas aprīkojuma citi palīgīdzekļi.



4.6 Izmantošana atbilstoši noteikumiem

Miglotājs

- paredzēts izmantošanai augu aizsardzības līdzekļu (insekticīdu, fungicīdu, herbicīdu u.c.) suspensiju, emulsiju un maisījumu formā, kā arī šķidrā mēslojuma pārvadāšanai un iestrādei.
- atbilst tehnikas attīstības līmenim un ar pareizi iestatītu iekārtu un pareizu dozēšanu nodrošina bioloģisko izdošanos, turklāt tiek sasniegta ekonomiska miglošanas līdzekļu izmantošana, kā arī tiek sasniegts zems vides piesārņojuma līmenis.
- ir paredzēts tikai izmantošanai lauksaimniecībā augsnes kultūru apstrādei.

Izkliedējamā miglošanas šķīduma pH vērtībai (Tpaši šķidrājiem mēslojumiem) ir jābūt lielākai par 1,5.

Ierobežojumi, lietojot nogāzē

- (1) Braukšana nogāzē ar pilnu miglošanas šķīduma tvertni
- (2) Braukšana nogāzē ar daļēji piepildītu miglošanas šķīduma tvertni
- (3) Atlikušā daudzuma izsmidzināšana
- (4) Apgriešanās
- (5) Miglotāja stieņu locīšana

	(1)	(2)	(3)	(4)	(5)
Horizontālē	15%	15%	15%	15%	20%
pa nogāzi uz augšu/uz leju	15%	30%	15%	15%	20%

Pie izmantošanas atbilstoši noteikumiem pieder arī:

- visu šīs ekspluatācijas instrukcijas norādījumu ievērošana,
- tehnisko pārbažu un apkopes darbu izpilde,
- tikai AMAZONE oriģinālo rezerves daļu izmantošana.

Cita veida izmantošana, kas nav minēta šajā aprakstā, ir aizliegta un tiek atzīta par noteikumiem neatbilstošu.

Par zaudējumiem, kas rodas noteikumiem neatbilstošas izmantošanas gadījumā:

- ekspluatācijas inženieris uzņemas personīgu atbildību,
- uzņēmums AMAZONEN-WERKE neuzņemas nekādu atbildību.

4.7 Iekārtu kontrole

Vācijas pārbaudes uzlīme

Uz mašīnu attiecas visā Eiropas Savienībā piemērojamā regulārā iekārtu kontrole (Augu aizsardzības direktīva 2009/128/EK un EN ISO 16122).

Iekārtu kontrole regulāri jāveic atzītā un sertificētā kontroles darbnīcā.

Atkārtotas iekārtas kontroles veikšanas laiks ir atzīmēts uz mašīnas pārbaudes uzlīmes.



4.8 Sekas, kas rodas, izmantojot noteiktus augu aizsardzības līdzekļus

Mēs vēršam uzmanību uz to, ka mums zināmie augu aizsardzības līdzekļi, piemēram, Lasso, Betanal un Tramat, Stomp, Iloxan, Mudecan, Elancolan un Teridox, ilgākas iedarbības laikā (20 stundas) var izraisīt miglotāja sūkņu membrānu, šļūteņu, cauruļvadu un tvertņu bojājumus. Minētie piemēri nav pilnīgs saraksts.

Mēs brīdinām it īpaši par nepieļaujamiem maisījumiem, kas sastāv no 2 vai vairākiem dažādiem augu aizsardzības līdzekļiem.

Nedrīkst miglot vielas, kam piemīt salipšanas vai sastingšanas īpašības.

Šādu agresīvu augu aizsardzības līdzekļu izmantošanas gadījumā ieteicams miglošanas šķīdumu izmiglot uzreiz pēc miglošanas šķīduma sagatavošanas un pēc miglošanas pamatīgi iztīrīt sistēmu ar ūdeni.

Sūkņu vietā iespējams piegādāt vitona membrānas. Tās ir izturīgas pret augu aizsardzības līdzekļiem, kas satur šķīdinātājus. Taču to kalpošanas laiks samazinās, izmantojot zemās temperatūrās (piemēram, AHL sala laikā).

AMAZONE miglotajos izmantotie materiāli un konstrukcijas sastāvdaļas ir noturīgi pret šķidro mēslojumu.

4.9 Bīstamā zona un bīstamās vietas

Bīstamā zona ir zona mašīnas apkārtņē, kurā personas var aizskart:

- mašīna un tās darba ierīces, veicot darbam nepieciešamās kustības,
- materiāli vai svešķermeņi, ko izmet mašīna,
- darba ierīces, tām nejauši nolaižoties vai paceļoties,
- traktors un mašīna, tiem nejauši izkustoties.

Mašīnas bīstamajā zonā ir bīstamas vietas ar pastāvīgu vai pēkšņu apdraudējumu. Šīs vietas ir marķētas ar brīdinājuma apzīmējumiem, kas brīdina par apdraudējumu, kuru nav iespējams tehniski novērst. Šādos gadījumos spēkā ir attiecīgās nodaļas īpašie drošības norādījumi.

Mašīnas bīstamajā zonā neviens nedrīkst uzturēties,

- kamēr traktora dzinējs darbojas ar pievienotu kardānvārpstu/hidraulisko sistēmu,
- kamēr nav nodrošināts, lai traktoru un mašīnu nevarētu nejauši iedarbināt un lai tie nejauši neizkustētos.

Apkalpojošais personāls drīkst pārvietot vai iedarbināt mašīnu, kā arī pārvietot darba ierīces no transportēšanas stāvokļa darba stāvoklī vai otrādi vai tās iedarbināt tikai tādā gadījumā, ja mašīnas bīstamajā zonā neviens neuzturas.

Bīstamās vietas ir:

- starp traktoru un miglotāju, it īpaši mašīnas piekabināšanas un atkabināšanas laikā;
- kustīgu konstrukcijas sastāvdaļu tuvumā;
- uz kustībā esošas mašīnas;
- miglošanas stieņu pagriešanas zonā;
- miglošanas šķīduma tvertne indīgu tvaiku dēļ;
- zem paceltā un nenostiprinātām mašīnām un mašīnu daļām.
- miglošanas stieņu atlocīšanas un pielocīšanas zonā brīvi izvietoto cauruļvadu tuvumā, ja tie tiek aizskarti

4.10 Datu plāksnīte

Mašīnas datu plāksnīte

- (1) Sērijas numurs
- (2) Transportlīdzekļa identifikācijas numurs
- (3) Izstrādājums
- (4) Pieļaujamais tehniskais mašīnas svars
- (5) Pašmasa
- (6) Maksimālais darba spiediens
- (7) Modeļa gads
- (8) Izlaiduma gads

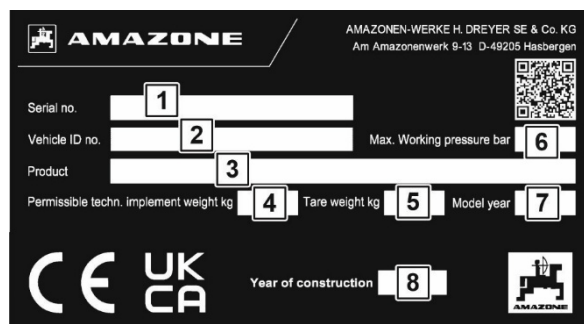

AMAZONE
AMAZONEN-WERKE H. DREYER SE & Co. KG
Am Amazonenwerk 9-13 D-49205 Hasbergen

Serial no. [1] _____
Vehicle ID no. [2] _____ Max. Working pressure bar [6] _____
Product [3] _____
Permissible techn. implement weight kg [4] _____ Tare weight kg [5] _____ Model year [7] _____
Year of construction [8] _____

CE UK CA

Papildu datu plāksnīte

- (1) Atzīme tipa atļaujai
- (2) Atzīme tipa atļaujai
- (3) Transportlīdzekļa identifikācijas numurs
- (4) Pieļaujamā tehniskā pilnā masa
- (5) Pieļaujamā tehniskā piekabes slodze ar jūgstieņa piekabināto transportlīdzekli ar pneimatisko bremžu sistēmu
- (A0) Tehniski pieļaujamā sakabes slodze A-0
- (A1) Pieļaujamā tehniskā ass slodze 1. ass
- (A2) Pieļaujamā tehniskā ass slodze 2. ass

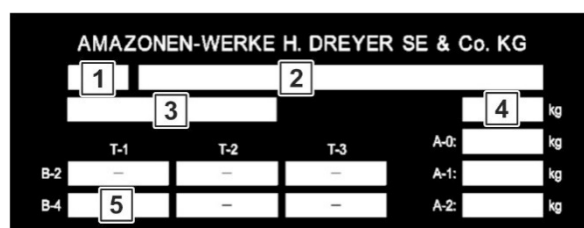

AMAZONEN-WERKE H. DREYER SE & Co. KG

[1] _____ [2] _____
[3] _____ [4] _____ kg

	T-1	T-2	T-3	A-0:
B-2	—	—	—	_____ kg
B-4	[5] _____	—	—	A-1: _____ kg
				A-2: _____ kg

4.11 Atbilstības deklarācija

Mašīna atbilst:	Direktīvu/standartu apzīmējumi
	• Direktīvai par mašīnām 2006/42/EK
	• EMS direktīvai 2014/30/ES

4.12 Tehniski maksimāli iespējamais iestrādes daudzums



Mašīnas iestrādes daudzumu ierobežo šādi faktori:

- maksimālā caurplūde uz miglošanas stieņiem 200 l/min (HighFlow 400 l/min).
- maksimālā caurplūde katrai platuma daļai 25 l/min (ar 2 miglošanas cauruļvadiem: 40 l/min katrai platuma daļai).
- maksimālā caurplūde sprauslas korpusā 4 l/min.

4.13 Maksimāli atļautais augu aizsardzības līdzekļa iestrādes daudzums



Mašīnas atļauto iestrādes daudzumu ierobežo minimālā nepieciešamā maisīšanas jauda.

Maisīšanas jaudai minūtē jābūt 5% no tvertnes tilpuma.

Tas īpaši attiecas uz vielām, kuras ir grūti turēt paceltā stāvoklī.

Vielām, kuras izšķīst šķīdumā, var samazināt maisīšanas jaudu.

Atļautā iestrādes daudzuma noteikšana atkarībā no maisīšanas jaudas

Iestrādes daudzuma l/min. aprēķina formula:

(Maisīšanas jauda minūtē = 5% no tvertnes tilpuma)

$$\text{Atļautais iestrādes daudzums [l/min]} = \text{Sūkņa nominālā jauda [l/min]} - 0,05 \times \text{tvertnes nominālais tilpums [l]}$$

(skatīt tehniskos datus)

Iestrādes daudzuma pārrēķins l/ha:





- Nosakiet iestrādes daudzumu katrai sprauslai (atļauto iestrādes daudzumu izdali ar sprauslu skaitu).
- Miglošanas tabulā nolasi iestrādes daudzumu uz ha atkarībā no ātruma (skat. 254. lpp.).

Piemērs:

UX 8601, sūknis BPS 260 / BPS 365, Super L 36 m, 72 sprauslas, 10 km/h

$$\text{Atļautais iestrādes daudzums} = 245 + 350 \text{ l/min} - 0,05 \times 8600 = 165 \text{ l/min}$$

→ iestrādes daudzums katrai sprauslai = 2,3 l/min.

																					
H ₂ O												I/ha		bar							
6	6,5	7	7,5	8	8,5	9	10	11	12	14	16	I/min		015	02	025	03	04	05	06	08
												km/h									
440	406	377	352	330	311	293	264	240	220	189	165	2,2						6,0	3,8	2,7	1,5
460	425	394	368	345	325	307	276	250	230	197	173	2,3						6,5	4,2	2,9	1,6
480	443	411	384	360	339	320	288	262	240	206	180	2,4						7,1	4,6	3,2	1,8
500	462	429	400	375	353	333	300	273	250	214	188	2,5						5,0	3,4	1,9	
520	480	446	416	390	367	347	312	284	260	223	195	2,6						5,4	3,7	2,1	
540	499	463	432	405	381	360	324	295	270	231	203	2,7						5,8	4,0	2,3	

→ Atļautais iestrādes daudzums uz ha = 276 l/ha

4.14 Tehniskie dati

4.14.1 Kopējie izmēri

Kopējais augstums ir atkarīgs no mašīnas tipa, asīm un riepām.

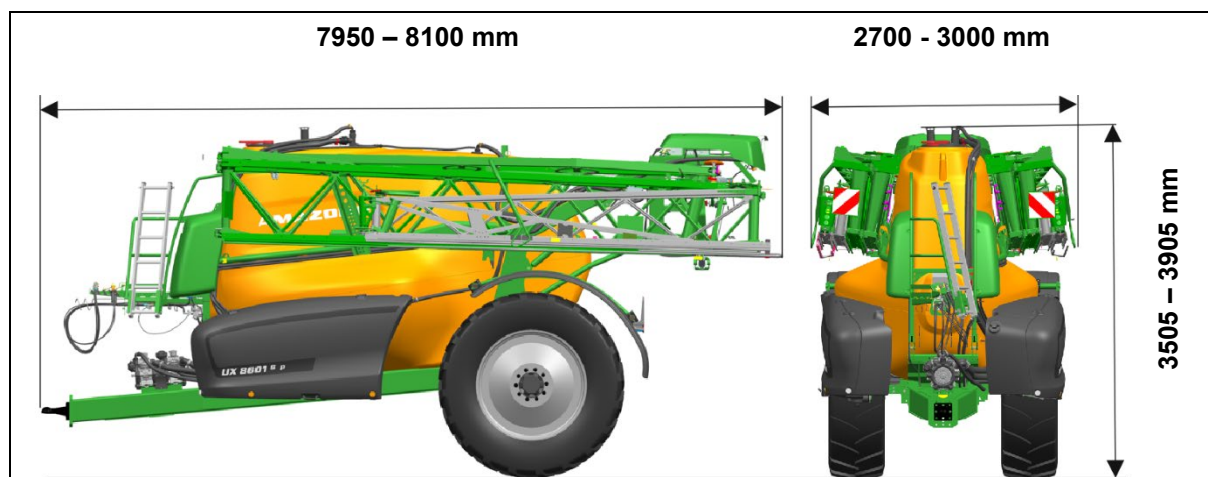

4.14.2 Pamatmašīna

Tips UX Super	7 6 0 1	8 6 0 1
Miglošanas šķīduma tvertne		
Faktiskais tilpums	8000 l	9030 l
Nominālais tilpums	7600 l	8600 l
Skalošanas ūdens tvertne	700 l	700 l
Uzpildes augstums no apkopes platformas	1380 mm	1380 mm
Miglotāja stieņu darba platums	21-45 m	

4.14.3 Braukšanas ātrums

Darba kustības ātrums	4 – 18 km/h
-----------------------	-------------

4.14.4 Miglošanas tehnika

Maksimālais darba spiediens	<10 bāri
Centrālā slēgumu sistēma	Elektrisks, sekciju ventiļu saslēgšana
Miglošanas spiediena regulēšana	elektrisks
Miglošanas spiediena regulēšanas diapazons	0,8–10 bāri
Spiedienfiltrs	50 (80,100) Maschen
Maisītājs	Regulējama bez pakāpēm
Patērējamā daudzuma regulēšana	Atkarībā no ātruma, izmantojot darba datoru
Sprauslu augstums	500–2500 mm

4.14.4.1 Platuma daļas atkarībā no darba platuma
Super L2 - stieņu sistēma

Darba platums	Sekciju skaits	Sprauslu skaits vienā sekcijā	
		Bez DUS	ar DUS
21 m	7	6-6-7-4-7-6-6	6-6-7-4-7-6-6 6-6-8-8-8-6-6
	9	6-4-5-4-4-4-5-4-6	6-4-5-4-4-4-5-4-6
	11	-	3-3-4-5-4-4-4-5-4-3-3
24 m	7	6-6-8-8-8-6-6	6-6-8-8-8-6-6
	9	6-5-5-5-6-5-5-5-6	6-5-5-5-6-5-5-5-6
	11	-	5-4-5-4-4-4-4-4-5-4-5
	13	-	3-4-4-3-4-4-4-4-4-3-4-4-3
27 m	7	8-7-8-8-8-7-8	8-7-8-8-8-7-8
	9	6-6-6-6-6-6-6-6-6	6-6-6-6-6-6-6-6-6
	11	-	6-6-4-4-5-4-5-4-4-6-6
	13	-	3-3-3-3-6-6-6-6-6-3-3-3-3
28 m	7	9-7-8-8-8-7-9	9-7-8-8-8-7-9
	9	7-6-6-6-6-6-6-6-7	7-6-6-6-6-6-6-6-7
	11	-	4-4-5-5-7-6-7-5-5-4-4
	13	-	4-4-5-4-4-5-4-5-4-4-5-4-4
30 m	9	8-7-6-6-6-6-6-7-8	8-7-6-6-6-6-6-7-8
	11	-	5-5-5-6-6-6-6-6-5-5-5
	13	-	3-3-4-5-5-7-6-7-5-5-4-3-3
32 m	9	8-6-7-7-8-7-7-6-8	8-6-7-7-8-7-7-6-8
	11	-	5-6-6-6-6-6-6-6-6-6-5
	13	-	5-5-5-5-5-4-5-5-5-5-5-5
33 m	9	7-8-7-7-8-7-7-8-7	7-8-7-7-8-7-7-8-7
	11	6-6-6-6-6-6-6-6-6-6-6	6-6-6-6-6-6-6-6-6-6-6
	13	-	6-6-4-5-4-5-6-5-4-5-4-6-6

Ražojuma apraksts

Darba platumš	Sekciju skaits	Sprauslu skaits vienš sekcijš	
		Bez DUS	ar DUS
36 m	7	10-10-10-12-10-10-10	10-10-10-12-10-10-10
	9	9-9-7-7-8-7-7-9-9	9-9-7-7-8-7-7-9-9
	11	-	8-7-6-6-6-6-6-6-7-8
	13	-	6-6-6-5-5-5-5-5-6-6-6-6
36 m / 24 m	9	6-7-(9+1)-9-10-9-(9+1)-7-6	6-7-(9+1)-9-10-9-(9+1)-7-6
	11	-	6-7-(5+1)-6-8-8-8-6-(5+1)-7-6
	13	-	6-7-(5+1)-5-5-5-6-5-5-5-(5+1)-7-6

Super L3 - stieņu sistēma

Darba platumš	Sekciju skaits	Sprauslu skaits vienš sekcijš	
		Bez DUS	ar DUS
30 m	9	6-6-6-8-8-8-6-6-6	6-6-6-8-8-8-6-6-6
	11	6-6-6-5-5-4-5-5-6-6-6	6-6-6-5-5-4-5-5-6-6-6
	13	3-3-6-6-5-5-4-5-5-6-6-3-3	3-3-6-6-5-5-4-5-5-6-6-3-3
33 m	9	9-6-6-8-8-8-6-6-9	9-6-6-8-8-8-6-6-9
	11	4-5-6-6-8-8-8-6-6-5-4-	4-5-6-6-8-8-8-6-6-5-4-
	13	4-5-6-6-4-5-6-5-4-6-6-5-4	4-5-6-6-4-5-6-5-4-6-6-5-4
36 m	7	12-12-8-8-8-12-12	12-12-8-8-8-12-12
	9	6-6-12-8-8-8-12-6-6	6-6-12-8-8-8-12-6-6
	11	-	6-6-6-6-8-8-8-6-6-6-6
	13	-	4-4-4-6-6-8-8-8-6-6-4-4-4

Sūkņu aprīkojuma tehniskie dati

Sūkņu aprīkojums		Miglošanas sūknis /	maisīšanas sūknis
		Comet BPS 260	Comet BPS 365
Sūkņa ražīgums pie nominālš apgriezīnu skaitš	pie 10 bšriem	240 l/min	345 l/min
Patērējamš jaudš [kW]		9,5 [kW]	20,5 [kW]
Konstrukcijas veids		5- cilindru membršnas virzīšsūknis	6- cilindru membršnas virzīšsūknis

Sūkņu piedziņš darbojas

- tieši no kardšnvšrpstas.
- Piedziņš apgriezīnu skaits 540 apgr./min
- tieši no hidrauliskš dzinējš.
- Piedziņš apgriezīnu skaits 540 apgr./min

4.14.5 Atlikumi

Tehniskais atlikums, ieskaitot sūkni

Līdzenumā	23 l
Horizontālā plaknē	
15% braukšanas virzienā pa kreisi	23 l
15% braukšanas virzienā pa labi	23 l
Vertikālā plaknē	
15% augšup pa nogāzi	37 l
15% lejup pa nogāzi	30 l

Stieņu tehniskais atlikums

Darba platums	Platuma daļu skaits	Platuma daļu pārslēgšana						Atsevišķu sprauslu slēdzis		
		Bez DUS			Ar DUS			Ar DUS pro		
		A	B	C	A	B	C	A	B	C
21 m	5	4,5 l	9,0 l	13,5 l	14,5 l	1,0 l	15,5 l	18,1 l	1,5 l	19,6 l
	7	5,0 l	10,5 l	15,5 l	17,0 l	1,0 l	18,0 l			
	9	5,5 l	16,0 l	21,5 l	23,0 l	1,5 l	24,5 l			
24 m	5	5,0 l	10,0 l	15,0 l	16,0 l	1,5 l	17,5 l	19,0 l	2,0 l	21,0 l
	7	5,0 l	11,5 l	16,5 l	17,5 l	1,5 l	19,0 l			
	9	5,5 l	17,0 l	22,5 l	23,5 l	2,0 l	25,5 l			
27 m	7	5,0 l	12,5 l	17,5 l	18,5 l	2,0 l	20,5 l	22,4 l	2,0 l	24,4 l
	9	5,5 l	17,5 l	23,0 l	24,0 l	2,0 l	26,0 l			
28 m	7	5,0 l	13,0 l	18,0 l	19,0 l	2,0 l	21,0 l	22,8 l	2,0 l	24,8 l
	9	5,5 l	17,5 l	23,0 l	24,0 l	2,0 l	26,0 l			
30 m	9	5,5 l	18,0 l	23,5 l	24,0 l	2,5 l	26,5 l	24,6 l	2,5 l	27,1 l
32 m	9	5,5 l	18,5 l	24,0 l	24,0 l	2,5 l	27,0 l	27,9 l	2,5 l	30,4 l
33 m	9	5,5 l	19,0 l	24,5 l	25,0 l	2,5 l	27,5 l	27,6 l	2,5 l	30,1 l
	11	6,0 l	23,0 l	29,0 l	29,5 l	2,5 l	32,0 l			
36 m	7	5,0 l	16,0 l	21,0 l	21,5 l	3,0 l	24,5 l	29,3 l	3,0 l	32,3 l
	9	5,5 l	19,5 l	25,0 l	25,5 l	3,0 l	28,5 l			
39 m	9	5,5 l	20,5 l	26,0 l	26,5 l	3,0 l	29,5 l	33,7 l	3,0 l	36,7 l
	13	6,5 l	28,0 l	34,5 l	35,0 l	3,0 l	38,0 l			
40 m	9	5,5 l	21,0 l	26,5 l	27,0 l	3,0 l	30,0 l	34,0 l	3,0 l	37,0 l
42 m	-	-	-	-	-	-	-	35,2 l	3,0 l	38,2 l
45 m	-	-	-	-	-	-	-	39,6 l	3,0 l	42,6 l

DUS: Spiediena-cirkulācijas sistēma

A: atšķaidāms

B: nav atšķaidāms

C: kopā

4.14.6 Lietderīgā slodze

Maksimālā lietderīgā slodze	=	pieļaujamais tehniskais mašīnas svars	-	Pašmasa
-----------------------------	---	---------------------------------------	---	---------



APDRAUDĒJUMS

Aizliegts pārsniegt maksimālo lietderīgo slodzi.

Pastāv avārijas briesmas, ja rodas nestabilas kustības situācijas!

Rūpīgi aprēķiniet mašīnas lietderīgo slodzi un līdz ar to pieļaujamo uzpildi. Ne ar visām uzpildes vielām atļauts pilnīgi uzpildīt tvertni.



Pieļaujamā tehniskā mašīnas svara un pašmasas vērtības skatiet mašīnas datu plāksnītē.



Atkarībā no riepām abu riepju nestspēja var būt zemāka nekā pieļaujamā ass noslodze.

Šādā gadījumā riepju nestspēja ierobežo pieļaujamo ass noslodzi.

Riepju nestspēja uz riteni

- Slodzes indekss uz riepās norāda riepās nestspēju.
- Ātruma indekss uz riepām norāda maksimālo ātrumu, ar kuru riepām ir riepju nestspēja atbilstoši slodzes indeksam.
- Riepju nestspēja tiek sasniegta tikai tad, ja riepju spiediens atbilst nominālajam spiedienam.

Slodzes indekss	140	141	142	143	144	145	146	147
Riepju nestspēja (kg)	2500	2575	2650	2725	2800	2900	3000	3075
Slodzes indekss	148	149	150	151	152	153	154	155
Riepju nestspēja (kg)	3150	3250	3350	3450	3550	3650	3750	3850
Slodzes indekss	156	157	158	159	160	161	162	163
Riepju nestspēja (kg)	4000	4125	4250	4375	4500	4625	4750	5000
Slodzes indekss	164	165	166	167	168	169	170	171
Riepju nestspēja (kg)	5000	5150	5300	5450	5600	5800	6000	6150
Slodzes indekss	172	173	174	175	176	177	178	179
Riepju nestspēja (kg)	6300	6500	6700	6900	7100	7300	7500	7750

Ātruma indekss	A5	A6	A7	A8	B	C	D	E
Maksimālais ātrums (km/h)	25	30	35	40	50	60	65	70

Braukšana ar samazinātu riepu gaisa spiedienu



- Riepu gaisa spiediena, kas mazāks par nominālo spiedienu, gadījumā samazinās riepu nestspēja!
Šajā gadījumā ievērojiet mašīnas samazināto liederīgo slodzi.
- Ievērojiet arī riepu ražotāja sniegtos datus!



BRĪDINĀJUMS

Negadījumu risks!

Pārāk maza riepu gaisa spiediena gadījumā vairs nav garantēta transportlīdzekļa stabilitāte.

4.15 Dati par troksni

Trokšņa emisijas vērtība darba vietā (skaņas spiediena līmenis) ir 74 dB(A), kas mašīnas darba režīmā ar aizvērtu kabīni ir izmērīts pie traktora vadītāja auss.

Mēraparāts: OPTAC SLM 5.

Skaņas spiediena līmeni būtiski ietekmē izmantojamais transportlīdzeklis.

4.16 Nepieciešamais traktora aprīkojums

Traktoram ir jāatbilst nepieciešamajiem jaudas parametriem un jābūt aprīkotam ar elektrības, hidraulikas un bremžu pieslēgumiem bremžu iekārtai, lai varētu strādāt ar mašīnu.

Traktora dzinēja jauda

U X 7 6 0 1	sākot ar 118 kW (160 ZS)
U X 8 6 0 1	sākot ar 132 kW (180 ZS)

Elektroiekārta

Akumulatoru baterijas spriegums:	• 12 V (volti)
Apgaismojuma kontaktligzda:	• 7 kontaktu

Hidrauliskā sistēma

Maksimālais darba spiediens:	• 210 bāri
Traktora sūkņa jauda:	Profesionālā stieņu locīšana 25 l/min
	Jūgstieņa vai ass kakla stūrēšana + 10 l/min
	ContourControl + 10 l/min
	Skalojamā ūdens sūknis + 35 l/min
	Hidrauliskā miglošanas sūkņa piedziņa + 50 l/min
Mašīnas hidrauliskā eļļa:	• HLP68 DIN 51524
	Mašīnas hidraulikas eļļa ir piemērota izmantošanai visu populāro traktoru marku kombinētajos hidraulikas eļļu sistēmu kontūros.
Traktora vadības ierīces	• Atkarībā no aprīkojuma, skat. lappusē Nr. 70. lpp.

Bremžu sistēma (atkarībā no aprīkojuma)

Divkontūru darba bremžu sistēma:	• 1 savienotājgalva (sarkana) rezerves cauruļvadam,
	• 1 savienotājgalva (dzeltena) bremžu sistēmas cauruļvadam.
Vai	
levades darba bremžu sistēma:	• 1 savienotājgalva bremžu sistēmas cauruļvadam
Vai	
Hidrauliskā bremžu sistēma:	• 1 hidrauliskā savienotājuzmava saskaņā ar ISO 5676



Hidrauliskās bremžu sistēmas izmantošana Vācijā un dažās ES valstīs ir aizliegta!

Jūgvārpsta (atkarībā no aprīkojuma)

Nepieciešamais apgriezienu skaits:	• 540 apgr./min.
Griešanās virziens:	• Pulksteņrādītāja virzienā, skatoties uz traktoru no aizmugures.

5 Pamatmašīnas uzbūve un darbības princips

5.1 Darbības princips

Miglošanas sūknis (1) pa iesūkšanas armatūru un iesūkšanas filtru (2) iesūc

- miglošanas šķīdumu no miglošanas šķīduma tvertnes.
- svaigo ūdeni caur ārējo iesūkšanas savienojumu (3).
- skalošanas ūdeni no skalošanas ūdens tvertnes.

Iesūktais šķidrums tādējādi nokļūst

- cauri spiediena filtram (4) uz platuma daļu vārstiem (5). Platuma daļu vārsti pārņem sadales funkciju tālāk uz miglotāja cauruļvadiem.

alternatīva:

cauri spiediena filtram (4) uz atsevišķu sprauslu slēdzi (12).

- iesmidzinātājā (6) un ieskalošanas tvertnē (7).
Lai sagatavotu miglošanas šķīdumu, nepieciešamo preparāta daudzumu iepildiet ieskalošanas tvertnē un iesūciet miglošanas šķīduma tvertnē.
- tieši miglošanas šķīduma tvertnē.
- iekšējā (8) vai ārējā tīrīšanas sistēmā (9).

Maisīšanas mehānisma sūknis (10) apgādā galveno maisīšanas mehānismu (11) miglošanas šķīduma tvertnē. Ieslēgtā stāvoklī galvenais maisīšanas mehānisms nodrošina viendabīgu miglošanas šķīdumu.

Atsevišķu sprauslu slēdzis

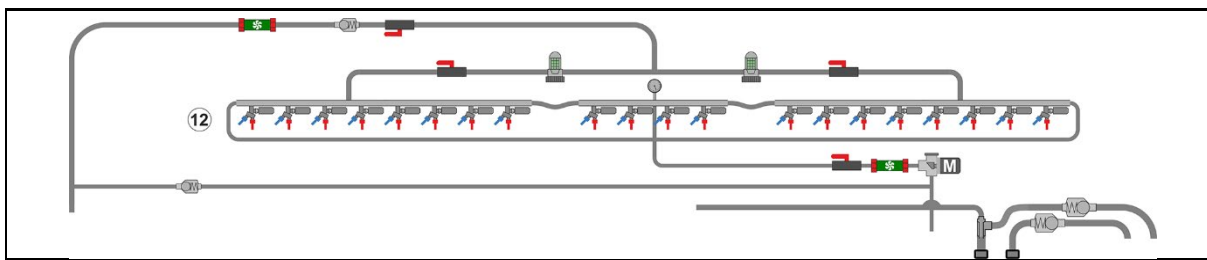

Platuma daļu pārslēgšana

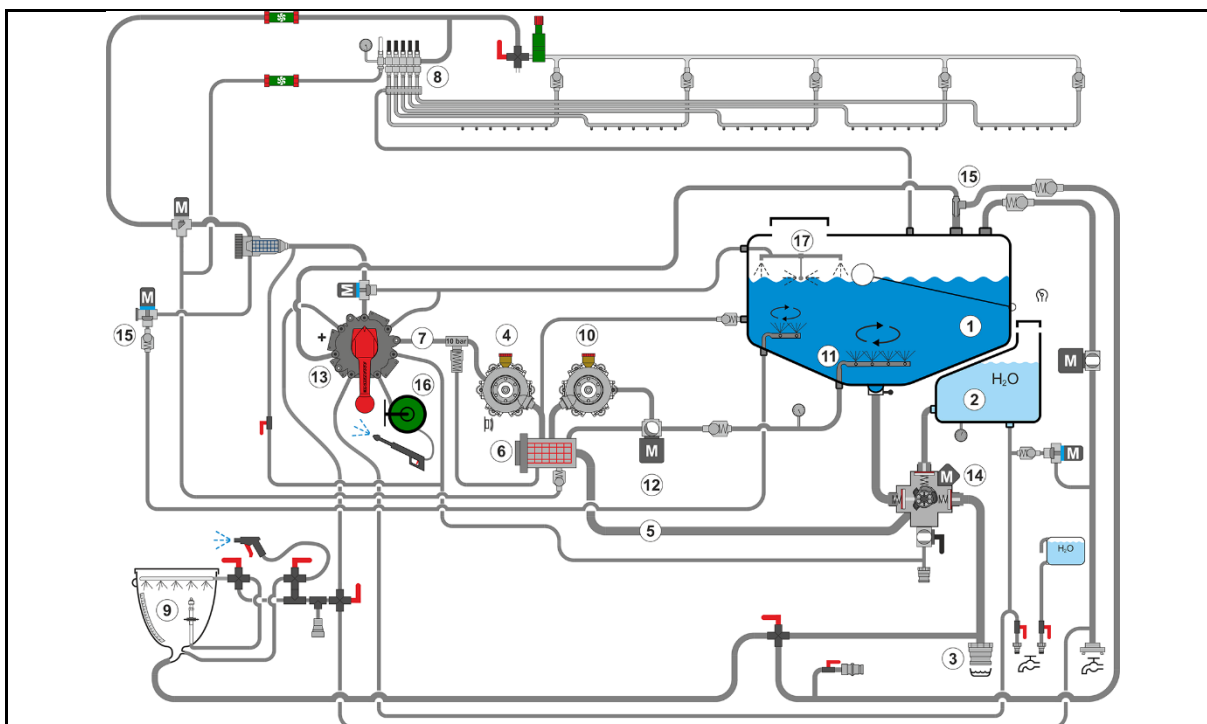

5.2 Vadības panelis

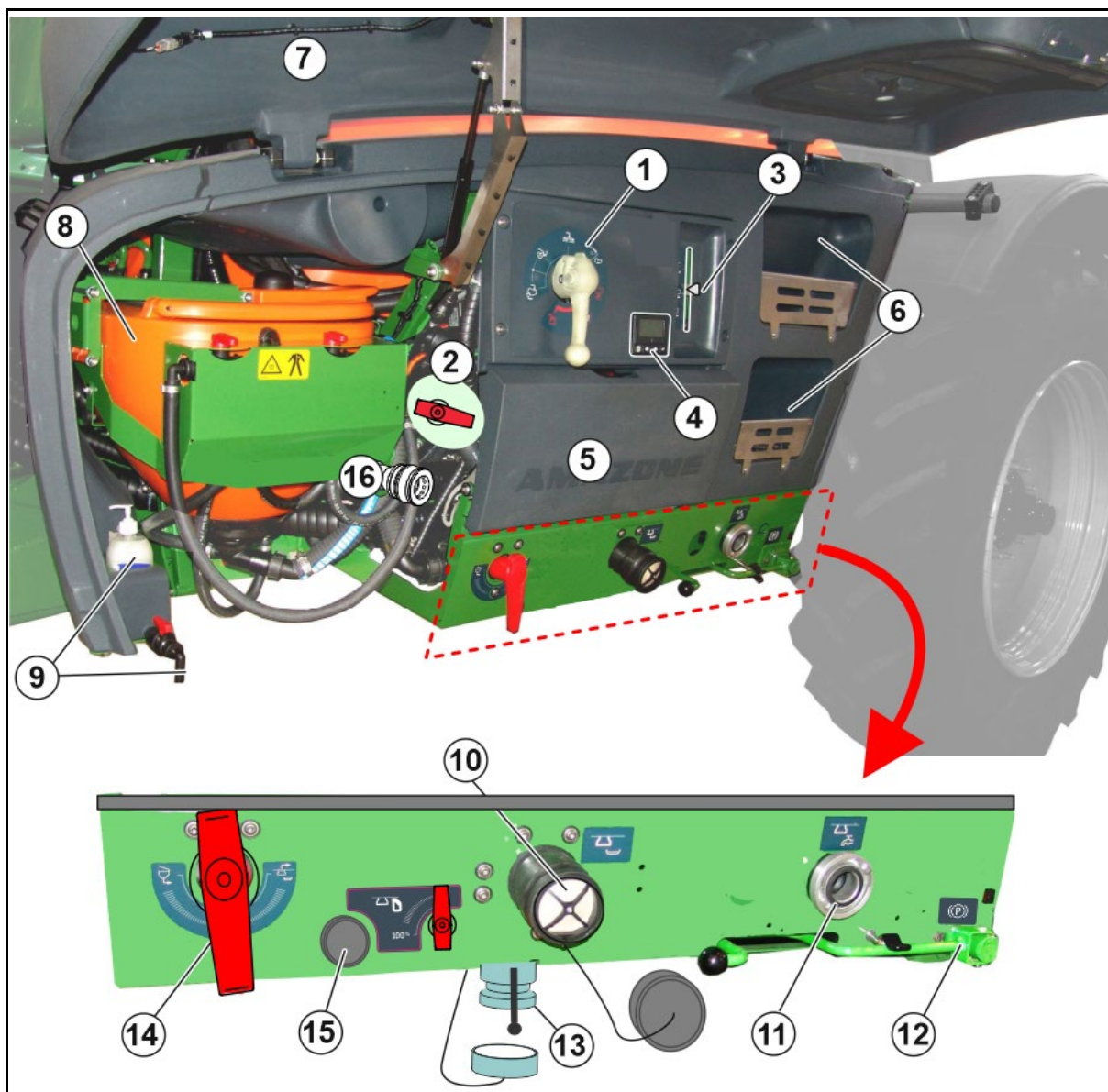

- | | |
|--|--|
| (1) Spiediena armatūras pārslēgšanas krāns | (10) Uzpildes pieslēgums (iesūkņēšana) miglošanas šķīduma tvertnei, skalošanas ūdens tvertnei |
| (2) Ieskaļošanas tvertnes avota pārslēgšanas krāns (QU) | (11) Uzpildes pieslēgums (spiediens) miglošanas šķīduma tvertnei/skalošanas ūdens tvertnei |
| (3) Sūkšanas armatūras rādījums | (12) Stāvbremze |
| (4) Twin pulsts | (13) Ātrā iztukšošana/atūdeņošana sūkšanas filtram, pēdējā atlikušā daudzuma notecināšana (ar noslēgkrānu) |
| (5) Tehniskās apkopes durtiņas ar novietni | (14) Inžektora pārslēgšanas krāns |
| (6) Transportēšanas kaste atsevišķai kontaminētā un nekontaminētā aizsargaprīkojuma uzglabāšanai | (15) Nepilošs spraudsavienojums (Closed Transfer System) ar pārslēgšanas krānu |
| (7) Paceļams vāks ar vadības paneļa apgaismojumu | (16) Skalošanas pieslēgums Closed Transfer sistēmas tvertnes tīrīšanai |
| (8) Pagriežama ieskaļošanas tvertne transportēšanas pozīcijā | |
| (9) Mazgāšanas ierīce ar ziepju trauku | |



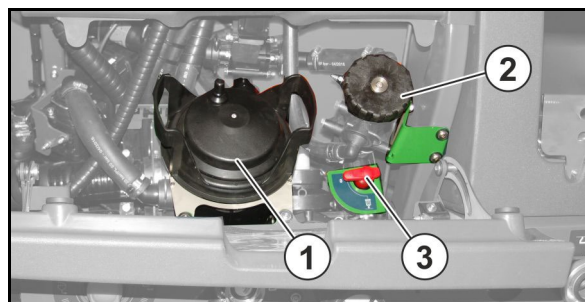

Zem tehniskās apkopes durīņām

- (1) Iesūkšanas filtrs
- (2) Spiedienfiltrs
- (3) Spiediena filtra ūdens novadīšanas pārslēgšanas krāns





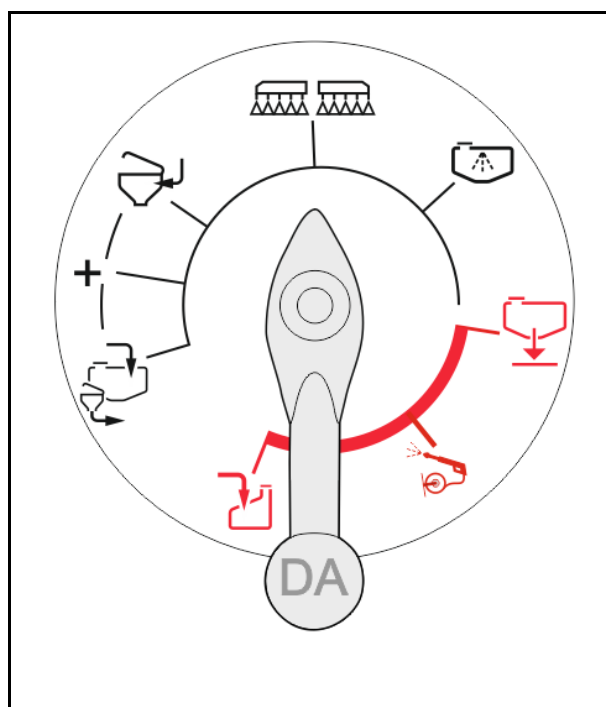

Pārslēgšanas krāni vadības panelī

Spiediena armatūras pārslēgšanas krāns (DA)

-  Ar sūkšanas pieslēgumu/ieskalošanas tvertnes nosūkšanu uzpildiet miglošanas šķīduma tvertni
-  Ieskalošanas tvertnes apgāde
-  (+) Funkcijas slēdziet vienlaicīgi.
-  Miglošana
-  Iekšējā tīrīšana



  Īpaši ņemiet vērā lietošanas instrukcijas atbilstošās nodaļas, izmantojot sarkani marķētās funkcijas!

-  Ātrā iztukšošana
-  Ārējā tīrīšana
-  Skalošanas ūdens tvertnes uzpilde



BRĪDINĀJUMS

Augsnes piesārņošana, nepareizi lietojot spiediena armatūras pārslēgšanas krānu.



Nekādā gadījumā nejauši nepagrieziet pārslēgšanas krāna spiediena armatūru uz ātrās iztukšošanas funkciju.

Miglošanas šķīduma tvertnes ātrā iztukšošana notiek ar sūkni.

Skalošanas ūdens tvertnes piesārņošana, nepareizi lietojot spiediena armatūras pārslēgšanas krānu.



Nekādā gadījumā nejauši nepagrieziet pārslēgšanas krāna spiediena armatūru uz skalošanas ūdens tvertnes piepildīšanas funkciju, ja sūknis transportē miglošanas šķīdumu.

Miglošanas šķīdums tad tiks iesūknēts skalošanas ūdens tvertnē.

Spiediena armatūras vadība:

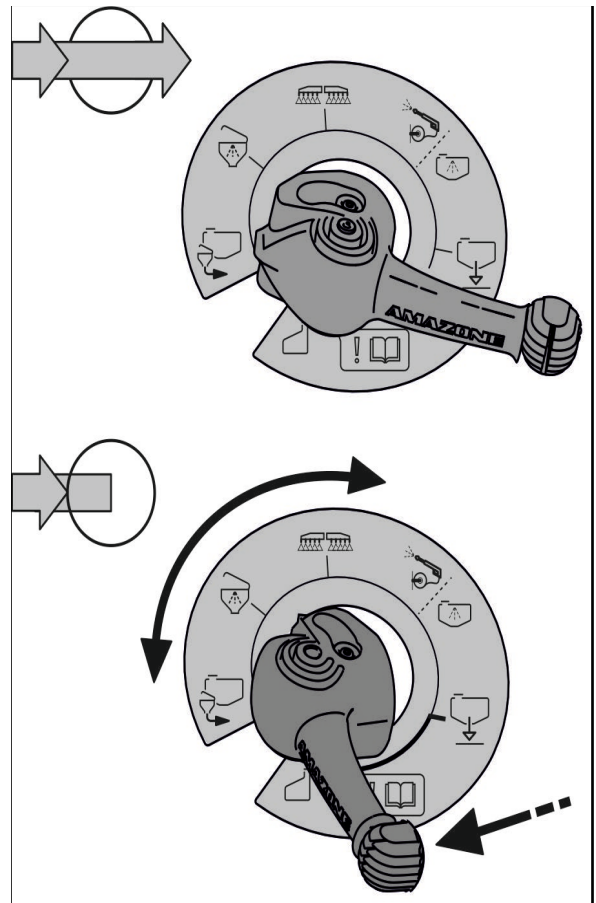

- Šķidruma plūsma  ieslēgta spiediena pusē.
- Nobloķējiet pārslēgšanas krānu.

- Šķidruma plūsma spiediena pusē bloķēta.
- Pārslēgšanas krāns atbloķēts, iespējama izvēles funkcija.



Pamatmašīnas uzbūve un darbības princips

Sūkšanas armatūras (SA) rādījums



-  Sūkšana pa iesūkšanas šļūteni
-  Sūkšana no miglošanas šķīduma tvertnes
-  Sūkšana no skalošanas ūdens tvertnes

Twin pults

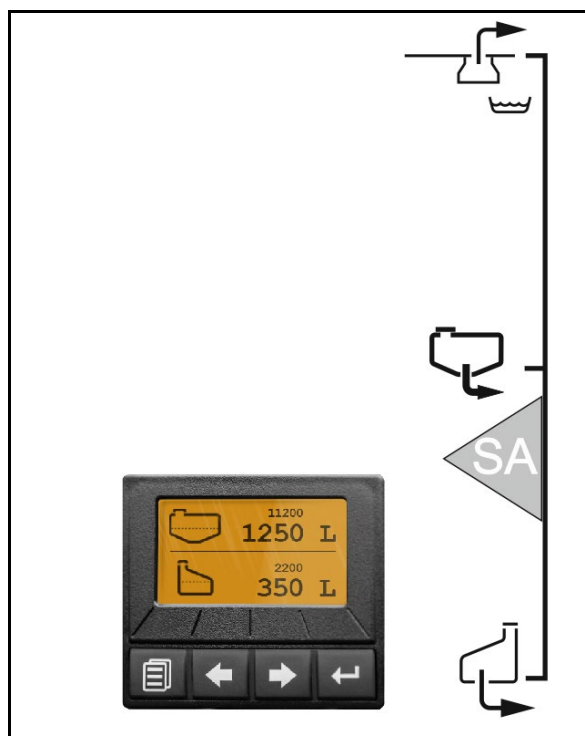
Sūkšanas armatūra tiek ieslēgta elektriski ar Twin pulti



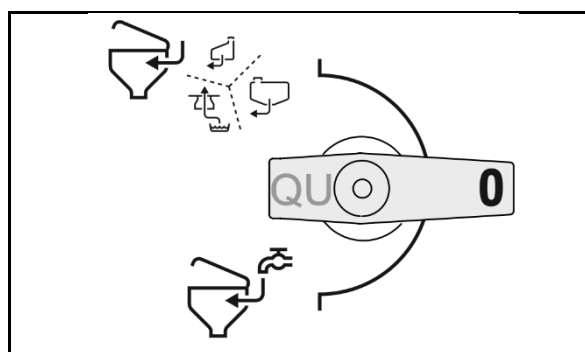

Ieskalošanas tvertnes avota pārslēgšanas krāns (QU)

-  Ieskalošanas tvertnei izmantojiet šķidrumu no iesūkšanas armatūras
-  Izmantojiet uzpildes ūdeni no spiediena pieslēguma ieskalošanas tvertnei



Inžektora pārslēgšanas krāns (IJ)

-  Izsūkšanās no ieskalošanas tvertnes
-  Uzpildes jaudas paaugstināšana ar inžektoru

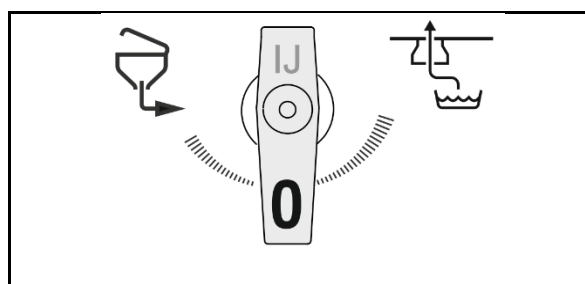

Spiediena filtra pārslēgšanas krāns (DE)

-  Spiediena filtra ūdens novadīšana

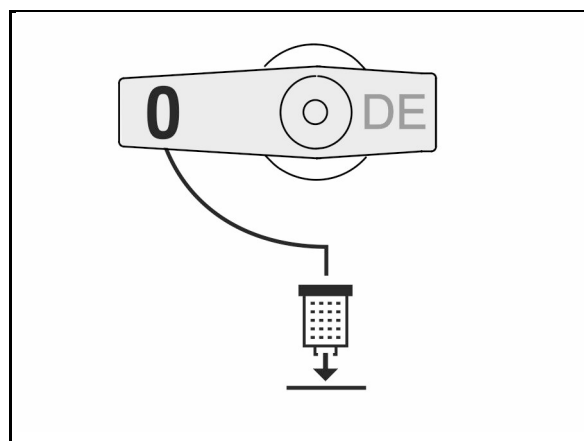

Mucas izsūkšanas pārslēgšanas krāns (GA)

- 100% maksimālā nosūkšanas jauda**

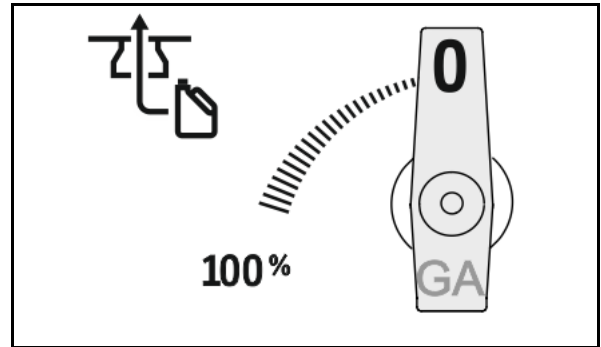

5.3 Ieskalošanas tvertne

- (1) Pagriežama ieskalošanas tvertne paredzēta augu aizsardzības līdzekļu un karbamīda ieliešanai, izšķīdināšanai un iesūkšanai. Tilpnes tilpums apm. 60 l
- (2) Bloķētājs atvāžamajam vāciņam
- (3) Kannas skalošanas sprauslas poga
- (4) Atvērtu atvāžamo vāciņu var izmantot kā no-vietni
- (5) Pārslēgšanas krāns EA
- (6) Ieskalošanas tvertnes rokturis pārvietošanai darba vai transportēšanas pozīcijā
- (7) Pārslēgšanas krāns EB
- (8) Vadības paneļa tīrīšanas smidzināšanas pisto-le
- (9) Satura rādījuma skala
- (10) Kannas ar piespiedējplāksni tīrīšanas sprausla
- (11) Ieskalošanas tvertnes tīrīšanas sprausla

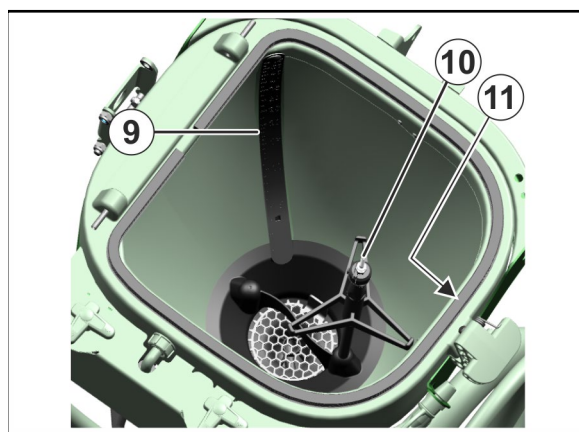
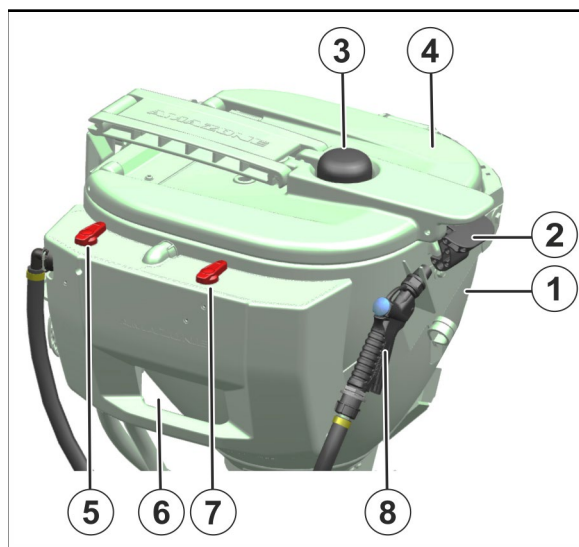

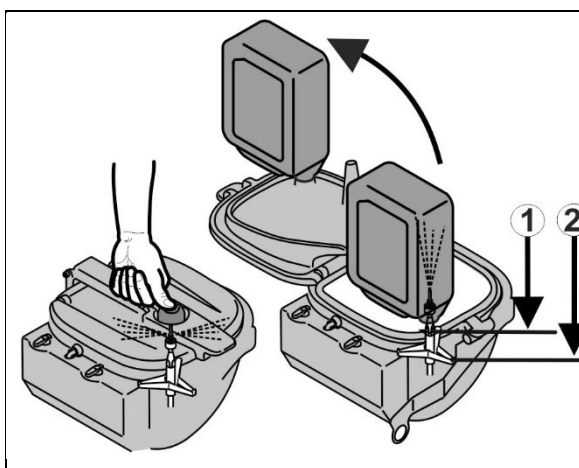

Ūdens izplūst no kannu skalošanas sprauslas, kad

- piespiedējplāksne tiek spiesta uz leju.
- poga ar aizvērtu atvāžamo vāciņu spiež uz leju kannu skalošanas sprauslu.





5.3.1 Pārslēgšanas krāni pie ieskalošanas tvertnes

- **Pārslēgšanas krāns (EA)**

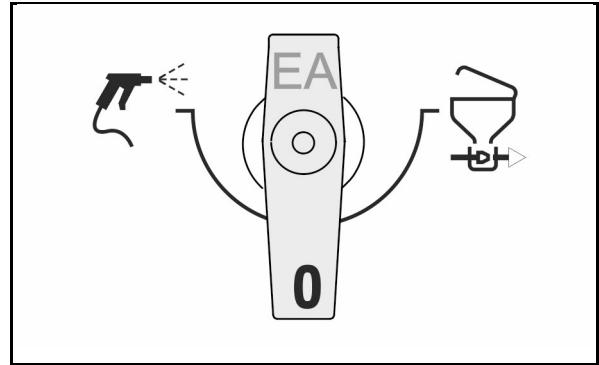
- o  Ieskalošanas tvertnes ārējā tīrīšana
- o  Preparāta izšķīdināšana ar maisītāja sprauslu



- **Pārslēgšanas krāns (EB)**

- o  Kannas tīrīšana/ieskalošanas tvertnes tīrīšana
- o  Skalošana ar atgriezi

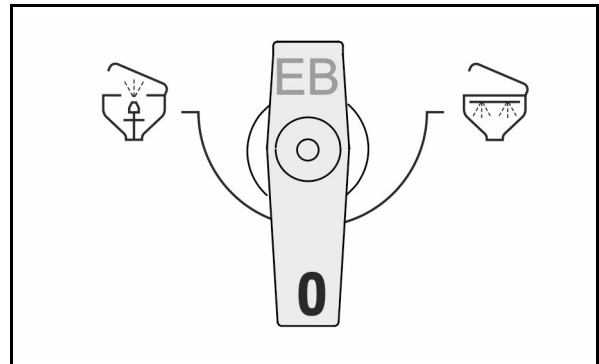

5.4 Kardānvārpsta

Platleņķa kardānvārpsta veic spēka pārvadi starp traktoru un mašīnu.

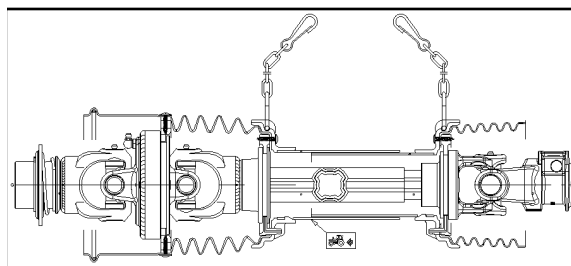

BRĪDINĀJUMS

Saspiešanas risks, ko var izraisīt traktora vai mašīnas neparedzēta ieslēgšana un izkustēšanās!

Pievienojiet un atvienojiet platleņķa kardānvārpstu no traktora tikai tad, kad traktors un mašīna ir nodrošināti pret nejaušu ieslēgšanu un izkustēšanos.



BRĪDINĀJUMS

Aizķeršanas un ievilkšanas risks neaizsargātas kardānvārpstas vai bojātu aizsargierīču gadījumā!

- Nekad neizmantojiet kardānvārpstu bez aizsargierīces vai ar bojātu aizsargierīci, vai nepareizi lietojot stiprinājuma ķēdi.
- Pirms izmantošanas katreiz pārbaudiet,
 - vai visas kardānvārpstas aizsargierīces ir uzstādītas un ir darba kārtībā,
 - vai ap kardānvārpstu ir pietiekami daudz brīvas vietas visos darba stāvokļos. Ja brīvas vietas nav pietiekami, kardānvārpstai var rasties bojājumi.
- Iekabiniet stiprinājuma ķēdes tā, lai visos kardānvārpstas darba stāvokļos būtu nodrošināts pietiekams kustību rādiuss. Stiprinājuma ķēdes nedrīkst ieķerties traktora vai mašīnas detaļās.
- Nekavējoties nomainiet bojātas vai trūkstošas kardānvārpstas detaļas ar kardānvārpstas ražotāja oriģinālajām detaļām. Ievērojiet, ka kardānvārpstu drīkst remontēt tikai specializētā darbnīcā.
- Nolieciet atvienotu kardānvārpstu atvienotai mašīnai uz tai paredzētā stiprinājuma. Tā pasargās kardānvārpstu no bojājumiem un netīrumiem.
 - Nekad neiekariniet atvienoto kardānvārpstu tās piestiprināšanas ķēdē.

**BRĪDINĀJUMS**

Aizķeršanas un ievilkšanas risks, ko rada neaizsargātas kardānvārpstas daļas spēka pārvades zonā starp traktoru un ar piedziņu darbināto mašīnu!

Strādājiet tikai ar pilnīgi aizsargātu piedziņu starp traktoru un ar piedziņu darbināto mašīnu.

- Kardānvārpstas neaizsargātajām daļām vienmēr jābūt aizsargātām ar aizsargplāksni pie traktora un ar aizsargpiltuvi pie mašīnas.
- Pārbaudiet, vai aizsargplāksne pie traktora vai aizsargpiltuve pie mašīnas, kā arī drošības ierīces un aizsargierīces izstieptai kardānvārpstai pārklājas par vismaz 50 mm. Ja tā nav, mašīnu nedrīkst darbināt ar kardānvārpstu.



- Izmantojiet tikai komplektā esošo kardānvārpstu vai attiecīgi komplektā esošo kardānvārpstas tipu.
- Izlasiet un ievērojiet pievienoto kardānvārpstas lietošanas instrukciju. Pareiza kardānvārpstas lietošana un apkope pasargā no smagiem nelaimes gadījumiem.
- Pievienojot kardānvārpstu, ievērojiet:
 - o pievienoto kardānvārpstas lietošanas instrukciju,
 - o mašīnas pieļaujamo piedziņas apgriezību skaitu,
 - o pareizo kardānvārpstas montāžas garumu. Par to lasiet nodaļā "Kardānvārpstas garuma pielāgošana traktoram" 129. lpp.,
 - o pareizo kardānvārpstas ievietošanas stāvokli. Traktora simbols uz kardānvārpstas aizsargcaurules norāda uz kardānvārpstas pieslēgumu traktora pusē.
- Ja kardānvārpstai ir pārslodzes vai brīvgaitas sajūgs, tas vienmēr jāuzstāda mašīnas pusē.
- Pirms jūgvārpstas ieslēgšanas ievērojiet jūgvārpstas darba drošības norādījumus nodaļā "Drošības norādījumi operatoram" 32. lpp.

5.4.1 Kardānvārpstas pievienošana



BRĪDINĀJUMS

Saspiešanas un trieciena risks, ja kardānvārpstas pievienošanas laikā ap to nav pietiekami daudz vietas!

Pievienojiet kardānvārpstu traktoram pirms mašīnas piekabināšanas traktoram. Tādā veidā nodrošināsiet pietiekami daudz brīvas vietas, lai droši pievienotu kardānvārpstu.

1. Piebrauciet traktoru pie mašīnas tā, lai starp traktoru un mašīnu paliktu sprauga (apmēram 25 cm).
2. Nodrošiniet, lai traktoru nevarētu nejauši iedarbināt un tas nevarētu nejauši izkustēties, šim nolūkam skatiet nodaļu "Traktora nodrošināšana pret nejaušu iedarbināšanu un izkustēšanos", sākot no 131. lpp.
3. Pārbaudiet, vai traktora jūgvārpsta ir izslēgta.
4. Notīriet un ieeļļojiet traktora jūgvārpstu.
5. Uzbīdiet kardānvārpstas aizslēgu uz traktora jūgvārpstas tik tālu, līdz aizslēgs nofiksējas. Pievienojot kardānvārpstu, ievērojiet pievienoto kardānvārpstas lietošanas instrukciju un pieļaujamo mašīnas jūgvārpstas apgriezību skaitu.

Traktora simbols uz kardānvārpstas aizsargcaurules norāda uz kardānvārpstas pieslēgumu traktora pusē.

6. Nostipriniet kardānvārpstas aizsargu ar stiprinājuma ķēdi(-ēm), lai tas negrieztos līdzī.
 - 6.1 Nostipriniet stiprinājuma ķēdi(-es) pēc iespējas taisnākā leņķī pret kardānvārpstu.
 - 6.2 Nostipriniet stiprinājuma ķēdi(-es) tā, lai visos darba stāvokļos būtu nodrošināts pietiekams kardānvārpstas kustību rādiuss.



UZMANĪBU

Stiprinājuma ķēdes nedrīkst iekerties traktora vai mašīnas detaļās.

7. Pārbaudiet, vai visapkārt kardānvārpstai visos darba stāvokļos ir pietiekami daudz brīvas vietas. Ja brīvas vietas nav pietiekami, kardānvārpstai var rasties bojājumi.
8. Atbrīvojiet vietu (ja nepieciešams).

5.4.2 Kardānvārpstas atvienošana



BRĪDINĀJUMS

Saspiešanas un trieciena risks, ja kardānvārpstas atvienošanas laikā ap to nav pietiekami daudz vietas!

Atkabiniet mašīnu no traktora pirms kardānvārpstas atvienošanas. Tādā veidā nodrošināsiet pietiekami daudz brīvas vietas, lai droši atvienotu kardānvārpstu.



UZMANĪBU

Apdegumu risks, ko rada karstas kardānvārpstas detaļas!

Šis apdraudējums izraisa vieglas vai smagas plaukstu traumas.

Nepieskarieties stipri uzkarstušām kardānvārpstas detaļām (jo īpaši sajūgdetaļām).



- Nolieciet atvienotu kardānvārpstu uz tai paredzētā stiprinājuma. Tā pasargāsiet kardānvārpstu no bojājumiem un netīrumiem. Nekad neiekariniet atvienoto kardānvārpstu tās piestiprināšanas ķēdē.
- Pirms ilgākas dīkstāves iztīriet un ieeļojiet kardānvārpstu.

1. Atkabiniet mašīnu no traktora. Šim nolūkam skatiet nodaļu "Mašīnas atkabināšana" 139. lpp.
2. Pabrauciet ar traktoru uz priekšu tik daudz, lai starp traktoru un mašīnu veidotos sprauga (apmēram 25 cm).
3. Nodrošiniet, lai traktoru nevarētu nejauši iedarbināt un tas nevarētu nejauši izkustēties, šim nolūkam skatiet nodaļu "Traktora nodrošināšana pret nejaušu iedarbināšanu un izkustēšanos", sākot no 131. lpp.
4. Novelciet kardānvārpstas aizslēgu no traktora jūgvārpstas. Atvienojot kardānvārpstu, ievērojiet pievienoto kardānvārpstas lietošanas instrukciju.
5. Novietojiet kardānvārpstu tai paredzētajā stiprinājumā.
6. Pirms ilgākiem darbības pārtraukumiem notīriet un ieeļojiet kardānvārpstu.

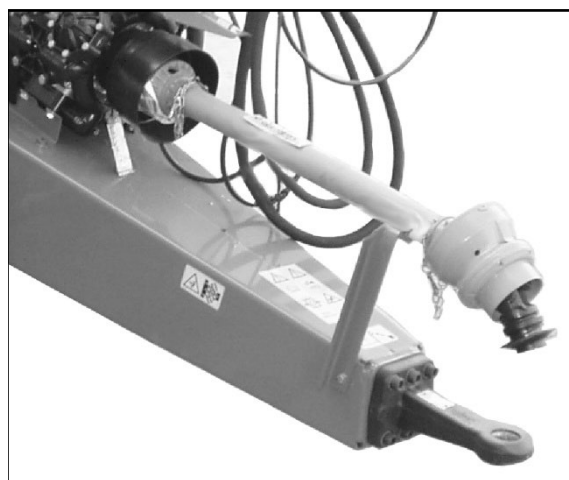

5.5 Hidrauliskie savienojumi

- Visas hidrauliskās šļūtenes ir aprīkotas ar rokturiem.
Uz rokturiem ir krāsains marķējums ar identifikācijas skaitli vai burtu, lai traktora vadības ierīces spiedvadam piešķirtu attiecīgo hidraulisko funkciju!

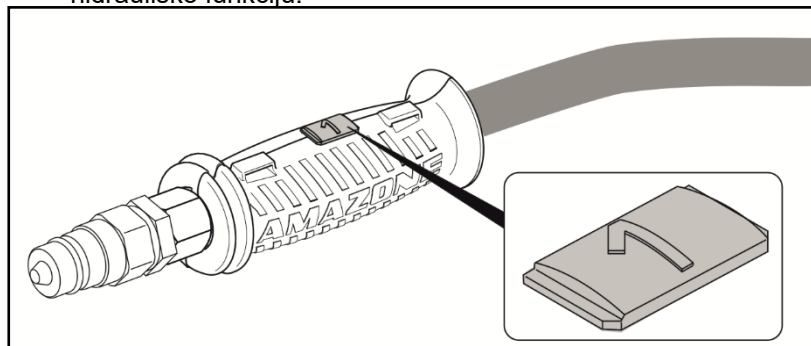

Par marķējumiem pie mašīnas ir uzlīmes, kas paskaidro attiecīgās hidrauliskās funkcijas.

- Atkarībā no hidraulikas funkcijas traktora vadības ierīci var izmantot dažādos iedarbināšanas veidos.

Ar pašbloķēšanos, pastāvīgai eļļas cirkulācijai	
Ar atgriezējatsperi, līdz darbība ir veikta	
Brīvrežīmā, brīva eļļas plūsma vadības ierīcē	

Apzīmējums		Funkcija		Traktora vadības ierīce	
zils	3		Atbalsta pēda (opcija)	Pacelšana	divkārša
	4			Nolaišana	
sarkans	P	Pastāvīga eļļas plūsma		vienkārša	
sarkans	T	Atgaitas plūsma bez spiediena			
sarkans	LS	Load-Sensing vadības sistēmas cauruļvads (opcija)			



BRĪDINĀJUMS

Saindēšanās risks, ko izraisa ar augstspiedienu izplūstoša hidrauliskā eļļa!

Pievienojot un atvienojot hidraulisko šļūteņu cauruļvadus, ievērojiet, lai gan traktora, gan mašīnas hidrauliskajā sistēmā nebūtu spiediena.

Rodoties traumām, ko ir izraisījusi hidrauliskā eļļa, nekavējieties apmeklējiet ārstu.

Maksimāli pieļaujamais spiediens eļļas atgaitas vadā: 5 bāri

Tāpēc eļļas atplūdes vadu pievienojiet nevis traktora vadības ierīcei, bet no spiediena brīvam eļļas atplūdes vadam, izmantojot lielu spraudsavienojumu.



BRĪDINĀJUMS

Eļļas atplūdei izmantojiet tikai DN16 vadus un izvēlieties īsus atplūdes ceļus.

Hidrauliskajai sistēmai pievadiet spiedienu tikai tad, ja ir pareizi izveidots eļļas atplūdes savienojums.

Uzstādiet bezspiediena stāvoklī esošajam eļļas atgaitas vadam komplektā esošo savienojuma uznavu.

Eļļas tilpuma plūsma

Atkarībā no mašīnas aprīkojuma (aprīkojums a, b, c) mašīnai ir nepieciešama noteikta eļļas tilpuma plūsma, kas ir jānodrošina traktoram.

Izvēlieties traktoru tā, lai tas darba punktā X uz lauka un arī apgriezoties lauka galā, ar vidēju dzinēja apgriezienu skaitu nodrošinātu nepieciešamo eļļas tilpuma plūsmu. Ņemiet vērā arī traktora pašpatēriņu.

 Nepietiekams eļļas daudzums ietekmē mašīnas funkcijas un var izraisīt mašīnas bojājumus.

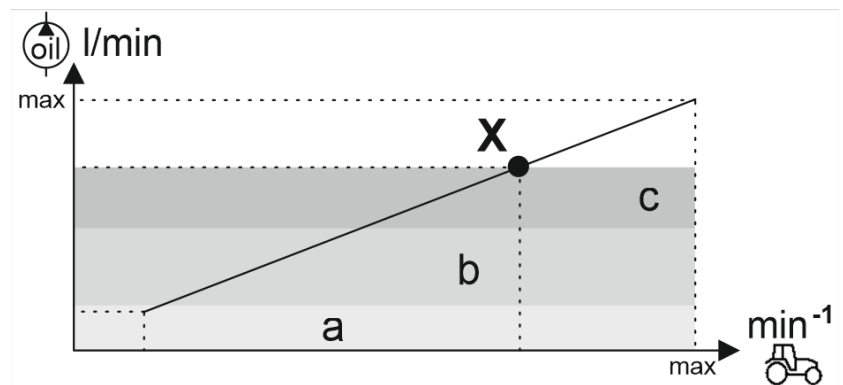

Load-Sensing lietošana

Load-Sensing lietošanai pārslēgšanas krānu pie hidraulikas bloka novietojiet atbilstošajā pozīcijā

5.5.1 Hidraulisko šļūteņu cauruļvadu pievienošana



BRĪDINĀJUMS

Apdraudējums, kas nepareizas hidrauliskās sistēmas darbības rezultātā izraisa saspiešanu, sagriešanu, aizķeršanu, ievilkšanu un triecienu un kura cēlonis ir nepareizi pievienoti hidraulisko šļūteņu cauruļvadi!

Pievienojot hidraulisko šļūteņu cauruļvadus, ņemiet vērā hidrauliskās sistēmas spraudņu krāsaino marķējumu.



- Pirms mašīnas pievienošanas traktora hidrauliskajai sistēmai pārbaudiet hidrauliskās eļļas saderību.
Nejauciet kopā minerāleļļu un bioeļļu!
- Ievērojiet maksimāli pieļaujamo hidrauliskās eļļas spiedienu 210 bāri.
- Pievienojiet tikai tīrā stāvoklī esošus hidrauliskās sistēmas spraudņus.
- Ievietojiet hidrauliskās sistēmas spraudņus uzmvavās tik dziļi, līdz ir jūtama hidrauliskās sistēmas spraudņu nofiksēšanās.
- Pārbaudiet, vai hidraulisko šļūteņu cauruļvadi savienojumu vietās ir savienoti pareizi un cieši.

1. Pagrieziet traktora regulētārvārsta vadības sviru peldēšanas (neitrālajā) režīmā.
2. Pirms hidraulisko šļūteņu cauruļvadu pievienošanas traktoram notīriet hidraulisko šļūteņu cauruļvadu spraudņus.
3. Savienojiet hidraulisko šļūteņu cauruļvadu(-us) ar traktora vadības iekārtu(-ām).

5.5.2 Hidraulisko šļūteņu cauruļvadu atvienošana



Mašīnām ar LS vai akumulatora uzlādes slēgšanu:

- Hidrauliskās šļūtenes atvienojiet tikai ar izslēgtu traktoru.
- Ievērojiet atvienošanas secību.
 1. Hidrauliskā šļūtene P
 2. Hidrauliskā šļūtene LS
 3. Hidrauliskā šļūtene T

1. Pagrieziet traktora vadības ierīces vadības sviru brīvrežīmā (neitrālajā režīmā) uz traktora.
2. Atvienojiet hidrauliskās sistēmas spraudņus no hidrauliskās sistēmas uzmvavām.
3. Uzlieciet hidrauliskās sistēmas spraudnim un ligzdai putekļu aizsargvāciņus pret notraipīšanos.
4. Novietojiet hidrauliskās šļūtenes šļūteņu novietnē.

5.6 Pneimatiskā bremžu sistēma



Apkopes intervālu ievērošana ir obligāti nepieciešama, lai divkontūru darba bremžu sistēma darbotos bez traucējumiem.

Bremžu trumuļi ir aprīkoti ar pašregulējošām bremžu svirām, kas nodrošina bremžu uzliku nolietojuma kompensēšanu.

- (1) Bremžu vārsts
- (2) Atbrīvošanas vārsts ar vadības pogu
Vadības poga;
 - o nospiežot līdz galam, atbrīvojas darba bremžu sistēma, piemēram, atkabināta piekabinātā miglotāja manevrēšanai;
 - o izvelkot līdz galam, piekabinātais miglotājs atkal tiek nobremzēts ar no gaisa balona nākošo uzkrāto spiedienu.
- (3) Cauruļvada filtrs

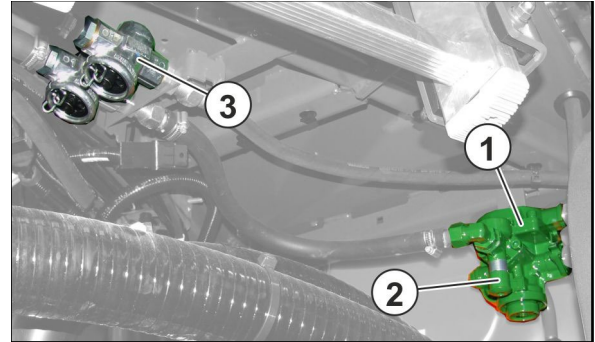

jauns

- (1) Pneimatiskās sistēmas balons
- (2) Kondensāta noliešanas vārsts kondensāta ūdenim.
- (3) Pārbaudes pieslēgvietā

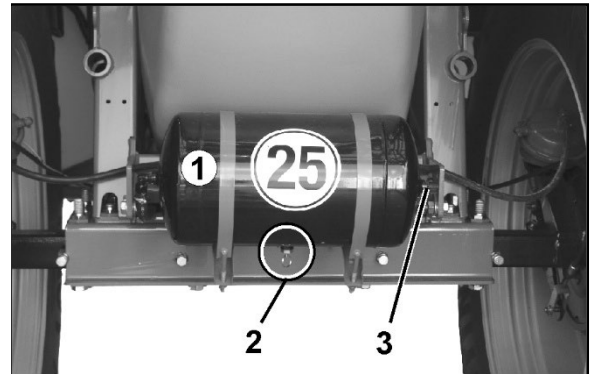

- **Divkontūru pneimatiskā bremžu sistēma**
 - (1) Bremžu sistēmas cauruļvada savienojuma galva (dzeltena)
 - (2) Padeves cauruļvada savienojuma galva (sarkana)

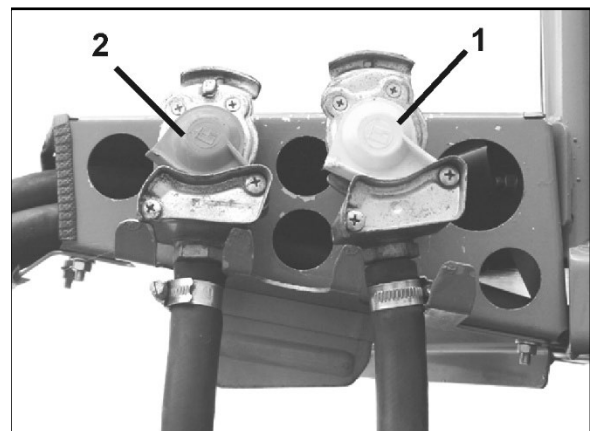

Automātiskais un no slodzes atkarīgais bremzēšanas spēka regulators (ALB)



BRĪDINĀJUMS

Negadījumu risks, nepareizi strādājot bremžu sistēmai!

Aizliegts mainīt automātiskā un no slodzes atkarīgā bremzēšanas spēka regulētāja iestatījumus. Regulējumam jāatbilst ALB datu plāksnītē norādītajai vērtībai.

Asis ir aprīkotas ar automātisku, no slodzes atkarīgu bremžu spēka regulatoru (ALB).

Iestatīšanas dati ir atkarīgi no ass slodzes un ir atrodami ALB datu plāksnītē.

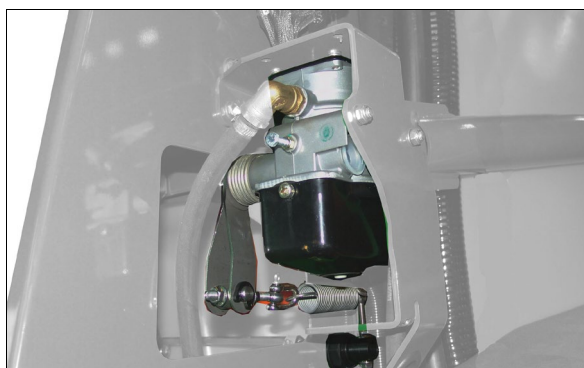

5.6.1 Bremžu sistēmas pievienošana



BRĪDINĀJUMS

Apdraudējums, kas neatbilstošas bremžu sistēmas darbības gadījumā izraisa saspiešanu, sagriešanu, aizķeršanu, ievilkšanu un triecienu!

- Pievienojot bremžu sistēmas un rezerves cauruļvadu, ievērojiet, lai:
 - o savienotājgalvu blīvgredzeni būtu tīrā stāvoklī,
 - o savienotājgalvu blīvgredzeni nodrošinātu savienojuma hermētiskumu.
- Bojātus blīvgredzenus nekavējoties nomainiet.
- Pirms pirmā dienas brauciena nolejiet pneimatiskās sistēmas balonā sakrājušos kondensātu.
- Sāciet kustību ar piekabinātu mašīnu tikai tad, ja spiediens traktora manometrā ir sasniedzis 5,0 bārus!



BRĪDINĀJUMS

Apdraudējums, kas mašīnas nejaušas izkustēšanās gadījumā atbrīvotas darba bremzes dēļ izraisa saspiešanu, sagriešanu, aizķeršanu, ievilkšanu un triecienu!

Divkontūru pneimatiskā darba bremžu sistēma:

- Vispirms vienmēr pievienojiet bremžu sistēmas cauruļvada savienotājgalvu (dzeltenu) un pēc tam rezerves cauruļvada savienotājgalvu (sarkano).
- Mašīnas darba bremzes atbrīvojas no bremzēšanas stāvokļa tūlīt pēc sarkanās savienotājgalvas pievienošanas.

1. Atveriet savienotājgalvas vāku pie traktora.

2. Pneimatiskā bremžu sistēma:

- **Divkontūru** pneimatiskā bremžu sistēma:

2.1. Pievienojiet bremžu sistēmas cauruļvada savienotājgalvu (dzeltenu) pie traktora dzeltenā savienojuma, kā paredzēts.

2.3. Pievienojiet rezerves cauruļvada savienotājgalvu (sarkano) pie traktora sarkanā savienojuma, kā paredzēts.

→ Pievienojot rezerves cauruļvadu (sarkano), traktora rezerves spiediens automātiski izspiež piekabes bremžu vārsta atbrīvošanas vārsta vadības pogu

- **Viena kontūra** pneimatiskā bremžu sistēma:

2.1. Pievienojiet cauruļvada savienotājgalvu (melno) pie traktora dzeltenā savienojuma, kā paredzēts.

3. Atbrīvojiet stāvbremzes un/vai noņemiet riteņu paliktņus.

5.6.2 Bremžu sistēmas atvienošana



BRĪDINĀJUMS

Apdraudējums, kas mašīnas nejaušas izkustēšanās gadījumā atbrīvotas darba bremzes dēļ izraisa saspiešanu, sagriešanu, aizķeršanu, ievilkšanu un triecienu!

Divkontūru pneimatiskā bremžu sistēma:

- Vispirms vienmēr atvienojiet rezerves cauruļvada savienotājgalvu (sarkano) un pēc tam bremžu sistēmas cauruļvada savienotājgalvu (dzeltenu).
- Atvienojot sarkano savienotājgalvu, mašīnas bremžu sistēma vispirms pārslēdzas bremzēšanas stāvoklī.
- Obligāti ievērojiet šo darbību secību, citādi darba bremžu sistēma atbrīvojas un nenobremzētā mašīna var izkustēties.



Ja mašīna tiek atkabināta vai patvaļīgi atvienojas, gaiss no spiediena padeves cauruļvada izplūst līdz piekabes bremžu vārstam. Piekabes bremžu vārsts pārslēdzas automātiski, un tā darbību atkarībā no slodzes vada darba bremžu sistēmas automātiskais bremzēšanas spēka regulators.

1. Nostipriniet mašīnu pret nejaušu izkustēšanos. Šim nolūkam izmantojiet stāvbremzi un/vai riteņu paliktņus.
2. Pneimatiskā bremžu sistēma
 - **Divkontūru** pneimatiskā bremžu sistēma:
 - 2.1. Atvienojiet rezerves cauruļvada savienotājgalvu (sarkano).
 - 2.2. Atvienojiet bremžu sistēmas cauruļvada savienotājgalvu (dzeltenu).
 - **Viena kontūra** pneimatiskā bremžu sistēma:
 - 2.1. Atvienojiet cauruļvada savienotājgalvu (melno).
3. Aizveriet traktora savienotājgalvu vāciņus.

5.7 Hidrauliskā darba bremžu sistēma

Lai vadītu hidraulisko darba bremžu sistēmu, traktoram jābūt uzstādītai hidrauliskajai bremžu sistēmai.

5.7.1 Hidrauliskās darba bremžu sistēmas pievienošana



Pievienojiet tikai tīrā stāvoklī esošus hidrauliskās sistēmas savienojumus.

1. Noņemiet aizsargvāciņus.
2. Nepieciešamības gadījumā notīriet hidrauliskās sistēmas spraudni un hidrauliskās sistēmas ligzdu.
3. Savienojiet mašīnas hidrauliskās sistēmas ligzdu ar traktora spraudni.
4. Ziehen Sie die Hydraulik-Verschraubung handfest an (falls vorhanden).

5.7.2 Hidrauliskās darba bremžu sistēmas atvienošana

1. Atskrūvējiet hidrauliskās sistēmas vītņsavienojumu (ja tāds ir uzstādīts).
2. Uzlieciet hidrauliskās sistēmas spraudnim un ligzdam putekļu aizsargvāciņus pret notraipīšanos.
3. Novietojiet hidraulisko šļūteni šļūteņu novietnē.

5.7.3 Ārkārtas bremzes

Gadījumā, ja brauciena laikā mašīna atbrīvojas no traktora, ārkārtas bremzes nobremzē mašīnu.

- (1) Vilkšanas trosīte
- (2) Bremžu vārsts ar spiediena rezervuāru
- (3) Rokas sūknis bremžu atslogošanai
- (A) Bremzes atbrīvotas
- (B) Bremzes iedarbinātas

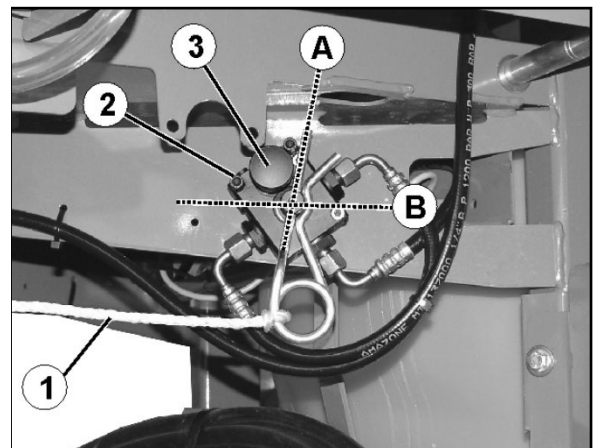

APDRAUDĒJUMS

Pirms brauciena novietojiet bremzes izmantošanas pozīcijā.

Pamatmašīnas uzbūve un darbības princips

Šai nolūkā:

1. Vilkšanas trosīti nostipriniet pie nekustīga punkta pie traktora.
 2. Iedarbiniet traktora bremzes, strādājot traktora motoram un ar pieslēgtām hidrauliskajām bremzēm.
- Ārkārtas bremžu spiediena rezervuārs tiek uzlādēts.



APDRAUDĒJUMS

Negadījumu risks nestrādājošu bremžu dēļ!

Pēc atspertapas izvilkšanas (piem., nostrādājot ārkārtas bremzēm), noteikti ievietojiet to tajā pašā pusē bremžu vārstā. Pretējā gadījumā bremzes nedarbojas.

Pēc tam, kad atspertapa atkal ir ievietota, veiciet darba bremžu un ārkārtas bremžu bremzēšanas darbības pārbaudi.



Kad mašīna ir atkabināta, spiediena rezervuārs spiež hidraulikas eļļu

- bremzēs un nobremzē mašīnu vai
- spiež to šļūtenē uz traktoru un apgrūtina bremžu sistēmas vada pievienošanos traktoram.

Šādos gadījumos samaziniet spiedienu ar rokas sūkni pie bremžu vārsta.

5.8 Stāvbremze

Pievilkta stāvbremze nodrošina atvienoto mašīnu pret izkustēšanos. Stāvbremze tiek iedarbināta, griežot kloķi ar vārpstu un trosīti.

- (1) Kloķis, nofiksēts miera pozīcijā
 - (2) Kloķis izmantošanas pozīcijā
- jauns

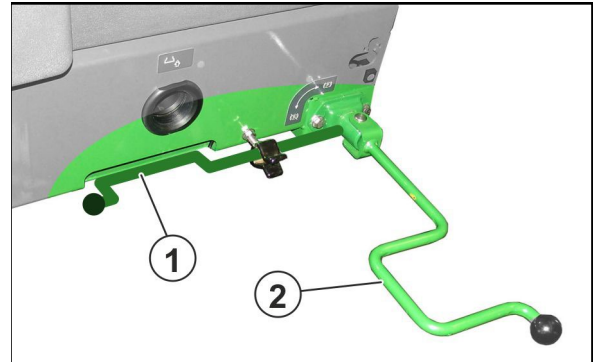

- Kloķa stāvoklis atlaišanai/pievilkšanai gala zonā.
(stāvbremzes pievilkšanas spēks atbilst apmēram 20 kg rokas spēka).

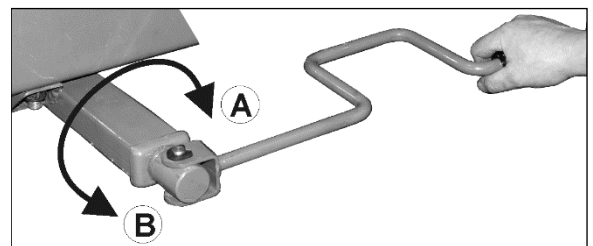

- Kloķa stāvoklis ātrai atlaišanai/pievilkšanai.
 - (A) Pievelciet stāvbremzi.
 - (B) Atlaidiet stāvbremzi.

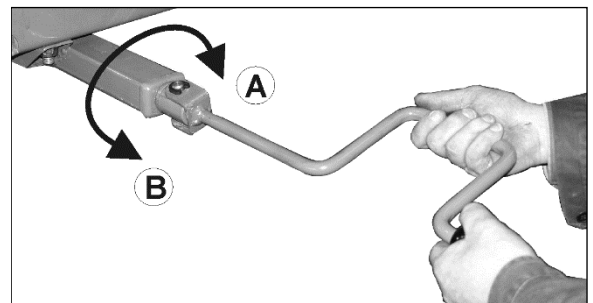

- Pielabojiet stāvbremzes regulējumu, ja spolītes nostiepšanas ceļš vairs nav pietiekams.
- Uzmaniet, lai trosīšu pievads nepieķļautos citām transportlīdzekļa daļām vai neberztos gar tām.
- Kad stāvbremze ir izslēgta, trosīšu pievadam mazliet jānokarājas.

5.9 Salokāmi riteņu paliktņi

Riteņu paliktņi ir nostiprināti zem labās puses skalošanas ūdens tvertnes pagriežamā stiprinājumā.

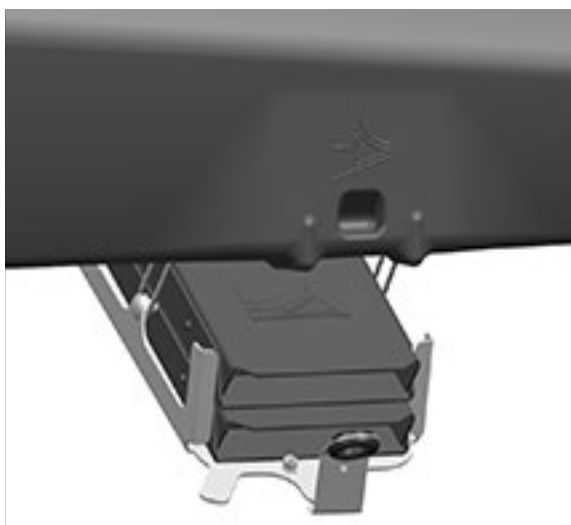

Nospiežot spiedpogu, salokāmos riteņu paliktņus novietojiet darba pozīcijā un pirms atkabināšanas pielieciet tieši pie riteņiem.

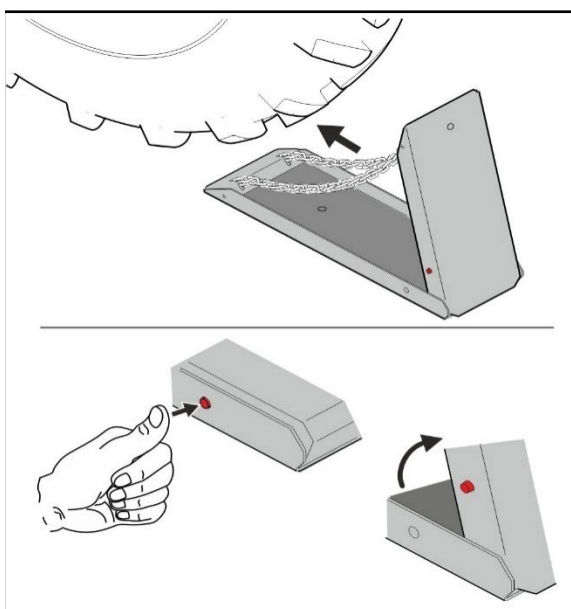

5.10 Drošības ķēde starp traktoru un mašīnu

Atkarībā no konkrētās valsts noteikumiem mašīnas ir aprīkotas ar drošības ķēdi.

Pirms brauciena drošības ķēde atbilstoši noteikumiem jāuzstāda piemērotā traktora vietā.

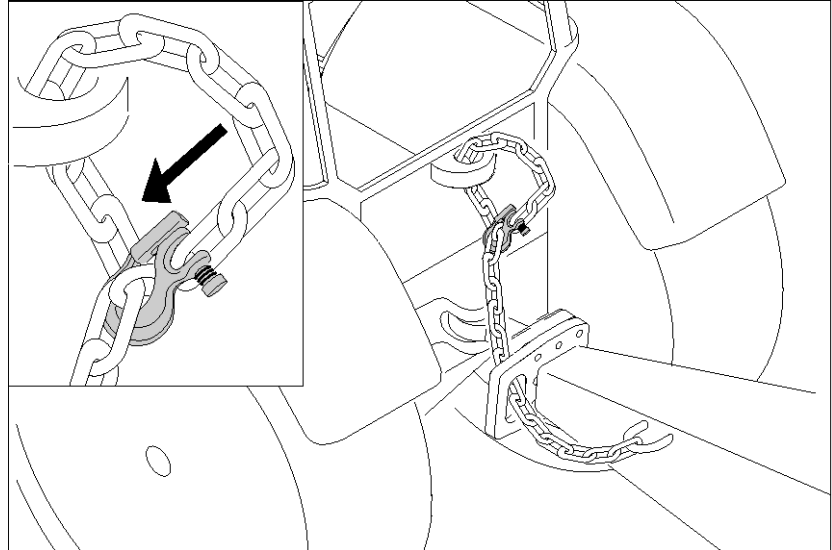

5.11 AutoTrail stūrējamā ass

AutoTrail brīvskrējiena vadība ir paredzēta, lai vadītu mašīnas sekošanu pa sliedēm aiz traktora.



Skat. programmatūras ISOBUS lietošanas instrukciju.

Transportēšanas braucieni



APDRAUDĒJUMS

Negadījumu risks mašīnas apgāšanās dēļ!

- Transportēšanas braucieniem stūrējamo asi novietojiet transportēšanas pozīcijā!
- Ir aizliegti transportēšanas braucieni ar ieslēgtu AutoTrail.

Šim nolūkam vadības pultī:

1. Stūrējamo asi novietojiet vidus pozīcijā

Šim nolūkam vadības pultī:



- 1.1 Ieslēdziet AutoTrail manuālā režīmā.



- 1.2 Novietojiet vidus pozīcijā.

- 1.3 Sāciet kustību ar mašīnu, līdz ir sasniegta vidus pozīcija.

→ AutoTrail automātiski apstājas, kad ir sasniegta vidus pozīcija.

2. Izslēdziet vadības pulti.
 3. Aktivizējiet traktora *sarkano* vadības ierīci.
- Izslēdziet eļļas cirkulāciju.

5.12 Hidrauliskais balsts

Hidrauliski darbināma atbalsta pēda balsta atvienoto piekabināmo mīglošā. Aktivizēšana notiek ar divkārtas darbības vadības vārstu.

Traktora vadības ierīce *zila*



APDRAUDĒJUMS

Novietojot mašīnu uz hidrauliskā balsta, tas drīkst būt saliekts no vertikāles maks. 30°.



- Darbinot atbalsta pēdu, traktorā izspiediet sajūgu un tādējādi atbrīvojiet tapu sakabes saistenī/Hitch.



Pirms brauciena kontrolējiet paceltās atbalsta pēdas pozīciju!



5.13 Miglošanas šķīduma tvertne

Miglošanas šķīduma tvertnes uzpilde notiek ar

- iepildes atveri,
- sūkšanas šļūteni (opcija) pie sūkšanas pieslēguma,
- spiediena uzpildes pieslēguma (opcija)

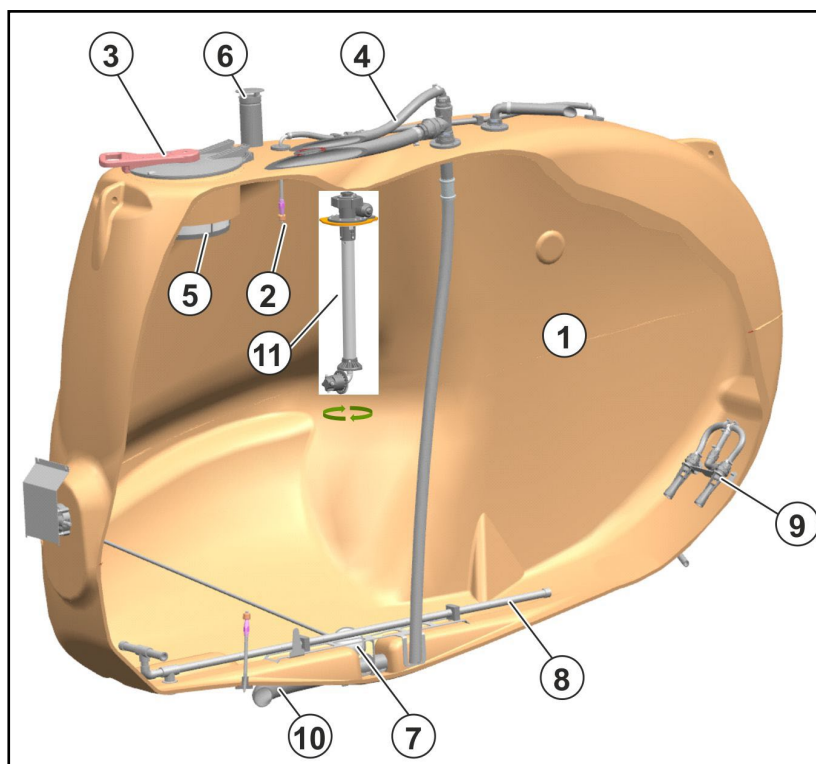

- (1) Miglošanas šķīduma tvertne
- (2) Iekšējās tīršanas
- (3) Pārbaudes lūkas atvāžamais-skrūvējamais vāks.
- ! Pārbaudes lūka nav piemērota miglošanas līdzekļa papildināšanai.
- (4) Ārēja uzpilde
- (5) Iepildes atveres filtrs
- (6) Atgaisošana
- (7) Uzpildes līmeņa noteikšanas pludiņš
- (8) Maisītājs
- (9) Papildmaisītājs
- (10) Noplūde
- (11) XtremeClean augstspiediena tīršana, tikai ar Comfort paketi/Comfort paketi Plus

Pārbaudes lūkas atvāžamais-skrūvējamais vāks

- Atvēršanai vāku griežiet pa kreisi un paceliet.
- Aizvēršanai vāku nolaidiet uz leju un cieši pievelciet virzienā pa labi.

5.13.1 Maisītāji

Miglotājs ir aprīkots ar galveno maisīšanas mehānismu un papildu maisīšanas mehānismu. Abi maisītāji ir konstruēti kā hidrauliski maisītāji. Papildu maisīšanas mehānisms ir vienlaicīgi sakombinēts ar spiedienfiltra skalošanu, kas paredzēta pašattīres spiedienfiltram.

Savs maisīšanas mehānisma sūknis apgādā galveno maisīšanas mehānismu. Papildu maisīšanas mehānisma apgādi nodrošina darba sūknis.

Ieslēgtie maisītāji miglošanas šķīduma tvertnē samaisa miglošanas šķīdumu un nodrošina viendabīgu miglošanas šķīdumu.

Galveno maisītāju var iestatīt 4 pakāpēs. Turklāt intensitāte tiek regulēta atkarībā no uzpildes līmeņa.

Papildu maisītājs atslēdzas,

- ja ir pārāk mazs tvertnes uzpildes līmenis,
- lai realizētu lielāku iestrādes daudzumu.

5.13.2 Tehniskās apkopes platforma ar kāpnēm

Tehniskās apkopes platforma ar kāpnēm pārbaudes lūkas sasniegšanai.

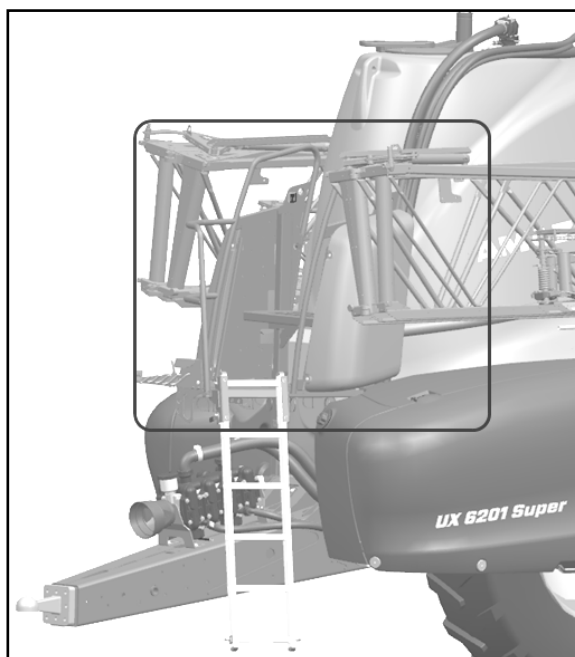

APDRAUDĒJUMS

- **Savainošanās risks ar indīgiem tvaikiem!**
Nekad nekāpiet miglošanas šķīduma tvertnē.
- **Nokrišanas risks, braucot līdzi!**
Principā ir aizliegts braukt līdzi uz miglotāja!



Pievērsiet uzmanību tam, lai kāpnes būtu nobloķētas transportēšanas pozīcijā.

- (1) Transportēšanas pozīcijā nobloķētas kāpnes.
- (2) Automātiska bloķēšana ar atbloķēšanu ar rokas sviru

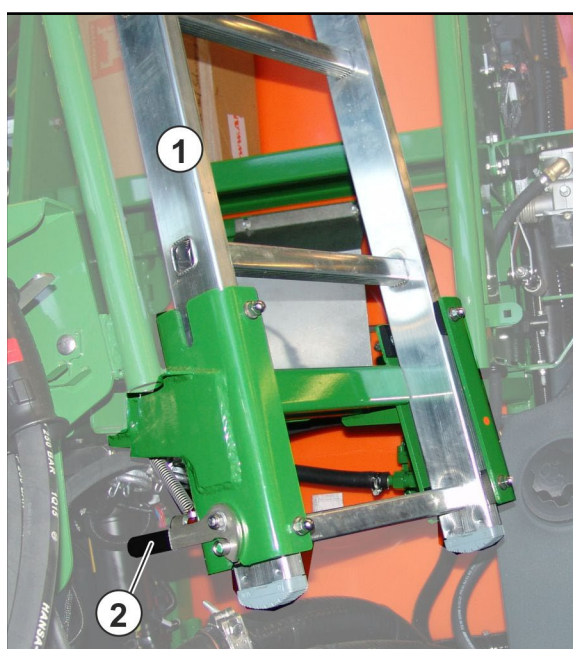

5.14 Skalošanas ūdens tvertne

Skalošanas ūdens tvertnē tiek pārvadāts tīrs ūdens. Šis ūdens paredzēts

- atlikuma atšķaidīšanai miglošanas šķīduma tvertnē, pabeidzot miglošanu;
- visa miglotāja tīrīšanai (skalošanai) uz lauka;
- iesūkšanas armatūras un miglošanas cauruļvadu tīrīšanai piepildītas tvertnes gadījumā.



Skalošanas ūdens tvertnēs iepildiet tikai tīru ūdeni.

Divdaļīgajai skalošanas ūdens tvertnei aizmugurē ir attiecīgi viena iepildes atvere.

Uzpildi ieteicams veikt ar pieslēgumiem vadības panelī.

Kopējais tilpums: 700 l

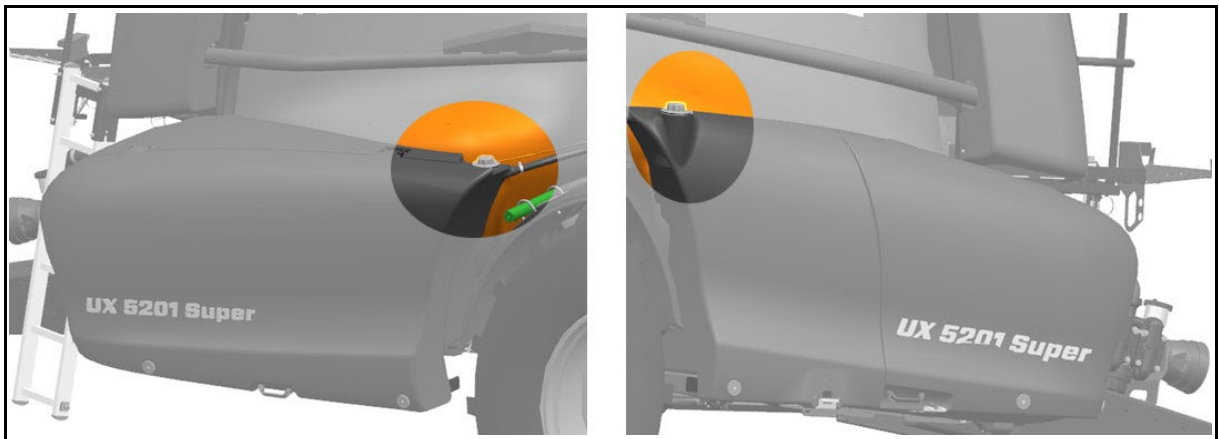

5.15 Roku mazgāšanas ierīce

- (1) Roku mazgāšanas tvertne (tvertnes tilpums: 22 l)
- (2) Iepildes atvere ar vāku
- (3) Noslēgkrāns tīrajam ūdenim
 - o roku mazgāšanai vai
 - o smidzināšanas sprauslu tīrīšanai.
- (4) Ziepju trauks

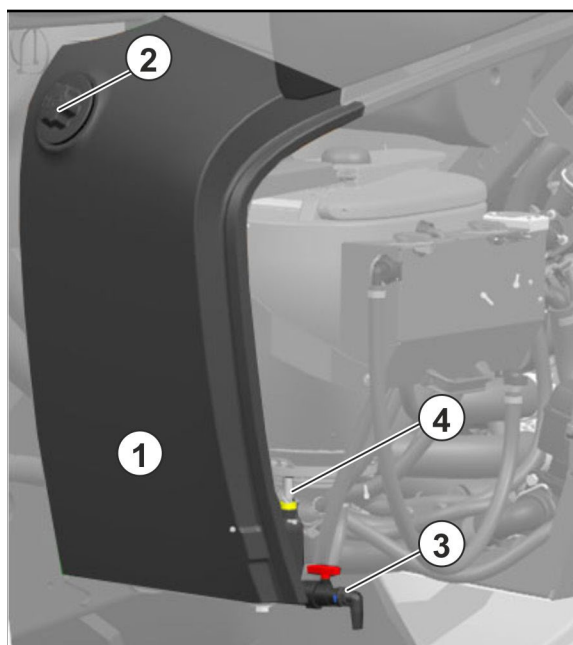

BRĪDINĀJUMS

Saindēšanās risks ar netīru ūdeni roku mazgāšanas tvertnē!

Ūdeni, kas ieliets roku mazgāšanas tvertnē, nekad nelietojiet dzeršanai! Materiāliem, no kuriem izgatavota roku mazgāšanas tvertne, nav pieļaujama saskare ar pārtikas produktiem.



BRĪDINĀJUMS

Nav pieļaujama roku mazgāšanas tvertnes piesārņošana ar augu aizsardzības līdzekļiem vai miglošanas šķīdumu!

Uzpildiet roku mazgāšanas tvertni tikai ar tīru ūdeni, bet nekad ar augu aizsardzības līdzekli vai miglošanas šķīdumu.



Ievērojiet, lai, izmantojot miglotāju, vienmēr būtu līdzī pietiekams daudzums tīrā ūdens. Kad uzpildāt miglošanas šķīduma tvertni, pārbaudiet un uzpildiet arī roku mazgāšanas tvertni.

5.16 Sūkņu aprīkojums

Sūkņa aprīkojums miglošanas šķīdums ar kardānvārpstas piedziņu vai hidraulisko piedziņu

- (1) Miglošanas šķīduma sūknis
- (2) Maisīšanas sūknis

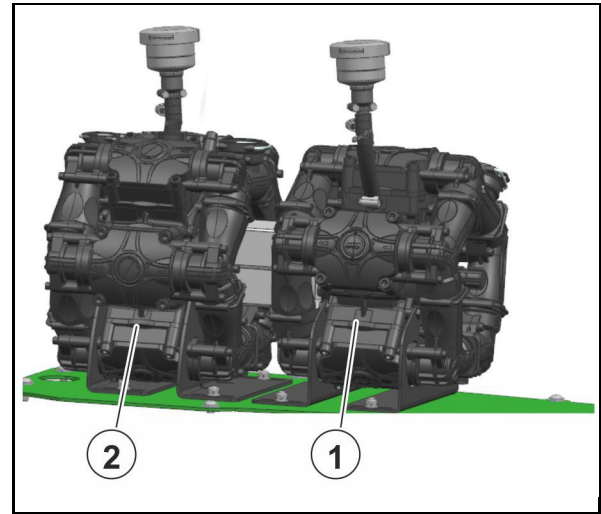

Nekad nepārsniedziet maksimālo pieļaujamo sūkņa apgriezienu skaitu 540 apgr./min!

Hidrauliskā sūkņa piedziņa

- Maksimālais sūkņa apgriezienu skaits ir hidrauliski ierobežots līdz 540 apgr./min.
- Sūkņa apgriezienu skaits ir iestatāms vadības pultī un tas tiek rādīts.

5.17 Filtra aprīkojums



- Lietojiet visus filtru aprīkojuma paredzētos filtrus. Regulāri iztīriet filtrus (skatīt nodaļu "Tīrīšana", 188. lpp.). Miglotāja bezatzeices darbu iespējams nodrošināt tikai ar miglošanas šķīduma nevainojamu filtrāciju. Nevainojama filtrācija būtiski ietekmē augu aizsardzības pasākumu pielietošanas rezultātu.
- Ievērojiet filtru vai šūnu izmēru pieļaujamās kombinācijas. Pašattīrošo spiedienfiltru un sprauslas filtru šūnu izmēriem vienmēr jābūt mazākiem par izmantojamo sprauslu atveri.
- Ņemiet vērā, ka spiedienfiltru ieliktnu ar 80 vai 100 šūnu/uz collu izmantošana dažiem augu aizsardzības līdzekļiem var izraisīt aktīvās vielas izfiltrēšanu. Apvaicājieties katrā atsevišķā gadījumā pie augu aizsardzības līdzekļu ražotāja

Siets svešķermeņiem

Siets svešķermeņiem (1) novērš miglošanas šķīduma tvertnes piesārņojumu pa pārbaudes lūku.

Šūnu izmērs: 1,00 mm

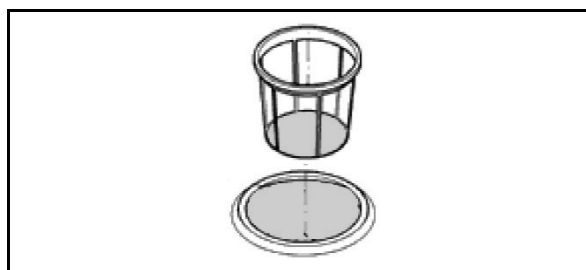

5.17.1 Sūkšanas filtrs

Sūkšanas filtrs filtrē

- miglošanas šķīdumu miglošanas darba režīmā.
- ūdeni, kas uzpilda miglošanas šķīduma tvertni caur sūkšanas šļūteni.

Šūnu izmērs: 0,60 mm



5.17.2 Pašattīrošs spiediena filtrs

Pašattīrošs spiedienfiltrs

- novērš sprauslas filtru aizsērēšanu pirms miglošanas sprauslām;
- tam ir lielāks šūnu skaits/uz collu, nekā iesūkšanas filtram.

Kad ieslēgts papildu maisīšanas mehānisms, notiek spiedienfiltra ieliktna iekšējās virsmas pastāvīga skalošana, un neizšķīdušās miglošanas līdzekļa un netīrumu daļiņas netiek novadītas atpakaļ miglošanas šķīduma tvertnē.

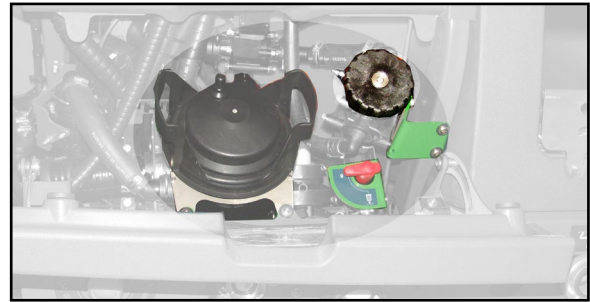

Spiedienfiltru ieliktnu pārskats

- 50 šūnas/uz collu (sērijveida), zils, sprauslu izmēram '03' un lielākam
 Filtra laukums: 216 mm²
 Šūnas platums: 0,35 mm
- 80 šūnas/uz collu, dzeltens, sprauslu izmēram '02'
 Filtra laukums: 216 mm²
 Šūnas platums: 0,20 mm
- 100 šūnas/uz collu, zaļas
 Sprauslu izmēram '015' un mazākam
 Filtra laukums: 216 mm²
 Šūnas platums: 0,15 mm

5.17.3 Sprauslas filtri

Sprauslas (1) filtri novērš miglošanas sprauslu aizsērēšanu.

Sprauslas filtru pārskats

- 24 šūnas/uz collu, sākot no sprauslu izmēra '06' un lielāka
 Filtra laukums: 5,00 mm²
 Šūnas platums: 0,50 mm
- 50 šūnas/uz collu (sērijveidā), Sprauslu izmēram no '02' līdz '05'
 Filtra laukums: 5,07 mm²
 Šūnas platums: 0,35 mm
- 100 šūnas/uz collu, zaļas
 Sprauslu izmēram '015' un mazākam
 Filtra laukums: 5,07 mm²
 Šūnas platums: 0,15 mm

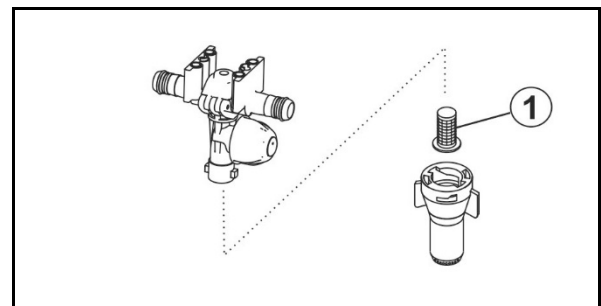



5.18 Patēriņa daudzuma palielināšana ar HighFlow

- Opcionāla patēriņa daudzuma palielināšana šķidrā mēslojuma iestrādei.
Maksimālais patēriņa daudzums tiek palielināts līdz maksimāli 400 l/min.
- Šajā gadījumā maisīšanas sūknis tiek lietots patēriņa daudzuma palielināšanai. Tad tas pilnībā vai daļēji vairs nav paredzēts maisītāja piedziņai.
- ! Izmantojiet HighFlow, pievērsiet uzmanību pietiekamai maisīšanas jaudai.
- Augstas plūsmas šķidrās mēslojums tiek ieslēgts un izslēgts ar vadības pulti.

HighFlow armatūra atrodas platformas labajā pusē.

- (1) Papildu spiediena filtrs
- (2) Pārslēgšanas krāns papildmaisītājam/atlikušajam daudzumam spiediena filtra notecināšanai

- o  Maisītājs ieslēgts maksimāli
- o **0** – Maisītājs izslēgts
- o  Spiediena filtra ūdens novadīšana

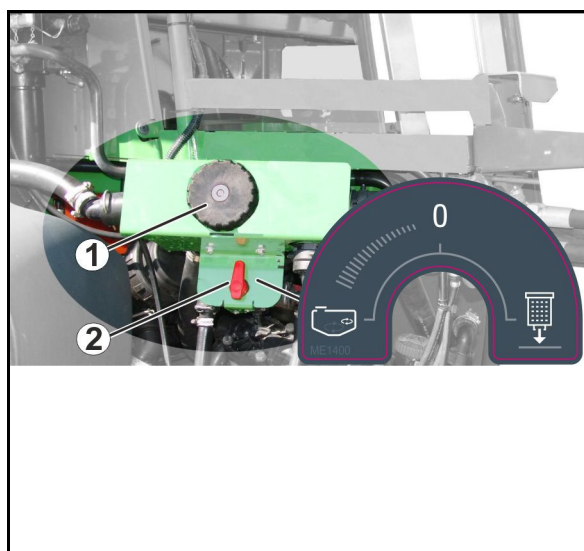

Vadības pults: daudzfunkciju indikators

- (1) Daudzuma regulēšanas vārsta pozīcijas rādījums kā stabiņu diagramma ir paredzēta kā informācija par to, vai braukšanas ātrumu/patēriņa daudzumu var paaugstināt vai ir jāsamazina maisīšanas jauda.
- Jo vairāk stabiņu ir marķēti, jo lielāks daudzums tiek vadīts uz stieņiem.
- (2) Cipars (vērtība 1-6), kas domāts HighFlow, rāda daļu, ko maisītāja sūknis izmanto miglošanai.

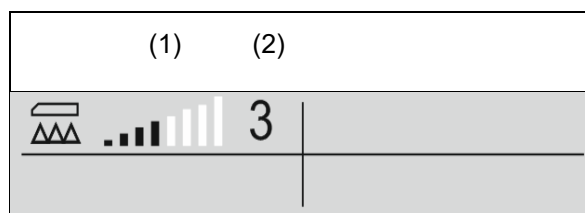

5.19 Vilkšanas ierīce (opcija)

Automātiskā vilkšanas ierīce paredzēta bremzētu piekabju vilkšanai

- ar pieļaujamo kopējo masu 12000 kg un pneimatiskajām bremzēm,
- ar pieļaujamo kopējo masu 8000 kg un inerces bremzēm,
- ar kopējo masu, kas ir mazāka nekā miglotāja pieļaujamā kopējā masa.
- bez atbalsta slodzes,
- ar vilkšanas cilpu 40 DIN 74054.

(1) Vilkšanas ierīce

(2) Apgaismojuma pieslēgums

(3) Bremžu sistēmas savienojums

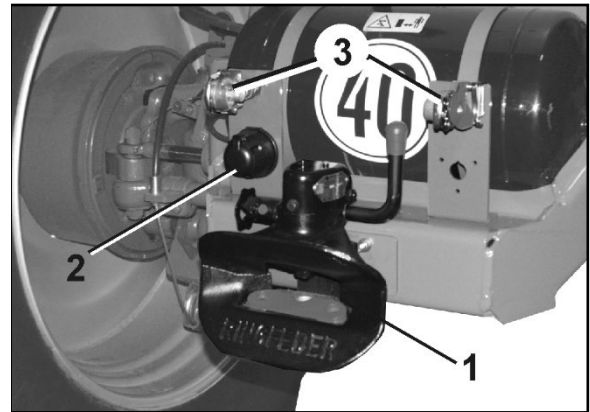

Vilkšanas ierīces atbloķēšanai grozāmo pogu (1) pavelciet un grieziet, līdz tā nofiksējas augšējā rievā (2). Pēc tam paceliet uz augšu sviru (3), līdz tapa atbloķējas.



Piekabei jābūt ar pietiekami garu jūgstieni, lai, braucot līkumos, novērstu sadursmi ar stieņiem.

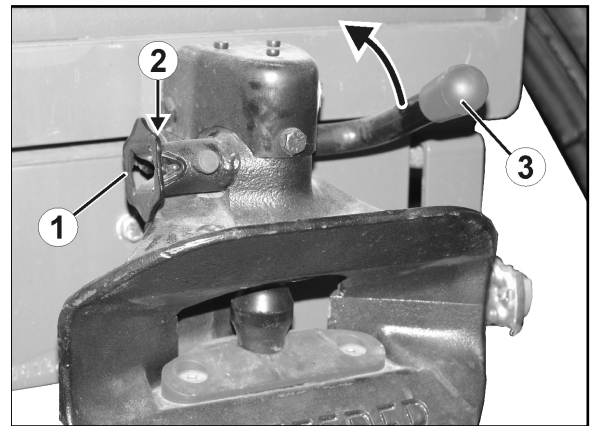

BRĪDINĀJUMS

Saspiešanas risks starp mašīnu un piekabi, veicot mašīnas piekabināšanu!

Pirms piebraukšanas pie piekabes lieciet visām personām atstāt bīstamo zonu starp mašīnu un traktoru.

Piekabes pievienošana automātiskajai vilkšanas ierīcei ir viena cilvēka darbs.

Palīgi instruēšanai nav vajadzīgi.



BRĪDINĀJUMS

Piekabju piekabināšanas un atkabināšanas laikā ievērojiet drošības norādes nodaļā "Mašīnas piekabināšana un atkabināšana", 137. lpp.

5.20 Nodrošināšana pret neatļautu lietošanu

Aizslēdzamā ierīce sakabes galvai, vilkšanas ieliktnim vai apakšējo vilcējstieņu šķērssijai kavē neatļautu mašīnas izmantošanu.

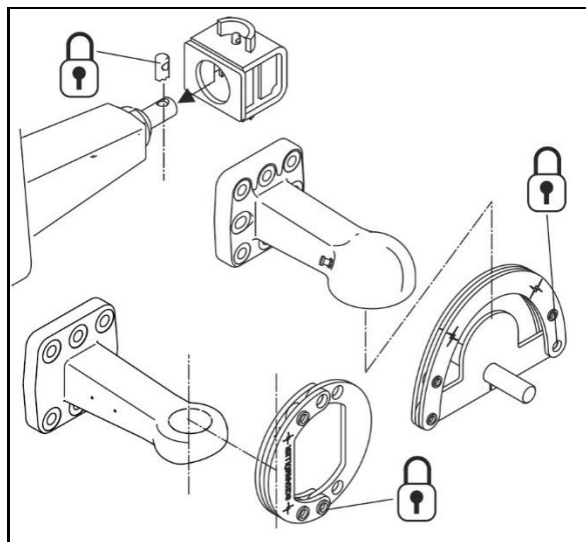

5.21 Apakšas apšuvums

Apakšas apšuvums nodrošina augus saudzējošu mašīnas apakšmalu.



5.22 Vilkšanas šļūtenes aprīkojums

700 mm platie dubļus sargi un novadplāksnes pie vāka, skalošanas ūdens tvertnes un dubļu sargi novērš vilkšanas šļūtenes bojājumus.

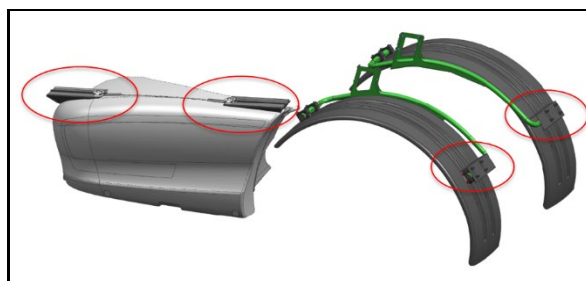

5.23 Ārējā mazgāšanas iekārta (opcija)

Ārējā mazgāšanas iekārta miglotāja mazgāšanai, tai skaitā

- (1) šļūtenes spoli,
- (2) 20 m spiediena šļūteni,
- (3) smidzināšanas pistoli.

Darba spiediens: 10 bāri

Ūdens plūsma: 18 l/min

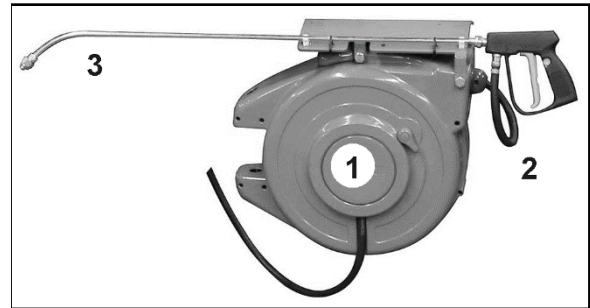

BRĪDINĀJUMS

Risku rada zem spiediena esošu šķidrumu izplūšana un nosmērēšana ar miglošanas šķidrumu, ja smidzināšanas pistoli ieslēdz nejauši!

Ar fiksatoru (1) nodrošiniet skalošanas pistoli pret neparedzētu smidzināšanu

- pirms katras smidzināšanas pauzes.
- pirms skalošanas pistoles novietošanas turētājā pēc tīrīšanas darbiem.



5.24 Kameras sistēma



BRĪDINĀJUMS

Savainojumu risks līdz pat letālām sekām.

Ja manevrēšanai izmanto tikai kameras displeju, var nepamanīt personas vai priekšmetus. Kameras sistēma ir tikai palīgīdzeklis. Tā neaizstāj operatora uzmanību tiešajā apkārtņē.

- **Pirms manevrēšanas, tieši apskatoties, pārliecinieties, ka manevrēšanas zonā nav personu vai priekšmetu**

Mašīnu var aprīkot ar kameru (1).

Īpašības:

- 135° skata leņķis,
- apsilde un ūdens atgrūšana,
- infrasarkanās gaismas nakts redzamības tehnika,
- automātiska pretgaismas funkcija.

Super-L stieņu sistēma

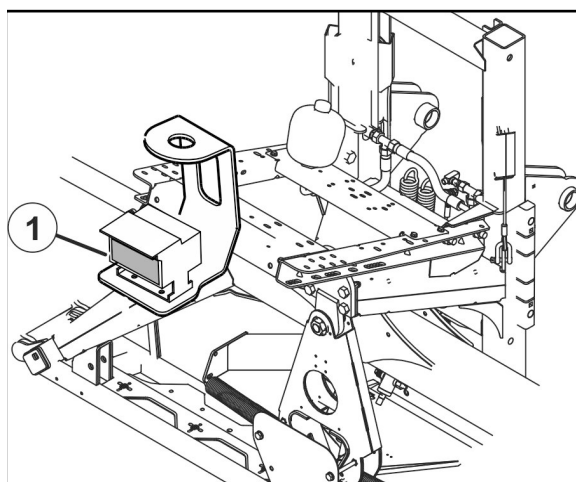

5.25 Darba apgaismojums (opcija)

2 darba lukturi pie miglošanas stieņiem un 2 darba lukturi pie platformas.



Gaismas diožu atsevišķo sprauslu apgaismojums:



Apgaismojuma pakete vadības panelim un mantu novietnei

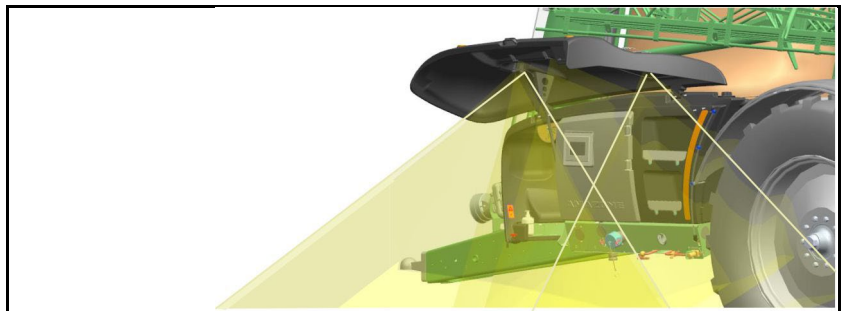

2 varianti:

- Nepieciešama atsevišķa elektroapgāde no traktora, vadība ar slēdžu kārbu.
- Elektroapgāde un vadība ar ISOBUS.

5.26 Vadības pulsts

Vadības pulsts ISOBUS traktorā

Vadības pulsts izmantojums:

- specifisku mašīnas parametru ievade,
- specifisku uzdevuma parametru ievade,
- miglotāja iedarbināšana patēriņa daudzuma mainīšanai miglošanas režīma laikā.
- visu miglošanas stieņu funkciju vadība,
- speciālo funkciju vadība,
- miglotāja kontrole miglošanas režīmā.

Vadības pulsts aktivizē darba datoru. Šajā gadījumā darba dators saņem visu nepieciešamo informāciju un pārņem ar platību saistīta patērējamā daudzuma [l/ha] regulēšanu atkarībā no ievadītā patērējamā daudzuma (normas daudzuma) un pašreizējā kustības ātruma [km/h].



Skat. programmatūras ISOBUS lietošanas instrukciju.

AmaTron 4



X35



5.27 Personīgais aizsargaprīkojums Safety Kit

Safety Kit ir personīgais aizsargaprīkojums rīcībai ar augu aizsardzības līdzekļiem kā parocīgs Safety Kit koferis no AMAZONE.



6 Miglošanas stieņu uzbūve un darbības princips



BRĪDINĀJUMS

Savainošanās risks, pieskaroties cauri miglošanas stieņiem,

- sāniski griežot izlici salokot
- Saliekšana, pacelšana vai nolaišana

Pirms miglošanas stieņu izmantošanas lieciet cilvēkiem atstāt mašīnas bīstamo zonu.

Miglošanas stieņu sistēmas pienācīgais stāvoklis un balstiekārta ievērojami ietekmē miglošanas šķīduma sadalījuma precizitāti. Pilnīgs pārļaidums tiek sasniegta gadījumā, ja miglošanas stieņi ir pareizi noregulēti pret sējumu. Sprauslas ir piestiprinātas uz stieņiem 50 cm (alternatīvi 25 cm) attālumā cita no citas.

Stieņu vadība notiek, izmantojot vadības pultī.

→ Šeit traktora vadības ierīci izmantošanas laikā iestatiet uz *sarkano*.

Skat. programmatūras ISOBUS lietošanas instrukciju!



Atkarībā no mašīnas aprīkojuma ar stieņu kinemātikas funkciju grupu var izpildīt šādas funkcijas:

- miglošanas stieņu pielocīšana un atlocīšana,
- augstuma hidrauliskā regulēšana,
- nolieces hidrauliskā regulēšana,
- vienpusēja miglošanas stieņu salocīšana,
- miglošanas stieņu izliču vienpusēja, neatkarīga slīpuma leņķa palielināšana un samazināšana (tikai profesionālajai locīšanai II).
- Automātiska stieņu centrēšana.

Izlikšana un salikšana



UZMANĪBU

Brauciena laikā aizliegts pielocīt un atlocīt miglošanas stieņus.



APDRAUDĒJUMS

Miglošanas stieņu atlocīšanas un pielocīšanas laikā vienmēr ievērojiet pietiekamu attālumu līdz elektropārvades līnijām! Saskare ar elektropārvades līnijām var izraisīt nāvīgas traumas.



BRĪDINĀJUMS

Personām pastāv visa ķermeņa saspiešanas un pagrūšanas risks, kad uz sāniem izvirzāmās mašīnas daļas tās aizķer!

Šis apdraudējums var izraisīt smagus miesas bojājumus un nāvi.

Ievērojiet pietiekamu drošo attālumu līdz mašīnas kustīgajām daļām, kamēr darbojas traktora motors.

Uzmaniet, lai personas ievērotu pietiekamu drošo attālumu līdz mašīnas kustīgajām daļām.

Pirms mašīnas daļu virzīšanas izraidiet no mašīnas kustīgo daļu pārvietošanās rādiusa cilvēkus.



BRĪDINĀJUMS

Pastāv trešo personu saspiešanas, ievilkšanas, satveršanas vai pagrūšanas risks, ja viņi stieņu sistēmas izlikšanas un salikšanas laikā atrodas stieņu sistēmas kustību rādiusā un viņus var aizķert stieņu sistēmas kustīgās daļas!

- Pirms stieņu sistēmas izlikšanas vai salikšanas izraidiet personas no stieņu sistēmas kustību rādiusa.
- Ja kāda persona ienāk stieņu sistēmas kustību rādiusa zonā, nekavējoties pārtrauciet stieņu sistēmas izlikšanu un salikšanu.

Ārējās izlices stiprinājums

Ārējā izlice

Ārējo izliču stiprinājumi pasargā stieņu sistēmu no bojājumiem, ja ārējās izlices saduras ar cietiem šķēršļiem. Drošinātājs padara iespējamu ārējās izlices izvairīšanos, griežoties ap šarnīra asi kustības virzienā un tam pretējā virzienā – automātiski atgriežoties darba stāvoklī.

Ārējās izlices stiprinājums ar pneimatisko atsperi:

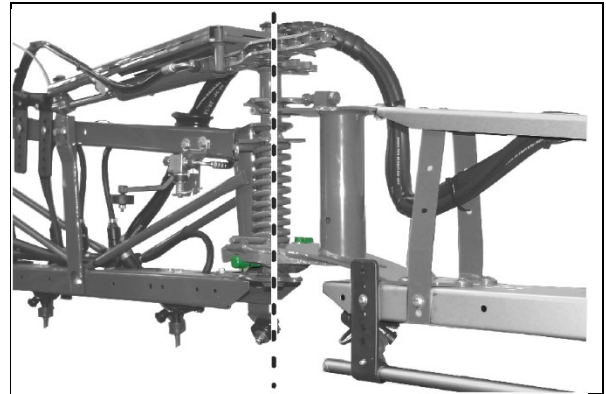

Ārējās izlices stiprinājums ar hidraulisko cilindru:

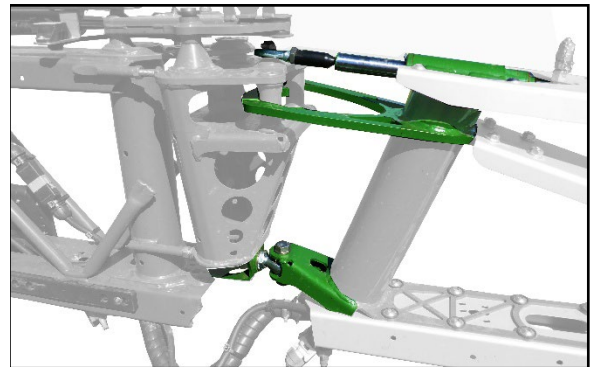

Vidus izlice

Flex locīšana

Vidus izliču stiprinājumi pasargā stieņus no bojājumiem, ja vidus izlices saduras ar cietiem šķēršļiem. Stiprinājums ļauj manevrēt, braucot uz priekšu pretēji braukšanas virzienam.

Novietošanai atpakaļ miglošanas stieņi ir atkal pilnībā jāatloka.

Pirms brauciena turpināšanas pārbaudiet, vai stieņi nav bojāti.

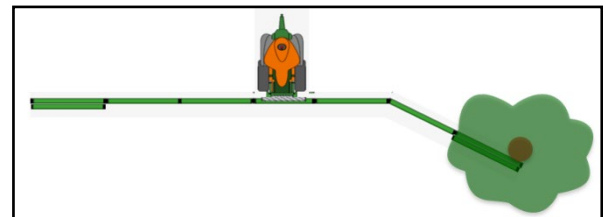

6.1 Super-L stieņu sistēma

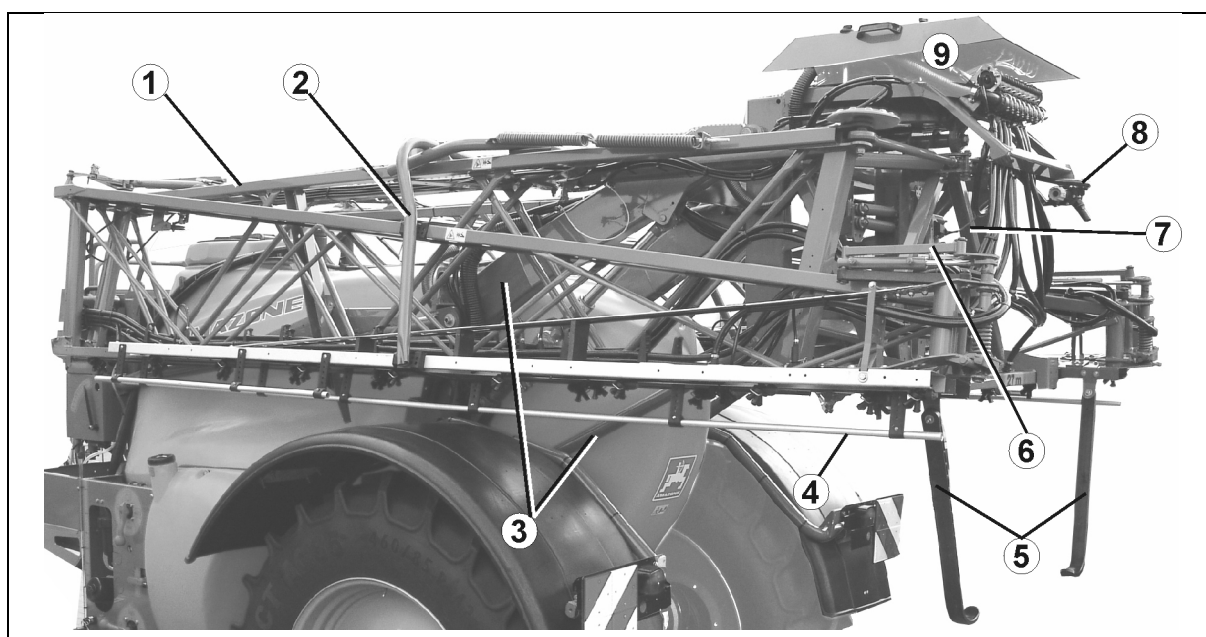

- | | |
|--|---|
| (1) Miglošanas stieņi ar miglošanas vadiem | (6) Ārējās izlices stiprinājums |
| (2) Transportēšanas stiprinājuma skavas | (7) Svārstību izlīdzinātājs |
| (3) Paralelograma rāmis miglošanas stieņu augstuma regulēšanai | (8) DUS sistēmas vārsts un pārslēgšanas krāns |
| (4) Sprauslu aizsargcaurule | (9) Stieņu armatūra |
| (5) Attāluma turētājs | |

Spraislis

Spraišļi nepieļauj stieņu sadursmi ar zemi.



Izmantojot dažas sprauslas, spraišļi atrodas smidzinātāja konusā.

Šādā gadījumā nostipriniet spraišļus horizontāli pie sijas.

Izmantojiet spārnskrūvi.

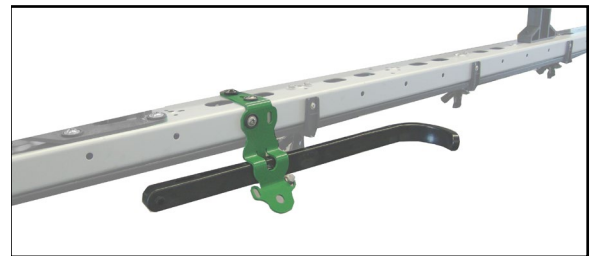

Transportēšanas fiksatora atbloķēšana un nobloķēšana

Transportēšanas drošināšanas loki ir paredzēti salocīto miglošanas stieņu bloķēšanai transportēšanas pozīcijā pret neapzinātu atlocīšanos.

Transportēšanas fiksatora atbloķēšana

Pirms miglošanas stieņu atlocīšanas pagrieziet transportēšanas stiprinājuma skavu uz augšu un šādi atbloķējat miglošanas stieni (A).

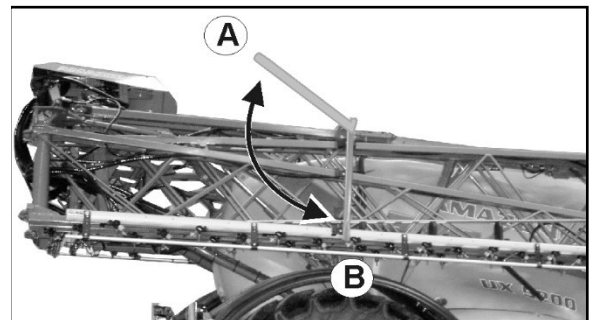

Transportēšanas fiksatora nobloķēšana

Pēc miglošanas stieņu pielocīšanas pagrieziet transportēšanas stiprinājuma skavu uz leju un šādi nobloķējat miglošanas stieņus (A).

Darbs ar vienusēji atlocītiem miglošanas stieņiem



Darbs ar vienusēji atlocītiem miglošanas stieņiem ir pieļaujams

Profesionālā locīšana:

- tikai ar nobloķētu svārstību izlīdzinātāju;
- tikai īslaicīgai šķēršļu apiešanai (koks, elektrības stabs u.c.).

Flex locīšana:

- līdz kustības ātrumam 6 km/h

Miglošanas stieņi ir pilnībā atlocīti!

1. Miglošanas stieņus paceliet vidējā augstumā.
2. Vēlamās stieņu izlices salieciet kopā.



Ir aizliegts strādāt ar vienā pusē transportēšanas pozīcijā salocītiem stieņiem.

Pēc saliekšanas izlice pagriežas uz priekšu transportēšanas pozīcijā!

Atlocīšanu vienusējai miglošanai pārtrauciet laicīgi!

3. Miglošanas stieņus novietojiet horizontāli.
4. Miglošanas augstumu iestatiet tā, lai miglošanas stieņi būtu vismaz 1 m attālumā no augsnes virsmas.
5. Izslēdziet salocītās sānu stieņu izlices platuma daļas.
6. Miglošanas režīmā brauciet ar būtiski mazāku kustības ātrumu.

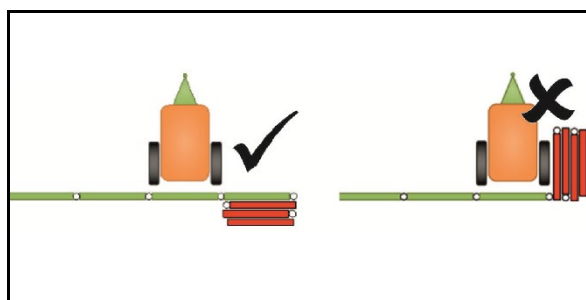

6.2 Samazināšanas šarnīrs pie ārējās izlīces (papildaprīkojums)

Ar samazināšanas šarnīru manuāli var pielocīt ārējās izlīces ārējo elementu, lai samazinātu darba platumu.

1. gadījums:

Sprauslu skaits ārējai platuma daļai	=	Sprauslu skaits pie salokāmā ārējā elementa
--------------------------------------	---	---

→ Miglojot ar samazinātu darba platumu, turiet izslēgtas ārējās platuma daļas.

2. gadījums:

Sprauslu skaits ārējai platuma daļai	≠	Sprauslu skaits pie salokāmā ārējā elementa
--------------------------------------	---	---

→ Manuāli aizveriet ārējās sprauslas (trīskāršā sprauslu galva).

→ Veiciet izmaiņas vadības pultī.

- Ievadiet mainīto darba platumu.
- Ievadiet mainīto sprauslu skaitu pie ārējām platuma daļām.

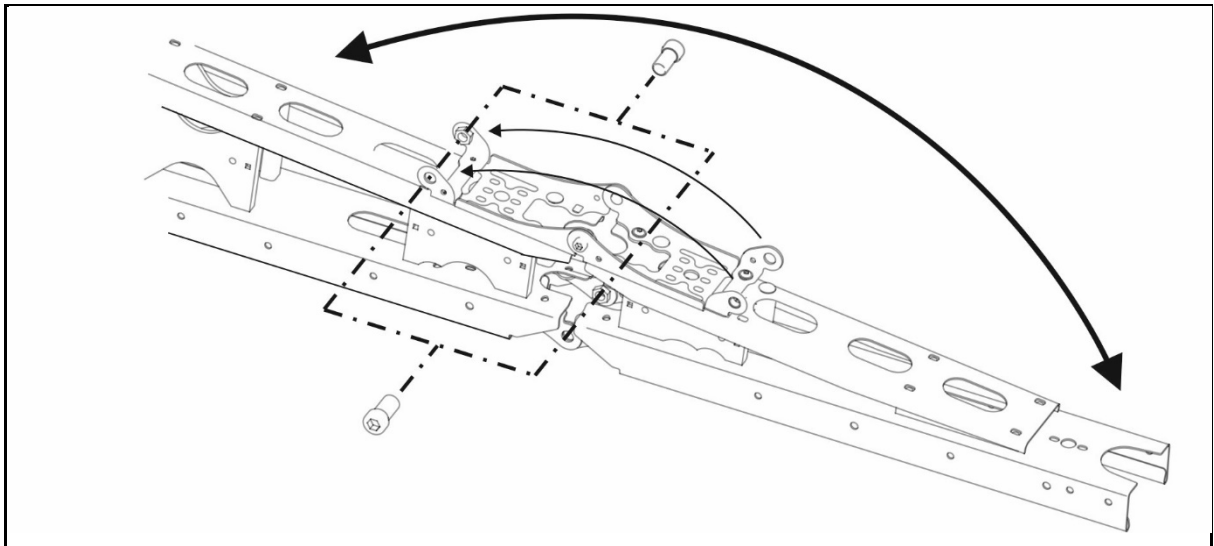

2 skrūves nodrošina attiecīgajā gala pozīcijā pielocīto un atlocīto ārējo elementu.



UZMANĪBU

Pirms transportēšanas braucieniem atkal atlokiet ārējos elementus, lai darbotos transportēšanas fiksators ar salocītiem stieņiem.

6.3 Stieņu sistēmas samazinājums (papildaprīkojums)

Ar stieņu sistēmas samazinājumu - atkarībā no modeļa - darba laikā viena vai divas izlīces var palikt pielocītas.

Papildus ieslēdziet hidroakumulatoru (opcija) kā braukšanas uzsākšanas aizsardzību.



Vadības pultī jāatslēdz attiecīgās platuma daļas.

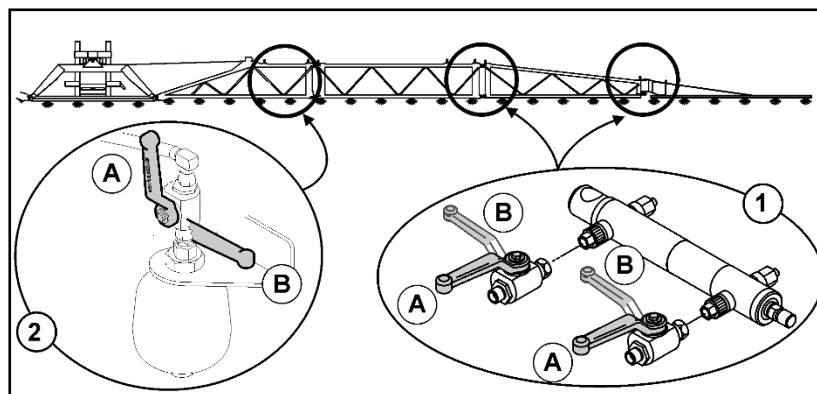

- (1) Stieņu sistēmas samazinājums
- (2) Hidroakumulators (opcija)
- (A) Noslēgkrāns atvērts
- (B) Noslēgkrāns aizvērts

Darbs ar samazinātu darba platumu

1. Hidrauliski samaziniet stieņu sistēmas platumu.
2. Stieņu sistēmas samazinājumam aizveriet noslēgkrānus.
3. Stieņu sistēmas amortizācijai atveriet noslēgkrānu.
4. Vadības pultī atslēdziet attiecīgās platuma daļas.
5. Strādājiet ar samazinātu darba platumu.



Stieņu sistēmas amortizācijai noslēgkrāns jāaizver:

- transportēšanai,
- strādājot ar pilnu darba platumu.

Sensori pie stieņiem:

Ja pie samazināta darba platuma tiek strādāts ar automātisku stieņu centrēšanu, iespējams, arī stieņa izlice ietekmē sensoru.

Šādā gadījumā:

- (1) Sensoru uzstādiet, pagriežot par 180°.
- (2) DistanceControl plus: atvienojiet sensoru.

ContourControl: deaktivizējiet sensoru (ISOBUS programmatūra).

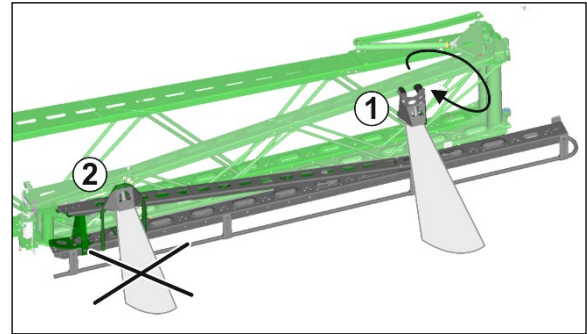

6.4 Stieņu sistēmas paplatinājums (papildaprīkojums)

Stieņu sistēmas paplatinājums vienmērīgi palielina darba platumu līdz 1,20 metriem.

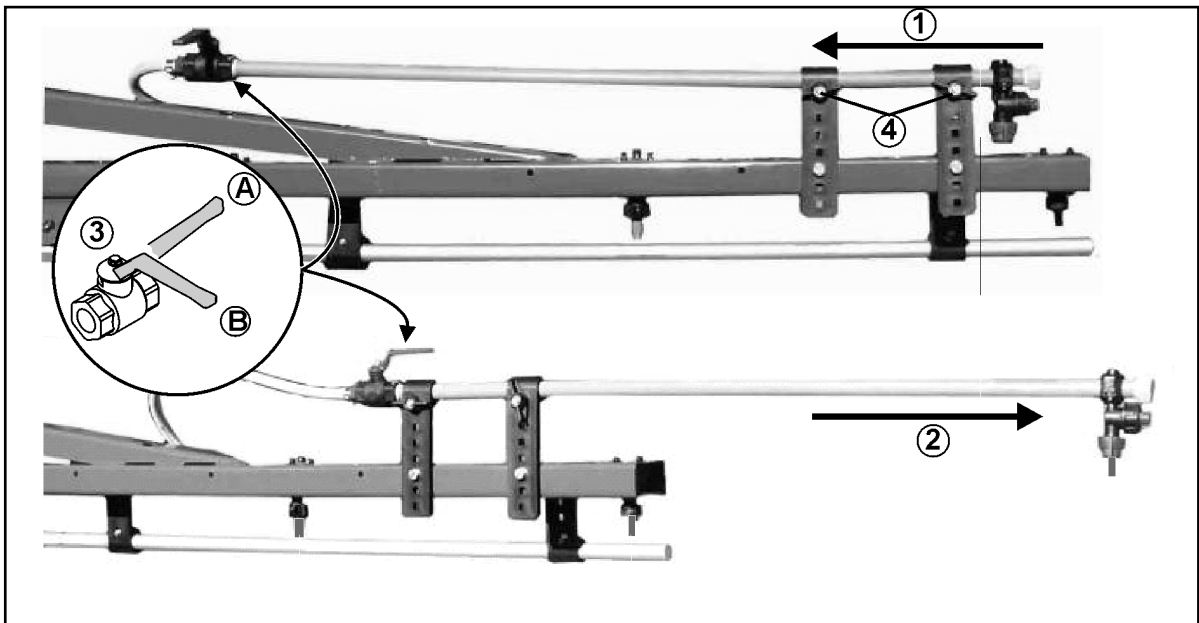

- (1) Stieņu sistēmas paplatinājums transportēšanas stāvoklī
- (2) Stieņu sistēmas paplatinājums darba stāvoklī
- (3) Noslēgkrāns ārējai sprauslai
 - (A) Noslēgkrāns atvērts
 - (B) Noslēgkrāns aizvērts
- (4) Spārnuzgrieznis stieņu sistēmas paplatinājuma fiksācijai transportēšanas vai darba stāvoklī

6.5 Hidrauliska slīpuma regulēšana (opcija)

Izmantojot hidraulisko slīpuma regulēšanu, miglošanas stieņus var novietot paralēli augsnei vai mērķa platībai nelabvēlīgos reljefa apstākļos, piemēram, ja ir dažāda dziļuma rises vai vienā pusē tiek braukts pa vagu.

Iestatīšana ar vadības pulti



Skat. vadības pults lietošanas instrukciju.

6.6 DistanceControl / ContourControl (opcija)

Regulēšanas ierīce automātiski notur miglošanas stieņus paralēli vajadzīgajā attālumā līdz mērķa virsmai.

Ultraskaņas devēji mēra attālumu līdz zemei vai augu stādījumiem.

Atslēdzot miglošanas stieņus lauka galā, miglošanas stieņi tiek automātiski pacelti par apm. 50 cm. Ieslēdzot miglošanas stieņi nolaižas atpakaļ līdz nokalibrētajam augstumam.



Skat. programmatūras ISOBUS lietošanas instrukciju

6.7 Miglotāja cauruļvadi

Miglotāja cauruļvadi ar sekciju vārstiem

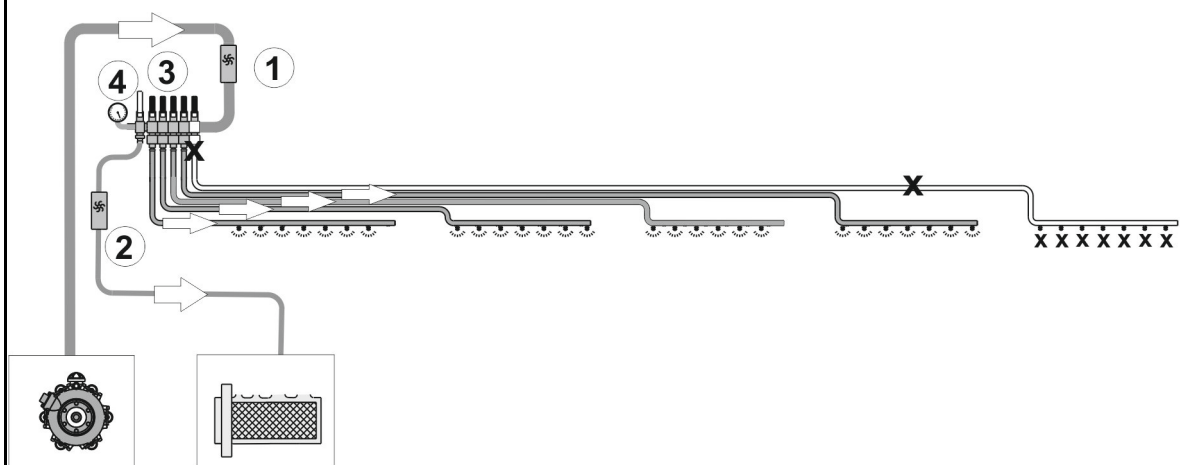

Miglotāja cauruļvadi ar sekciju vārstiem un spiediena cirkulācijas sistēmu DUS

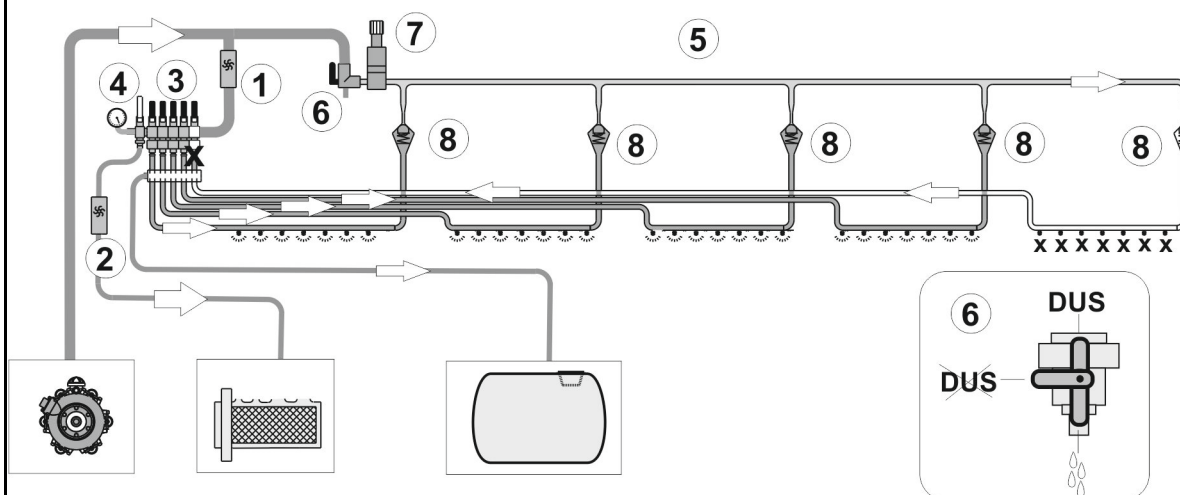

Miglotāja cauruļvadi ar atsevišķu sprauslu slēdži un spiediena cirkulācijas sistēmu DUS Pro

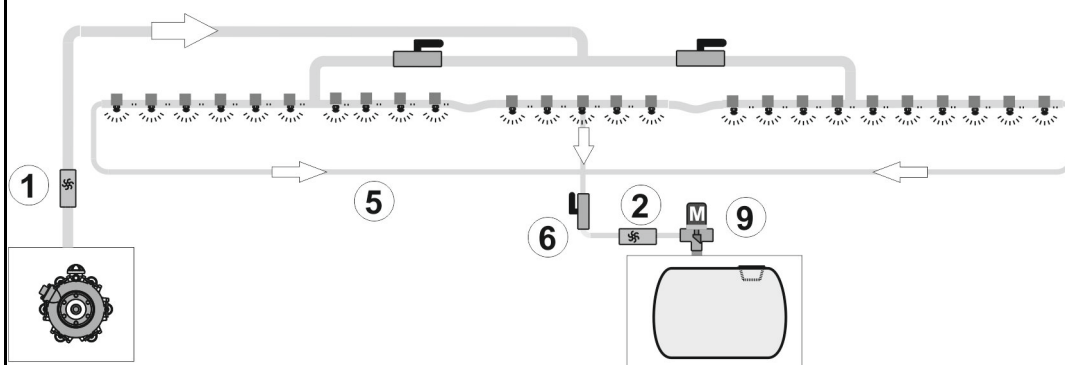

- | | |
|---|------------------------------------|
| (1) Plūsmas mērītājs | (6) DUS noslēgkrāns |
| (2) Pretplūsmas mērītājs | (7) Spiediena ierobežošanas vārsts |
| (3) Platuma daļu vārsts | (8) Pretvārsts |
| (4) Apejas vārsts minimālam iestrādes daudzumam | (9) Spiediena ierobežošanas vārsts |
| (5) Spiediena cirkulācijas cauruļvads | |

Spiediena cirkulācijas sistēma (DUS)



- Parastā miglošanas darba režīmā principiāli ieslēdziet spiediena cirkulācijas sistēmu.
- Šļūcošo šļūtenu režīmā principiāli izslēdziet spiediena cirkulācijas sistēmu.

Spiediena cirkulācijas sistēma

- ieslēgtā stāvoklī nodrošina šķidruma pastāvīgu cirkulāciju miglošanas cauruļvadā. Šajā gadījumā katrai platuma daļai ir iedalīta skalošanas savienojuma šļūtene (1).
- pēc izvēles var tikt izmantota ar miglošanas šķidrumu vai skalojamo ūdeni.
- samazina neatšķaidītu daudzumu līdz 2 l visiem miglošanas cauruļvadiem.

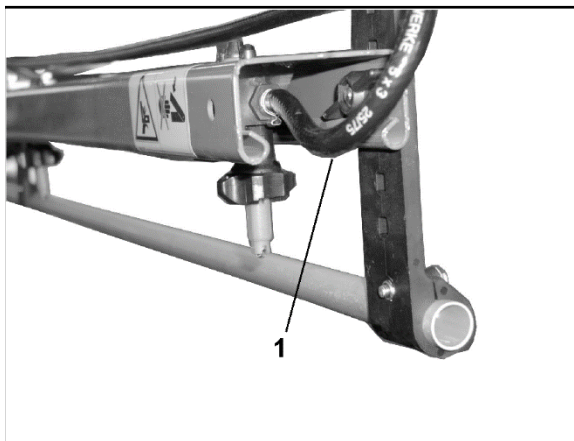

Pastāvīgā šķidruma cirkulācija

- nodrošina vienmērīgu miglojumu no paša sākuma, jo, tieši ieslēdzot miglotāja stieņu sistēmu bez laika kavējuma, visām miglošanas sprauslām ir pievadīts miglošanas šķidruma.
- novērš miglotāja cauruļvada nosprostošanos.

Cauruļvadu filtri miglošanas cauruļvadiem (opcija)

Cauruļvada filtrs (1)

- tiek iemontēts miglošanas cauruļvadā (platuma daļā).
- kreisajā pusē un labajā pusē tiek uzmontēts pa vienam miglošanas cauruļvadam (atsevišķas sprauslas slēdzis)
- ir papildu pasākums, lai izvairītos no miglošanas sprauslu piesārņojumiem.

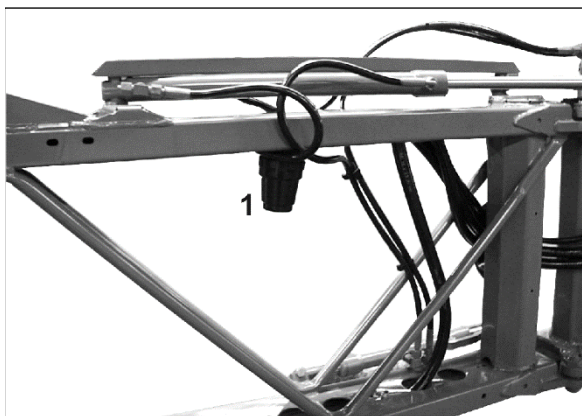

Filtru ieliktnu pārskats

- Filtra ieliktnis ar 50 šūnām/uz collu (zils)
- Filtra ieliktnis ar 80 šūnām/uz collu (pelēks)
- Filtra ieliktnis ar 100 šūnām/uz collu (sarkans)

6.8 Sprauslas

- (1) Sprauslas korpuss ar bajonetsavienojumu
 - o Versija elastīgais elements ar aizbīdņi
 - o Versija elastīgais elements pieskrūvēts
- (2) Membrāna. Ja miglotāja cauruļvadā spiediens krītas zemāk par apm. 0,5 bāriem, tad elastīgais elements (3) sprauslas korpusā spiež membrānu pret membrānas ligzdu (4). Tādējādi tiek panākta sprauslu atslēgšana bez pilēšanas, kad atslēgta miglotāja stieņu sistēma.
- (3) Elastīgais elements.
- (4) Aizbīdņis; notur komplekto membrānas vārstu sprauslas korpusā
- (5) Sprauslas filtrs; sērijveidā 50 šūnas/uz collu, ir ievietots sprauslas korpusā no apakšpuses.
- (6) Gumijas blīvējums
- (7) Sprausla ar bajonetes vāciņu

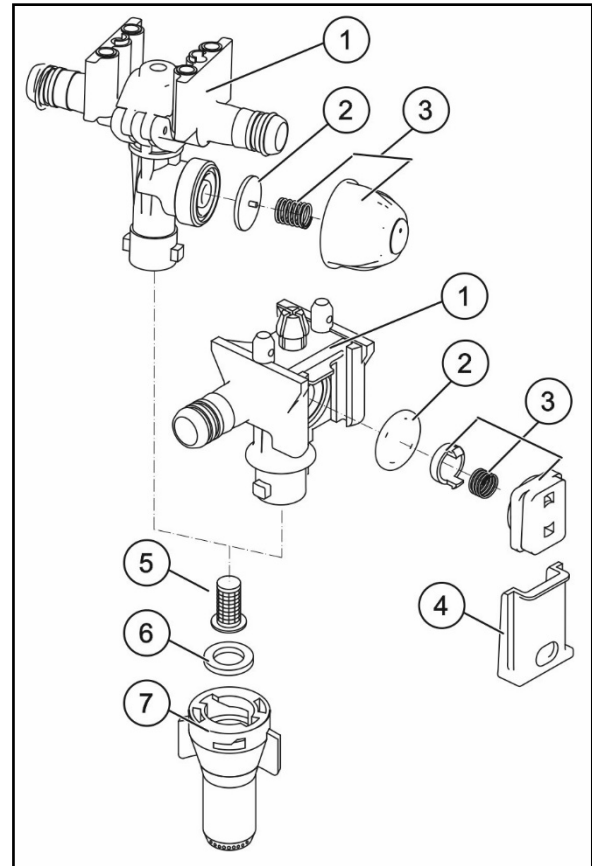

6.8.1 Kombinētās sprauslas

Ir izdevīgi izmantot kombinētās sprauslas, izmantojot dažādus sprauslu veidus.

Pagriežot kombinētās sprauslas galvu pretēji pulksteņrādītāja kustības virzienam, tiek izmantota cita sprausla.

Kombinētās sprauslas galva ir atslēgta divos starpstāvokļos. Tādējādi ir iespējams samazināt stieņu sistēmas darba platumu.



Pirms kombinētās sprauslas galvas pagriešanas uz citu sprauslas veidu izskalojiet miglotāja cauruļvadus.

3-kāršās sprauslas (opcija)

Tiek apgādāta vertikāli vērstā sprausla.

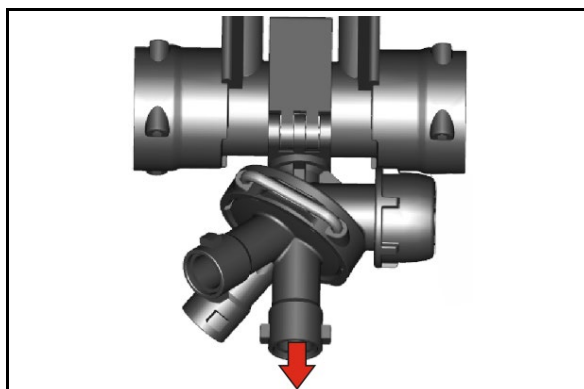

4-kāršās sprauslas (opcija)

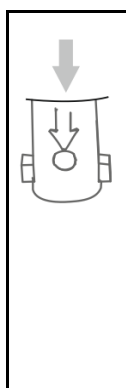

Bultiņa apzīmē vertikālo sprauslu, tas tiek apgādāta.

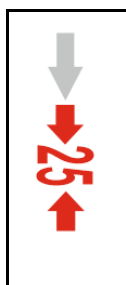
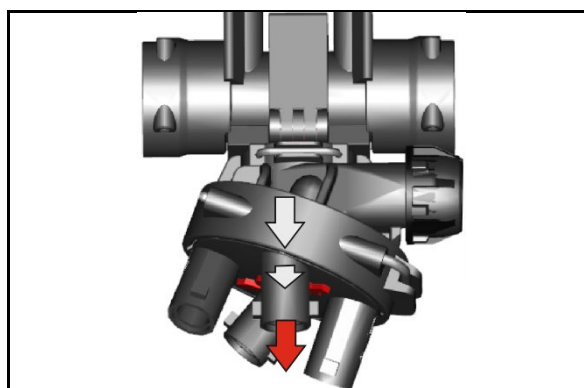

4-kāršo sprauslas korpusu var aprīkot ar 25 cm sprauslu turētāju. Tādējādi tiek sasniegts sprauslu attālums 25 cm.

Bultiņa apzīmē uzrakstu 25 cm, ja ir iestatīts sprauslu attālums 25 cm.

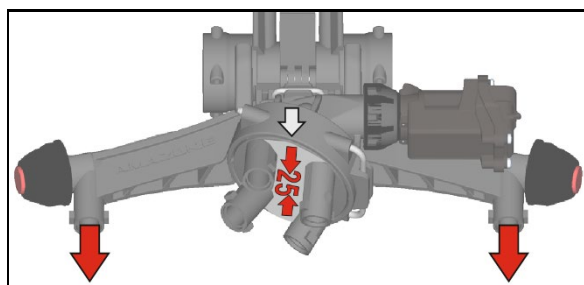

Uzmontējiet sprauslas turētāju 25 cm.

Ja netiek izmantots 25 cm sprauslu turētājs, aizveriet pievadu ar aizbāzni.

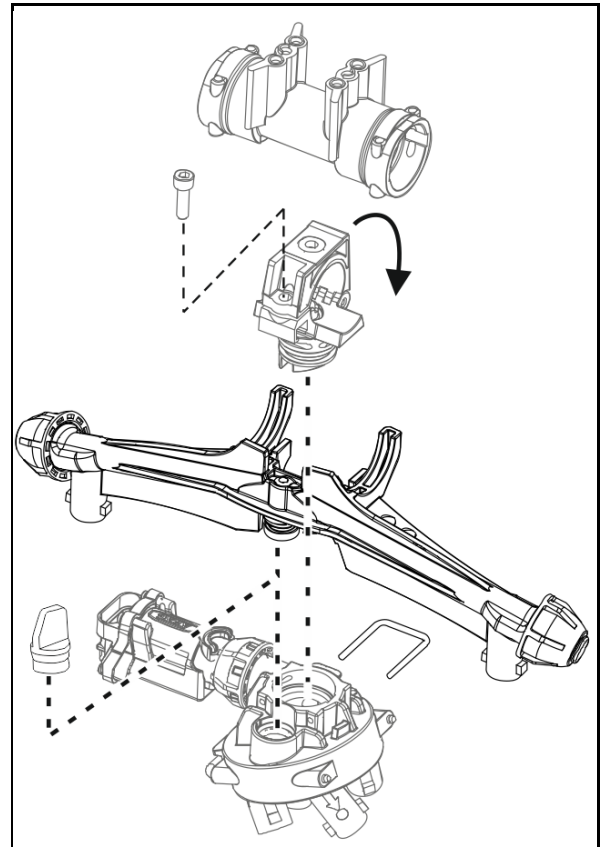

6.8.2 Malas sprauslas

Robežsprauslas, elektriskas vai manuālas

Ar robežsprauslu slēdzi iespējams izslēgt pēdējo sprauslu un elektriski ieslēgt robežsprauslu 25 cm tālāk uz ārpusi (tieši lauka malā).

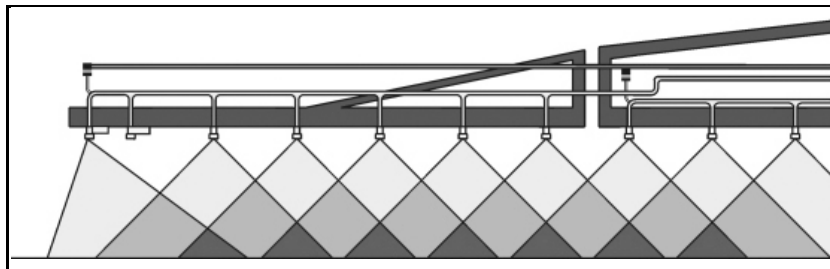

Gala sprauslu pārslēgšana, elektriskā (opcija)

Ar gala sprauslu pārslēgšanu no traktora elektriski izslēdz līdz pat trīs ārējās sprauslas pie lauka malām ūdenstilpnes tuvumā.

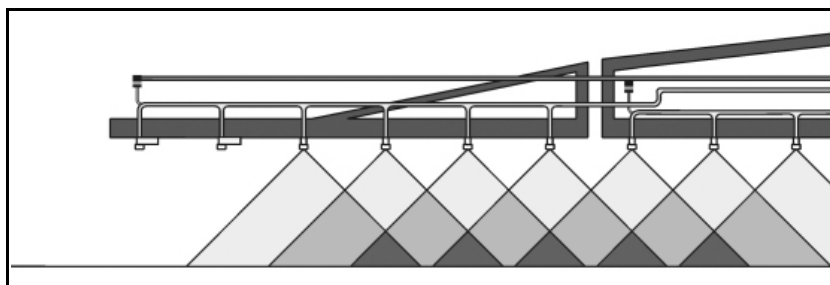

Papildu sprauslu ieslēgšana, elektriskā (opcija)

Ar papildu sprauslu ieslēgšanas pārslēdzi no traktora iespējams ieslēgt papildu sprauslu, kas palielina darba platumu par vienu metru.

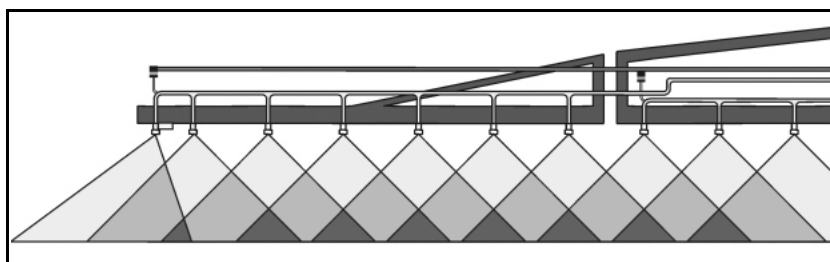

6.9 Automātisks atsevišķu sprauslu slēdzis (opcija)

Pateicoties elektriskam atsevišķu sprauslu slēdzim, 50 cm platuma daļas var ieslēgt/izslēgt atsevišķi. Kombinācijā ar automātisko platuma daļu slēdzi Section Control pārklāšanos var samazināt līdz minimumam.

6.9.1 Atsevišķu sprauslu slēdzis AmaSwitch

Izmantojot Section Control, katru sprauslu var ieslēgt un izslēgt atsevišķi.

- (1) Sprauslu korpuss
- (2) Uzmavuzgrieznis ar membrānas blīvējumu
- (3) Dzinēja vārsts

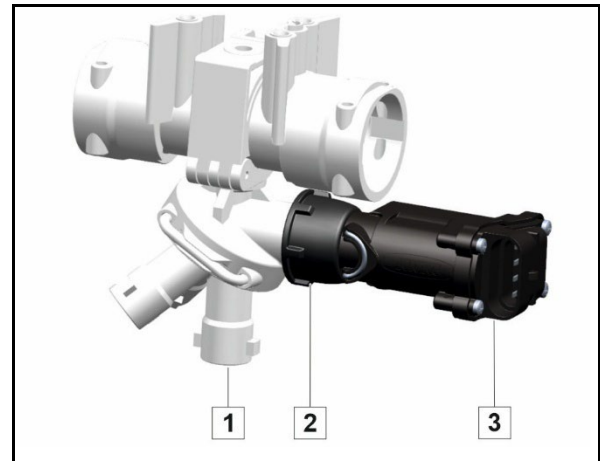

6.9.2 4 sprauslu slēdzis AmaSelect

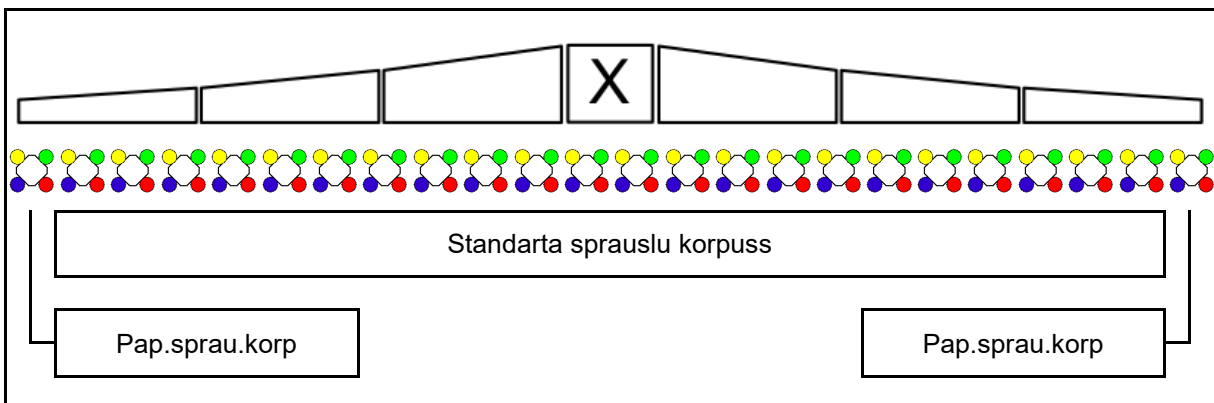

- Miglošanas stieņi ir aprīkoti ar 4 sprauslu korpusiem. Tos darbina elektromotors.
- Tā var ieslēgt un izslēgt sprauslas jebkādā skaitā (atkarībā no Section Control).
- Pateicoties 4 sprauslu korpusam, vienā sprauslu korpusā vienlaikus var būt aktīvas vairākas sprauslas.
- Lauka malu apstrādei atsevišķi var konfigurēt papildsprauslu korpusu.
- Sprauslas korpusā ir integrēts diožu apgaismojums katrai sprauslai.

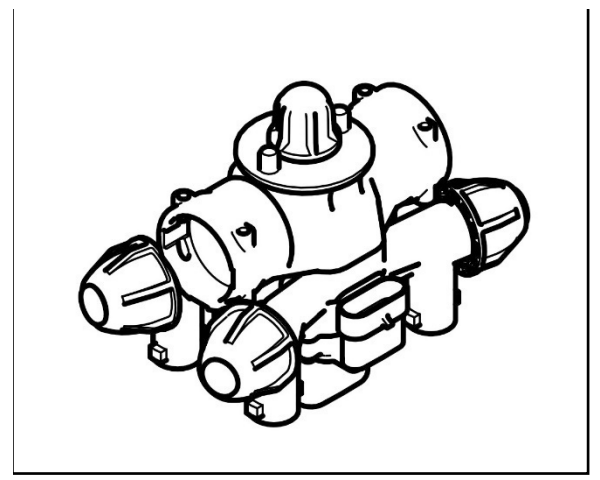

Miglošanas stieņu uzbūve un darbības princips

- Sprauslu attālums 25 cm iespējams (opcija)
Montāžas laikā ievērojiet, lai montāžai tiktu lietotas abas mašīnas pusē uz priekšu rādošās izvades.

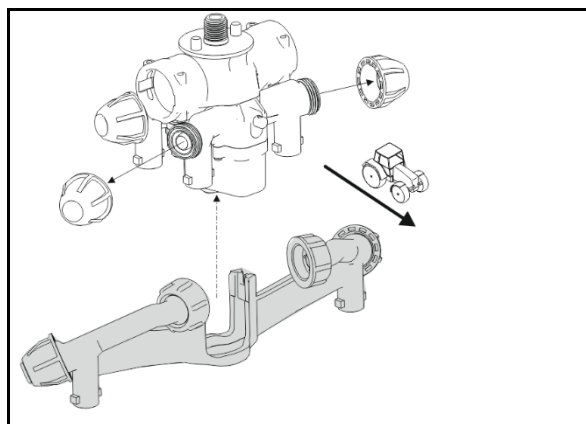

Manuāla sprauslu izvēle:

Sprauslu vai sprauslu kombināciju var izvēlēties vadības pultī.

Automātiska sprauslu izvēle:

Sprausla vai sprauslu kombinācija automātiski tiek izvēlēta miglošanas laikā atbilstoši ievadītajiem lauka malas nosacījumiem.

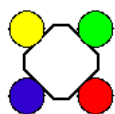

Sprauslas korpusa simbols AmaSelect.

Bultiņa rāda braukšanas virzienu.

→ Tas ir svarīgi sprauslu uzstādīšanai sprauslu korpusā!

6.10 Speciālais aprīkojums šķidrai mēslošanai

Pašreiz šķidrai mēslošanai būtībā ir pieejami divi dažādi šķidra mēslojuma veidi:

- amonija nitrāta un urīnvielas šķīdums (AHL) ar 28 kg N uz katriem 100 kg AHL.
- NP šķīdums 10-34-0 ar 10 kg N un 34 kg P₂O₅ uz katriem 100 kg NP šķīduma.



Ja šķidrā mēslošana veicama caur sprauslām ar plakanu strūklu, patērējamā daudzuma l/ha attiecīgās vērtības, kas ņemtas no miglošanas tabulas, AHL gadījumā jāreizina ar 0,88 un NP šķīduma gadījumā – ar 0,85, jo minētais patērējamais daudzums l/ha ir attiecināms tikai uz ūdeni.

Principiāli izdarāms:

Šķidro mēslojumu izvadiet lielu pilienu veidā, lai novērstu augu ķīmiskos apdegumus. Pārāk lieli pilieni norit no lapas un pārāk mazi - pastiprina fokusēšanas lupas efektu. Pārāk lielas mēslojuma devas mēslojuma sāls koncentrācijas dēļ uz lapām var izraisīt ķīmisko apdegumu parādības.

Principiāli neizvadiet šķidrā mēslojuma devas, kas lielākas, piemēram, par 40 kg N (par to sk. arī "Pārrēķina tabula, kas paredzēta šķidrā mēslojuma smidzināšanai"). Papildu mēslošana ar AHL caur sprauslām katrā ziņā ir jānoslēdz ar EC-Stadium 39, jo vārpu ķīmiskie apdegumi iedarbojas īpaši smagi

6.10.1 3-strūklu sprauslas (opcija)

3-strūklu sprauslu izmantošana šķidra mēslojuma izvadīšanā ir izdevīga, ja šķidrajam mēslojumam jānokļūst augā vairāk caur saknēm nekā lapām.

Sprauslā iebūvētā dozējošā diafragma caur tās trim atverēm gādā par šķidrā mēslojuma sadalījumu gandrīz bez spiediena ar lieliem pilieniem. Tādējādi novērš nevēlamu smidzinājuma miglu un mazu pilienu veidošanos. Lielie pilieni, ko veido 3-strūklu sprausla, ar nelielu spēku krīt uz augiem un norit no to virsmas. **Lai gan tādējādi maksimāli iespējami novērš ķīmiskos apdegumus, vēlās mēslošanas gadījumā atsakieties no 3-strūklu sprauslu izmantošanas un izmantojiet šļūcošās šļūtenes.**

Visām turpmāk minētajām 3-strūklu sprauslām izmantojiet vienīgi melnos bajonetes uzgriežņus.

Dažādas 3-strūklu sprauslas un to pielietojums (ja brauc ar 8 km/h)

- | | |
|------------|---------------------|
| • dzeltena | 50 - 80 l AHL/ha |
| • sarkana | 80 - 126l AHL/ha |
| • zila | 115 - 180l AHL / ha |
| • balta | 155 - 267l AHL / ha |

6.10.2 7-caurumu sprauslas / sprauslas FD (opcija)

7 caurumu sprauslu/FD sprauslu izmantošanai ir spēkā tie paši priekšnoteikumi kā 3 strūklu sprauslu gadījumā. Atšķirībā no 3 strūklu sprauslas 7 caurumu sprauslai/FD sprauslai izvades atveres nav vērstas uz leju, bet gan uz sāniem. Tādējādi iespējams veidot ļoti lielus pilienus, kas ar nelielu triecienu nokļūst uz augiem.

Iespējams piegādāt šādas 7-caurumu sprauslas:

- SJ7-02-CE 74 – 120l AHL (pie 8 km/h)
- SJ7-03-CE 110 – 180l AHL
- SJ7-04-CE 148 – 240l AHL
- SJ7-05-CE 184 – 300l AHL
- SJ7-06-CE 222 – 411l AHL
- SJ7-08-CE 295 – 480l AHL

Iespējams piegādāt šādas FD sprauslas:

- FD 04 150 - 240 l AHL/ha (pie 8 km/h)
- FD 05 190 - 300 l AHL/ha
- FD 06 230 - 360 l AHL/ha
- FD 08 300 - 480 l AHL/ha
- FD 10 370 - 600 l AHL/ha*



6.10.3 Šļūcošās šļūtenes aprīkojums Super L stieņiem (opcija)

- ar dozēšanas diskkiem vēlajai mēslošanai ar šķīdros mēslojumu

- (1) Šļūcošās šļūtenes ar 25 cm attālumu starp šļūtenēm, piemontējot 2. miglotāja cauruļvadu.
- 2) Bajonetsavienojums ar dozēšanas diskkiem.
- (3) Metāla svāriņi; stabilizē šļūteņu stāvokli darba laikā.

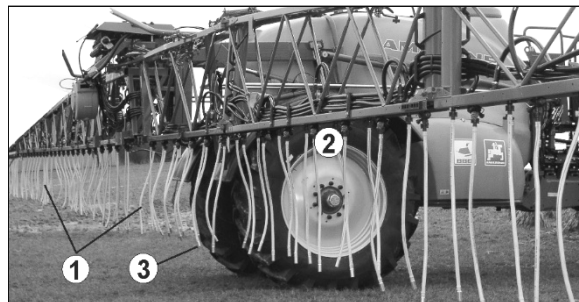

- (1) Viens regulēšanas krāns katrai sekcijai:
 - a miglošana, izmantojot abus miglotāja cauruļvadus ar šļūcošajām šļūtenēm;
 - b miglošana, izmantojot miglotāja standarta cauruļvadu;
 - c miglošana, izmantojot tikai 2. miglotāja cauruļvadu.

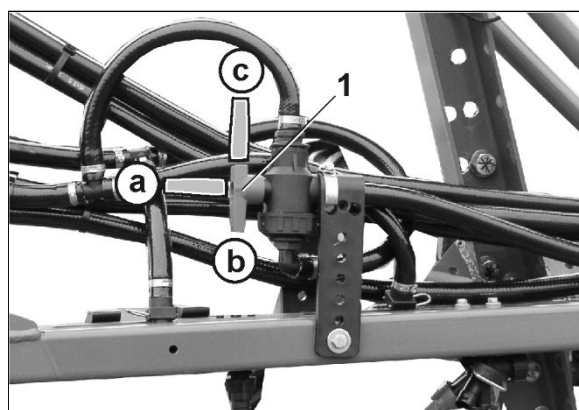

Parastam miglošanas darba režīmam demontējiet šļūcošās šļūtenes.

Pēc šļūcošo šļūteņu demontāžas sprauslu korpusus aizveriet ar noslēgu!

- (1) Transportēšanas āķi



Šļūcoši šļūteņu darba režīmā abus transportēšanas āķus ieskrūvējiet dziļāk. Transportēšanas pozīcijā attālumam sprausla – dubļu sargs vajadzētu būt 20 cm!

Parastam miglošanas darba režīmam abus transportēšanas āķus atkal ieskrūvējiet izejas pozīcijā!

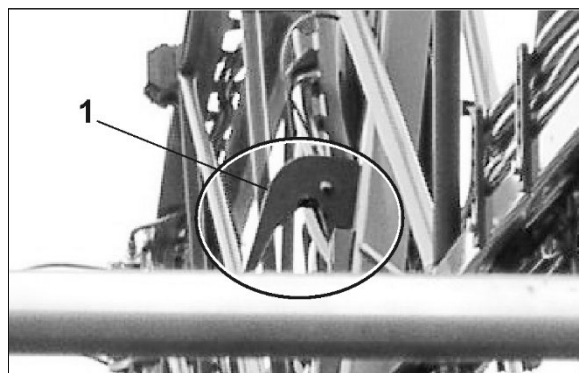

7 Lietošanas sākšana

Šajā nodaļā ir ietverta informācija:

- par mašīnas lietošanas sākumu;
- par to, kā pārbaudīt, vai mašīnu drīkst pievienot/piekabināt attiecīgajam traktoram.



- Pirms mašīnas lietošanas uzsākšanas operatoram jāizlasa un jāizprot ekspluatācijas instrukcijā minētie norādījumi.
- Ievērojiet nodaļā "Drošības norādījumi operatoram" minēto informāciju, sākot no 28. lpp,
 - o mašīnas piekabināšanas un atkabināšanas laikā;
 - o mašīnas transportēšanas laikā;
 - o mašīnas lietošanas laikā.
- Mašīnas piekabināšanai un transportēšanai izmantojiet tikai tam piemērotu traktoru!
- Traktoram un mašīnai jāatbilst nacionālajiem ceļu satiksmes noteikumiem.
- Transportlīdzekļa turētājs (īpašnieks), kā arī transportlīdzekļa vadītājs ir atbildīgs par nacionālo ceļu satiksmes noteikumu ievērošanu.



BRĪDINĀJUMS

Apdraudējums, kas hidrauliski vai elektriski vadāmu konstrukcijas elementu tuvumā izraisa saspiešanu, cirpi, sagriešanu, ievilkšanu un aizķeršanu.

Nebloķējiet nevienu traktora vadības elementu, kas tiešā veidā kalpo hidrauliski vai elektriski vadāmu konstrukcijas elementu kustību vadīšanai, piemēram, locīšanai, pagriešanai un pārvietošanai. Atlaižot attiecīgo vadības elementu, atbilstošajai kustībai jāpārtraucas automātiski. Tas neattiecas uz tādu ierīču kustībām, kuras:

- darbojas nepārtraukti vai
- tiek regulētas automātiski vai
- kurām atbilstoši to funkcijai nepieciešams planēšanas vai spiediena režīms.

7.1 Antifrīzs miglošanas šķīduma tvertnē

Atkarībā no gadalaika un apzīmējuma uz mašīnas mašīna pret sala izraisītiem bojājumiem ir aizsargāta ar bioloģiski noārdāmu antifrīzu.

Antifrīzs pirmās izmantošanas laikā var tikt izkļiedēts vai izsūkņēts ar miglošanas šķīdumu.

Izsūkņēto antifrīzu izmantojiet atkārtoti vai likvidējiet atbilstoši noteikumiem.

7.2 Traktora piemērotības pārbaude



BRĪDINĀJUMS

Pastāv mašīnas lūzuma draudi, ko darba režīmā var izraisīt noteikumiem neatbilstoša vilcēja izmantošana — nepietiekama vilcēja stabilitāte un nepietiekama stūrēšanas un bremzēšanas efektivitāte!

- Pirms mašīnas piemontēšanas vai piekabināšanas pie traktora pārbaudiet traktora piemērotību.
Mašīnu drīkst piemontēt vai piekabināt tikai tādām traktorām, kas tam ir piemērots.
- Pārbaudiet bremžu darbību, lai pārliecinātos, vai traktors arī ar piemontētu/piekabinātu mašīnu nodrošina nepieciešamo bremzēšanas palēninājumu.

Traktora piemērotības priekšnosacījumi ir šādi:

- pieļaujamā pilnā masa,
- pieļaujamā asu noslodze,
- pieļaujamā atbalsta noslodze traktora sakabes punktā,
- uzmontētā apriepojuma nestspēja.
- pietiekama pieļaujamā piekabes masa.

Šie dati ir norādīti datu plāksnītē vai transportlīdzekļa reģistrācijas apliecībā un traktora ekspluatācijas instrukcijā.

Traktora priekšējā ass vienmēr jānoslogo par vismaz 20 % no traktora pašmasas.

Traktoram arī ar piemontētu vai piekabinātu mašīnu jāsasniedz traktora ražotāja noteiktais bremzēšanas palēninājums.

7.2.1 Traktora pilnās masas, asu noslodzes un apriepojuma nestspējas, kā arī nepieciešamā minimālā līdzsvarojuma faktisko vērtību aprēķins



Pieļaujamajai traktora pilnajai masai, kas ir norādīta transportlīdzekļa reģistrācijas apliecībā, jābūt lielākai nekā:

- traktora pašmasas,
- līdzsvarojuma atsvara un
- piemontētās mašīnas pilnās masas vai piekabinātās mašīnas atbalsta slodzes kopsummai.



Šis norādījums attiecas tikai uz Vāciju.

Ja asu noslodzes un/vai pieļaujamās pilnās masas ievērošana, izslēdzot visas pārslodzes iespējas, nav norādīta, pamatojoties uz sertificēta smago transportlīdzekļu speciālista atzinumu un ar traktora ražotāja piekrišanu, federālajā zemē ar likumu noteiktā kompetentā iestāde saskaņā ar Vācijas Transportlīdzekļu reģistrācijas noteikumu (StVZO) 70. pantu var izsniegt izņēmuma licenci, kā arī saskaņā ar Vācijas Ceļu satiksmes noteikumu (StVO) 29. panta 3. punktu var izsniegt nepieciešamo atļauju.

7.2.1.1 Aprēķinam nepieciešamie dati

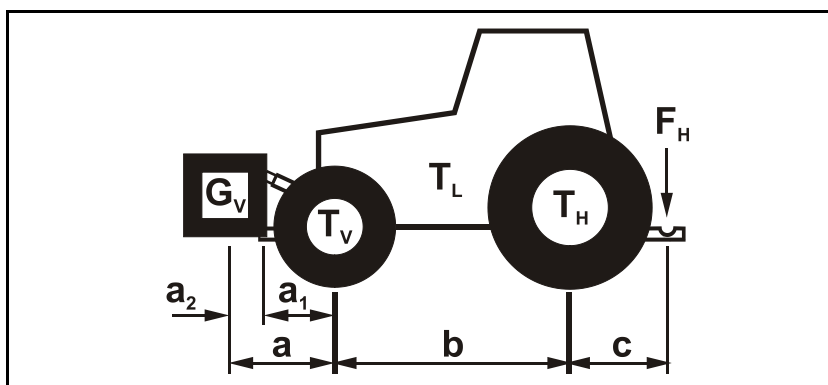

T_L	[kg]	Traktora pašmasa	
T_V	[kg]	Nenoslogota traktora priekšējās ass noslodze	skat. traktora ekspluatācijas instrukciju vai transportlīdzekļa reģistrācijas apliecību
T_H	[kg]	Nenoslogota traktora aizmugurējās ass noslodze	
G_V	[kg]	Priekšpusē atsvars (ja ir uzstādīts)	
F_H	[kg]	Faktiskā sakabes slodze	noteikšana
a	[m]	Attālums starp traktora priekšpusē pievienojamās mašīnas vai priekšpusē atsvara smaguma centru un priekšējās ass centru (summa $a_1 + a_2$)	skat. traktora un priekšpusē pievienojamās mašīnas vai priekšpusē atsvara tehniskos datus vai izmēriet
a_1	[m]	Attālums starp priekšējās ass centru un apakšējā vilcējstieņa pievienojuma centru	skat. traktora ekspluatācijas instrukciju vai izmēriet
a_2	[m]	Attālums starp apakšējā vilcējstieņa pievienojuma centru un priekšpusē pievienojamās mašīnas vai priekšpusē atsvara smaguma centru (smaguma centra attālums)	skat. priekšpusē pievienojamās mašīnas vai priekšpusē atsvara tehniskos datus vai izmēriet
b	[m]	Traktora riteņu novietojums	skat. traktora ekspluatācijas instrukciju vai transportlīdzekļa reģistrācijas apliecību vai izmēriet
c	[m]	Attālums starp aizmugurējās ass centru un apakšējā vilcējstieņa pievienojuma centru	skat. traktora ekspluatācijas instrukciju vai transportlīdzekļa reģistrācijas apliecību vai izmēriet

7.2.1.2 Traktoram nepieciešamā minimālā priekšpusē līdzsvarojuma $G_{V \min}$ aprēķins stūrēšanas spējas nodrošināšanai

$$G_{V \min} = \frac{F_H \cdot c - T_V \cdot b + 0,2 \cdot T_L \cdot b}{a + b}$$

Aprēķinātā traktora priekšpusē nepieciešamā minimālā līdzsvarojuma skaitlisko vērtību $G_{V \min}$, ierakstiet tabulā (7.1.1.7 apakšnodaļā).

7.2.1.3 Traktora priekšējās ass faktiskās noslodzes $T_{V \text{tat}}$ aprēķins

$$T_{V \text{tat}} = \frac{G_V \cdot (a + b) + T_V \cdot b - F_H \cdot c}{b}$$

Aprēķinātās priekšējās ass faktiskās noslodzes un traktora ekspluatācijas instrukcijā norādītās pieļaujamās traktora priekšējās ass noslodzes skaitlisko vērtību ierakstiet tabulā (7.1.1.7 apakšnodaļā).

7.2.1.4 Traktora un mašīnas faktiskās kopmasas aprēķins

$$G_{\text{tat}} = G_V + T_L + F_H$$

Aprēķinātās faktiskās kopmasas un traktora ekspluatācijas instrukcijā norādītās pieļaujamās traktora pilnās masas skaitlisko vērtību ierakstiet tabulā (7.1.1.7 apakšnodaļā).

7.2.1.5 Traktora aizmugurējās ass faktiskās noslodzes $T_{H \text{tat}}$ aprēķins

$$T_{H \text{tat}} = G_{\text{tat}} - T_{V \text{tat}}$$

Aprēķinātās aizmugurējās ass faktiskās noslodzes un traktora ekspluatācijas instrukcijā norādītās pieļaujamās traktora aizmugurējās ass noslodzes skaitlisko vērtību ierakstiet tabulā (7.1.1.7 apakšnodaļā).

7.2.1.6 Riepu nestspēja

Pieļaujamās riepu nestspējas (sk., piemēram, riepu ražotāja tehnisko dokumentāciju) divkāršo vērtību (divu riepu) ierakstiet tabulā (7.1.1.7 apakšnodaļā).

7.2.1.7 Tabula

	Faktiskā vērtība saskaņā ar aprēķinu	Pieļaujamā vērtība saskaņā ar traktora ekspluatācijas instrukciju	Divkārstā pieļaujamā riepu nestspēja (divu riepu)
Minimālā līdzsvarošana priekšpusē/aizmugurē	/ kg	--	--
Pilnā masa	kg	≤ kg	--
Priekšējās ass noslodze	kg	≤ kg	≤ kg
Aizmugurējās ass noslodze	kg	≤ kg	≤ kg



- Pieļaujamās traktora pilnās masas, asu noslodzes un apriepojuma nestspējas vērtības sk. traktora reģistrācijas apliecībā.
- Faktiskajām aprēķinātajām vērtībām jābūt mazākām par pieļaujamajām vērtībām vai ar tām vienādām (\leq)!



BRĪDINĀJUMS

Apdraudējums, kas traktora nepietiekamas stabilitātes, kā arī nepietiekamas stūrēšanas un bremzēšanas spējas rezultātā izraisa saspiešanu, sagriešanu, aizķeršanu, ievilkšanu un triecienu!

Mašīnu aizliegts piekabināt aprēķinu pamatā izmantotajam traktoram, ja:

- arī tikai viena no faktiskajām, aprēķinātajām vērtībām pārsniedz pieļaujamo vērtību;
- traktoram nav piestiprināts nepieciešamās minimālās līdzsvarošanas priekšpusē atsvars (ja ir nepieciešams) ($G_{V\ min}$).



- Jāizmanto tāds priekšpusē atsvars, kas atbilst vismaz nepieciešamās minimālās līdzsvarošanas prasībām ($G_{V\ min}$)!

7.2.2 Eksploatācijas nosacījumi traktoriem ar piekabinātām mašīnām



BRĪDINĀJUMS

Apdraudējums, ko darba režīmā izraisa konstrukcijas elementu lūzums, kas rodas, izmantojot neatļautas sakabes ierīču kombinācijas!

- Pievērsiet uzmanību tam, lai:
 - traktora sakabes ierīces pieļaujamā atbalsta slodze salīdzinājumā ar faktisko atbalsta slodzi būtu pietiekama.
 - atbalsta slodzes radītās traktora ass slodzes un atsvaru izmaiņas atrastos pieļaujamajās robežās. Ja rodas šaubas, nosveriet.
 - statiskā faktiskā traktora aizmugurējās ass slodze nepārsniegtu pieļaujamo aizmugurējās ass slodzi.
 - tiktu ievērota traktora pieļaujamā pilnā masa.
 - netiktu pārsniegta pieļaujamā traktora riepu nestspēja.

7.2.2.1 Savienojuma ierīču kombinēšanas iespējas

Tabulā ir parādītas traktora un mašīnas savienojuma ierīču kombinācijas iespējas.

Savienojuma ierīce		
Traktors	AMAZONE mašīna	
Piekabināšana augšā		
Tapu sakabes forma A, B, C A nedarbojas automātiski B automātiski Gluda tapa C automātiski Lodveida tapa (ISO 6489-2)	Sakabes cilpa	Čaula \varnothing 40 mm (ISO 5692-2)
	Sakabes cilpa	\varnothing 40 mm (ISO 8755)
	Sakabes cilpa	\varnothing 50 mm, saderīga tikai ar formu A (ISO 1102)
Piekabināšana augšā/apakšā		
Lodveida galvas savienojums \varnothing 80 mm (ISO 24347)	Sakabes galva	\varnothing 80 mm (ISO 24347)
Piekabināšana apakšā		
Vilkšanas āķis/sakabes āķis (ISO 6489-19)	Sakabes cilpa	Vidējais caurums h \varnothing 50 mm cilpas \varnothing 30 mm (ISO 5692-1)
	Griešanas sakabes cilpa	saderīgs tikai ar formu Y, urbums \varnothing 50 mm, (ISO 5692-3)
	Sakabes cilpa	Vidējais caurums h \varnothing 50 mm cilpas \varnothing 30-41 mm (ISO 20019)
Vilkšanas sija - 2. kategorija (ISO 6489-3)	Sakabes cilpa	Vidējais caurums \varnothing 50 mm cilpas \varnothing 30 mm (ISO 5692-1)
		Čaula \varnothing 40 mm (ISO 5692-2)
		\varnothing 40 mm (ISO 8755)
		\varnothing 50 mm (ISO 1102)
Vilkšanas sija (ISO 6489-3)		(ISO 21244)
Vilkšanas sija / Piton-fix (ISO 6489-4)	Sakabes cilpa	Vidējais caurums \varnothing 50 mm cilpas \varnothing 30 mm (ISO 5692-1)
	Griešanas sakabes cilpa	saderīgs tikai ar formu Y, urbums \varnothing 50 mm, (ISO 5692-3)
Negrozāms sakabes saistēnis (ISO 6489-5)	Griešanas sakabes cilpa	(ISO 5692-3)
Apakšējo vilcējstieņu uzcare (ISO 730)	Apakšējo vilcējstieņu šķērssijsija (ISO 730)	

7.2.2.2 Pieļaujamo D_c vērtību salīdziniet ar faktisko D_c vērtību

BRĪDINĀJUMS

Apdraudējums, salūstot savienojuma ierīci starp traktoru un mašīnu, noteikumiem neatbilstoši izmantojot traktoru!

1. Aprēķiniet savas kombinācijas, kas sastāv no traktora un mašīnas, faktisko D_c vērtību.
2. Salīdziniet faktisko D_c vērtību ar šādām pieļaujamām D_c vērtībām:
 - Mašīnas savienojuma ierīce
 - Mašīnas jūgstienis
 - Traktora savienojuma ierīce

Faktiskajai, aprēķinātajai kombinācijas D_c vērtībai ir jābūt mazākai vai vienāgai (\leq) ar norādītajām D_c vērtībām.

Mašīnas pieļaujamās D_c vērtības meklējiet uz savienojuma ierīces (1) un jūgstieņa (2) datu plāksnītes.

Traktora savienojuma ierīces pieļaujamo D_c vērtību meklējiet tieši pie sava traktora savienojuma ierīces/lietošanas instrukcijā.

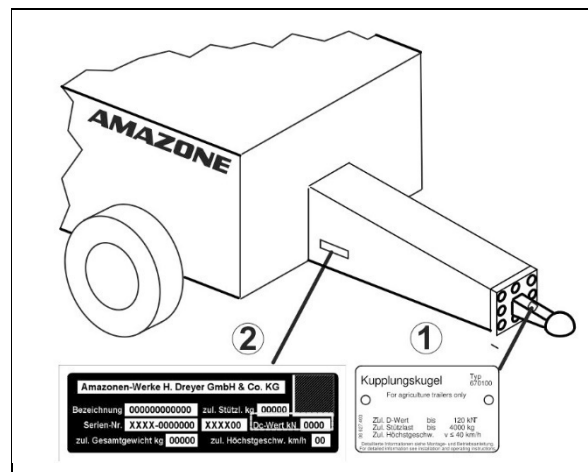

Faktiskā, aprēķinātā D_c vērtība kombinācijai

	kN
--	----

Norādītā D_c vērtība

Savienojuma ierīce pie traktora	kN
Savienojuma ierīce pie mašīnas	kN
Mašīnas jūgstienis	kN

Faktiskās D_C vērtības aprēķināšana savienojamai kombinācijai

Faktisko D_C vērtību savienojamai kombinācijai aprēķiniet šādi:

$$D_C = g \times \frac{T \times C}{T + C}$$

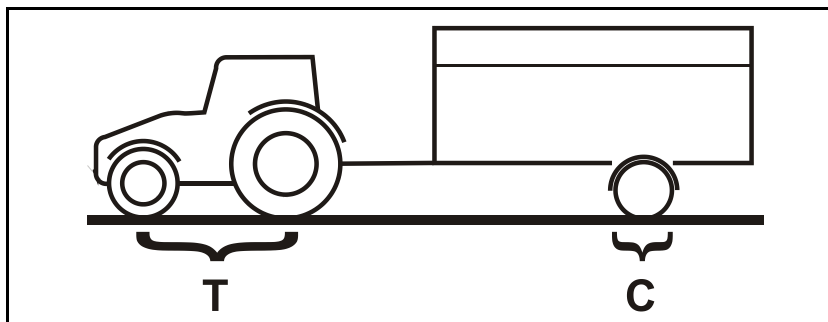

T: Pieļaujamā traktora pilnā masa tonnās (skatīt traktora lietošanas instrukciju vai transportlīdzekļa reģistrācijas apliecību)

C: Ass slodze ar pieļaujamo masu (lietderīgā slodze) piekrautai mašīnai tonnās bez atbalsta slodzes

g: Zemes paātrinājums ($9,81 \text{ m/s}^2$)

7.3 Atbalsta pēdas pielāgošana

Lai savienošanas ierīci pielāgotu traktoram, augstumā regulējamo atbalsta pēdu var ieskrūvēt 2 pozīcijās.

1. Paceliet jūgstieni un atbalstiet.
2. Atskrūvējiet skrūves.
3. Atbalsta pēdu paceliet vai nolaidiet par vienu skrūves urbuma attālumu.
4. Uzmontējiet 3 skrūvsavienojumus.

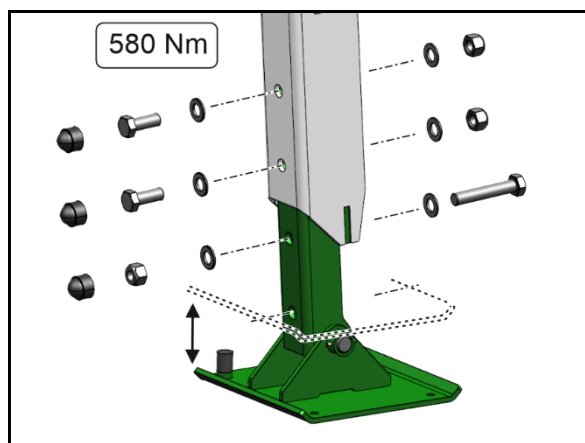

7.4 Kardānvārpstas garuma pielāgošana traktoram



BRĪDINĀJUMS

Apdraudējums, ko rada

- **bojātas un/vai salauztas, lidojošas detaļas lietotājam/trešajām personām, ja kardānvārpsta pie traktora piekabinātās mašīnas pacelšanas/nolaišanas laikā tiek stiepta vai saspiesta neatbilstīga kardānvārpstas garuma izvēles dēļ!**
- **Aizķeršanas un ievilkšanas apdraudējums, ko rada nepareiza montāža vai kardānvārpstas konstrukcijas neatļautas izmaiņas!**

Pirms kardānvārpstas pirmreizējās pievienošanas traktoram uzticiet specializētai darbnīcai veikt kardānvārpstas garuma pārbaudi visos darba stāvokļos un vajadzības gadījumā to pielāgot.

Pielāgojot kardānvārpstu, ievērojiet pievienoto kardānvārpstas lietošanas instrukciju.



Šī kardānvārpstas pielāgošana attiecas tikai uz konkrēto traktora tipu. Kardānvārpsta, iespējams, būs atkārtoti jāpielāgo, ja mašīnu pievienojat citam traktoram.



BRĪDINĀJUMS

Ievilkšanas un aizķeršanas apdraudējums, ko rada nepareiza montāža vai kardānvārpstas konstrukcijas neatļautas izmaiņas!

Kardānvārpstas konstrukcijas izmaiņas drīkst veikt tikai specializēta darbnīca. Ievērojiet pievienoto ražotāja kardānvārpstas lietošanas instrukciju.

Ir atļauts kardānvārpstas garumu pielāgot, ņemot vērā minimālo profila pārklāšanos.

Nav atļauts veikt kardānvārpstas konstrukcijas izmaiņas, kas nav minētas ražotāja kardānvārpstas lietošanas instrukcijā.



BRĪDINĀJUMS

Saspiešanas risks starp traktora aizmuguri un mašīnu, paceļot un nolaižot mašīnu, lai noteiktu īsāko un garāko kardānvārpstas darba pozīciju!

Traktora trīspunktu hidrauliskās sakabes vadības elementus

- lietojiet tikai no tam paredzētās darba vietas.
- nelietojiet, atrodoties bīstamajā zonā starp traktoru un mašīnu.

**BRĪDINĀJUMS****Saspiešanas risks, ko rada neparedzēta**

- **traktora vai piekabinātās mašīnas izkustēšanās!**
- **paceltas mašīnas nolaišanās!**

Pirms ieiešanas bīstamajā zonā starp traktoru un mašīnu, lai pielāgotu kardānvārpstu, nodrošiniet, lai traktoru un mašīnu nevarētu nejauši iedarbināt un tie nejauši neizkustētos, un nodrošiniet mašīnu pret nejaušu nolaišanos.



Īsākais kardānvārpstas garums ir laikā, kad tā atrodas horizontāli. Garākais kardānvārpstas garums ir laikā, kad mašīna ir pilnībā pacelta.

1. Savienojiet traktoru ar mašīnu (nepieslēdziet kardānvārpstu).
2. Pievelciet traktora stāvbremzi.
3. Nosakiet mašīnas pacēluma augstumu kardānvārpstas īsākajā un garākajā darba stāvoklī.
 - 3.1 Paceliet un nolaidiet mašīnu ar traktora trīspunktu hidraulisko sakabi.

Rīkojieties ar traktora trīspunktu hidrauliskās sakabes vadības elementiem traktora aizmugurē no tam paredzētās darba vietas.
4. Nodrošiniet paceltu mašīnu noteiktajā pacēluma augstumā pret nejaušu nolaišanos (piemēram, atbalstot vai iekabinot celtņi).
5. Pirms ieiešanas bīstamajā zonā starp traktoru un mašīnu nodrošiniet traktoru pret nejaušu ieslēgšanos.
6. Nosakot garumu un saīsinot kardānvārpstu, ievērojiet kardānvārpstas ražotāja sniegto lietošanas instrukciju.
7. Ielieciet saīsinātās kardānvārpstas daļas atkal vienu otrā.
8. Pirms kardānvārpstas pieslēgšanas ieeļļojiet traktora jūgvārpstu un piedziņas dzenošo vārpstu.

Traktora simbols uz aizsargcaurules apzīmē pusi, kurai jābūt pieslēgtai pie traktora.

7.5 Nodrošināšana, lai traktoru/mašīnu nevarētu nejauši iedarbināt un tas/tā nejauši neaizripotu



BRĪDINĀJUMS

Apdraudējums, kas, veicot mašīnas apkalpošanas darbus, izraisa saspiešanu, cirpi, sagriešanu, piespiedu amputāciju, satveršanu, aptīšanos, ievilkšanu, aizķeršanu un triecienu un kas notiek:

- **nejauši nolaižoties ar trīspunktu hidraulisko sakabi paceltai, nenostiprinātai mašīnai;**
- **nejauši nolaižoties paceltām, nenostiprinātām mašīnas daļām;**
- **nejauši iedarbinot traktoru un piekabināto mašīnu un tiem nejauši izkustoties.**
- Pirms jebkādu mašīnas apkalpošanas darbu sākšanas nodrošiniet, lai traktoru un mašīnu nevarētu nejauši iedarbināt, un nostipriniet traktoru un mašīnu, lai tie nevarētu izkustēties.
- Aizliegts veikt jebkādas mašīnas apkalpošanas darbus, piemēram, montāžas, regulēšanas, darbības traucējumu novēršanas, tīrīšanas, apkopes un tehniskās uzturēšanas darbus,
 - ja darbojas mašīnas piedziņa,
 - kamēr traktora dzinējs darbojas ar pievienotu kardānvārpstu/hidraulisko sistēmu,
 - aizdedzes atslēga atrodas traktora aizdedzes slēdzī un traktoru var nejauši iedarbināt, kamēr tam ir pievienota kardānvārpsta / hidrauliskā sistēma,
 - ja traktors un mašīna nav nostiprināti pret izkustēšanos, izmantojot attiecīgo stāvbremzi un/vai riteņu paliktņus,
 - kustīgās daļas nav bloķētas pret nejaušu kustību,

Šo darbu laikā īpašu apdraudējumu izraisa saskare ar nenostiprinātiem konstrukcijas elementiem.

1. Nolaidiet pacelto un nenostiprināto mašīnu/paceltās un nenostiprinātās mašīnas daļas.
→ Šādā veidā tiek novērsta to nejauša nolaišanās.
2. Apstādiniet traktora dzinēju.
3. Izņemiet aizdedzes atslēgu.
4. Pievelciet traktora stāvbremzi.
5. Nodrošiniet mašīnu pret nejaušu ripošanu ar stāvbremzi (ja tāda ir) un ar riteņu paliktņiem

7.6 Riteņu montāža



Riteņu montāžai izmantojiet:

- (1) Konusa gredzenus riteņu uzgriežņu priekšā.
- (2) Tikai diskus ar piemērotu pazeminājumu konusa gredzenu uzstādīšanai.

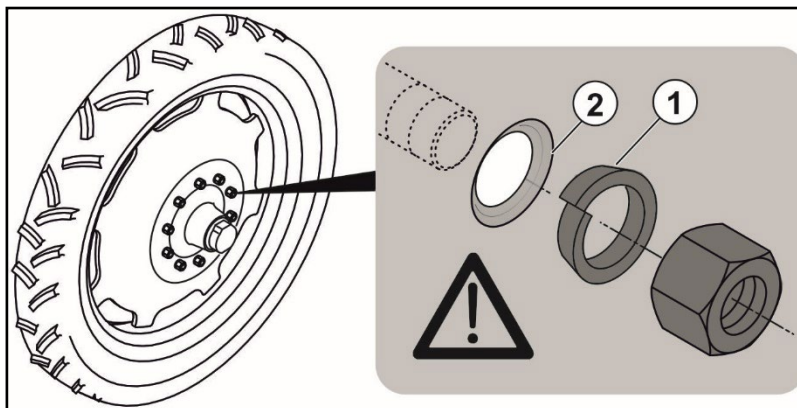

Ja mašīna ir aprīkota ar avārijas riteņiem, tad pirms lietošanas sākšanas ir jāuzmontē gaitas riteņi.



BRĪDINĀJUMS

Riepām piemērotiem lokiem ir jābūt viscaur metinātam loka diskam!



Riepām ar diametru, kas lielāks par 1860 mm, ir jāuzmontē hidrauliskās atbalsta pēdas pagarinājums un kāpnes.

1. Ar celtni nedaudz paceliet mašīnu.



APDRAUDĒJUMS

Izmantojiet norādītos trošu piestiprināšanas punktus.

Šajā saistībā skat. arī nodaļu "Kraušana", 39. lpp.

2. Atskrūvējiet avārijas riteņu uzgriežņus.
3. Noņemiet avārijas riteņus.



UZMANĪBU

Esiet piesardzīgi, noņemot avārijas riteņus un uzliekot gaitas riteņus!



Nepieciešamais riteņa uzgriežņa pievilkšanas moments: 510 Nm.

4. Uz vītņtapas uzlieciet gaitas riteņus.
5. Pievelciet riteņa uzgriežņus.
6. Nolaidiet mašīnu un noņemiet štropes.
7. Pēc 10 darba stundām pievelciet riteņu uzgriežņus.

Stūrējamā ass



Stūrējamās ass stūrēšanas leņķis ir jāierobežo atkarībā no riteņiem.

Pretējā gadījumā ritenis var sadurties ar mašīnu.

- (1) Iestatīšanu veiciet ar atdures skrūvi un pretuzgriežni.
- (2) Iestatījumu veiciet ar distanceriem.

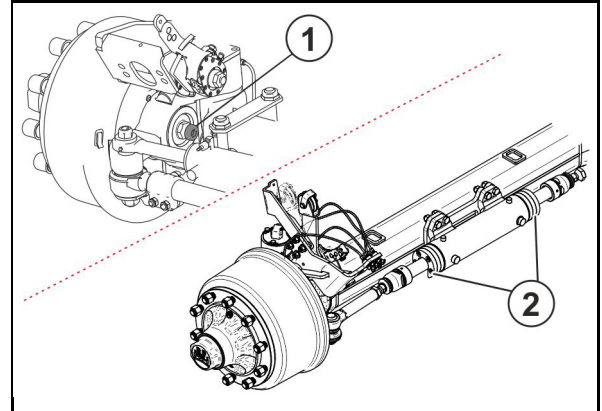

7.7 Hidrauliskās sistēmas iestatīšana



Hidraulikas bloks atrodas priekšā pa labi pie mašīnas aiz noslēgplāksnes.



- Noteikti saskaņojiet savā starpā traktora un mašīnas hidrauliskās sistēmas.
- Mašīnas hidrauliskās sistēmas regulēšana notiek ar sistēmas regulēšanas skrūvi pie mašīnas hidraulikas bloka.
- Paaugstināta hidraulikas eļļas temperatūra ir sekas nepareizam sistēmas regulēšanas skrūves regulējumam, kuru izraisa nepārtraukta traktora hidrauliskās sistēmas pārspiediena vārsta noslogošana.
- Regulēšanu drīkst veikt tikai stāvoklī bez spiediena!
- Ja starp traktoru un mašīnu, sākot lietošanu, rodas hidrauliskās darbības traucējumi, sazinieties ar vietējo servisa partneri.

- (1) Iestatīšanas krānu var iestatīt pozīcijā A un B
- (2) LS vadības sistēmas cauruļvada pieslēgums

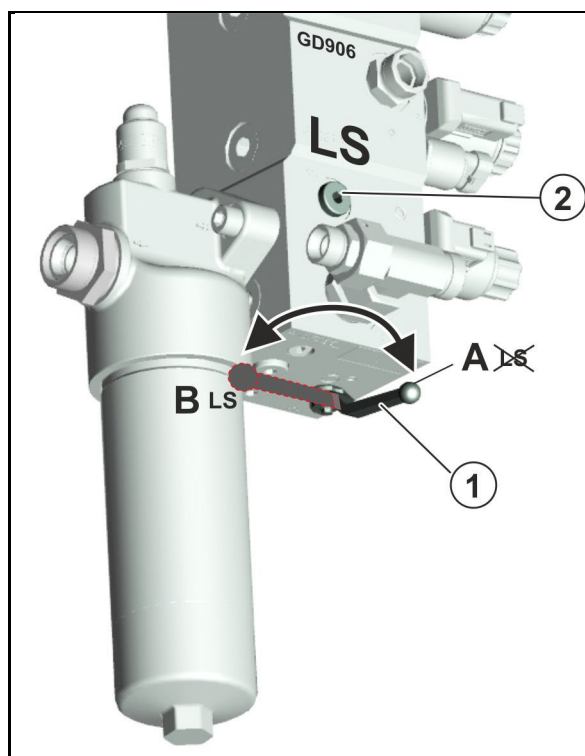

Mašīnas puses pieslēgumi:

- (1) P – turpgaita, spiediena vads, spraudņa standarta platums 20
- (2) LS – vadības sistēmas cauruļvads, spraudņa standarta platums 10
- (3) T- -atgaita, uzmavas standarta platums 20

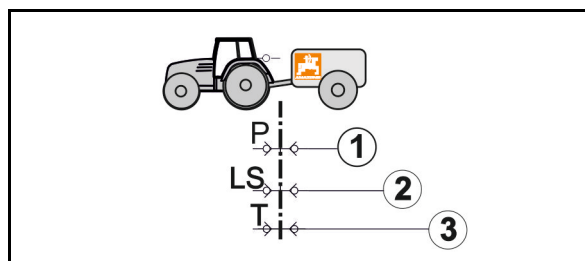

- (1) Open-Center hidrauliskā sistēma ar nepārtrauktās plūsmas sūkni (zobratu sūkni) vai maināma tilpuma sūkni.

→ Izvēlieties iestatījumu A.



Maināma tilpuma sūknis: traktora vadības ierīcē noregulējiet maksimāli nepieciešamo eļļas daudzumu. Ja eļļas daudzums ir par zemu, tad nevar tikt nodrošināta pareiza mašīnas darbība.

- (2) Load-Sensing hidraulisko sistēmu (maināma tilpuma sūkni ar spiediena un plūsmas regulēšanu) ar tiešu Load-Sensing sūkņa pieslēgumu un LS maināmā tilpuma sūkni.

→ Izvēlieties iestatījumu B.

- (3) Load-Sensing hidrauliskā sistēma ar nepārtrauktās plūsmas sūkni (zobratu sūkni).

→ Izvēlieties iestatījumu B.

- (4) Closed-Center hidrauliskā sistēma ar maināma tilpuma sūkni ar spiediena regulēšanu.

→ Izvēlieties iestatījumu B.



Hidrauliskās sistēmas pārkaršanas risks: Closed-Center hidrauliskā sistēma ir mazāk paredzēta hidraulisko motoru darbināšanai.

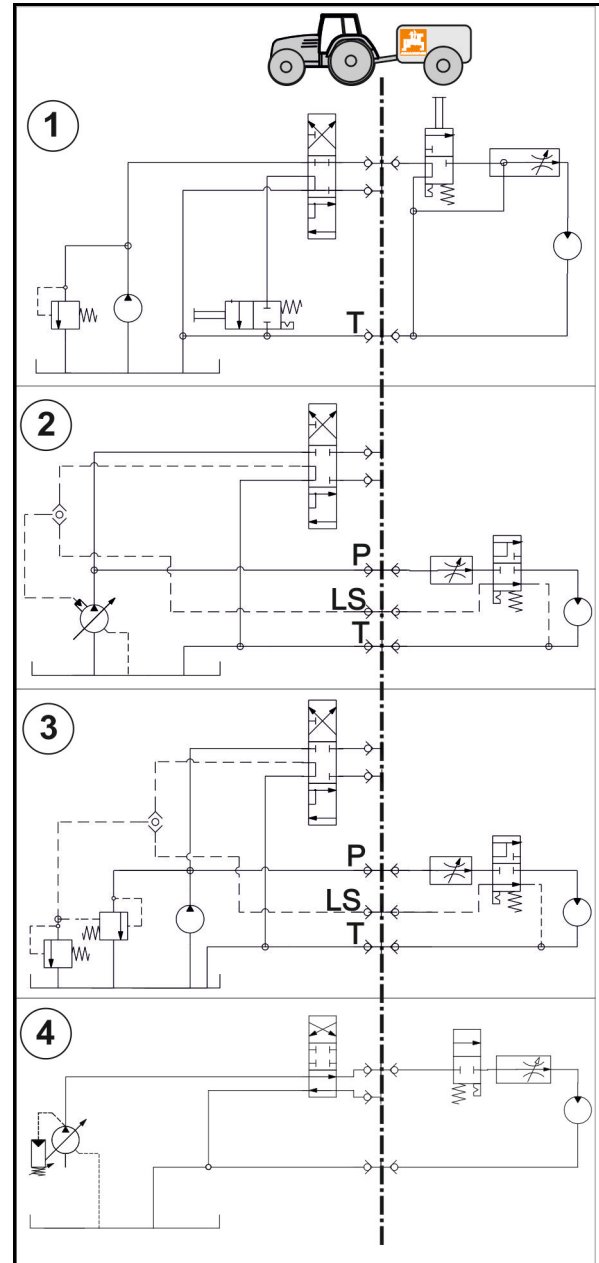

7.8 Sensora montāža stūrējamai asij

- 1 Lai kabīnē vai ārpusē uzmontētu sensoru, kabīnē izmantojiet sensoram stabilu un bez svārstībām, mehānisku savienojumu ar pamatrāmi vai citu nesošu elementu.
2. Sensoru uzmontējiet horizontāli.
3. Sensoru pieslēdziet pie mašīnas kabeļu kopnes.



- Sensoru aizsargājiet pret netīrumu nosēdumiem.
- Sensoru nedrīkst krāsot.
- Montāžai neizmantojiet triecienskrūvgriezi.
- Ievērojiet minimālo attālumu līdz mobilām radiosignāla ierīcēm 20 cm.

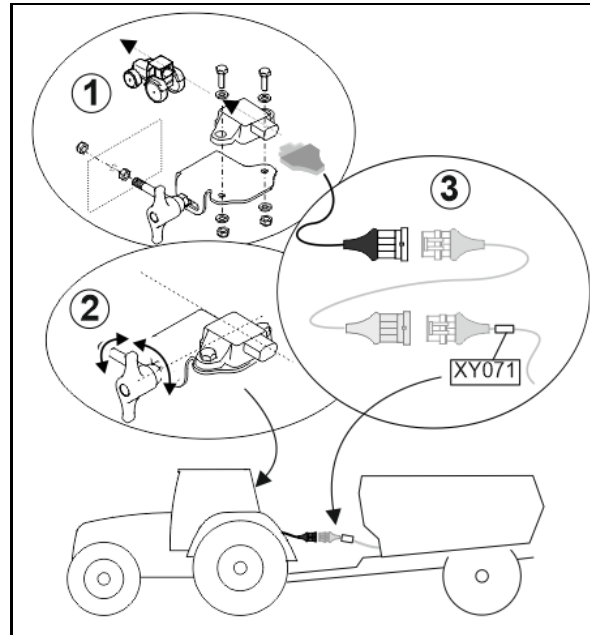

8 Mašīnas piekabināšana un atkabināšana



Veicot mašīnu piekabināšanu un atkabināšanu, ievērojiet nodaļā "Drošības norādījumi operatoram" 28. lpp. minēto informāciju.



BRĪDINĀJUMS

Saspiešanas risks, ko, veicot mašīnas piekabināšanu vai atkabināšanu, izraisa traktora un mašīnas nejauša iedarbināšana un nejauša izkustēšanās!

Pirms ieiešanas bīstamajā zonā starp traktoru un mašīnu, lai veiktu piekabināšanu vai atkabināšanu, nodrošiniet, lai traktoru un mašīnu nevarētu nejauši iedarbināt un tie nejauši neizkustētos, šai nolūkā skatīt 131. lpp.

8.1 Mašīnas piekabināšana



BRĪDINĀJUMS

Pastāv mašīnas lūzuma draudi, ko darba režīmā var izraisīt noteikumiem neatbilstoša vilcēja izmantošana — nepietiekama vilcēja stabilitāte un nepietiekama stūrēšanas un bremzēšanas efektivitāte!

Mašīnu drīkst piemontēt vai piekabināt tikai tādām traktorām, kas tam ir piemērotas. Šim nolūkam sk. nodaļu "Traktora piemērotības pārbaude" 121. lpp.



BRĪDINĀJUMS

Saspiešanas risks starp traktoru un mašīnu, veicot mašīnas piekabināšanu!

Pirms piebraukšanas pie mašīnas lieciet visām personām atstāt bīstamo zonu starp traktoru un mašīnu.

Klātesošie palīgi tikai kā kustības regulētāji drīkst atrasties līdzās traktoram un mašīnai un ieiet starp transportlīdzekļiem tikai to pilnīgas apstādināšanas gadījumā.



BRĪDINĀJUMS

Apdraudējums, kas, mašīnai nejauši atkabinoties no traktora, izraisa saspiešanu, satveršanu, ievilkšanu un triecienu!

- Lai traktoru savienotu ar mašīnu atbilstoši noteikumiem, izmantojiet tikai paredzētās ierīces.

BRĪDINĀJUMS

Apdraudējums, kas, izmantojot bojātus elektropadeves kabelus un padeves cauruļvadus, izraisa enerģijas padeves pārtraukumu!

Savienojot elektropadeves kabelus un padeves cauruļvadus, pievērsiet uzmanību to novietojumam. Elektropadeves kabeli un padeves cauruļvadiem:

- viegli jāseko līdzī visām piemontētās vai piekabinātās mašīnas kustībām bez nostiepuma, salocīšanās vai rīvšanās.
- tie nedrīkst berzēties gar citām mašīnas daļām.

1. Pirms piebraukšanas pie mašīnas lieciet visām personām atstāt bīstamo zonu starp traktoru un mašīnu.



No sākuma pievienojiet padeves vadus, pirms mašīna tiek savienota ar traktoru.

2. Piebrauciet ar traktoru pie mašīnas tā, lai starp traktoru un mašīnu vēl paliktu brīva vieta (aptuveni 25 cm).
3. Nodrošiniet, lai traktoru nevarētu nejauši iedarbināt un tas nejauši neizkustētos.
4. Pārbaudiet, vai traktora jūgvārpsta ir izslēgta.
5. Pievienojiet kardānvārpstu.



Hidrauliskās šļūtenes pievienojiet norādītajā secībā.

6. Aizveriet noslēgkrānu (1).
7. Lai eļļas atplūdi T atbrīvotu no spiediena, uz 3 sekundēm atveriet noslēgkrānu (2).
8. Pievienojiet eļļas atplūdi T.
9. Atveriet noslēgkrānu (1).
10. Pievienojiet spiedienvadu P un vadības sistēmas vadu LS.
11. Pievienojiet citus padeves cauruļvadus.

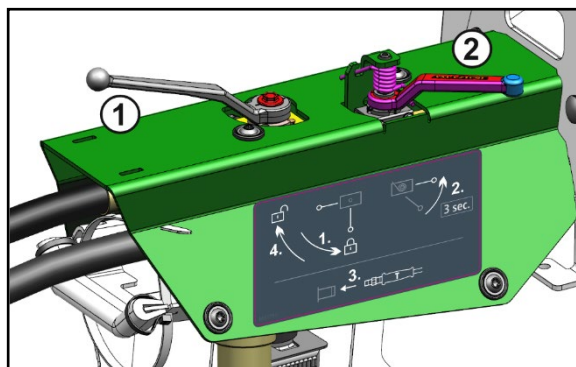

12. Traktoru atpakaļgaitā piebrauciet mašīnai, lai varētu pievienot savienošanas ierīci.
13. Pievienojiet savienošanas ierīci.
14. Paceliet atbalsta pēdu transportēšanas stāvoklī.
15. Noņemiet riteņu paliktņus, atlaidiet stāvbremzi.



Pirmo reizi braucot līkumā ar pievienotu mašīnu, ievērojiet, lai neviena traktoram pievienotā detaļa nesadurtos ar mašīnu.

8.2 Mašīnas atkabināšana



BRĪDINĀJUMS

Apdraudējums, kas atkabinātas mašīnas nepietiekamas stabilitātes un apgāšanās gadījumā izraisa saspiešanu, sagriešanu, satveršanu, ievilkšanu un triecienu!

Novietojiet neuzpildītu mašīnu dīkstāvē uz horizontālas virsmas ar stingru pamatni.



Daļēji piepildītas mašīnas izslēgšana izraisa bojājumus atbalsta pēdā.

Izslēdziet tikai tukšu mašīnu.



Atkabinot mašīnu, tās priekšā vienmēr jābūt brīvai vietai, lai atkārtotas piekabināšanas gadījumā ar traktoru varētu taisnā līnijā piebraukt pie mašīnas.

1. Novietojiet neuzpildītu mašīnu dīkstāvē uz horizontālas virsmas ar stingru pamatni.
2. Atkabiniet mašīnu no traktora.
 - 2.1 Nostipriniet mašīnu pret nejaušu izkustēšanos. Šai nolūkā sk. 131. lpp.
 - 2.1 Nolaidiet balstu novietošanas pozīcijā.
 - 2.2 Atvienojiet savienošanas ierīci.
 - 2.3 Pabrauciet ar traktoru apmēram 25 cm uz priekšu.
 - Šī brīvā vieta starp traktoru un mašīnu nodrošina vieglāku piekļuvi kardānvārpstai, elektropadeves kabeļiem un padeves cauruļvadiem, lai tos atvienotu.
 - 2.4 Nodrošiniet, lai traktoru un mašīnu nevarētu nejauši iedarbināt un tie nevarētu nejauši aizripot.
 - 2.5. Atvienojiet kardānvārpstu.
 - 2.6. Novietojiet kardānvārpstu stiprinājumā.
 - 2.7. Atvienojiet padeves cauruļvadus un aizsargājiet ar aizsargvāciņiem no putekļiem.
 - 2.8. Nostipriniet elektropadeves kabeļus un padeves cauruļvadus atbilstīgajās dīkstāves ligzdās.
 - 2.9. Hidrauliskās bremzes: atbrīvojiet no traktora stāvbremzes vilkšanas trosīti.

8.2.1 Manevrēšana ar atvienotu mašīnu



APDRAUDĒJUMS

Manevrējot ar atbrīvotu darba bremžu sistēmu, jārikojas īpaši piesardzīgi, jo tagad piekabes miglotāju bremzē tikai manevrēšanas transportlīdzeklis.

Pirms piekabes bremžu atbrīvošanas vārsta lietošanas mašīna jāsavieno ar manevrēšanas transportlīdzekli.

Manevrēšanas transportlīdzeklim jābūt nobremzētam.



Darba bremžu sistēmu vairs nevar atbrīvot, izmantojot atbrīvošanas vārstu, ja pneimatiskās sistēmas spiediens balonā kļūst zemāks par 3 bāriem (piemēram, pēc vairākām atbrīvošanas vārsta lietošanas reizēm vai bremžu sistēmas hermētiskuma trūkuma dēļ).

Lai atbrīvotu darba bremzes

- uzpildiet pneimatiskās sistēmas balonu,
- pilnīgi atgaisojiet bremžu sistēmu, izmantojot pneimatiskās sistēmas balona kondensāta noliešanas vārstu.

1. Savienojiet mašīnu ar manevrēšanas transportlīdzekli.
2. Nobremzējiet manevrēšanas transportlīdzekli.
3. Noņemiet riteņu paliktņus un atbrīvojiet stāvbremzes.
4. tikai **pneimatiskā bremžu sistēma**:
 - 4.1 Nospiediet vadības pogu pie atbrīvošanas vārsta līdz galam uz iekšu (skat. 73. lpp.).
- Darba bremžu sistēma tiek atbrīvota un ar mašīnu var manevrēt.
 - 4.2 Ja manevrēšana ir pabeigta, līdz galam izvelciet vadības pogu pie atbrīvošanas vārsta.
- Pneimatiskās sistēmas balonā esošais spiediens atkal nobremzē piekabināto miglotāju.
5. Kad manevrēšana ir pabeigta, vēlreiz nobremzējiet manevrēšanas transportlīdzekli.
6. Atkal pievelciet stāvbremzes un, izmantojot riteņu paliktņus, nostipriniet mašīnu pret ripošanu.
7. Atkabiniet mašīnu no manevrēšanas transportlīdzekļa.

9 Transportēšanas braucieni



- Transportēšanas laikā ievērojiet nodaļā "Drošības norādījumi operatoram" sniegto informāciju, 29. lpp.
- Pirms transportēšanas pārbaudiet, vai:
 - elektropadeves kabeļi un padeves cauruļvadi ir pievienoti pareizi,
 - apgaismes iekārta nav bojāta, darbojas un ir tīra,
 - bremžu sistēmai un hidrauliskajai sistēmai nav ārēji manāmu bojājumu,
 - stāvbremze ir pilnīgi izslēgta,
 - darbojas bremžu sistēma.



BRĪDINĀJUMS

Apdraudējums, kas nejaūšu mašīnas kustību gadījumā izraisa saspiešanu, cirpi, sagriešanu, piespiedu amputāciju, satveršanu, aptīšanos, ievilkšanu, aizķeršanu un triecienu.

- Salokāmu mašīnu gadījumā pārbaudiet, vai transportēšanas stiprinājumi ir atbilstoši nofiksēti.
- Pirms transportēšanas brauciena nostipriniet mašīnu, lai tā nevarētu veikt nejaūšas kustības.



BRĪDINĀJUMS

Apdraudējums, kas nepietiekamas stabilitātes un apgāšanās gadījumā izraisa saspiešanu, sagriešanu, aizķeršanu, ievilkšanu vai triecienu!

- Izvēlieties tādu braukšanas stilu, lai traktoru ar piemontētu vai piekabinātu mašīnu varētu droši pārvaldīt ikvienā situācijā. Turklāt ņemiet vērā savas spējas, ceļa seguma, satiksmes, redzamības un laika apstākļus, traktora gaitas īpašības, kā arī piemontētās vai piekabinātās mašīnas ietekmi.



BRĪDINĀJUMS

Pastāv mašīnas lūzuma draudi, ko darba režīmā var izraisīt noteikumiem neatbilstoša vilcēja izmantošana — nepietiekama vilcēja stabilitāte un nepietiekama stūrēšanas un bremzēšanas efektivitāte!

Šādi apdraudējumi izraisa smagas traumas līdz pat letālam iznākumam.

Ievērojiet piemontētās/piekabinātās mašīnas maksimālo noslodzi un pieļaujamo traktora asu un sakabes noslodzi. Ja nepieciešams, brauciet tikai ar daļēji uzpildītu materiāla tvertni.

**BRĪDINĀJUMS****Risks nokrist no mašīnas, ar to neatļauti pārvietojoties!**

Stāvēšana un/vai kāpšana uz mašīnām to kustības laikā ir aizliegta.

Pirms piebraukšanas pie mašīnas lieciet visiem atstāt iekraušanas zonu.



**UZMANĪBU**

- Transportēšanas laikā ievērojiet nodaļā "Drošības norādījumi operatoram" sniegto informāciju, 29. lpp.
- Ir aizliegti transportēšanas braucieni ar ieslēgtu AutoTrail.
Stūrējamo asi novietojiet transportēšanas pozīcijā!
- Aizliegta transportēšana ar apturētu traktora vadības sistēmu.
Transportēšanas laikā novietojiet traktora vadības ierīci neitrālajā stāvoklī.
- Miglošanas stieņus novietojiet transportēšanas stāvoklī un mehāniski nofiksējiet.
- Ja ir uzstādīts ārējo elementu darba platuma samazinātājs, transportēšanas nolūkā atlokiet to.
- Izmantojiet transportēšanas fiksatoru, lai pacelto ieskalošanas tvertni nofiksētu transportēšanas pozīcijā pret neapzinātu ieskalošanas tvertnes nolaišanu.
- Izmantojiet transportēšanas fiksatoru pacelto kāpņu fiksēšanai pret neparedzētu nolaišanos.
- Ja ir uzstādīts stieņu sistēmas paplatinājums (papildaprīkojums), novietojiet to transportēšanas stāvoklī.
- Pārbraucieni laikā darba apgaismojumam jābūt izslēgtam, lai neapžilbinātu citus satiksmes dalībniekus.

10 Twin pulsts Comfort paketei vadības panelī

Ar Twin pulti no mašīnas vadības paneļa var veikt dažādas funkcijas. Turklāt elektriski var slēgt sūkšanas pusē esošo vairākceļu vārstu.

Twin pulsts standarta skats:

-  Miglošanas šķīduma tvertnes uzpildes līmeņa un maisīšanas pakāpes rādījums
-  Skalošanas ūdens tvertnes uzpildes līmeņa rādījums.

Vadībai ir pieejami 4 taustiņi.

Ieslēdzot mašīnu, standarta sūkšanas pusē ir pozīcijā:



- sūknēt no miglošanas šķīduma tvertnes

→ Miglošanas darba režīms

Twin pulsts funkcijas:



- Uzpilde ar sūkšanas pieslēgumu vai spiediena pieslēgumu
- Sūkšana no skalošanas ūdens tvertnes (tīrīšana un atšķaidīšana)
- Maisītāja regulēšana
- Cirkulācijas tīrīšana
- Augstspiediena tīrīšana XtremeClean
-  Visu tīrīšanas procesu XtremeClean var iedarbināt tikai ar vadības pulti Isobus)
- Spiediena filtra tīrīšana ar pilnu miglošanas tvertni.
- Iedarbiniet sūkņus



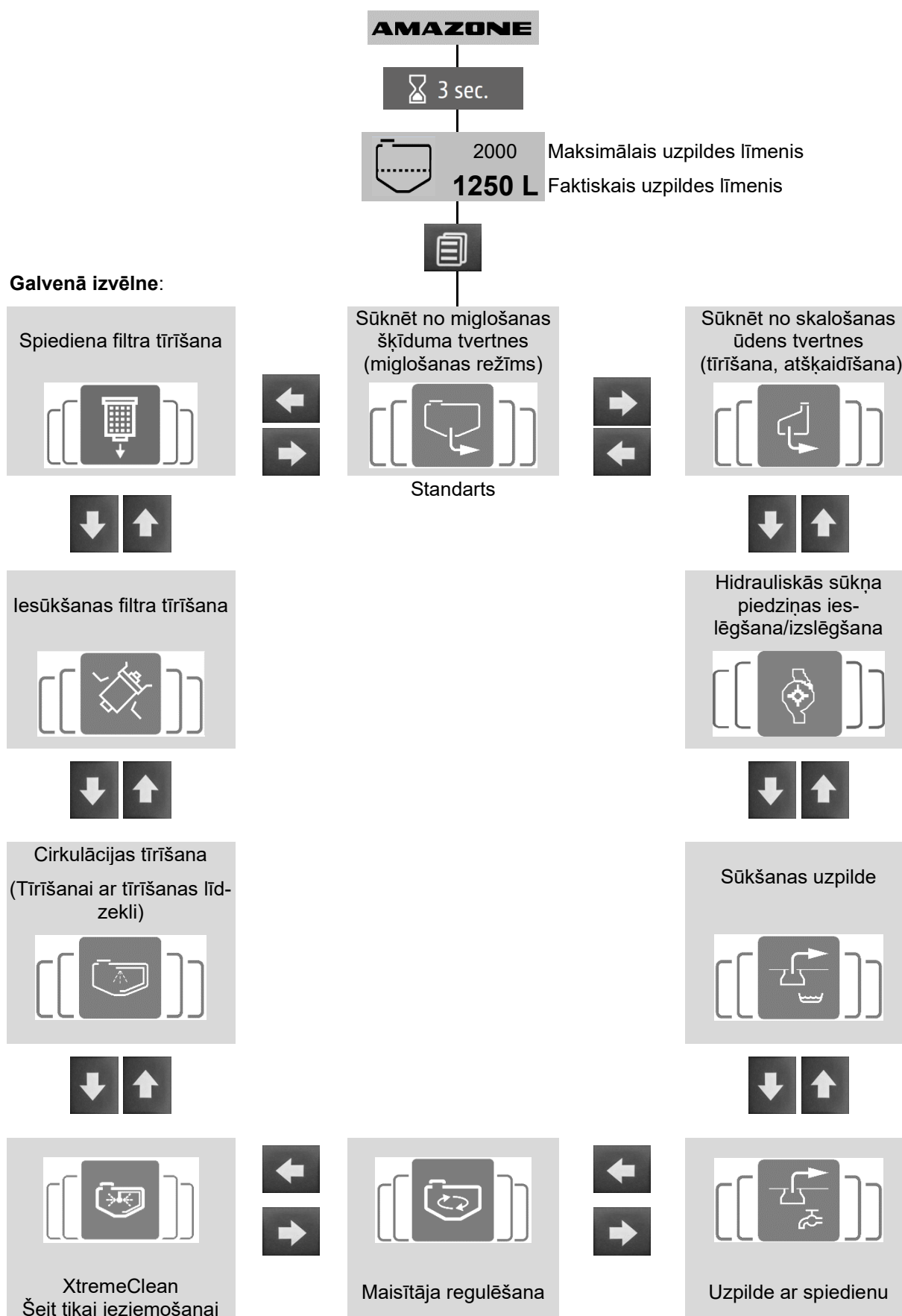

Twin pults shēma



Taustiņi galvenajā izvēlnē

  Izvēlieties funkcijas galvenajā izvēlnē

 Funkciju iedarbināšana

 Uz sākuma ekrāna lapu



Taustiņi regulēšanas izvēlnē

  Vērtību samazināšana/palielināšana

 Apstiprināt ievadi

 Atpakaļ

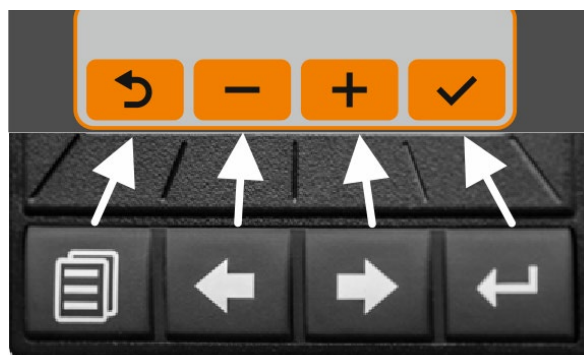

11 Mašīnas lietošana



Lietojot mašīnu, ievērojiet šādās nodaļās minētos norādījumus:

- "Uz mašīnas esošie brīdinājuma un cita veida apzīmējumi", sākot no 19. lpp. un
- "Drošības norādījumi operatoram", sākot no 28. lpp.

Šo norādījumu ievērošana kalpo jūsu drošībai.



Ievērojiet atsevišķo vadības pults un mašīnas vadības programmatūras lietošanas instrukciju



BRĪDINĀJUMS

DistanceControl, ContourControl

Savainošanās risks, ko rada miglošanas stieņu neparedzētas kustības automātiskajā režīmā, ienākot ultraskaņas sensora starojuma zonā.



Nobloķējiet miglošanas stieņus

- pirms traktora atstāšanas.
- ja miglošanas stieņu zonā atrodas nepilnvarotas personas.



APDRAUDĒJUMS

Nāvējošu savainojumu risks elektriskā trieciena dēļ, miglošanas stieņiem saskaroties ar elektropārvades līnijām.

Ja stabi, dzīvžogi vai citi priekšmeti uz lauka sasniedz automātiskās stieņu centrēšanas sensora darbības zonu, miglošanas stieņi nevēlami var pacelties uz augšu un pieskarties elektropārvades līnijām.

Šajās zonās izslēdziet automātisko stieņu centrēšanu.



BRĪDINĀJUMS

Pastāv mašīnas lūzuma draudi, ko darba režīmā var izraisīt noteikumiem neatbilstoša vilcēja izmantošana — nepietiekama vilcēja stabilitāte un nepietiekama stūrēšanas un bremsēšanas efektivitāte!

Ievērojiet piemontētās/piekabinātās mašīnas maksimālo noslodzi un pieļaujamo traktora asu un sakabes noslodzi. Ja nepieciešams, brauciet tikai ar daļēji uzpildītu materiāla tvertni.

**BRĪDINĀJUMS**

Pastāv saspiešanas, sagriešanas, piespiedu amputācijas, ievilkšanas, aizķeršanās un trieciena draudi, ko var izraisīt iespējama vilcēja/piekabinātās mašīnas nepietiekama stabilitāte un apgāšanās!

Izvēlieties tādu braukšanas stilu, lai traktoru ar piemontētu vai atvienotu mašīnu varētu droši pārvaldīt ikvienā situācijā.

Nemiet vērā savu braukšanas prasmi, ceļa seguma stāvokli, satiksmi, redzamību un laika apstākļus, traktora braukšanas īpatnības, kā arī piemontētās vai piekabinātās mašīnas ietekmi.

**BRĪDINĀJUMS**

Apdraudējums, kas izraisa saspiešanu, cirpi, sagriešanu, piespiedu amputāciju, satveršanu, aptīšanos, ievilkšanu, aizķeršanu un triecienu un kas notiek:

- **nejauši nolaižoties paceltām, nenostiprinātām mašīnas daļām;**
- **nejauši iedarbinot traktoru un piekabināto mašīnu un tiem nejauši izkustoties.**

Pirms mašīnas darbības traucējumu novēršanas nodrošiniet, lai traktoru un mašīnu nevarētu nejauši iedarbināt un tie nevarētu nejauši izkustēties, šai nolūkā sk. 131. lpp.

Pirms iekļūšanas mašīnas bīstamajā zonā pagaidiet līdz apstājas visu mašīnas mehānismu kustība.

**BRĪDINĀJUMS**

Apdraudējums apkalpojošam personālam/trešajām personām, ko rada izmestas, bojātas detaļas, ja traktora jūgvārpsta darbojas ar nepieļaujami lielu piedziņas apgriezību skaitu!

Pirms traktora jūgvārpstas ieslēgšanas ievērojiet mašīnas piedziņas pieļaujamo apgriezību skaitu.

**BRĪDINĀJUMS**

Saķeršanas un aptīšanas risks un apdraudējums, ko rada satvertu svešķermeņu izsviešana kustīgas kardānvārpstas bīstamajā zonā!

- Pirms mašīnas izmantošanas katreiz pārbaudiet kardānvārpstas drošības ierīču un aizsargierīču darbību un vai tās ir pilnīgi uzstādītas.
Nekavējoties lieciet specializētā darbnīcā nomainīt bojātas kardānvārpstas drošības ierīces un aizsargierīces.
- Pārbaudiet, vai kardānvārpstas aizsargs ar stiprinājuma ķēdi ir nodrošināts pret griešanos līdzī.
- Ievērojiet pietiekami drošu attālumu līdz darbībā esošai kardānvārpstai.
- Lieciet personām atstāt strādājošas kardānvārpstas bīstamo zonu.
- Briesmu gadījumā nekavējoties izslēdziet traktora motoru.

**BRĪDINĀJUMS****Apdraudējums, nejauši saskaroties ar augu aizsardzības līdzekļiem/miglošanas šķīdumu!**

- Lietojiet personīgo aizsargaprīkojumu,
 - o sagatavojot miglošanas šķīdumu.
 - o tīrot/mainot miglošanas sprauslas miglošanas laikā.
 - o visu miglotāja tīrīšanas darbu laikā pēc miglošanas darba režīma.
- Nēsājot nepieciešamo aizsargapģērbu, vienmēr ievērojiet ražotāja norādes, produkta informāciju, lietošanas instrukciju, drošības darba lapas vai uzņēmuma instrukcijas attiecībā uz augu aizsardzības līdzekli. Izmantojiet, piemēram:
 - o pret ķīmikālijām noturīgus cimdus,
 - o pret ķīmikālijām noturīgu kombinezonu,
 - o ūdens necaurlaidīgus apavus,
 - o sejas masku,
 - o masku,
 - o aizsargbrilles,
 - o ādas aizsardzības līdzekļus utt.

**BRĪDINĀJUMS****Apdraudējums veselībai, nejauši saskaroties ar augu aizsardzības līdzekļiem vai miglošanas šķīdumu!**

- Uzvelciet aizsargcimdus, pirms
 - o apstrādājat augu aizsardzības līdzekļus,
 - o strādājat ar piesārņotu miglotāju vai
 - o tīrāt miglotāju.
- Mazgājiet aizsargcimdus ar tīru ūdeni no roku mazgāšanas tvertnes,
 - o uzreiz pēc katra kontakta ar augu aizsardzības līdzekļiem,
 - o pirms novelkat aizsargcimdus.

11.1 Miglošanas darba režīma sagatavošana



- Pamatnosacījums augu aizsardzības līdzekļa lietpratīgai izvadei ir miglotāja pienācīga darbība. Regulāri uzticiet pārbaudīt miglotāju pārbaudes stendā. Uzreiz novērsiet, iespējams, radušos bojājumus.
 - Ievērojiet, lai filtru aprīkojums būtu pareizs.
 - Pirms cita augu aizsardzības līdzekļa izvades iztīriet miglotāju.
 - Izskalojiet sprauslas cauruļvadu:
 - o katreiz mainot sprauslu,
 - o pirms vairāku nodalījumu sprauslas galvas pagriešanas uz citu sprauslu.
- Par to skatiet nodaļu "Tīrīšana", 194. lpp.
- Uzpildiet skalošanas ūdens tvertni un roku mazgāšanas tvertni.



Ievērojiet, lai, izmantojot miglotāju, vienmēr būtu līdzī pietiekams daudzums tīrā ūdens. Kad uzpildāt miglošanas šķidruma tvertni, pārbaudiet un uzpildiet arī tīrā ūdens tvertni.

11.2 Miglošanas šķīduma sagatavošana



Miglošanas šķīduma sagatavošanu veiciet ar Twin pulti vadības panelī.



BRĪDINĀJUMS

Apdraudējums veselībai, nejauši saskaroties ar augu aizsardzības līdzekļiem un/vai miglošanas šķīdumu!

- Ieskalojiet augu aizsardzības līdzekli caur ieskalšanas tvertni miglošanas šķīduma tvertnē.
- Pirms augu aizsardzības līdzekļa iepildes ieskalšanas tvertnē sagāziet ieskalšanas tvertni uzpildes pozīcijā.
- Rīkojoties ar augu aizsardzības līdzekļiem un sagatavojot miglošanas šķīdumu, ievērojiet personīgā aizsargaprīkojumu aizsardzības noteikumus augu aizsardzības līdzekļu lietošanas instrukcijā.
- Neizmantojiet miglošanas šķīdumu aku vai virszemes ūdeņu tuvumā.
- Ar pareizu rīcību un atbilstīgu ķermeņa aizsardzību novērsiet sūces un piesārņojumu ar augu aizsardzības līdzekļiem un/vai miglošanas šķīdumu.
- Neatstājiet sagatavoto miglošanas šķīdumu, neizlietoto augu aizsardzības līdzekli vai neiztīrītas augu aizsardzības līdzekļu kannas un neiztīrīto miglotāju bez uzraudzības, lai netiktu apdraudētas trešās personas.
- Sargājiet netīrās augu aizsardzības līdzekļu kannas un netīro miglotāju no nokrišņiem.
- Ievērojiet, lai, veicot un beidzot miglošanas šķīduma sagatavošanas darbus, būtu pietiekama tīrība, lai risks būtu iespējami mazs (piemēram, pirms novilkšanas kārtīgi nomazgājiet lietotos cimdus un izlejiet mazgāšanas ūdeni, tāpat arī tīrīšanas šķīdumu atbilstoši noteikumiem).



- Norādītos ūdens un līdzekļa patērējamus daudzumus skatiet augu aizsardzības līdzekļa lietošanas instrukcijā.
- Izlasiet līdzekļa lietošanas instrukciju un veiciet tajā minētos piesardzības pasākumus!



BRĪDINĀJUMS

Apdraudējums personām/dzīvniekiem, nejauši saskaroties ar miglošanas šķīduma miglošanas šķīduma tvertnes uzpildes laikā!

- Lietojiet individuālo aizsargaprīkojumu, kad pārstrādājat augu aizsardzības līdzekli/no miglošanas šķīduma tvertnes izlaižat miglošanas šķīdumu. Nepieciešamais individuālais aizsargaprīkojums izriet no ražotāja norādījumiem, produkta informācijas, lietošanas instrukcijas, drošības datu lapas vai pārstrādājamā augu aizsardzības līdzekļa lietošanas instrukcijas.
- Nekad neatstājiet bez uzraudzības miglotāju, kad tas tiek uzpildīts.
 - o Neuzpildiet miglošanas šķīduma tvertni, pārsniedzot nominālo tilpumu.
 - o Uzpildot miglošanas šķīduma tvertni, nekad nepārsniedziet miglotāja pieļaujamo lietderīgo slodzi. Ievērojiet iepildāmā šķīduma attiecīgi specifisko masu.
 - o Uzpildes laikā pastāvīgi uzraugiet uzpildes līmeņa indikatoru, lai novērstu miglošanas šķīduma tvertnes pārpildi.
 - o Uzpildot miglošanas šķīduma tvertni, ievērojiet, lai miglošanas šķīdums neiekļūtu notekūdeņu sistēmā.
- Pirms katras uzpildes pārbaudiet miglotāju, vai tam nav bojājumu, piemēram, vai nav nehermētisku tvertņu un šļūteņu, kā arī to, vai visi vadības elementi atrodas pareizos stāvokļos.



Uzpildes laikā ievērojiet miglotāja pieļaujamo lietderīgo slodzi! Miglotāja uzpildes laikā noteikti ņemiet vērā atsevišķo šķīdumu dažādos īpatsvarus [kg/l].

Dažādu šķīdumu īpatsvars

Šķidrums	Ūdens	Urīnviela	AHL	NP šķīdums
Bļivums [kg/l]	1	1,11	1,28	1,38



Twin pults:

Darbi pie vadības paneļa tiek veikti ar Twin pulti.

Vadības pults ISOBUS:

Darbs uz lauka tiek veikts ar vadības pulti traktorā.



- Rūpīgi nosakiet vajadzīgo iepildāmo vai papildināmo daudzumu, lai izvairītos no atlikumiem miglošanas darba režīma beigās, jo atlikumu likvidēšana atbilstoši apkārtējās vides prasībām ir apgrūtināta.
 - Vajadzīgā papildināmā daudzuma aprēķināšanai pēdējam miglošanas šķīduma tvertnes pildījumam izmantojiet "Atlikuma platību uzpildes tabulu". Turklāt atņemiet tehnisko, neatšķaidīto atlikumu miglotāja stieņu sistēmā no aprēķinātā papildināmā daudzuma!
Par to skat. nodaļu "Atlikuma platību uzpildes tabula".

Izpilde

1. Nosakiet nepieciešamo ūdens un līdzekļa patērējamo daudzumu, vadoties pēc informācijas, kas minēta augu aizsardzības līdzekļa lietošanas instrukcijā.
2. Aprēķiniet iepildāmos vai papildināmos daudzumus apstrādājamai platībai.
3. Uzpildiet mašīnu un ieskalojiet līdzekli.
4. Pirms miglošanas darba režīma samaisiet miglošanas šķīdumu saskaņā ar miglošanas līdzekļa ražotāja norādījumiem.



Vēlams uzpildīt mašīnu ar iesūkšanas šļūteni un uzpildes laikā ieskalojiet līdzekli.
Tādējādi ieskalošanas zona visu laiku tiek skalota ar ūdeni.



- Uzpildes laikā sāciet līdzekļa ieskalošanu, kad ir sasniegti 20% no tvertnes uzpildes līmeņa.
- Izmantojot vairākus līdzekļus:
 - vienmēr iztīriet kannu uzreiz pēc līdzekļa ieskalošanas;
 - vienmēr pēc preparāta ieskalošanas izskalojiet ieskalošanas tvertni.



- Uzpildes laikā no miglošanas šķīduma tvertnes nedrīkst izplūst putas.
Arī pretputu preparāta pievienošana novērš putu veidošanos miglošanas šķīduma tvertnē.



Maisītāji parasti paliek ieslēgtā stāvoklī no uzpildes līdz miglošanas darba režīma beigām. Turklāt noteicošie ir līdzekļa ražotāja dati.



- Ūdenī šķīstošos plēves maisījumus ievadiet tieši miglošanas šķīduma tvertnē maisītāja darbības laikā.
- Pirms miglošanas pilnīgi izšķīdiniet urīnvielu, pārsūknējot šķīdumu. Izšķīdinot lielākus urīnvielas daudzumus, ļoti pazeminās miglošanas šķīduma temperatūra, tādējādi urīnviela izšķīst tikai lēnām. Jo siltāks ūdens, jo urīnviela izšķīst ātrāk un labāk.



- Tukšās līdzekļa tvertnes rūpīgi izskalojiet, uzskaitiet kā nelietojamas, savāciet un utilizējiet atbilstoši noteikumiem. Neizmantojiet atkārtoti citiem nolūkiem.
- Ja preparāta tvertnes skalošanai ir pieejams tikai miglošanas šķīdums, vispirms ar to iepriekš izskalojiet tvertni. Pēc tam veiciet rūpīgu skalošanu, kad ir pieejams tīrs ūdens, piemēram, pirms nākamā miglošanas šķīduma tvertnes pildījuma sagatavošanas, vai atšķaidot pēdējā miglošanas šķīduma tvertnes pildījuma atlikumu.
- Rūpīgi izskalojiet iztukšotās preparāta tvertnes (piemēram, ar kannu skalošanas sistēmu) un piejauciet skalošanas ūdeni miglošanas šķīdumam!



Augsta ūdens cietība virs 15° dH (2,7 mmol / L, 267 ppm) var izraisīt kaļķa nogulsnes, kuras, iespējams, var ietekmēt mašīnas darbību un kuras regulāri ir jānotīra. Skatīt nodaļu "Apkope"

11.2.1 Iepildāmo vai papildināmo daudzumu aprēķināšana



Vajadzīgā papildināmā daudzuma aprēķināšanai pēdējam miglošanas šķīduma tvertnes pildījumam izmantojiet "Atlikuma platību uzpildes tabulu", 53.lpp.

1. piemērs:

Dots:

Tvertnes nominālais tilpums	1000 l
Atlikums tvertnē	0 l
Ūdens patēriņš	400 l/ha
Vajadzīgais līdzeklis uz ha	
Līdzeklis A	1,5 kg
Līdzeklis B	1,0 l

Jautājums:

Cik l ūdens, cik kg līdzekļa A un cik l līdzekļa B jāiepilda, ja apstrādājamā platība ir 2,5 ha?

Atbilde:

Ūdens:	400 l/ha	x	2,5 ha	=	1000 l
Līdzeklis A:	1,5 kg/ha	x	2,5 ha	=	3,75 kg
Līdzeklis B:	1,0 l/ha	x	2,5 ha	=	2,5 l

2. piemērs:

Dots:

Tvertnes nominālais tilpums	1000 l
Atlikums tvertnē	200 l
Ūdens patēriņš	500 l/ha
Ieteicamā koncentrācija	0,15 %

1. jautājums:

Cik l vai kg līdzekļa jāpievieno tvertnes uzpildījumam?

2. jautājums:

Cik liela ir apstrādājamā platība ha, kuru iespējams nomiglot ar tvertnes pildījumu, ja tvertni var iztukšot līdz 20 l lielam atlikumam?

Aprēķina formula un atbilde uz 1. jautājumu:

$$\frac{\text{ūdens papildināmais daudzums [l] x koncentrācija [\%]}}{100} = \text{līdzekļa piedeva [l vai kg]}$$

$$\frac{(1000 - 200) [l] \times 0,15 [\%]}{100} = 1,2 [l vai kg]$$

Aprēķina formula un atbilde uz 2. jautājumu:

$$\frac{\text{pieejamais miglošanas šķīduma daudzums [l]} - \text{atlikums [l]}}{\text{ūdens patēriņš [l/ha]}} = \text{apstrādājamā platība [ha]}$$

$$\frac{1000 \text{ [l]} (\text{tvertnes nominālais tilpums}) - 20 \text{ [l]} (\text{atlikums})}{500 \text{ [l/ha]} \text{ ūdens patēriņš}} = 1,96 \text{ [ha]}$$

11.2.2 Atlikuma platību uzpildes tabula



Vajadzīgā papildināmā daudzuma aprēķināšanai pēdējam miglošanas šķīduma tvertnes pildījumam izmantojiet "Atlikuma platību uzpildes tabulu".



Norādītie papildināmie daudzumi attiecas uz patērējamo daudzumu 100 l/ha. Cita patērējamā daudzuma gadījumā papildināmais daudzums vairākkārtīgi palielinās.

Braucamais ceļš [m]	Darba platums [m]													
	15	16	18	20	21	24	27	28	30	32	33	36	39	40
	Papildināmais daudzums [l]													
10	2	2	2	2	2	2	3	3	3	3	3	4	4	4
20	3	3	4	4	4	5	5	6	6	6	7	7	8	8
30	5	5	5	6	6	7	8	8	9	10	10	11	11	12
40	6	7	7	8	8	10	11	11	12	13	13	14	15	16
50	8	8	9	10	11	12	14	14	15	16	17	18	19	20
60	9	10	11	12	13	14	16	17	18	19	20	22	23	24
70	11	11	13	14	15	17	19	20	21	22	23	25	27	28
80	12	13	14	16	17	19	22	22	24	26	26	29	30	32
90	14	15	16	18	19	22	24	25	27	29	30	32	34	36
100	15	16	18	20	21	24	27	28	30	32	33	36	38	40
200	30	32	36	40	42	48	54	56	60	64	66	72	74	80
300	45	48	54	60	63	72	81	84	90	96	99	108	114	120
400	60	64	72	80	84	96	108	112	120	128	132	144	152	160
500	75	80	90	100	105	120	135	140	150	160	165	180	190	200

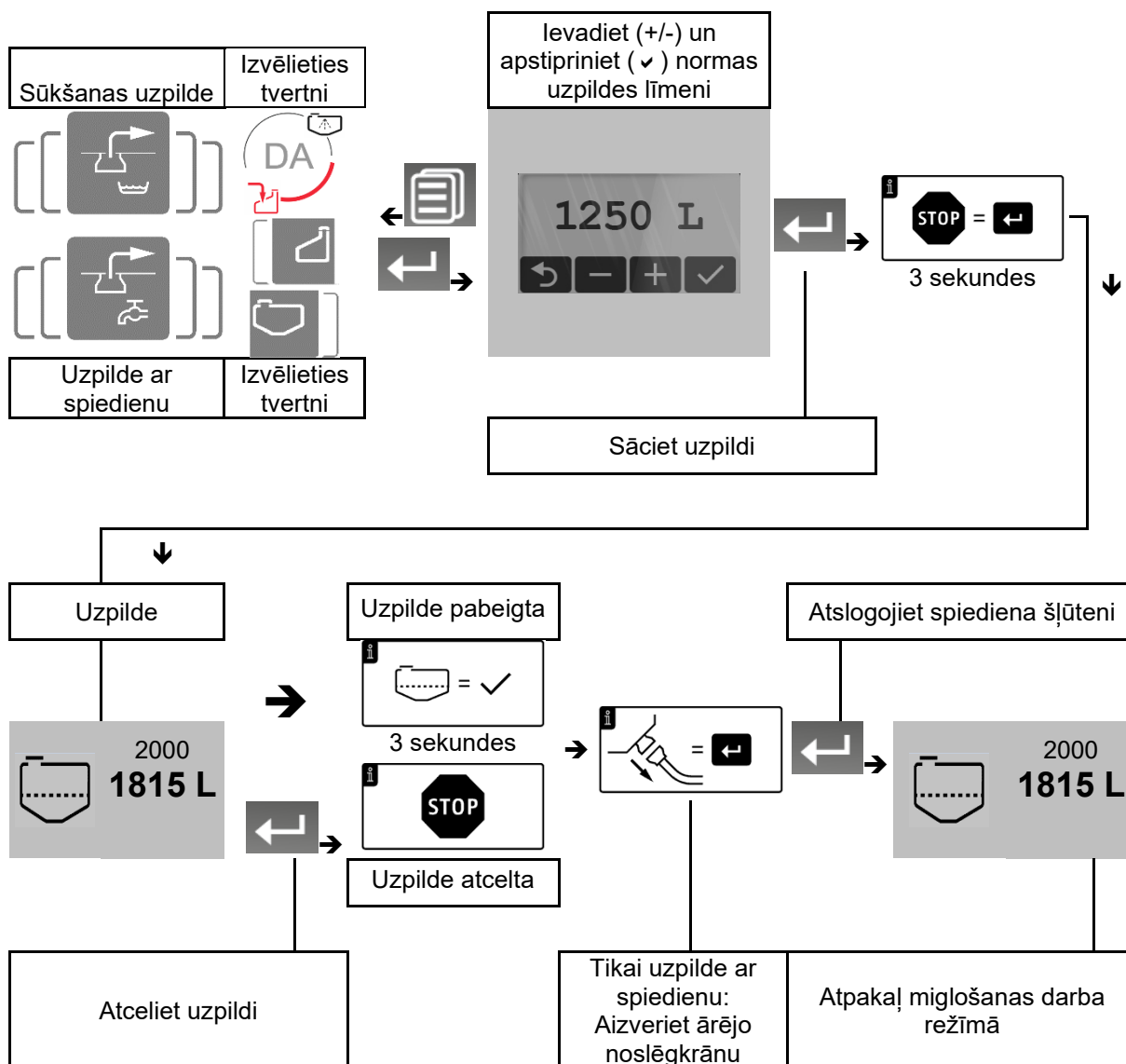
11.2.3 Twin pults uzpildes shēma



11.2.4 Miglošanas šķīduma tvertnes un skalošanas ūdens tvertnes uzpilde ar sūkšanas pieslēgumu



Vēlams uzpildīt no piemērotas tvertnes, nevis no atklātām ūdens ņemšanas vietām.

Uzpildot miglošanas šķīduma tvertni ar iesūkšanas šļūteni no atklātām ūdenstilpnēm, ievērojiet attiecīgos noteikumus.



Sūkņa bojājumu novēršanai sūknēšanas uzpildes laikā:

ievērojiet nepārtrauktu minimālo sūknēšanas šļūteni/krānu diametru 3 collas.



BRĪDINĀJUMS

Skalošanas ūdens tvertnes piesārņošana ar miglošanas līdzekli, uzpildot ar sūkšanas šļūteni ar miglošanas sūkni.

Ir jāievēro šādi drošības pasākumi:

- Pirms skalošanas ūdens tvertnes uzpildes ar miglošanas sūkni miglošanas šķīduma tvertnei ir jābūt uzpildītai ar vismaz 600 l ūdens (armatūras tīrīšana).
- Pirms skalošanas ūdens tvertnes uzpildes ar miglošanas sūkni kārtīgi notīriet mašīnu.
- Skalošanas ūdens tvertne ir jāuzpilda, pirms ir pabeigta miglošanas šķīduma tvertnes uzpilde. Pretējā gadījumā skalošanas ūdens tvertne tiks piesārņota.
- Uzpildot skalošanas ūdens tvertni ar ieslēgtu maisītāju, miglošanas šķīduma tvertnes uzpilde turpinās ar maisītāju

Rīcība:

- Miglošanas šķīduma tvertnes daļēja uzpilde 500 l
- Skalošanas ūdens uzpilde līdz normas uzpildes līmenim (maksimāli līdz nominālajam tilpumam)
- Miglošanas šķīduma tvertnes atlikumu uzpilde līdz normas uzpildes līmenim un vienlaicīgi
- Ieskalojiet preparātus



BRĪDINĀJUMS

Bojājumi augiem un augsnei ar kritiskiem preparātiem, ar sūkšanu uzpildot skalošanas ūdens tvertni:

- Iepriekš īpaši rūpīgi iztīriet mašīnu.
- Ja var sagaidīt, ka skalošanas ūdens tvertne tiks piesārņota ar kritiskiem preparātiem, sūkšanas uzpilde ir aizliegta.
- Ieteicams skalošanas ūdens tvertni uzpildīt ar spiediena pieslēgumu vadības panelī.

BRĪDINĀJUMS

Nav pieļaujama skalošanas ūdens tvertnes piesārņošana ar augu aizsardzības līdzekļiem vai miglošanas šķīdumu!

Uzpildiet skalošanas ūdens tvertni tikai ar tīru ūdeni, bet nekad ar augu aizsardzības līdzekli vai miglošanas šķīdumu.

BRĪDINĀJUMS

Bojājumus sūkšanas armatūrā izraisa uzpildīšana ar spiedienu pa iesūkšanas pieslēgvietu!

Iesūkšanas pieslēgvietā nav piemērota uzpildīšanai ar spiedienu. Tas attiecas arī uz uzpildīšanu no augstāk novietotiem ņemšanas avotiem.

1. Iesūkšanas šļūteni savienojiet ar iesūkšanas pieslēgumu un ūdens ņemšanas vietu.



2. Spiediena armatūra **DA** pozīcijā

3. Twin pulsts:
(skatīt Twin pulsts shēmu)



- 3.1. Iedarbiniet sūkni (vismaz 400 apgr./min.)

- 3.2. Izvēlieties sūkšanas uzpildi



- 3.3. Ievadiet un apstipriniet normas uzpildes līmeni.

→ Iesūkšanas armatūra **SA** pārvietojas

pozīcijā

→ Miglošanas šķīduma tvertni vispirms piepildiet ar vismaz 500 l, lai notīrītu armatūru)

4. Spiediena armatūra **DA** pozīcijā

→ Sākas skalošanas ūdens tvertnes uzpilde.

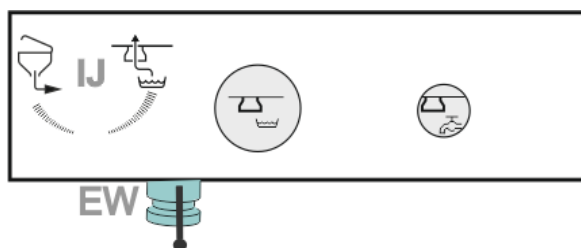
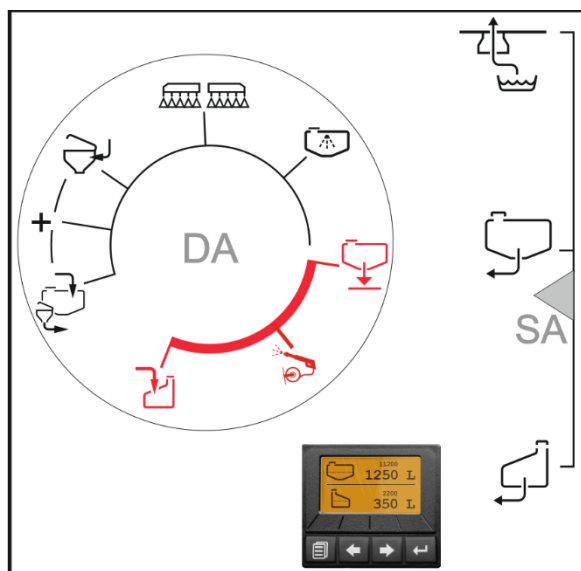
BRĪDINĀJUMS

Skalošanas ūdens tvertnes piesārņošana ar miglošanas šķīdumu!

Skalošanas ūdens tvertnes uzpildi nekādā gadījumā nedrīkst pārtraukt ar

Twin pulsti Miglošanas šķīdums tad tiks iesūknēts skalošanas ūdens tvertnē.

5. Vadības pults:  izslēdziet maisītāju.

→ Pretējā gadījumā miglošanas šķīduma tvertnes uzpilde turpinās ar maisītāju.

Tiklīdz skalošanas ūdens tvertne ir pilna (sekojiet uzpildes līmenim):

6. Spiediena armatūra **DA**: izvēlieties pozīciju



→ Turpiniet miglošanas šķīduma tvertnes uzpildi.

7. Vadības pults: atkal ieslēdziet maisītāju.

8. Uzpildes laikā ar ieskalošanas tvertni ieskalojiet preparātus.



Uzpildes jaudas palielināšanai:

Pārslēgšanas krāns **IJ** pozīcijā .

9. Pārtrauciet uzpildi, ja ieskalošana nav iespējama līdz nepieciešamā uzpildes līmeņa sasniegšanai.

→ Nobloķējiet spiediena armatūru.

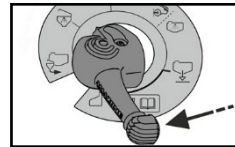

Uzpilde apstājas automātiski, ja ir sasniegts normas uzpildes līmenis.

10. No uzpildes savienojuma atvienojiet šļūteni.



Šļūtene vēl ir pilna ar ūdeni.

11. Spiediena armatūra **DA** pozīcijā .



BRĪDINĀJUMS
Skalošanas ūdens tvertnes piesārņošana ar miglošanas šķīdumu!

Skalošanas ūdens tvertnes uzpildei ir jābūt pabeigtai, pirms tiek pabeigta miglošanas šķīduma tvertnes uzpilde ar automātisko uzpildes apturēšanu.

11.2.5 Miglošanas šķīduma tvertnes un skalošanas ūdens tvertnes uzpildīšana ar spiediena pieslēgumu



- Miglošanas šķīduma tvertni un skalošanas ūdens tvertni var uzpildīt vienlaicīgi.
- Ieteicams skalošanas ūdens tvertni uzpildīt ar spiediena pieslēgumu vadības panelī, lai izvairītos no skalošanas ūdens tvertnes piesārņošanas ar miglošanas līdzekļa atlikumiem.



UZMANĪBU

- Maksimāli atļautais ūdens spiediens: 8 bāri
- Ar uzpildes jaudu lielāku par 1000 l/min miglošanas šķīduma tvertnes vāku turiet atvērtu uzpildes laikā.

Citādi var sabojāt miglošanas šķīduma tvertni.





UZMANĪBU

Spiediena pieslēguma piesārņošanas apdraudējums ar miglošanas šķīdumu vai šķidro mēslojumu

- Neuzpildiet iepriekš samaisītu miglošanas šķīdumu vai šķidro mēslojumu, izmantojot spiediena pieslēgumu.
- Izmantojiet spiediena pieslēgumu tikai ūdenim

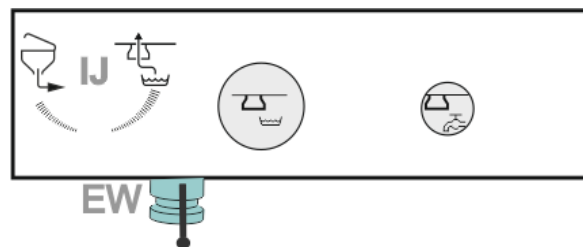

1. Spiediena šļūteni savienojiet ar spiediena pieslēgumu un hidrantu.
2. Twin pults: izvēlieties spiediena uzpildi
 -  (skatīt Twin pults shēmu).
3. Miglošanas šķīduma tvertnes uzpilde
 - 3.1. Izvēlieties miglošanas šķīduma tvertni.
 - 3.1. Ievadiet un apstipriniet normas uzpildes līmeni.
- Miglošanas šķīduma tvertne tiek uzpildīta līdz normas uzpildes līmenim.
4. Skalošanas ūdens tvertnes uzpilde
 - 4.1 Izvēlieties skalošanas ūdens tvertni.
 - 4.2. Ievadiet un apstipriniet normas uzpildes līmeni.
- Miglošanas šķīduma tvertne tiek uzpildīta līdz normas uzpildes līmenim.
5. Uzpildes laikā ar ieskalošanas tvertni ieskalojiet preparātus.
6. Pēc uzpildes aizveriet apgādes noslēgkrānu, atslogojiet spiediena šļūteni un no uzpildes pieslēguma atvienojiet uzpildes pieslēgumu.



 Šļūtene vēl ir pilna ar ūdeni.

11.2.6 Maisītāja regulēšana

Pirms ieskalošanas noregulējiet maisītājus.

1. Twin pults: izvēlieties maisītāju  (skatīt Twin pults shēmu).
2. Izvēlieties un apstipriniet vēlamo maisītāja pakāpi.
 -  Maisītāja pakāpe tiek rādīta Twin pultī.

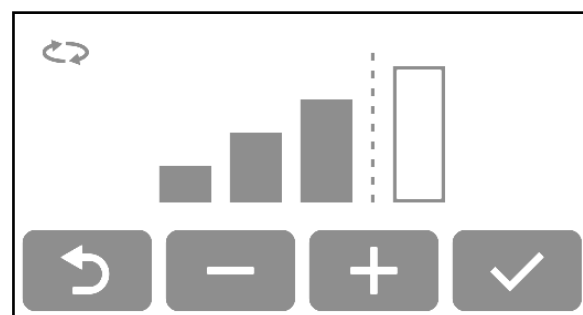

11.2.7 Pa ieskalošanas tvertni ieskalojiet preparātus



APDRAUDĒJUMS

Savainošanās risks, saskaroties ar miglošanas līdzekļiem un miglošanas šķīdumu.

Lietojiet aizsargaprīkojumu.

Uzpildes laikā preparātu ieskalojiet miglošanas šķīduma tvertnē caur ieskalošanas tvertni.

Sūkšanas uzpildes laikā:

- Spiediena armatūra **DA** pozīcijā +
- Pārslēgšanas krāns **QU** pozīcijā

Uzpildes ar spiedienu laikā:

- Iesūkšanas armatūra **SA** pozīcijā
- Spiediena armatūra **DA** pozīcijā
- Pārslēgšanas krāns **QU** pozīcijā (Iespējama miglošanas šķīduma tvertnes pārplūde pa ieskalošanas slūžām. Arī ar uzpildes apturēšanu un pārslēgšanas krānu FS uz **0**).

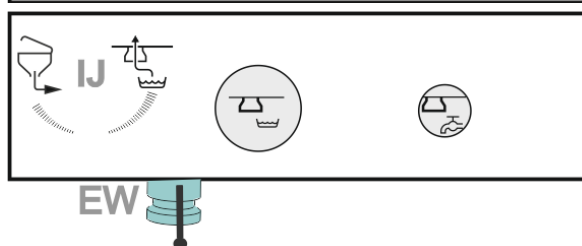
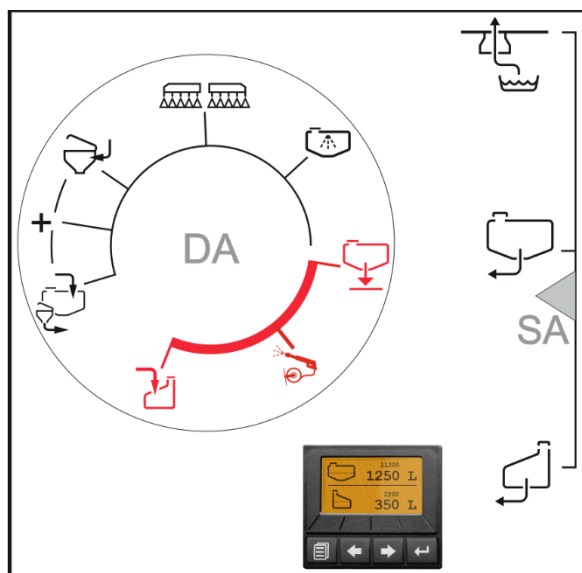

Pēc uzpildes:



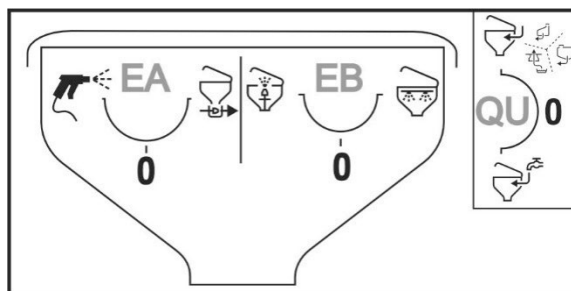

1. Spiediena armatūra **DA** pozīcijā

2. TwinTerminal: izvēlieties

3. Pārslēgšanas krāns **QU** pozīcijā



Uzpildes procesa laikā ieskalojiet preparātus.

1. Iedarbiniet sūkni (vismaz 400 apgr./min.).
2. Nolaidiet ieskalošanas tvertni.
3. Atveriet ieskalošanas tvertnes vāku.
4. Siets ieskalošanas tvertnē:
 - o Izmantot šķidriem preparātiem.
 - o Neizmantojiet pulverveida preparātiem.
5. Pārslēgšanas krāns **EB** pozīcijā šķidriem preparātiem.
 
6. Pārslēgšanas krāns **EA** pozīcijā pulverveida preparātiem.
 
7. Spiediena armatūra **DA** pozīcijā
 
8. Pārslēgšanas krāns padevei **IJ** pozīcijā (nosūkšanas intensitāte regulējama)
 
9. Vajadzīgo preparātu, kas aprēķināts un izmērīts tvertnes piepildījumam, iepildiet ieskalošanas tvertnē.
- ieskalošanas tvertnes saturs tiek izsūknēts.
10. Aizveriet ieskalošanas tvertnes vāku.
11. Aizveriet pārslēgšanas krānus **EA/EB**.

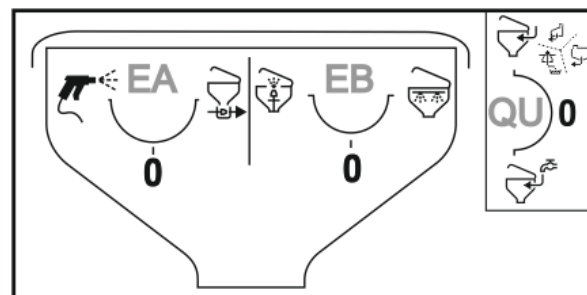
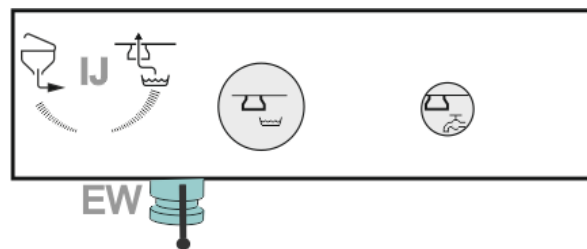
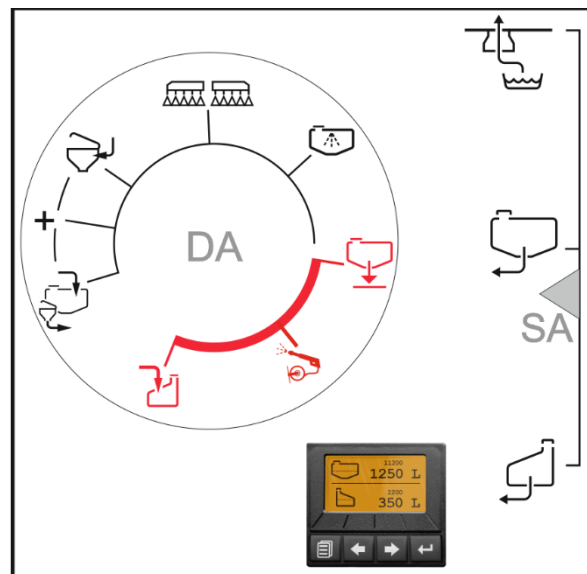

Lai paaugstinātu lietotāja aizsardzību, piemēram, pulverveida preparātu gadījumā, vispirms ieskalošanas tvertnē iepildiet preparātu (maksimāli 60 l), aizveriet vāku un tikai tad izšķīdiniet un nosūciet preparātu.

Mašīnas lietošana

! Skalojiet tīru ūdeni uz kannu un iztīriet ieskalošanas tvertni.

Iesūkšanas uzpildes laikā automātiski tiek izmantots iesūktais ūdens.

Pretējā gadījumā izmantojiet skalošanas ūdeni.

→ Twin pulsts:  izvēlieties (skalošanas ūdens iesūkšanu), skatīt Twin pulsts shēmu.

→ Iesūkšanas armatūra **SA** pārvietojas

pozīcijā 

Kannas skalošana

1. Pārslēgšanas krāns **EB** pozīcijā .
2. Kannu vai citus konteinerus uzlieciet uz kannu skalošanas sistēmas. No sākuma 1. pozīcijā, pēc tam 2. pozīcijā.
3. Turiet kannu nospiestu uz leju vismaz 30 sekundes.

→ Kanna tiek izskalota ar ūdeni.

i Spiediena armatūra **DA** pozīcijā  kannas skalošanas jaudas palielināšanai.

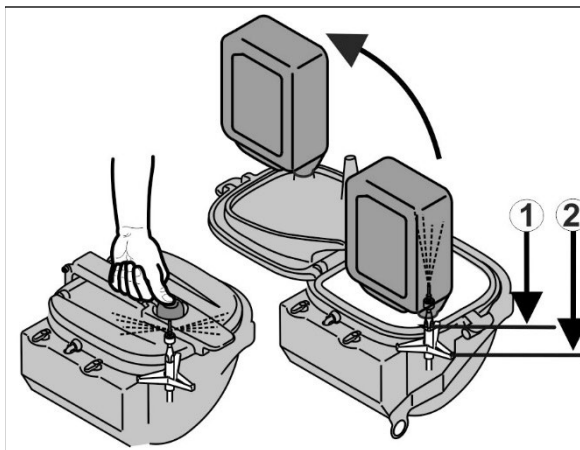
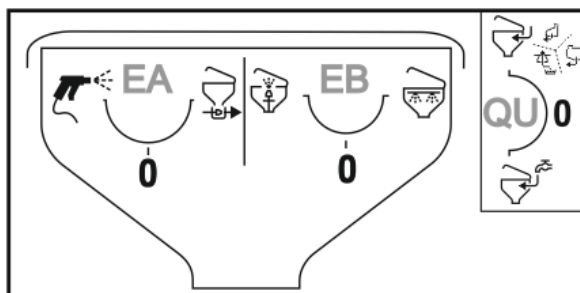
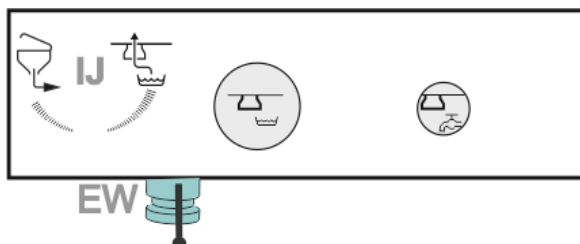

Ieskalošanas tvertnes tīrīšana:

4. Pārslēgšanas krāns **EA** pozīcijā .
5. Apkārtni notīriet ar smidzināšanas pistoli.
6. Aizveriet pārslēgšanas krānus **EA**.
7. Aizveriet ieskalošanas tvertnes vāku.
8. Ieskalošanas tvertnes iekšējo tīrīšanu veiciet ar piespiežamo pogu.
9. Aizveriet pārslēgšanas krānus **EB**.
10. Izslēdziet pārslēgšanas krānu padevei **IJ** ieskalošanas tvertnes izsūkšanai (0%).
11. Paceliet ieskalošanas tvertni.

12. TwinTerminal:  izvēlieties (miglošanas šķīduma iesūkšanu).

11.2.8 Miglošanas līdzekļa izsūkšana no mucām (Closed Transfer System)

1. Iedarbiniet sūkni.
2. Miglošanas līdzekļa mucu savienojiet ar nepilošu spraudsavienojumu.
3. Pievienojiet skalošanas pieslēgumu.

4. TwinTerminal:  izvēlieties (miglošanas šķīduma iesūkšanu). Alternatīvi: nosūkšana sūkšanas uzpildes laikā.

5. Spiediena armatūra **DA** pozīcijā .
6. Iedarbiniet nosūkšanu ar pārslēgšanas krānu **GA**, noregulējiet intensitāti (0-100%).
7. Apturiet nosūkšanu ar pārslēgšanas krānu **GA**, ja no mucas ir izsūknēts vēlamais daudzums.

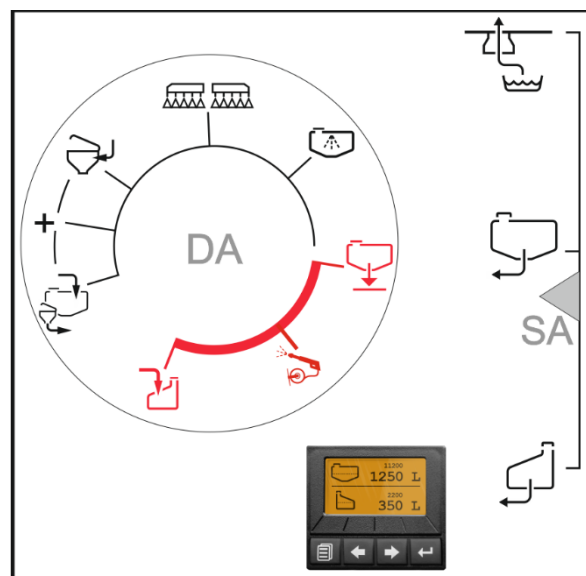

Kontaminēto detaļu tīrīšana:

1. Twin pulsts:  izvēlieties (skalošanas ūdens sūkšana).
2. Iedarbiniet nosūkšanu ar pārslēgšanas krānu **GA**, noregulējiet intensitāti (0-100%).

3. Spiediena armatūra **DA** pozīcijā .

4. Spiediena armatūra **DA** pozīcijā tīrīšanas apturēšanai .
5. Pārslēgšanas krāns **GA** pozīcijā 0.

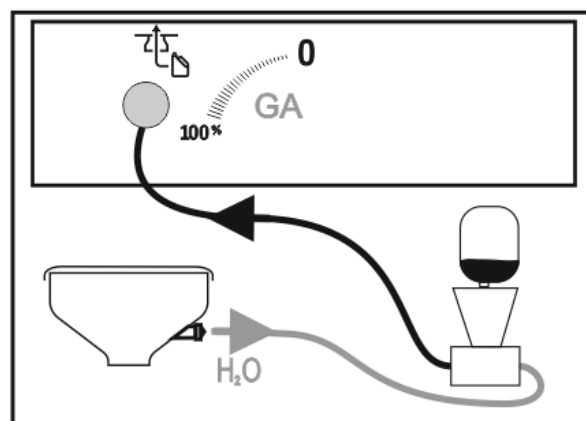

11.3 Miglošanas darba režīms

Īpaši norādījumi miglošanas darba režīmam



- Pārbaudiet miglotāju, izmērot tā apjomu, piepildot ar šķidrumu,
 - o pirms sezonas sākuma;
 - o ja rodas atšķirības starp faktiski uzrādīto miglošanas spiedienu un miglošanas spiedienu, kāds nepieciešams saskaņā ar miglošanas tabulu.
- Pirms miglošanas sākuma precīzi nosakiet nepieciešamo patērējamo daudzumu, izmantojot augu aizsardzības līdzekļa ražotāja lietošanas instrukciju.
- Pirms miglošanas sākuma ievadiet vadības pultī nepieciešamo patērējamo daudzumu (normas daudzumu).
- Miglošanas laikā precīzi ievērojiet nepieciešamo patērējamo daudzumu [l/ha],
 - o lai iegūtu augu aizsardzības pasākuma optimālu procesa rezultātu,
 - o lai izvairītos no nevajadzīgiem apkārtējās vides piesārņojumiem.
- Pirms miglošanas sākuma izvēlieties nepieciešamo sprauslas veidu no miglošanas tabulas – ņemot vērā
 - o paredzēto kustības ātrumu,
 - o nepieciešamo patērējamo daudzumu un
 - o augu aizsardzības pasākumam, kurā izmanto augu aizsardzības līdzekli, nepieciešamo izsmidzināšanas raksturojumu (ar maziem, vidējiem vai lieliem pilieniem).
Skatiet nodaļu "Miglošanas tabulas, kas paredzētas plakanās strūkļas, Antidrift, inžektora un Airmix sprauslām", lappusē Nr. 251.
- Pirms miglošanas sākuma izvēlieties nepieciešamo sprauslas izmēru no miglošanas tabulas – ņemot vērā
 - o paredzēto kustības ātrumu,
 - o nepieciešamo patērējamo daudzumu un
 - o .uzdoto miglošanas spiedienu.
Skatiet nodaļu "Miglošanas tabulas, kas paredzētas plakanās strūkļas, Antidrift, inžektora un Airmix sprauslām", lappusē Nr. 251.
- Izvēlieties lēnāku kustības ātrumu un zemāku miglošanas spiedienu, lai novērstu plūsmas novirzes radītos zaudējumus!
Skatiet nodaļu "Miglošanas tabulas, kas paredzētas plakanās strūkļas, Antidrift, inžektora un Airmix sprauslām", lappusē Nr. 251.
- Veiciet papildu pasākumus nopūšanas mazināšanai, ja vēja ātrums ir 3 m/s (par to skat. nodaļu "Pasākumi nopūšanas mazināšanai", 171.lpp.)!



- Neveiciet miglošanu, ja vidējais vēja ātrums pārsniedz 5 m/s (kustas lapas un tievi zari).
- Miglotāja stieņu sistēmu ieslēdziet un izslēdziet tikai brauciena laikā, lai izvairītos no pārmērīgas dozēšanas.
- Izvairieties no pārmērīgas dozēšanas pārlaidumu dēļ, kad nav precīzas noslēguma braukšanas no miglošanas joslas uz miglošanas joslu un/vai, veicot pagriezienus lauka galā ar ieslēgtu miglotāja stieņu sistēmu!
- Palielinoties kustības ātrumam, uzmaniet, lai nepārsniegtu maksimāli pieļaujamo sūkņu piedziņas apgriezību skaitu 540 apgr./min!
- Miglošanas laikā pastāvīgi pārbaudiet faktisko miglošanas šķīduma patēriņu attiecībā uz apstrādāto platību.
- Ja rodas atšķirības starp faktisko un uzrādīto patērējamo daudzumu, kalibrējiet caurplūduma mērītāju.
- Ja rodas atšķirības starp faktisko un uzrādīto ceļa posmu, kalibrējiet ātruma devēju (impulsi uz katrām 100 m).
- Ja miglošana pārtraukta laika apstākļu dēļ, noteikti iztīriet iesūkšanas filtru, armatūru un miglošanas cauruļvadus.



- Miglošanas spiediens un sprauslu izmērs ietekmē pilienu lielumu un izsmidzināto šķīduma tilpumu. Jo augstāks miglošanas spiediens, jo mazāks izsmidzinātā miglošanas šķīduma pilienu diametrs. Mazākie pilieni pastiprināti nevēlami novirzās!
- Ja palielina miglošanas spiedienu, palielinās arī patērējamais daudzums.
- Ja samazina miglošanas spiedienu, samazinās arī patērējamais daudzums.
- Ja sprauslu izmērs paliek tas pats un miglošanas spiediens saglabājas, un šādā situācijā palielina kustības ātrumu, patērējamais daudzums samazinās.
- Ja sprauslu izmērs paliek tas pats un miglošanas spiediens saglabājas, un šādā situācijā palielina kustības ātrumu, patērējamais daudzums samazinās.
- Kustības ātrums un sūkņu piedziņas apgriezību skaits ir brīvi izvēlami plašā diapazonā, pamatojoties uz automātisko, platībai atbilstošu patērējamā daudzuma regulēšanu.



- Sūkņu padeves jauda ir atkarīga no sūkņu piedziņas apgriezienu skaita. Izvēlieties sūkņa apgriezienu skaitu tā (starp 400 un 540 apgr./min.), lai visu laiku būtu pieejams pietiekams plūsmas tilpums uz miglošanas stieņiem un maisītājam. Šeit noteikti ņemiet vērā, ka ar lielāku kustības ātrumu un lielāku izmantošanas daudzumu ir jātransportē lielāks miglošanas šķīduma daudzums.
- Maisītājs parasti paliek ieslēgts no uzpildes brīža līdz miglošanas režīma beigām. Turklāt noteicošie ir līdzekļa ražotāja dati.
- Miglošanas šķīduma tvertne ir tukša, ja miglošanas spiediens pēkšņi acīmredzami krītas.
- Atlikumi miglošanas tvertnē atbilstoši noteikumiem var tikt izvadīti līdz 25% spiediena samazinājumam.
- Iesūkšanas filtrs vai spiedienfiltrs ir aizsērējuši, ja miglošanas spiediens pie citiem nemainīgiem nosacījumiem krītas.

Īpašas norādes par stieņu slodzi





Atļauto stieņu slodzi nedrīkst pārsniegt, jo tas var bojāt stieņus.

Saudzīgai braukšanai ievērojiet šādus norādījumus:

- Pirms apgriešanās būtiski samaziniet ātrumu un līkumā brauciet ar nemanīgu ātrumu.
- Līkumos ar šauru rādiusu brauciet lēnām (zem 6km/h).
- Izvairieties no grūdienveida stūrēšanas vai virziena maiņas stūrēšanas laikā (piem., slīdes korekcija).
- Brauciena laikā nelokiet stieņus.
- Atsevišķus stieņu elementus vienmēr novietojiet pilnīgi salocītā gala pozīcijā (pielocītus vai atlocītus). Nebrauciet ar daļēji salocītiem stieņiem.
- Izvairieties no ātras un straujas braukšanas virziena maiņas.

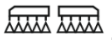

11.3.1 Miglošanas šķīduma iestrāde

1. Miglošanas šķīdumu sagatavojiet un samaisiet saskaņā ar augu aizsardzības līdzekļa ražotāja datiem.
 2. Spiediena armatūra **DA** pozīcijā .
 3. Pārbaude: iesūkšanas armatūra **SA** pozīcijā .
 4. Ieslēdziet vadības pultis un pārbaudiet iestatījumus.
- Miglotāju vadiet ar darba izvēlni.
5. Atveriet miglotāja stieņu sistēmu.
 6. Ieslēdziet stieņu centrēšanu:

-  DistanceControl

-  ContourControl

Vai manuāli vadiet stieņus:

-  Stieņu augstums,  nolieces regulēšana

7. Iedarbiniet sūkni ar sūkņa darba apgriezību skaitu.

 Nelielu patērējamo daudzumu gadījumā enerģijas taupīšanas nolūkos sūkņa apgriezību skaitu var samazināt.

 Izmantojot patēriņa daudzuma palielināšanu HighFlow, piedzeniet sūkni ar 540 apgr./min.

8.  Miglošanu ieslēdziet ar vadības pultis.

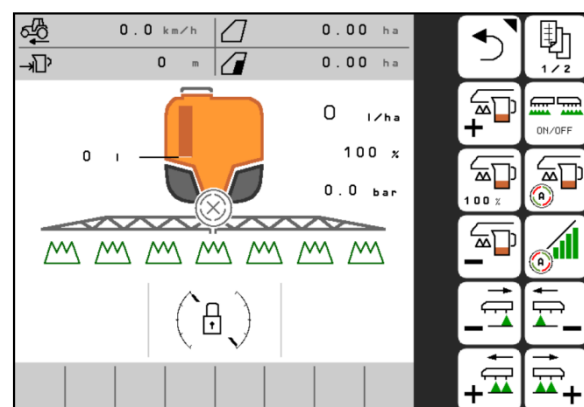
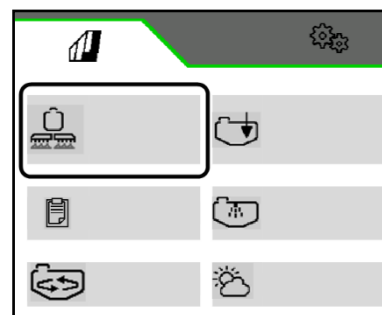
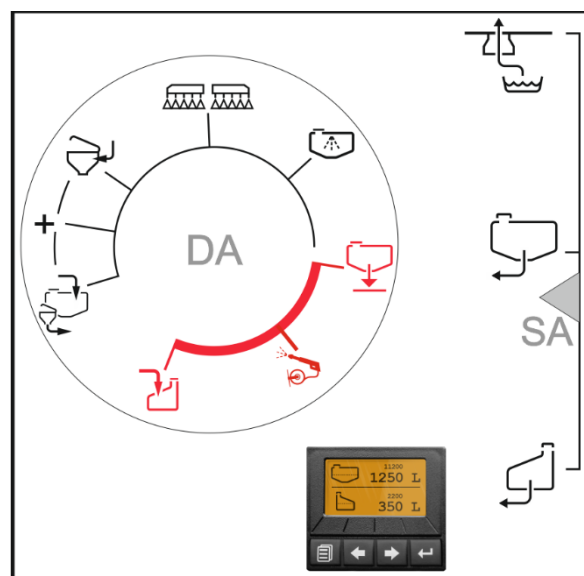

Brauciens līdz laukam ar ieslēgtu maisītāju

1. Ieslēdziet sūkņa piedziņu.
2. Twin pults:  Nosēdumu novēršanai: sāciet cirkulācijas tīrīšanu.

11.3.2 Darbs apgriešanās joslā ar Section Control

Ja vilktā mašīna, iebraucot apgriešanās joslā, vēl atrodas līkumā, uz lauka var rasties neapstrādāti ķīļi.

Ja vilktā mašīna, izbraucot no apgriešanās joslas, jau atrodas līkumā, uz lauka var rasties neapstrādāti ķīļi.

Iebrauciet uz lauka un izbrauciet no tā taisni, lai izvairītos no neapstrādātiem ķīļiem uz lauka.

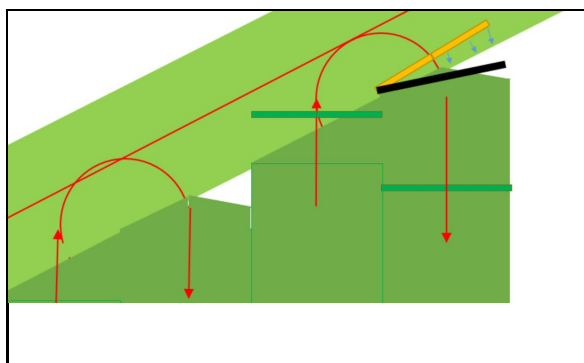

11.3.3 Pasākumi nopūšanas mazināšanai

- Miglošanas darbus pārceļiet uz agrām rīta stundām vai vakara stundām (šajā laikā vispār ir rāmāks vējš).
- Izvēlieties lielākas sprauslas un lielākus patērējamus ūdens daudzumus.
- Samaziniet miglošanas spiedienu.
- Precīzi ievērojiet stieņu sistēmas darba augstumu, jo, palielinoties attālumam no sprauslām, ievērojami palielinās plūsmas novirzes risks.
- Samaziniet kustības ātrumu (mazāk par 8 km/h).
- Izmantojiet tā saucamās Antidrift (AD) sprauslas vai inžektora (ID) sprauslas (sprauslas ar lielo pilienu palielinātu daļu).
- Ievērojiet attiecīgo augu aizsardzības līdzekļu attāluma norādījumus.

11.3.4 Miglošanas šķīduma atšķaidīšana ar skalošanas ūdeni

1. Iedarbiniet sūkni.

Vadības pults, tīrīšanas izvēlne:



2. Atšķaidiet miglošanas šķīdumu ar skalošanas ūdeni.



3. Pabeidziet atšķaidīšanu.

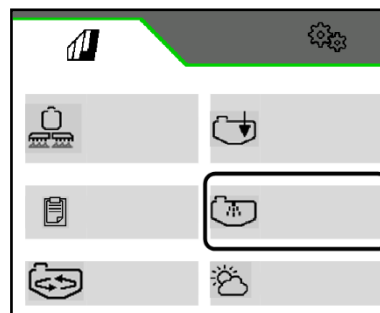

Ņemiet vērā skalošanas ūdens nepieciešamā daudzuma indikāciju.



Miglošanas šķīduma atšķaidīšanu var veikt 2 iemeslu dēļ:

- Lieka atlikušā daudzuma novēršanai.
- Lieks atlikums miglošanas šķīduma tvertnē vispirms tiek atšķaidīts ar 10 daļām skalošanas ūdens daudzuma, lai pēc tam to izmiglotu uz jau apstrādātā lauka.
- Miglošanas šķīduma pārpalikuma palielināšana, lai apstrādātu atlikušo platību.



Mašīnai ar DUS tiek skalots miglošanas vads. Pēc jaunas miglošanas sākuma paiet divas līdz piecas minūtes, līdz var izkļiedēt koncentrētu miglošanas šķīdumu.

11.3.5 Atlikumi

Izšķir trīs veidu turpmāk minētos atlikumus.

- Miglošanas šķīduma tvertnē paliekošais, liekais atlikums, pabeidzot miglošanas darba režīmu.
 - Liekais atlikums tiek izvadīts atšķaidītā veidā vai atsūkts un utilizēts.
 - Tehniskais atlikums, kas acīmredzama miglošanas spiediena krituma gadījumā par 25% vēl paliek miglošanas šķīduma tvertnē, iesūkšanas armatūrā un miglošanas cauruļvadā.
- Iesūkšanas armatūru veido šādi konstrukcijas mezgli: iesūkšanas filtrs, sūkņi un spiediena regulators. Ņemiet vērā tehnisko atlikumu vērtību 109. lpp.
- Tehniskais atlikums miglotāja tīrīšanas laikā atšķaidīts tiek izvadīts uz lauka.
 - Pēdējais atlikums, kas pēc tīrīšanas, gaisam izplūstot no sprauslām, vēl paliek miglošanas šķīduma tvertnē, iesūkšanas armatūrā un miglošanas cauruļvadā.
 - Pēdējais atšķaidītais atlikums pēc tīrīšanas tiek notecināts.

Atlikumu likvidēšana



- Ņemiet vērā, ka miglošanas cauruļvadā esošais atlikums tiek izmiglots neatšķaidītā koncentrācijā. Šo atlikumu noteikti izsmidziniet uz neapstrādātas platības. Braukšanas posmu, kas nepieciešams šī neatšķaidītā atlikuma izsmidzināšanai, skatiet nodaļā "Miglotāja cauruļvadu tehniskie dati", 109. lpp. Atlikums miglošanas cauruļvadā ir atkarīgs no miglotāja stieņu sistēmas darba platuma.
- Izslēdziet maisītāju, lai izsmidzinātu tukšu miglošanas šķīduma tvertni, ja atlikums miglošanas šķīduma tvertnē paliek vairs tikai 5%. Kad ieslēgts maisītājs, tehniskais atlikums palielinās salīdzinājumā ar dotajām vērtībām.
- **Uz atlikumu iztukšošanas laiku attiecas lietotāju aizsardzības pasākumi. Ievērojiet augu aizsardzības līdzekļu ražotāju prasības un lietojiet piemērotu personīgo aizsargaprīkojumu.**

Formula nepieciešamā braukšanas posma [m] aprēķināšanai, miglošanas cauruļvadā esošā neatšķaidītā atlikuma izsmidzināšanai

<p>Nepieciešamais braukšanas posms [m]</p>	$= \frac{\text{neatšķaidītais atlikums [l] x 10 000 [m}^2\text{/ha]}}{\text{patērējamais daudzums [l/ha] x darba platums [m]}}$
---	---



11.3.6 Liekā atlikuma atšķaidīšana miglošanas šķīduma tvertnē un atšķaidītā atlikuma izsmidzināšana, pabeidzot miglošanas darba režīmu

1. Vadības pultī izslēdziet miglošanu.
 2. Iedarbiniet sūkni, ieregulējot sūkņa apgriezību skaitu.
 3. Lieko atlikumu atšķaidiet ar 10-kārtēju skalošanas ūdens daudzumu.
 4. Izslēdziet maisītāju.
 5. Vadības pultī ieslēdziet miglošanu.
- Vispirms pēc iespējas izmiglojiet neatšķaidīto atlikumu no miglotāja cauruļvada uz neapstrādātas atlikuma platības.
- Izmiglojiet atšķaidīto atlikumu uz jau apstrādātas platības.
- Izmiglojiet atšķaidīto atlikumu tikmēr, kamēr no sprauslām nāk gaiss.
6. Vadības pultī izslēdziet miglošanu.
 7. Iztīriet miglotāju.



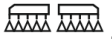

Izmiglojot atlikumu uz jau apstrādāta lauka, pievērsiet uzmanību maksimālajam pieļaujamajam, patērējamam līdzekļa daudzumam.

11.3.7 Miglošanas šķīduma tvertnes iztukšošana ar sūkni

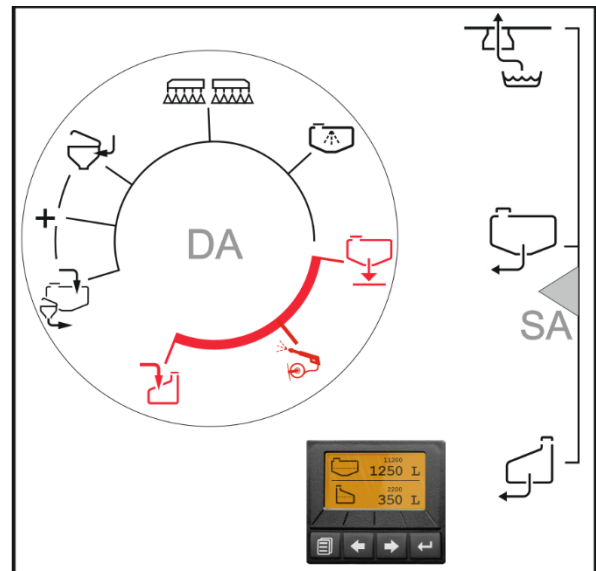
1. Pievienojiet piemērotu iztukšošanas šļūteni no ārējas tvertnes iztukšošanas pieslēgumam mašīnas pusē.
2. TwinTerminal:  izvēlieties (miglošanas šķīduma iesūkšanu).
3. Spiediena armatūra **DA** pozīcijā .
4. Iedarbiniet sūkni.
→ Sākas iztukšošana.
5. Pēc iztukšošanas spiediena armatūra **DA** pozīcijā .
6. Pārtrauciet sūkņa piedziņu.
7. Atvienojiet šļūteni.



-  Šļūtene vēl ir pilna ar miglošanas šķīdumu.
-  Noslēgkrānam DE (spiediena filtra ūdens novadīšana) jābūt pozīcijā 0.

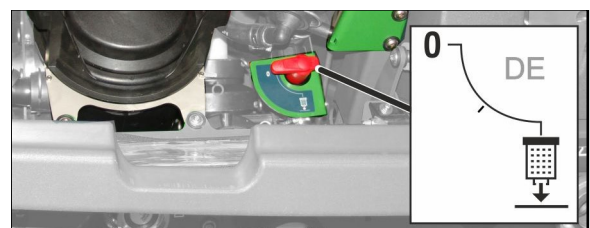

12 Mašīnas tīrīšana pēc izmantošana



- Nodrošiniet, lai iedarbības laiks būtu maksimāli 1ss, piemēram, tīriet katru dienu pēc miglošanas pabeigšanas. Neatstājiet miglošanas šķīdumu nevajadzīgi ilgstoši miglošanas šķīduma tvertnē, piemēram, uz nakti.
Miglotāja darbmūžs un drošība galvenokārt ir atkarīga no augu aizsardzības līdzekļa iedarbības laika uz miglotāja materiāliem.
- Pirms cita augu aizsardzības līdzekļa izvades iztīriet miglotāju.
- Tīrīšanu veiciet uz lauka, uz kura veicāt pēdējo apstrādi.
- Veiciet tīrīšanu ar ūdeni no skalošanas ūdens tvertnes.
- Jūs varat veikt tīrīšanu pagalmā, ja Jums ir pieejama savākšanas ierīce (piem., biostatne).
Ievērojiet attiecīgos valsts noteikumus.
- Izmiglojot atlikumu uz jau apstrādāta lauka, pievērsiet uzmanību maksimālajam pieļaujamajam, patērējamam līdzekļa daudzumam.



- Ātro tīrīšanu veiciet katru dienu.
- Veiciet intensīvo tīrīšanu:
 - o pirms kritiskas preparāta maiņas,
 - o pirms garākas ekspluatācijas pārtraukšanas.
- Brauciena laikā veiciet tīrīšanu uz lauka, jo starplaikā tiek izkliedēts tīrīšanas ūdens.
- Skalošanas ūdens tvertne ir jābūt uzpildītam pietiekamā daudzumā.
- Priekšnoteikums ir uzpildes līmenis < 1 % (pēc iespējas tukša tvertne).

12.1 Tukša miglotāja ātrā tīršana

1. Iedarbiniet sūkni.
2. Spiediena armatūras kontrole: pozīcija

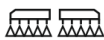

Vadības pults, tīršanas izvēle:

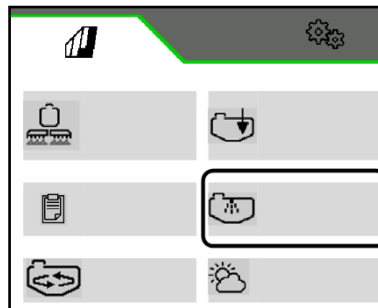

3. Nosacījumiem jābūt izpildītiem. Salīdziniet normas vērtības un faktiskās vērtības.

ÄTRÄ TIRISANA			
Jābūt izpildītiem šādiem nosacījumiem:			
✗	Maximalfüllstand Spritzzflüssigkeitstank :	2303	l
		42	l
✗	Mindest-Füllstand Spülwassertank :	0	l
		450	l
✓	Gestänge ausgeklappt		
✗	Drehzahl Spritz- flüssigkeitspumpe :	123	1/min
		>500	1/min

4. > Iedarbiniet ātro tīršanu.
5. Ievadiet vēlamo skalošanas ūdens daudzumu tīršanai (vismaz 200 litrus, maksimāli 580 litrus)
 - Galvenais un papildu maisītājs tiek skaloti, ir ieslēgta tvertnes tīršana.
 - Mašīnām ar DUS: tiek iztīrīts miglošanas cauruļvads.
6. > Apstipriniet un vienlaikus sāciet kustību.
 - Tiek izsmidzināts tīršanas ūdens.
 - Miglošana tiek vairākas reizes ieslēgta un izslēgta.
 - AmaSelect: sprauslas korpuss tiek pilnībā izskalots.
7. > Atlikumi tiek notecināti.
 - ✗ Atlikumus notecināt (atlikumus notecināt un savākt vēlāk).
8. Iztīriet sūkšanas filtrus un spiediena filtrus, skatīt nodaļu "Sūkšanas filtra/spiediena filtra tīršana".

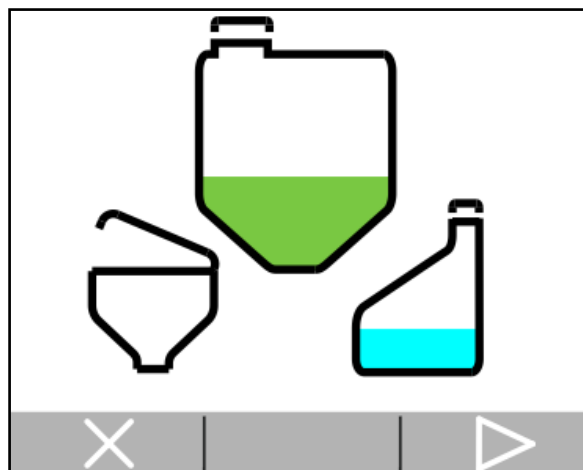

12.2 Tukšā miglotāja intensīvā tīršana

1. Iedarbiniet sūkni.

Vadības pults, tīršanas izvēle:

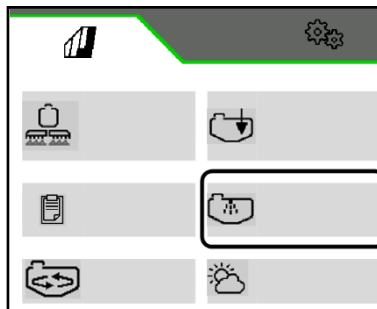

2. Nosacījumiem jābūt izpildītiem. Salīdziniet normas vērtības un faktiskās vērtības.

INTENSĪVĀ TĪRĪŠANA			
Jābūt izpildītiem šādiem nosacījumiem:			
✗	Maximalfüllstand Spritzzflüssigkeitstank :	2303 42	l l
✗	Mindest-Füllstand Spülwassertank :	0 450	l l
✓	Gestänge ausgeklappt		
✗	Drehzahl Spritz- flüssigkeitspumpe :	123 > 500	1/min 1/min

3. > Sāciet intensīvo tīršanu.

4. Ievadiet vēlamo skalošanas ūdens daudzumu tīršanai (vismaz 400 litrus, maksimāli 580 litrus).

→ Galvenais un papildu maisītājs tiek skaloti, ir ieslēgta tvertnes tīršana.

Mašīnām ar DUS: tiek iztīrīts miglošanas cauruļvads.

5. > Apstipriniet un vienlaikus sāciet kustību

→ Tiek izsmidzināts tīršanas ūdens.

Miglošana tiek vairākas reizes ieslēgta un izslēgta.

AmaSelect: sprauslas korpuss tiek pilnībā izskalots.

6. > Atlikumi tiek notecināti.
✗ Atlikumus nenotecināt (atlikumus notecināt un savākt vēlāk).



Intensīvās tīršanas laikā:

- Brauciena laikā uz lauka tīršanas ūdens tiek izsmidzināts trīs reizes.
- Divas reizes noteciniet atlikumus.



Intensīvā tīršana ilgst līdz pat 15 minūtēm.

7. Noteciniet pēdējo atlikumu.
8. Iztīriet iesūkšanas filtru un spiediena filtru.
9. Vajadzības gadījumā iztīriet sprauslas filtru un cauruļvada filtru stienī.

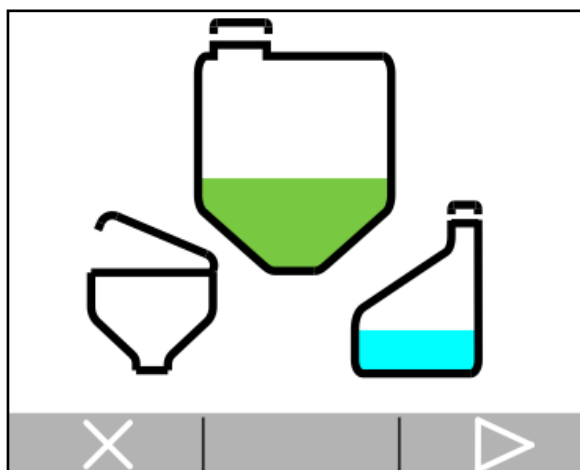

→ Veiktā tīrīšana tiek parādīta vadības pultī.

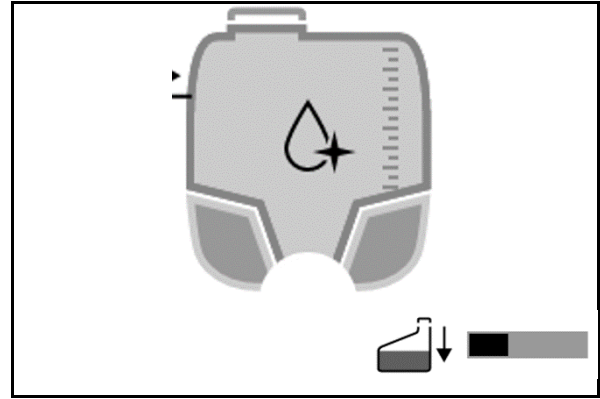

→ Tīrīšanas progress tīrīšanas laikā tiek atēlots grafiski.

12.3 Pēdējo atlikumu notecināšana



- Uz lauka: uz lauka noteciniet pēdējos atlikumus.
- Pagalmā:
 - o Zem iesūkšanas armatūras notecināšanas atveres un spiediena filtra notecināšanas šļūtenes novietojiet piemērotu uztveres trauku un iztecīniet pēdējos atlikumus.
 - o Utilizējiet savāktu miglošanas šķīduma atlikumu saskaņā ar attiecīgajiem tiesību aktiem.
 - o Savāciet miglošanas šķīduma atlikumus piemērotās tvertnēs.

1. Zem sūkšanas puses notecināšanas atveres novietojiet piemērotu uztveres trauku.



2. TwinTerminal: [[]] izvēlieties (miglošanas šķīduma iesūkšanu).

3. Zem mašīnas atveriet noslēgkrānu **EW**.

→ Noteciniet atlikumu.

4. Atkal aizveriet noslēgkrānu.

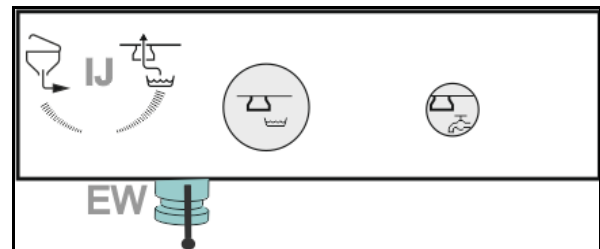

12.4 XtremeClean augstspiediena tīrīšana

- XtremeClean veiciet ar vadības pulti ISOBUS.
- XtremeClean ir miglošanas šķīduma augstspiediena tīrīšana.
- XtremeClean ir paredzēts nogulšņu atbrīvošanai no tvertnes iekšējām sienām un īpaši ir jāizmanto pirms kritiskas preparāta maiņas.
- XtremeClean veiciet pēc intensīvās tīrīšanas.
- XtremeClean veiciet pagalmā.
- Darba laikā tīrīšanas ūdens ir jāizlaiž vairākos soļos.



Kopējās izmantošanas ilgums: 25 minūtes

Miglošanas šķīduma tvertnes tīrīšanas ilgums ar augstspiediena tīrītāju vismaz 15 minūtes/līdz manuālai apturēšanai.

Ūdens patēriņš: 560 litri

1. Iedarbiniet sūkni.
2. Vadības pults: izvēlieties XtremeClean.

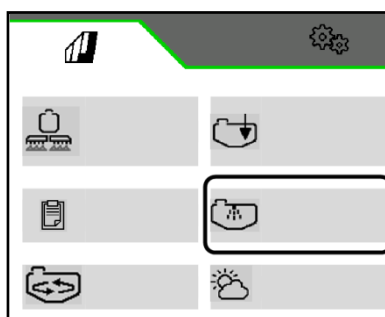

3. > Sāciet tīrīšanu, ja ir izpildīti nosacījumi.

Jābūt izpildītiem šādiem nosacījumiem:

Miglošanas šķīduma tvertnes maksimālais uzpildes līmenis mazāks 1%

Skalošanas ūdens tvertnes minimālais uzpildes līmenis

Stieņi ir atlocīti

Miglošanas šķīduma sūkņa apgriezīnu skaits > 500 apgr./min.

Tīrīšanas soļi tiek attēloti shēmā!

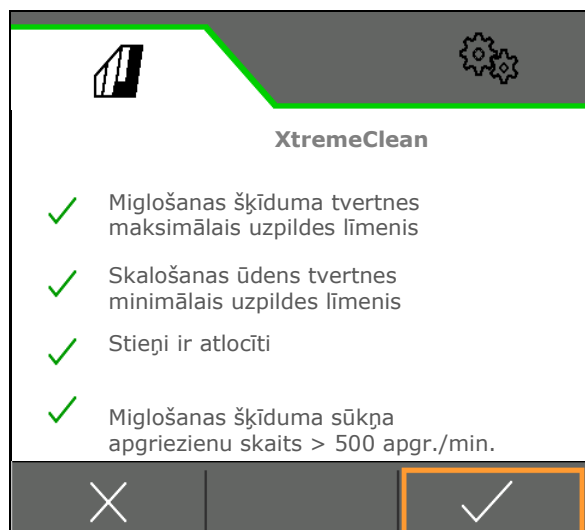

4. Tīrīšanas ūdeni noteciniet videi draudzīgā veidā.
→ 1. tīrīšanas fāze
5. Tīrīšanas ūdeni noteciniet videi draudzīgā veidā.
✓ Sāciet izkļiedēšanu
→ 2. tīrīšanas fāze
6. Vajadzības gadījumā ieskalojiet tīrīšanas līdzekli, skatīt 171 lpp.
7. Sākas augstspiediena tīrīšana.
✓ Pabeidziet augstspiediena tīrīšanu.
Augstspiediena tīrīšana ilgst vismaz 15 minūtes.
x Priekšlaicīgi pārtrauciet augstspiediena tīrīšanu, miglošanas šķīduma tvertne ir papildīta ar tīrīšanas ūdeni.
8. Tīrīšanas ūdeni noteciniet videi draudzīgā veidā.
✓ Sāciet izkļiedēšanu.
→ 3. tīrīšanas fāze
9. Tīrīšanas ūdeni noteciniet videi draudzīgā veidā.
✓ Sāciet izkļiedēšanu.
10. ✓ Tīrīšana ir pabeigta.

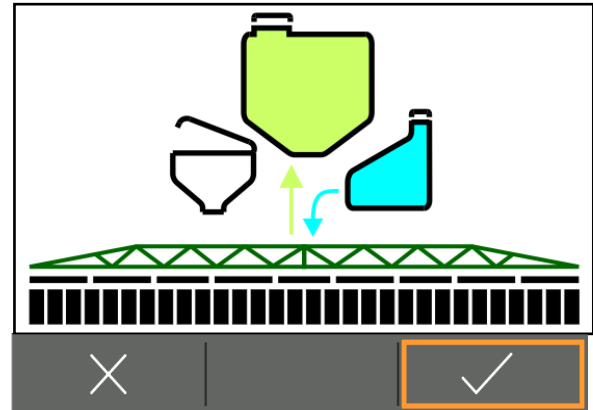

12.5 Ķīmiskas tīrīšanas veikšana



- Ķīmiska tīrīšana ir ieteicama pirms kritiskas preparāta maiņas un ilgākas lietošanas pārtraukšanas.
- Veiciet ķīmisku tīrīšanu pēc intensīvās tīrīšanas.

1. Iztīriet mašīnu.
2. Miglošanas šķīduma tvertni uzpildiet ar 100 l ūdens un pievienojiet tīrīšanas līdzekli atbilstoši ražotāja norādījumiem.

 Lai ieskalotu tīrīšanas līdzekli, miglošanas šķīduma tvertnei ir jābūt piepildītai ar vismaz 200 l ūdens.

3. Iedarbiniet sūkni.

4. Twin pulsts: 

 ieslēdziet cirkulācijas tīrīšanu (vismaz 10 minūtes, ņemiet vērā tīrīšanas līdzekļa ražotāja norādes).

5. Twin pulsts: izvēlieties maisītāju  un vienu minūti darbiniet ar maksimālo intensitāti.

 Apturiet cirkulācijas tīrīšanu.

6. Izsmidziniet maisījumu uz iepriekš apstrādāta lauka.

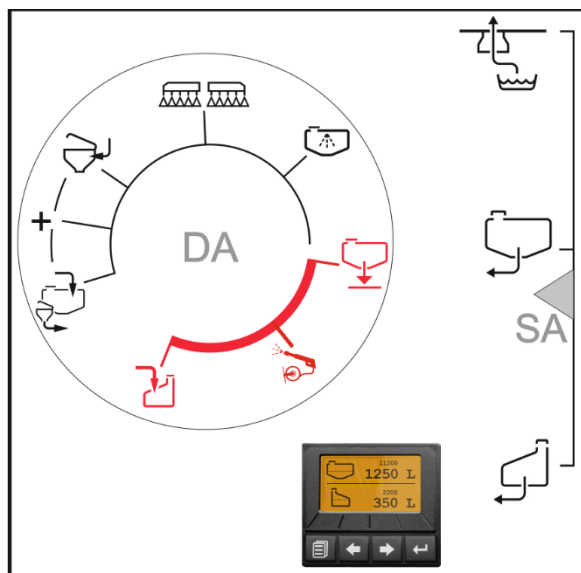

Izmantojamo tīrīšanas līdzekļu saraksts



Produkts	Ražotājs
Agro-Quick	Adama
JET CLEAR	Sudau agro
Proagro miglotāja tīrītājs	proagro GmbH

12.6 Iesūkšanas filtra un spiediena filtra tīrīšana



- Tīriet iesūkšanas filtru katru dienu pēc miglotāja tīrīšanas.
- Nomainiet bojātos filtrus.
- Ieeļļojiet blīvgredzenus.
Pievērsiet uzmanību pareizai apaļo blīvgredzenu montāžai.
- Pievērsiet uzmanību hermētiskumam pēc montāžas.
- HighFlow: iztīriet arī spiediena filtru HighFlow.

Iesūkšanas filtra tīrīšana, kad tvertne ir pilna

1. Ievadiet par vismaz 200 litriem lielāku normas daudzumu.
 2. Spiediena armatūra **DA** pozīcijā .
 3. Twin pults:  izvēlieties sūkšanas filtru.
 4. Uz sūkšanas savienojuma uzlieciet pārsegu un apstipriniet Twin pultī.
 5. Iedarbiniet sūkni un apstipriniet Twin pultī.
 6. Atgaisojiet sūkšanas filtru un atgaisošanas vārstu (20 sekundes) un apstipriniet Twin pultī.
- Filtra trauks tiek izsūkts tukšs.
7. Izņemiet iesūkšanas filtru un atkal uzmontējiet, un apstipriniet Twin pultī.
 8. Pārtrauciet sūkņa piedziņu.

 Inžektors ir piesārņots ar miglošanas šķīdumu.

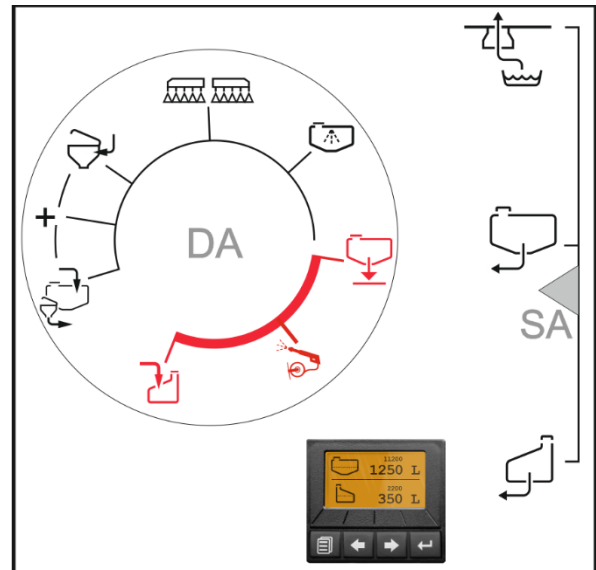

- (1) Iesūkšanas filtrs
- (2) Atgaisošanas vārsts



Spiediena filtra tīrīšana ar pilnu miglošanas tvertni



BRĪDINĀJUMS
Nevēlama miglošanas šķiduma
tvertnes iztukšošanās ar ātro
iztukšošanu!



Nekādā gadījumā nedarbiniet sūkni.



HighFlow: atsevišķo spiediena filtru
HighFlow netīriet ar piepildītu miglošanas
šķiduma tvertni.

1. Twin pults: izvēlieties spiediena filtru



2.   Izslēdziet sūkni un
apstipriniet.

3. Bloķējiet spiediena armatūru **DA** šķidruma
plūsmai.

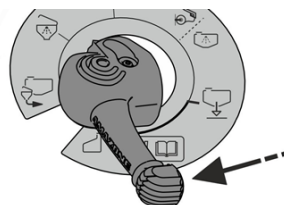



4. Zem izplūdes novietojiet savākšanas
spaini.

5. Spiediena filtram novadiet ūdeni ar
noslēgkrānu **DE**.

6. Atskrūvējiet uznavuzgriezni.

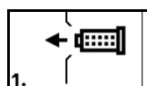
7.   Izņemiet spiediena filtru,
apstipriniet.

8.   Iztīrīto spiediena filtru
atkal uzmontējiet, apstipriniet.

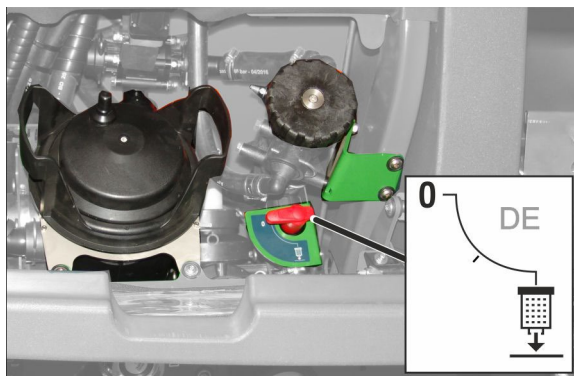

12.7 Miglošanas stieņu skalošana ar uzpildītu miglošanas šķīduma tvertni

(Darba pārtraukšana)

1. Vadības pulsts: brauciena laikā uz lauka izskalojiet stieņus.
 - ✓ Marķējiet miglošanas šķīduma iestrādi.

> Stieņu skalošanas sākums.

X Stieņu skalošanas apturēšana.

2. Twin pulsts: iztīriet sūkšanas filtru, skatīt nodaļu "Sūkšanas filtra tīrīšana".
3. Pārtrauciet sūkņa piedziņu.

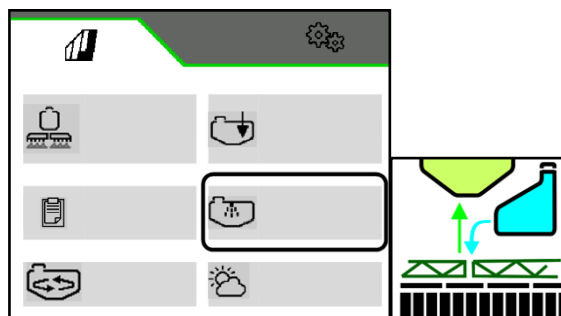

Bez DUS

Izskalojiet stieņus un tieši brauciena laikā uz neapstrādāta lauka izklieš vismaz 50 litrus skalošanas ūdens.

Ar DUS

Tikai stieņus izskalojiet ar 50 litriem ūdens un pēc tam skalojiet sprauslas un skalošanas ūdeni izklieš uz neapstrādāta lauka.





Miglošanas šķīduma tvertne un maisītāji nav tīrīti!

Miglošanas turpināšana

1. Iedarbiniet sūkni.
2. Vadības pulsts:  maksimālo maisīšanu ieslēdziet vismaz uz 5 minūtēm.



12.8 Ārējā tīrīšana

- +1. Atlokiet un nolaidiet stieņus.
2. Iedarbiniet sūkņus.
3. Twin pults:  (izsūknējiet no skalošanas ūdens tvertnes).
4. Ja pirms tam netika veikta iekšējā tīrīšana:
Pārslēgšanas krāns **DA** uz 30 sekundēm pozīcijā , līdz pieejams skalošanas ūdens.
5. Spiediena armatūra **DA** pozīcijā .
6. Notīriet miglotāju un miglotāja stieņus ar smidzināšanas pistoli.
7. Pēc tam vadības elementus atkal novietojiet izejas stāvoklī.

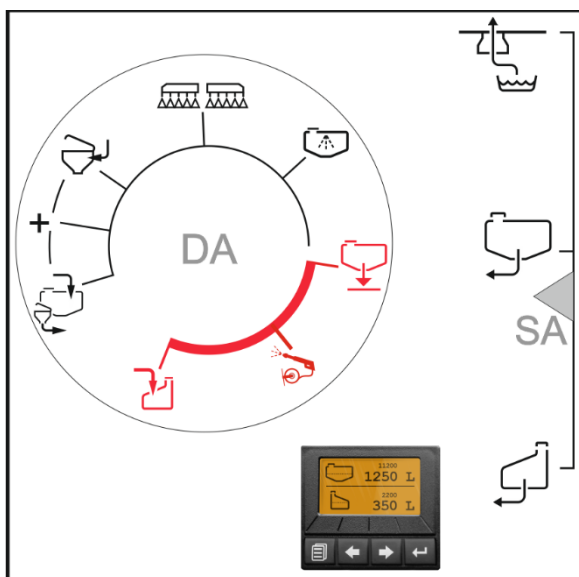
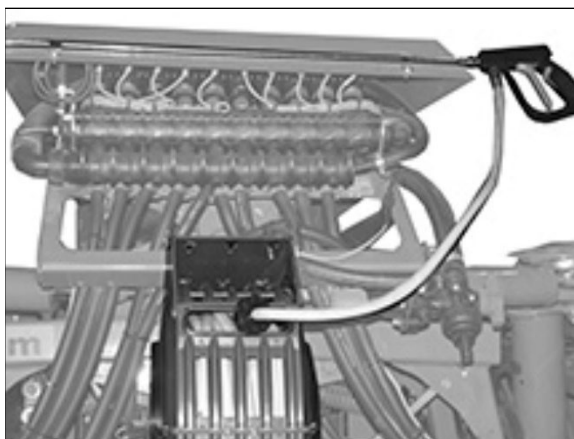

13 Darbības traucējumi



BRĪDINĀJUMS

Apdraudējums, kas izraisa saspiešanu, cirpi, sagriešanu, piespiedu amputāciju, satveršanu, aptīšanos, ievilkšanu, aizķeršanu un triecienu un kas notiek:

- **nejauši nolaižoties ar trīspunktu hidraulisko sakabi paceltai mašīnai;**
- **nejauši nolaižoties paceltām, nenostiprinātām mašīnas daļām;**
- **nejauši iedarbinot traktoru un piekabināto mašīnu un tiem nejauši izkustoties.**

Pirms mašīnas darbības traucējumu novēršanas nodrošiniet, lai traktoru un mašīnu nevarētu nejauši iedarbināt un tie nevarētu nejauši izkustēties, šai nolūkā sk. 131. lpp.

Pirms iekļūšanas mašīnas bīstamajā zonā pagaidiet līdz apstājas visu mašīnas mehānismu kustība.

Darbības traucējums	Iemesls	Novēršana
Nav šķidrums izplūdes pie sprauslām.	Sprauslas ir aizsērējušas.	Likvidējiet aizsērējumu, skatīt 189. lpp.
Miglošanas šķidrums izplūst	Šķidrums cirkulācijas kontūrs	<ul style="list-style-type: none"> Noslēg aizbīdņa zem miglošanas šķidrums tvertnes aizvēršana, skatīt 187. lpp. vai  <ul style="list-style-type: none"> Izvēlieties iesūkšanas armatūrai vai iestatiet ar Twin pulti.
Miglošanas sprauslas pil	Miglošanas sprauslas ir netīras vai bojātas.	Novērsiet pilēšanu, skatīt 189. lpp.
Stieņi par dziļu transportēšanas stāvoklī	Stieņi ir nolaidušies	Paceliet stieņus, novietojiet transportēšanas stāvoklī, skatīt 188.
AmaSelect: sprauslas neizveras pilnībā	Sprauslu korpusa apkalpošanās	Novērsiet sistēmas apkalpošanos, skatīt nodaļu "Apkope"
Sūknis nesūc iekšā	Aizsērējums iesūkšanas pusē (iesūkšanas filtrs, filtra ieliktnis, iesūkšanas šļūtene).	Likvidējiet aizsērējumu.
	Sūknis sūc iekšā gaisu.	Pārbaudiet iesūkšanas šļūtenes savienojuma (speciālais aprīkojums) hermētiskumu pie iesūkšanas savienojuma.
Sūknim nav jaudas	Aizsērējis iesūkšanas filtrs, filtra ieliktnis.	Iztīriet iesūkšanas filtru, filtra ieliktni.
	Iestrēguši vai bojāti vārsti.	Nomainiet vārstus.
	Sūknis iesūc gaisu, par ko liecina gaisa burbulīši miglošanas šķidrums tvertnē.	Pārbaudiet šļūteņu savienojumu hermētiskumu pie iesūkšanas šļūtenes.
Miglošanas konusa vibrēšana	Neregulāra sūkņa padeve.	Pārbaudiet vai nomainiet vārstus iesūkšanas un spiediena pusē (par to sk. lappusē Nr. 227).
Eļļas un miglošanas šķidrums maisījums eļļas iepildes īscaurulē vai acīmredzami konstatējams eļļas patēriņš	Bojāta sūkņa membrāna.	Nomainiet visas 6 virzuļu membrānas (par to sk. 228. lpp.).
Netiek sasniegts nepieciešamais, ievadītasi patērējams daudzums	Liels kustības ātrums; zems sūkņa piedziņas apgriezīnu skaits;	Samaziniet kustības ātrumu un palieliniet sūkņa piedziņas apgriezīnu skaitu tikmēr, kamēr izdziest ziņojums par kļūmi un skaņas avārijas signāls
Vērtības atrodas ārpus miglotāja stēņu sistēmā iemontēto miglošanas sprauslu pieļaujamā spiediena diapazona	Izmainiet uzdoto kustības ātrumu, kas iedarbojas uz miglošanas spiedienu	Izmainiet kustības ātrumu tādā veidā, lai atgrieztos atpakaļ uzdotajā kustības ātruma diapazonā, kuru noteicāt miglošanas darba režīmam

Izsmidzinot tīrīšanas laikā, dažos gadījumos no sprauslām neizplūst šķidrums.	Miglošanas šķīduma tvertne iepriekšējās izsmidzināšanas laikā ir iztukšota par daudz, tādējādi tajā vai nu nav, vai ir par maz tīrīšanas ūdens.	Samaziniet braukšanas ātrumu un/vai normas iestrādes daudzumu, lai nodrošinātu kontrolētu izsmidzināšanu tīrīšanas laikā.
Smidzinātāja strēles atteice Elastīgi salokāms	Elektroinstalācijas instalācija ir bojāta	Salieciet strēli manuāli, skat. lappusi 223, sazinieties ar speciālistu darbnīcā.
Apkaļķošanās sistēmā	Sprauslu korpuss neatveras vai neaizveras. Kaļķa nogulsnes miglošanas šķīduma tvertnē un iesūkšanas filtrā	Lai novērstu apkaļķošanos, izmantojiet īpašus paskābinošus līdzekļus (piemēram, PH FIX 5, ražotājs Sudau Agro), skatīt 190. lpp.

13.1 Miglošanas šķidrums izplūst

Aizveriet miglošanas šķīduma tvertnes noslēgkrānu.

Noslēgkrāns atrodas mašīnas labajā pusē zem miglošanas šķīduma tvertnes.

1. Nofiksējiet mašīnu.
2. Atbloķējiet (1), iebīdiet (2) un nobloķējiet (3) noslēgkrānu

Vai:

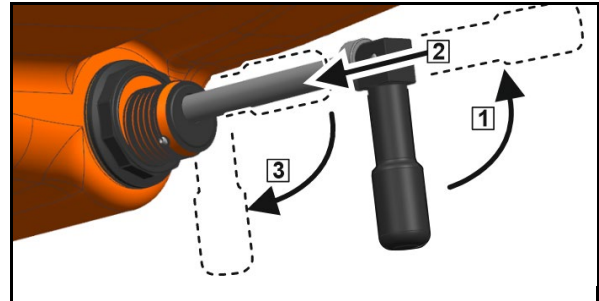

Izvēlieties  iesūkšanas armatūrai vai iestatiet Twin pulītī.

13.2 Stieņi par dziļu transportēšanas stāvoklī

Ja stieņi no transportēšanas stāvokļa turpina nolaisties, stieņu atsperojums nav aktīvs.

F15222	Stieņi par dziļu transportēšanas stāvoklī
--------	---

1. Apturiet traktoru un mašīnu.



2. Paceliet stieņus.



3. Nolaidiet stieņus transportēšanas stāvoklī.

13.3 Aizsērējumu novēršana sprauslās un sprauslu filtros



BRĪDINĀJUMS

Apdraudējums, nejauši saskaroties ar miglošanas šķīdumu!

- Vispirms izskalojiet sprauslas ar skalošanas ūdeni.
- Strādājot pie miglošanas stieņiem, lietojiet personīgo aizsargaprīkojumu.



1. Izslēdziet miglošanu.

2. Izskalojiet stieņus un izsmidziniet skalošanas ūdeni.

3. Apturiet mašīnu.



4. Paceliet stieņus 1,50 metru sprauslu augstumā.



5. Nofiksējiet stieņu centrēšanu.

6. Izslēdziet dzinēju.

7. Nofiksējiet mašīnu.

8. Uzlieciet personīgo aizsargaprīkojumu.

9. Noskrūvējiet bajonetes uzgriezni ar sprauslu.

10. Noņemiet gumijas blīvi un sprauslu filtru.

11. Izmantojiet rezerves sprauslu un rezerves filtru

vai

Izfīriet sprauslu un filtru ar saspiestu gaisu.

12. Uzstādiet rezerves sprauslu un rezerves filtru ar bajonetes uzgriezni un gumijas blīvi.

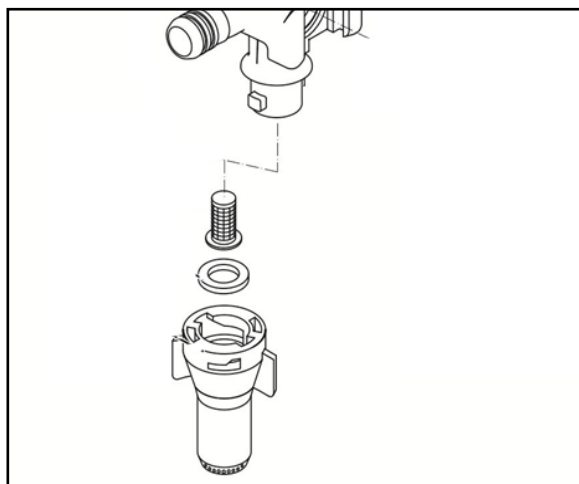

13.4 Spraustu pilēšanas novēršana



BRĪDINĀJUMS

Apdraudējums, nejauši saskaroties ar miglošanas šķīdumu.

- Pirms darbiem pie sprauslu korpusiem izskalojiet sprauslas ar skalošanas ūdeni.

1. Demontējiet elastīgo elementu (2).
2. Izņemiet membrānu (1).
3. Izīriet membrānas ligzdu.
4. Pārbaudiet, vai membrānai nav plīsumu.
5. Uzstādiet membrānu un atsperes elementu.
6. Uzbīdiet sprauslu aizbīdņi (3) ar mērenu īkšķa spēku.

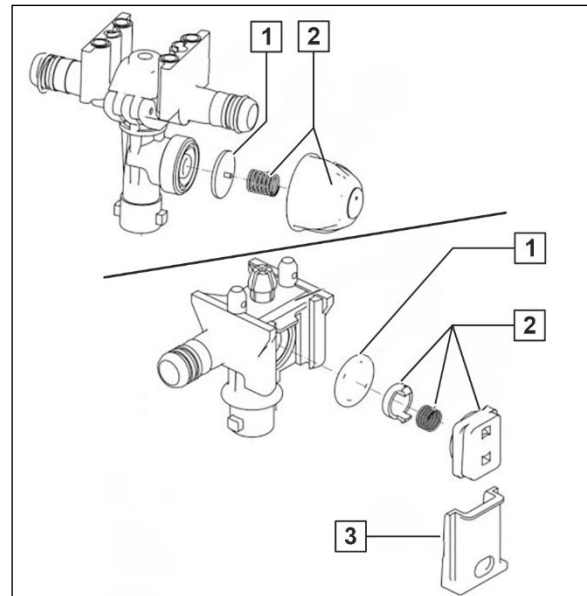

13.5 Sistēmas apkalpošanās novēršana

Norādes par apkalpošanos:

- Sprauslu korpuss neatveras vai neaizveras.
- Kļūdas ziņojumi vadības pultī
- Kaļķa nogulsnes tvertnē un iesūkšanas filtrā

Lai novērstu apkalpošanos, izmantojiet īpašus paskābinošus līdzekļus (piemēram, PH FIX 5, ražotājs Sudau Agro).



APDRAUDĒJUMS

Kaitējums veselībai saskarē ar paskābinošo līdzekli.

Ievērojiet lietošanas instrukciju uz iepakojuma!

1. Tukšu miglotāju pilnībā iztīriet.
 2. Miglošanas šķīduma tvertnē ielejiet 20 līdz 50 litrus ūdens.
 3. Ieslēdziet miglotāja sūkni.
 4. Iepildiet paskābinošo līdzekli (3 l) pa pārbaudes lūku miglošanas šķīduma tvertnē.
- Noteiktā pH vērtība atkalpošanai: 2 - 3
5. Ļaujiet maisījumam cirkulēt 10-15 minūtes miglotāja cauruļvadā.
 6. Pārtrauciet sūkņa piedziņu.
- 
7. **Amaselect:** bez sūkņa darbības, manuāli izvēloties sprauslas, vairākas reizes pārslēdziet visas sprauslu pozīcijas.
 8. Ieslēdziet miglotāja sūkni.
 9. Ļaujiet maisījumam vēl dažas minūtes cirkulēt miglotāja cauruļvadā.
 10. Atšķaidiet maisījumu ar ūdeni, līdz ir sasniegts mērķis - pH vērtība 6-7.
- Atšķaidītais maisījums ir drošs un var tikt izmantots miglošanas šķīduma izveidei.

Pamatnorādījumi par ūdens cietību un pH vērtību

It īpaši, apstrādājot ar mikroelementiem un pievienojot mēslojumu, ir jāpievērš uzmanība tīrām virsmām un nevainojamai visu vārstu darbībai, kā arī ūdens cietībai un pH vērtībai.

Ja ūdens cietība ir virs 15° dH (2,7 mmol / L, 267 ppm), mēs iesakām izmantot cietības stabilizatorus uz polifosfātu bāzes. Ievērojot ražotāja norādes, produkti ir nekaitīgi veselībai un apkārtējai videi.

Produkta piemērs: uzņēmuma Aquakorin Folmar P30.

Īpaši augu aizsardzības līdzekļu maisījumiem ar mikroelementiem, piem., boru, kas paaugstina pH vērtību, pH vērtībai gatavajā miglošanas šķīdumā jābūt zemākai ≤ 7 .

Produkta piemērs:

- Citronskābe
- Paskābināšanas līdzeklis, piemēram:
 - pH-Fix no Sudau
 - Spray Plus no Belchim Crop Protection
 - X-Change no De Sangosse



Tirdzniecībā pieejamie miglotāja tīrītāji ir ļoti sārmaini un tādējādi miglotājā neitralizē augu aizsardzības līdzekļu atlikumus, piem., sulfonilurīnvielu. Mašīnas apkalpošanas gadījumā tie tomēr darbojas, palielinot pH vērtību, un tādējādi ir kontrproduktīvi atkalģošanai.

14 Tīrīšana, apkope un uzturēšana darba kārtībā



BRĪDINĀJUMS

Apdraudējums, kas izraisa saspiešanu, cirpi, sagriešanu, piespiedu amputāciju, satveršanu, aptīšanos, ievilkšanu, aizķeršanu un triecienu un kas notiek:

- nejauši nolaižoties ar trīspunktu hidraulisko sakabi paceltai mašīnai;
- nejauši nolaižoties paceltām, nenostiprinātām mašīnas daļām;
- nejauši iedarbinot traktoru un piekabināto mašīnu un tiem nejauši izkustoties.

Pirms tīrīšanas, apkopes vai tehniskās uzturēšanas darbu sākuma nostipriniet traktoru un mašīnu, lai tos nevarētu nejauši iedarbināt un tie nevarētu nejauši izkustēties, šai nolūkā sk. 131. lpp.



BRĪDINĀJUMS

Apdraudējums, kas nenosegtās bīstamajās vietās izraisa saspiešanu, cirpi, sagriešanu, piespiedu amputāciju, satveršanu, aptīšanos, ievilkšanu un aizķeršanu!

- Uzstādiet atpakaļ aizsargierīces, kuras tika noņemtas, lai varētu veikt mašīnas tīrīšanas, apkopes un tehniskās uzturēšanas darbus.
- Nomainiet bojātas aizsargierīces ar jaunām.



APDRAUDĒJUMS

- Veicot apkopes, tehniskās uzturēšanas un kopšanas darbus, ievērojiet drošības norādījumus, īpaši nodaļā "Miglotāja darba režīms", lappusē Nr. 36!
- Drīkst veikt apkopes vai tehniskās uzturēšanas darbus zem kustīgām mašīnas daļām, kuras paceltā stāvoklī atrodas tikai tad, ja šīs mašīnas daļas ir nostiprinātas pret nolaišanos, izmantojot piemērotus stiprinājumus ar ģeometrisko saslēgšanu.

1. reizi pirms lietošanas sākuma

1. Pārbaudiet, vai šļūtenēm/caurulēm un savienotājdetaļām nav acīmredzamu bojājumu/nehermētisku pieslēgumu.
2. Novērsiet šļūteņu un cauruļu berzi.
3. Nekavējoties nomainiet nodilušas vai bojātas šļūtenes un caurules.
4. Nekavējoties novērsiet nehermētiskus pieslēgumus.



- Regulāra un lietpratīga apkope nodrošina piekabināmā miglotāja ilgstošu darb gatavību un novērš priekšlaicīgu nodilumu. Regulāra un pienācīga apkope ir mūsu garantijas noteikumu priekšnosacījums.
- Izmantojiet tikai oriģinālās AMAZONE rezerves daļas (par to skatīt nodaļu "Rezerves daļas un dilstošās daļas, kā arī palīgmateriāli", 18. lpp.).
- Izmantojiet tikai oriģinālās AMAZONE rezerves šļūtenes un montāžai principiāli šļūteņu apskavas no V2A.
- Speciālas tehniskās zināšanas ir priekšnosacījums pārbaudes un apkopes darbu izpildei. Šīs tehniskās zināšanas netiek dotas šīs ekspluatācijas instrukcijas ietvaros.
- Veicot tīrīšanas un apkopes darbus, ievērojiet apkārtējās vides aizsardzības pasākumus.
- Utilizējot ekspluatācijas materiālus, piemēram, eļļas un smērvielas, ievērojiet likumdošanas normas. Šīs likumdošanas normas attiecas arī uz daļām, kas nonāk saskarē ar šiem ekspluatācijas materiāliem.
- Nedrīkst pārsniegt 400 bāru lielu ieeļļošanas spiedienu, izmantojot eļļošanai augstspiediena ziežvārstus.
- Kategoriski aizliegts
 - o veikt urbumus šasijā;
 - o paplašināt šasijā esošos urbumus;
 - o veikt nesošo konstrukcijas sastāvdaļu metināšanu.
- Ir nepieciešami aizsardzības pasākumi, piemēram, cauruļvadu nosegšana vai demontēšana īpaši kritiskās vietās,
 - o veicot metināšanas, urbšanas un slīpēšanas darbus;
 - o strādājot ar griezējdiskiem plastmasas vadu un elektrības vadu tuvumā.
- Tādēļ katrreiz pirms remonta miglotāju rūpīgi nomazgājiet ar ūdeni.
- Miglotāja remontdarbus principā veiciet laikā, kad ir izslēgts sūkņis.
- Tikai pēc rūpīgas tīrīšanas drīkst veikt remontdarbus miglošanas šķītduma tvertnes iekšpusē! Ir aizliegts iekāpt miglošanas šķītduma tvertnē!
- Vienmēr atdaliel mašīnas kabeli, kā arī strāvas padevi uz vadības datoru visu kopšanas un apkopes darbu laikā. Tas īpaši attiecas uz metināšanas darbiem pie mašīnas.

14.1 Tīrīšana



- Īpašu vērību pievērsiet bremžu sistēmas, pneimatiskās sistēmas un hidraulisko šļūteņu cauruļvadiem
- Nekad neapstrādājiet šļūtenes ar benzīnu, benzolu, petroleju vai minerāleļļām. Tas attiecas uz
 - o bremžu sistēmas, pneimatiskās sistēmas, hidraulikas šļūtenēm
 - o miglošanas šķīduma, sēklas, mēslojuma, ūdens šļūtenēm
- Ieļļojiet piekabināmo miglotāju pēc tīrīšanas, jo īpaši pēc mazgāšanas ar iekārtām, kas izmanto augstspiediena/tvaika strūklu, vai pēc mazgāšanas ar smērvielas šķīdinājošiem līdzekļiem.
- Ievērojiet tiesību normas par rīcību ar tīrīšanas līdzekļiem un to likvidēšanu.

Tīrīšana ar iekārtu, kas izmanto augstspiediena/tvaika strūklu



- Tīrīšanai izmantojot iekārtas ar augstspiediena/tvaika strūklu, obligāti ievērojiet šādus norādījumus:
 - o netīriet elektroiekārtas elementus,
 - o netīriet hromētus elementus,
 - o Nevirziet augstspiediena/tvaika tīrīšanas sprauslas strūklu tieši uz eļļošanas vietām, gultņiem, datu plāksnīti, brīdinājuma apzīmējumiem un uzlīmēm.
 - o Vienmēr ievērojiet augstspiediena/tvaika strūklas sprauslas minimālo attālumu no mašīnas virsmas 300 mm.
 - o Augstspiediena/tvaika tīrīšanas strūklas iestatītais spiediens nedrīkst pārsniegt 120 bārus.
 - o Ievērojiet drošības noteikumus, kas attiecas uz augstspiediena tīrīšanas iekārtu lietošanu.

14.2 Ieziemošana vai ilgāka dīkstāve



Lai izvairītos no sala izraisītiem bojājumiem, pārziemošanas gadījumā atlikušais ūdens/miglošanas šķidrums visā miglošanas šķidruma cirkulācijā tiek atšķaidīti ar pietiekamu daudzumu antifrīza.

Ir nepieciešami 100 l antifrīza.

AMAZONE iesaka iezīmošanu veikt ar antifrīzu uz propilēnglikola bāzes (piem., Glysofor L).

Šķidrums mēslojumam nav piemērots aizsardzībai pret salu un var sabojāt mašīnu.

1. Notīriet un pilnībā iztukšojiet mašīnu.
2. Ar šļūtenes pieslēgumu zem tvertnes atūdeņojiet skalošanas ūdens tvertni un pēc tam pareizi uzmontējiet.
3. Ieslēdziet miglotāja sūkni.

Antifrīza iesūkšana skalošanas šķidruma tvertnē:

Alternatīvi: antifrīzu iepildiet tieši pa skalošanas ūdens tvertnes atveri

4. Pārslēgšanas krāns **QU** pozīcijā



5. Pie sūkšanas pieslēguma pieslēdziet sūkšanas šļūteni.



6. Spiediena armatūra **DA** pozīcijā



7. Twin pults:  uzpildiet skalošanas ūdens tvertni.

Miglošanas šķidrums tvertnē iesūknējiet anti- frīzu:

8. Twin pults:  izsūknējiet no skalošanas ūdens tvertnes.

9. Uzpildot pa skalošanas ūdens tvertnes at-

veri: spiediena armatūra **DA** pozīcijā (10 sekundes).



10. Spiediena armatūra **DA** pozīcijā

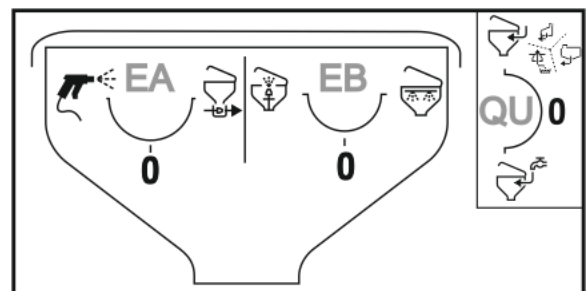
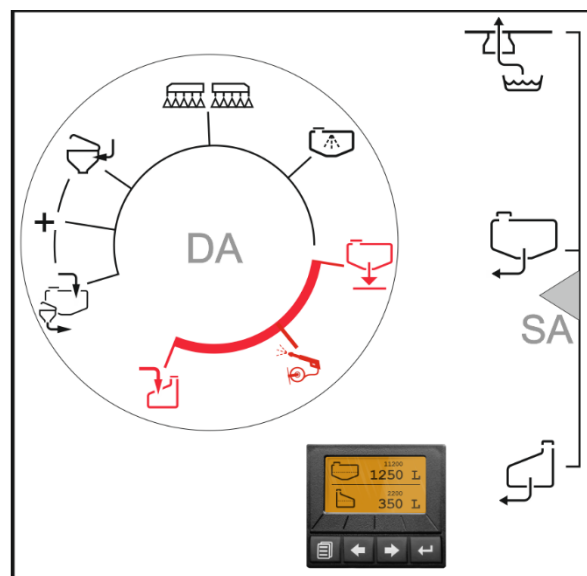



Tīrīšana, apkope un uzturēšana darba kārtībā

Antifrīza sadalīšana:

11. Twin pulsts:  sūknēt no miglošanas šķīduma tvertnes.

12. Visā šķidrums cirkulācijā pārsūknējiet anti-frīzu.

Lai to izdarītu, spiediena krānu DA novietojiet šādā pozīcijā:

-  Iekšējā tīrīšana (30 sekundes)
-  Ārpuses tīrīšana iesmidziniet ieskaļošanas tvertnē (10 sekundes).
-  un mainiet pozīcijas pie pārslēgšanas krāna IJ.

Tad pārslēgšanas krāns IJ pozīcijā .

Pārslēgšanas krāns **QU** pozīcijā .

Pie ieskaļošanas tvertnes mainiet pārslēgšanas krānu **EA**, **EB** pozīcijas, atbilstošās pozīcijas aktivizējiet 10 sekundes un izsūknējiet saturu.

- Maksimāli ieslēdziet un izslēdziet

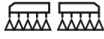
 un maisītāju.

DUS: ļaujiet anti-frīzam cirkulēt (vienu minūti).

13. Twin pulsts:  aktivizējiet cirkulācijas tīrīšanu.

14. Mašīna ar HighFlow: aktivizējiet HighFlow. Lai to izdarītu, palieliniet patēriņa daudzumu.

Ja nepieciešams, aktivizējiet HighFlow. Lai to izdarītu, palieliniet patēriņa daudzumu.

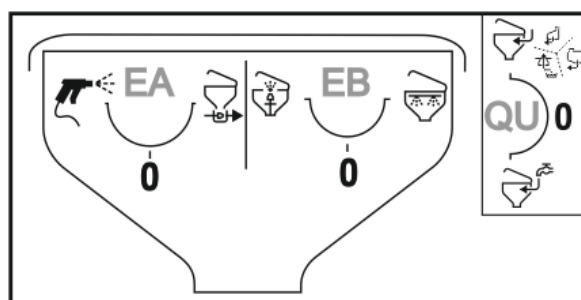
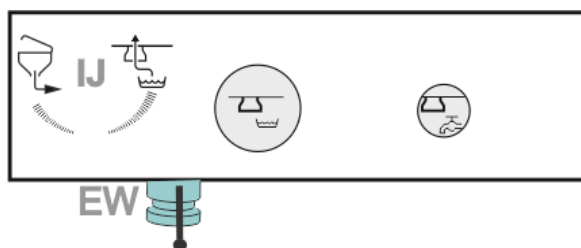

Antifrīza izkļiedēšana pa sprauslām:

15. Atlokiet stieņus.

16. TwinTerminal:  izvēlieties (miglošanas šķīduma iesūkšanu).

17. Ieslēdziet miglošanu, līdz antifrīzs izplūst no sprauslām.

- Platuma daļu slēgšana: vairākas reizes ieslēdziet un izslēdziet
- AmaSelect: pārslēdziet visas sprauslu pozīcijas

18. Slēdziet robežsprauslas/malas sprauslas.



Savāciet izsmidzināto miglošanas šķīdumu!



Pārbaudiet, vai izsmidzinātajā miglošanas šķīdumā ir pietiekams daudzums antifrīza! Ja nepieciešams, atkārtoti iepildiet antifrīzu un atkārtojiet darbību.

19. Twin pults:  izvēlieties (XtremeClean) (vienu minūti).

Antifrīza nosūkšana:

20. Ar sūkni iztukšojiet miglošanas šķīduma tvertni.



Spiediena armatūra **DA** pozīcijā  .

Antifrīza un miglošanas šķīduma maisījumu iesūknējiet piemērotā tvertnē, izmantojiet atkārtoti vai utilizējiet atbilstoši noteikumiem.

21. Atūdeņojiet iesūkšanas filtra ieliktni un spiediena filtra ieliktni.

Vispārīgi:

22. Mašīna ar HighFlow: atūdeņojiet HighFlow:

Ļaut pilnībā iztukšoties pārslēgšanas krānam zem Highflow spiediena filtra



pozīcijā  un miglošanas vadam. Izņemiet un iztīriet Highflow spiediena filtram.

23. No spiediena sensora atvienojiet šļūteni un tādējādi atūdeņojiet spiediena sensoru.

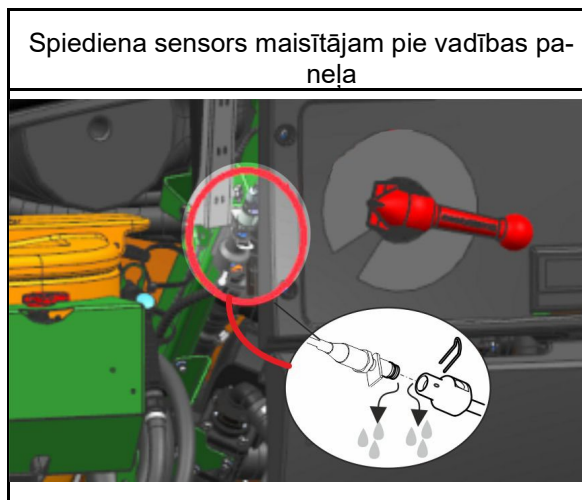
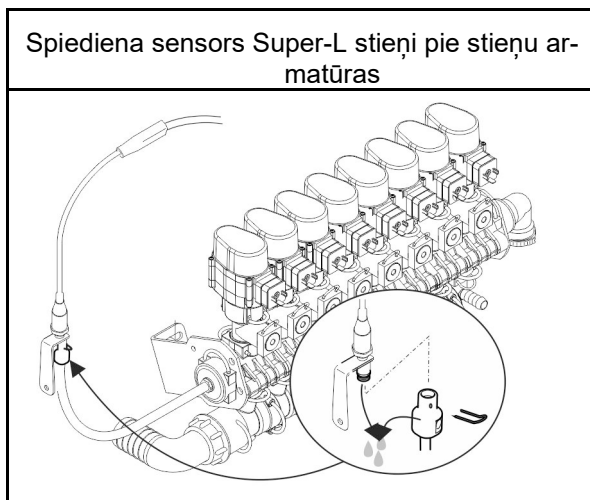

24. Atūdeņojiet un izžāvējiet skalošanas ūdens tvertnes spiediena sensoru.

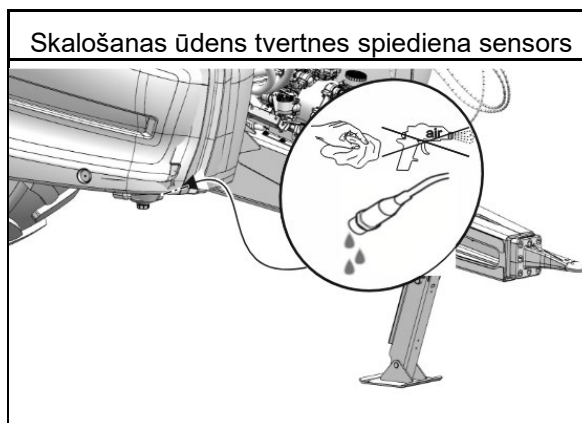

25. Atlikušo ūdeni ar notecināšanas krānu noteciniet cauruļvada filtra notecē.

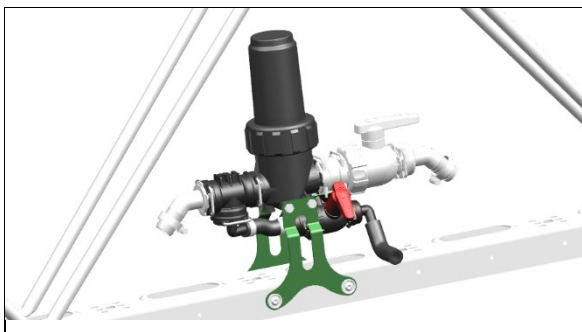

26. Atūdeņojiet roku mazgāšanas ierīci un krānu atstājiet atvērtu.
27. Ieeļļojiet kardānvārpstas šarnīrsavienojumus un ilgākas uzglabāšanas gadījumā - profila caurules.
28. Hidraulisko cilindru virzuļa kātus apstrādājiet ar pretkorozijas aizsarglīdzekli.
29. Uzglabājiet manometrus un citus elektroniskos piederumus telpā bez sala iedarbības!
30. Pirms lietošanas atsākšanas nomainiet sūkņos eļļu.

14.3 Eļļošanas noteikumi



Ieeļļojiet visus eļļošanas uzgaļus (nodrošiniet blīvējumu tīrību).

Eļļojiet mašīnu (ieziēdiet ar smērvielu) norādītajos intervālos.

Lai gultņos neiespiestu netīrumus, pirms eļļošanas rūpīgi notīriet eļļošanas vietas un smērvielas presi.

Netīrā smērvielā pilnībā jāizspiež no gultņiem.

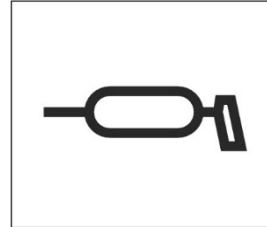

Smērvielas



Eļļošanas darbiem lietojiet universālo smērvielu uz litija ziepju bāzes ar EP tipa piedevām:

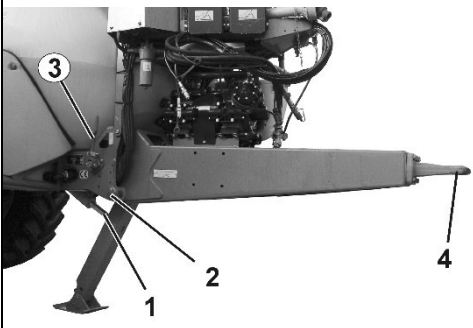

Marka	Smērvielas nosaukums
ARAL	Aralub HL 2
FINA	Marson L2
ESSO	Beacon 2
SHELL	Retinax A

14.3.1 Eļļošanas punktu pārskats

	Eļļošanas vieta	Intervāls [h]	Eļļošanas vietu skaits	Eļļošanas veids
				
1	Hidrauliskais cilindrs atbalstam pēdai	100	2	Eļļošanas uzgalis
2	Jūgstieņa gultnis	50	2	Eļļošanas uzgalis
3	Stāvbremzes	100	1	ieeļļojiet troses un vadrullīšus. Ar eļļošanas uzgali ieeļļojiet vārpstu.
4	Sakabes cilpa	50	1	ieeļļojiet

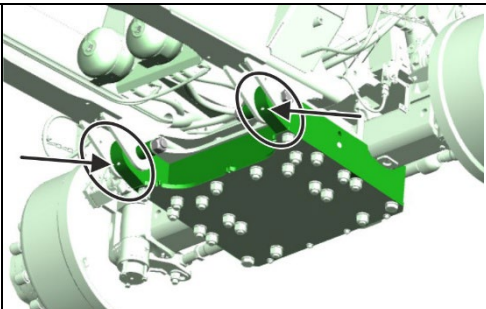
				
1	Celšanas cilindrs	100	4	Eļļošanas uzgalis

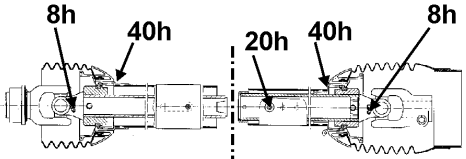
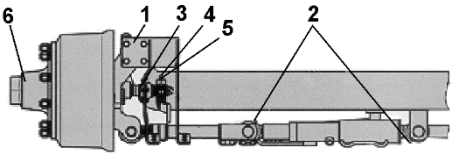
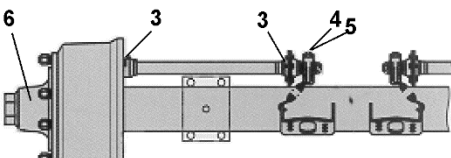
				
1	Ass balsts	100	2	Eļļošanas uzgalis

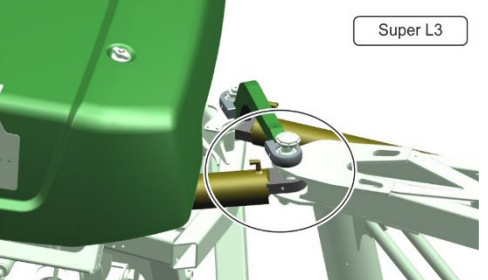
	Eļļošanas vieta	Intervāls [h]	Eļļošana s vietu skaits	Eļļošanas veids
				
	Kardānvārpsta		5	Eļļošanas uzgalis
				
				
1	Grozāmā kakla ass gultņu sistēma, augšdaļā un apakšdaļā	40		Eļļošanas uzgalis
2	Vadīšanas cilindru galvas pie vadāmajām asīm	200		Eļļošanas uzgalis
3	Atvērēja sprūda vārpstas balsts, ārpusē un iekšpusē	200		Eļļošanas uzgalis
4	Regulēšanas mehānisms	1000		Eļļošanas uzgalis
5	Automātiskais regulēšanas mehānisms ECO-Master	1000		Eļļošanas uzgalis
6	Nomainiet riteņu rumbas gultņojuma smērvielu, koniskā rullīšu gultņa nodilums	1000		Eļļošanas uzgalis
				
	Ārējās izlīces stiprinājums Super S, Super L1, Super L2	100	2	Eļļošanas uzgalis
				
	Super L3	100	2	Eļļošanas uzgalis

Tīrīšana, apkope un uzturēšana darba kārtībā

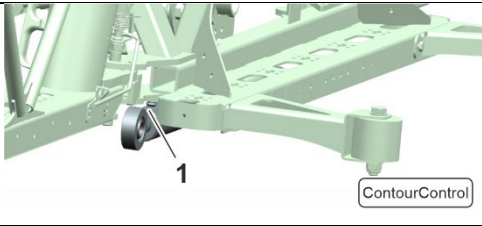
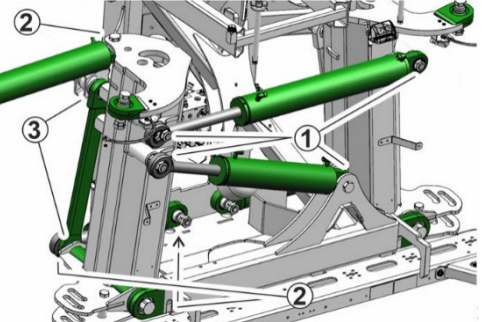
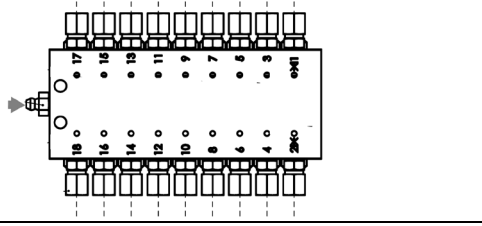
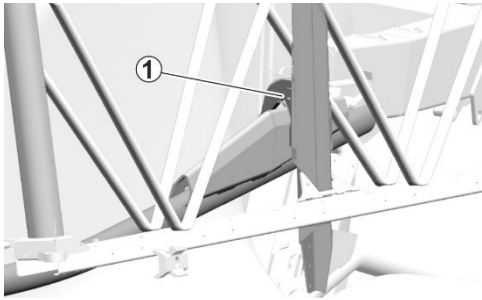
C	Eļļošanas vieta	Intervāls [h]	Eļļošanas vietu skaits	Eļļošanas veids
				
	ContourControl	100	2	Eļļošanas uzgalis
				
1-3	Super L3 / Flex 2 / > 38 m	100	16	Eļļošanas uzgalis
X		100	1	Alternatīvā centrālā eļļošana, kas paredzēta Super L3 / Flex 2 / > 38 m
				
1		250	2	Eļļošanas uzgalis



- Lai novērstu smērvielas sasaldēšanu, ziemas režīmā jāieeļļo cauruļveida aizsargi.
- Ievērojiet arī pie kardānvārpstas piestiprinātos montāžas un apkopes norādījumus, ko sniedzis kardānvārpstas ražotājs.

Vadīšanas cilindru galvas pie vadāmajām asīm

Papildus šiem eļļošanas darbiem jāraugās, lai vadīšanas cilindrs un pievads vienmēr būtu atgaisoti.

Atvērēja sprūda vārpstas balsts, ārpusē un iekšpusē

Uzmanību! Bremzēs nedrīkst nonākt smērviela vai eļļa. Bremžu izciļņu gultņojums atkarībā no sērijas nav noblīvēts.

Izmantojiet tikai smērvielu uz litija sārma bāzes ar pilēšanas temperatūru 190°C.

Automātiskais regulēšanas mehānisms ECO-Master

katras bremžu uzliku nomaiņas gadījumā:

1. Noņemiet gumijas noslēgvāciņu.
2. Eļļojiet (80g), kamēr pie iestatīšanas skrūves sāk izplūst pietiekams smērvielas daudzums.
3. Pagrieziet iestatīšanas skrūvi par apmēram vienu apgriezianu atpakaļ, izmantojot uzliekamo uzgriežņu atslēgu. Vairākkārt manuāli kustīniet bremžu mehānisma sviru.
4. Turklāt automātiskajai pīeregulēšanai jānotiek ar vieglu gājumu. Ja nepieciešams, atkārtojiet šo darbību vairākkārt.
5. Uzlieciet noslēgvāciņu. Vēlreiz ieeļļojiet.

Riteņu rumbas gultņojuma smērvielas nomaiņa

1. Transportlīdzekli droši paceliet un atbrīvojiet bremzes.
2. Demontējiet riteņus un putekļu vākus.
3. Izņemiet šķelttapu un noskrūvējiet ass uzgriežņus.
4. Ar piemērotu novīlcēju novelciet no ass kakla rīteņa rumbu ar bremžu cilindru, konisko rullīša gultni, kā arī blīvēšanas elementus.
5. Demontētās rīteņa rumbas un gultņa korpusu apzīmējiet, lai montāžas laikā tos nevarētu sajaukt vietām.
6. Notīriet bremzes, pārbaudiet nodilumu, veselumu un funkcijas, nodilušās daļas nomainiet.

Bremžu iekšpusi uzturiet tīru no smērvielām un netīrumiem.

7. Rīteņa rumbas kārtīgi notīriet no iekšpuses un ārpuses. Veco smērvielu notīriet, lai nav atlikumu. Gultņus un blīves kārtīgi notīriet (dīzeļdegviela) un pārbaudiet, vai iespējams izmantot atkārtoti.

Pirms gultņu montāžas nedaudz ieeļļojiet gultņa vietas un visas detaļas uzmontējiet pretējā secībā. Daļas uz spīedsēžas ar cauruļčaulu uzmanīgi uzlieciet bez aizķeršanās un bojājumiem.

Gultni, rīteņa rumbas dobo telpu starp gultņiem, kā arī putekļu vāku pirms montāžas iesmērējiet ar smērvielu. Smērvielas daudzumam ir jāaizpilda apm. ceturtdaļa līdz trešdaļa no dobās telpas uzmontētājā rumbā.

8. Uzstādiat ass uzgriežni un veiciet gultņu un bremžu iestatīšanu. Pēc tam veiciet darbības pārbaudi un atbilstošu testa braucienu, un novērsiet, iespējams, konstatētos trūkumus.



Rīteņa rumbas gultņu iesmērēšanai drīkst izmantot tikai BPW speciālo ilgtermiņa smērvielu ar pilēšanas temperatūru virs 190 °C.

Nepareiza smērviela vai pārāk liels daudzums var izraisīt bojājumus.

Litija sārma bāzes un nātrija smērvielas sajaukšana nesaderības dēļ var izraisīt bojājumus.

14.4 Tehniskās apkopes un kopšanas plāna pārskats



- Veiciet apkopes saskaņā ar to intervālu, kura termiņš iestājas vispirms.
- Priekšroka ir laika intervāliem, veiktajam darbam vai apkopes intervāliem, kas norādīti citu ražotāju dokumentācijā, kas, iespējams, ir iekļauta mašīnas komplektācijā.

Pēc pirmā brauciena ar slodzi

Konstrukcijas mezgls	Apkopes darbs	sk. lpp.	Darbnīcā veicams darbs
Riteņi	• Riteņu uzgriežņu pārbaude	216	
Hidrauliskā sistēma	• Hermētiskuma pārbaude	219	
Miglotāja sūknis	• Pārbaudiet eļļas līmeni	225	

Katru dienu

Konstrukcijas mezgls	Apkopes darbs	sk. lpp.	Darbnīcā veicams darbs
Visa mašīna	• Pārbaude, vai nav radušies bojājumi		
Eļļas filtrs (ar profesionālo locīšanu)	• Pārbaudiet piesārņojuma indikatoru	222	
	Vajadzības gadījumā nomainiet		X
Miglotāja sūknis	• Tīrīt, skalot	225	
Miglošanas šķīduma tvertne		174	
Cauruļvadu filtri sprauslu vados (ja ir)		232	
Miglošanas sprauslas		230	
Bremzes	• Kondensāta noliešana no pneimatiskās sistēmas balona	210	
Miglotāja sūknis	• Pārbaudiet eļļas līmeni • Pārbaudiet eļļu (eļļa nedrīkst būt duļķaina)	225	

Vienreiz nedēļā/ik pēc 50 darba stundām

Konstrukcijas mezgls	Apkopes darbs	sk. lpp.	Darbnīcā veicams darbs
Hidrauliskā sistēma	• Hermētiskuma pārbaude	219	X
Riteņi	• Pārbaudiet riepu gaisa spiedienu • Riepu nekustīgs nostiprinājums • Pārbaudiet, vai nav bojājumu	216	
Savienojuma ierīce	• Pārbaudiet, vai nav bojājumu, deformācijas un plīsumu	217	

Reizi ceturksnī/ik pēc 200 darba stundām

Konstrukcijas mezgls	Apkopes darbs	sk. lpp.	Darbnīcā veicams darbs
Bremzes	<ul style="list-style-type: none"> Pārbaudiet darbību Pārbaudiet hermētiskumu Pārbaudiet spiedienu pneimatiskās sistēmas balonā Pārbaudiet bremžu cilindra spiedienu Vizuāli pārbaudiet bremžu cilindru Bremžu vārstu, bremžu cilindru un bremžu sistēmas svirmehānismi 	213	X
	<ul style="list-style-type: none"> Bremžu iestatījumi regulēšanas mehānismā 	209	X
	<ul style="list-style-type: none"> Bremžu uzliku pārbaude 		
	<ul style="list-style-type: none"> Automātiskais un no slodzes atkarīgais bremzēšanas spēka regulators (ALB) 		X
Riteņi	<ul style="list-style-type: none"> Pārbaudiet riteņu rumbas gultnu spraugu 	208	X
Cauruļvada filtrs	<ul style="list-style-type: none"> Tīrīšana Nomainiet bojātos filtru ieliktnus 	232	
Stāvbremze	<ul style="list-style-type: none"> Pārbaudiet bremžu efektivitāti pievilktā stāvoklī 	214	
Stieņi	<ul style="list-style-type: none"> Pārbaudiet izliču plaisas vai plaisu veidošanās sākumu 		
Savienojuma ierīce	<ul style="list-style-type: none"> Pārbaudiet nodilumu un vai stiprinājuma skrūves ir cieši pievilktas 	217	

Reizi gadā/ik pēc 1000 darba stundām

Konstrukcijas mezgls	Apkopes darbs	sk. lpp.	Darbnīcā veicams darbs
Miglotāja sūknis	• Nomainiet eļļu	226	X
	• Pārbaudiet vārstus, ja nepieciešams, nomainiet	226	X
	• Pārbaudiet un, ja nepieciešams, nomainiet virzuļa membrānu	226	X
Caurplūduma un pretplūsmas mērītājs	<ul style="list-style-type: none"> • Caurplūdes mērītāja kalibrēšana • Salīdziniet pretplūsmas mērītāju 	229	
Sprauslas	• Piepildot ar šķidrumu, izmēriet miglotāja apjomu un pārbaudiet horizontālo sadalījumu, ja nepieciešams, nomainiet nodilušās sprauslas	230	
Koniskais pārvads pie kardānvārpstas piedziņas	• Eļļas maiņa	218	X
Bremžu trumulis	• Pārbaudiet, vai nav netīrumu	208	X
Riteņi	• Riteņu uzgriežņu pārbaude	216	
Bremzes	Automātisks regulēšanas mehānisms: <ul style="list-style-type: none"> • Darbības pārbaude • Bremžu iestatījumi 	209	X
Pneimatiskās bremzes	• Saspiestā gaisa vada filtra tīrīšana pie savienojuma galvas	211	X
	• Saspiestā gaisa vada filtra tīrīšana bremžu vadā	211	X
AmaSwitch	• Atsevišķu sprauslu slēdža membrānas nomaiņa	236	

Pēc vajadzības

Konstrukcijas mezgls	Apkopes darbs	sk. lpp.	Darbnīcā veicams darbs
Super-L stieņu sistēma	• Koriģējiet iestatījumus	222	X
Hidrauliskie droseļvārsti	• Noregulējiet darbināšanas ātrumu	222	
Hidrauliskās bremzes	<ul style="list-style-type: none"> • pārbaudiet visas bremžu šļūtenes, vai tām nav radies nodilums, • pārbaudiet visu skrūvsavienojumu hermētiskumu, • nomainiet nodilušās vai bojātās daļas. 	214	
Elektrohidrauliskie stieņi	• Darbības pārbaude	224	X

14.5 Tilti un bremzes



BRĪDINĀJUMS!

- Darba bremžu sistēmas remonta un regulēšanas darbus drīkst veikt tikai kvalificēti speciālisti.
- Bremžu sistēmas cauruļvadu tuvumā veicot metināšanas, apdedzināšanas un urbšanas darbus, jāievēro īpaša piesardzība.
- Pēc jebkādiem bremžu sistēmas regulēšanas un remonta darbiem veiciet rūpīgu bremžu darbības pārbaudi.

Vispārēja vizuālā apskate



BRĪDINĀJUMS

Veiciet vispārīgu vizuālu bremžu sistēmas pārbaudi. Ņemiet vērā un pārbaudiet šādus kritērijus:

- cauruļvadiem, šļūteņu cauruļvadiem un savienotājgalvām nedrīkst būt ārēju bojājumu vai rūsas pazīmju,
- šarnīrsavienojumiem, piemēram, pie dakšveida uzgaļiem, jābūt atbilstoši nostiprinātiem, brīvi jākustas un tajos nedrīkst būt brīvgājiena,
- trosēm un troses mehānismiem
 - o jādarbojas brīvi.
 - o tiem nedrīkst būt redzamu plīsumu.
 - o tie nedrīkst būt samezglojušies.
- pārbaudiet virzuļu gājienu bremžu cilindros, nepieciešamības gadījumā noregulējiet.
- Pneimatiskās sistēmas balons
 - o nedrīkst kustēties stiprinājuma skavās,
 - o nedrīkst būt bojāts,
 - o nedrīkst būt sarūsējis no ārpuses.

Pārbaudiet, vai bremžu cilindrā nav netīrumu (darbnīcā veicams darbs)

1. No bremžu cilindra iekšpuses noskrūvējiet abas pārsegplāksnes (1).
2. Notīriet iespējamus netīrumus un augu atlikumus.
3. Atkal uzstādiet pārsegplāksnes.



UZMANĪBU

Iespiedušies netīrumi var nosēties uz bremžu uzlikām (2) un tādējādi būtiski pasliktināt bremžu darbību.

Nelaimes gadījuma risks!

Ja netīrumi atrodas bremžu cilindrā, bremžu uzlikas ir jāpārbauda specializētā darbnīcā.

Lai to veiktu, jādemontē ritenis un bremžu cilindrs.

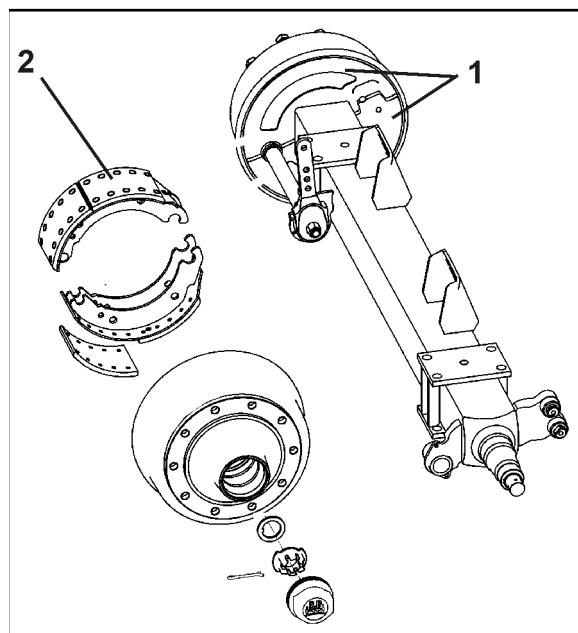

Pārbaudiet riteņu rumbas gultņa spraugu (darbnīcā veicams darbs)

Lai pārbaudītu riteņa rumbas gultņa spraugu, paceliet asi, līdz riepas ir brīvas. Atbrīvojiet bremzes. Starp riepiem un pamatni ievietojiet divas sviras un pārbaudiet spraugu.

Jūtamas gultņa spraugas gadījumā:

Gultņa spraugas iestatīšana

- Noņemiet putekļu vai rumbas vāku.
- Izņemiet šķelttapu no ass uzgriežņa.
- Riteņa uzgriezni, vienlaikus griežot riteni, pievelciet, līdz riteņa rumbas gaita tiek viegli bremsēta.
- Ass uzgriezni atgrieziet atpakaļ līdz tuvākajai iespējamai šķelttapas atverei. Pārklāšanās gadījumā līdz nākamajai atverei (maks. 30°).
- Ievietojiet šķelttapu un viegli atlieciet.
- Putekļu vāku piepildiet ar nelielu daudzumu ilgtermiņa smērvielas un iesitiet vai ieskrūvējiet riteņa rumbā.

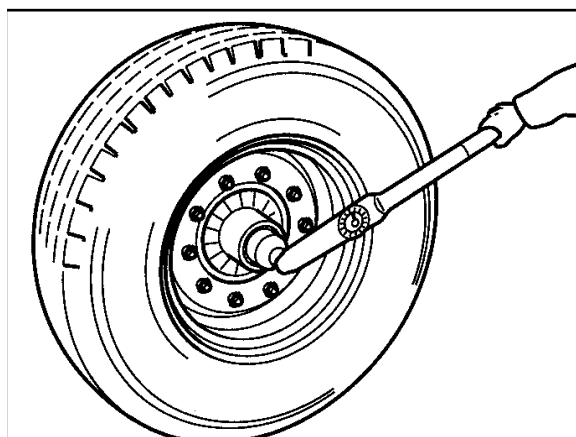
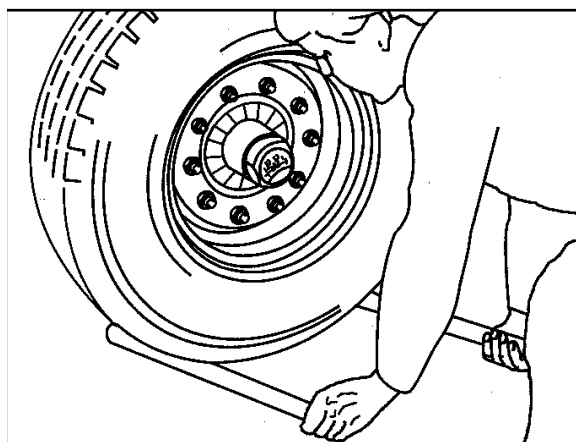

Bremžu uzliku pārbaude

Bremžu uzliku biezuma pārbaudei atveriet kontrollodziņu (1), atlokot gumijas pārloku.

Bremžu uzliku nomaiņa
→ darbnīcā veicams darbs

Bremžu uzliku nomaiņas kritēriji:

- ir sasniegts minimālais bremžu uzliku biezums 5 mm.
- Sasniegta nodiluma mala (2).

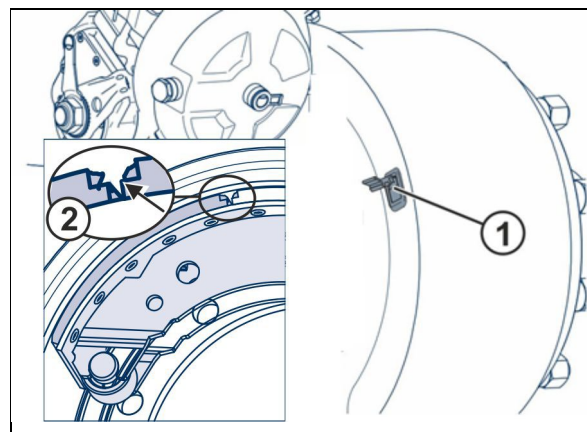

Iestatījums regulēšanas mehānismā (darbnīcā veicams darbs)

Nospiediet ar roku regulēšanas mehānismu spiediena virzienā. Maks. 35 mm gargājiņa membrānas cilindra stieņa brīvgaitei gadījumā ir jānoregulē riteņa bremzes.

Iestatīšana notiek ar regulēšanas mehānisma regulēšanas sešmalu mehānismu. Brīvgaite "a" iestatiet uz 10-12 % no pieslēgtās bremžu sviras garuma "B", piem., bremžu sviras garums 150 mm = brīvgaite 15-18 mm.

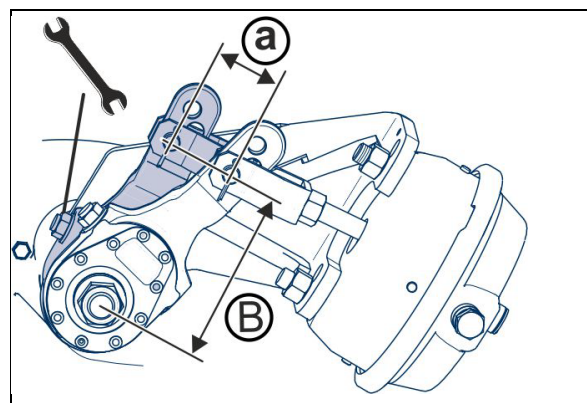

Automātiskā regulēšanas mehānisma funkcijas pārbaude

1. Nostipriniet mašīnu pret ripošanu un atbrīvojiet darba bremzi un stāvbremzi.
2. Nospiediet ar roku regulēšanas mehānismu.

Brīvgaite (a) drīkst būt maksimāli 10-15 % no pieslēgtās bremžu sviras garuma (B) (piem., bremžu sviras garums 150 mm = brīvgaite 15 - 22 mm).

Pieregulējiet regulēšanas mehānismu, ja brīvgaite ir ārpus pielaišanas. → Darbnīcā veicams darbs

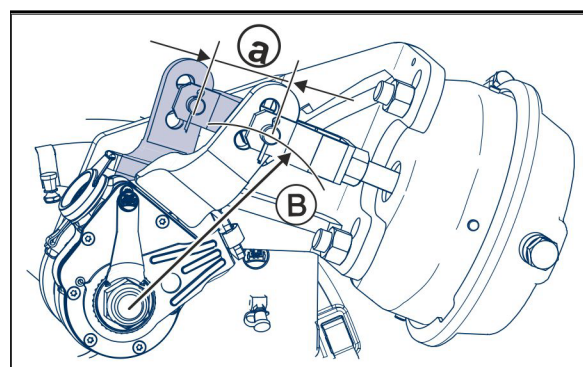

Pneimatiskās sistēmas balons



Katru dienu nolejiet pneimatiskās sistēmas balonā sakrājušos kondensātu.

- (1) Pneimatiskās sistēmas balons
- (2) Spriegošanas lentes
- (3) Kondensāta noliešanas vārsts
- (4) Pārbaudes pieslēgvietā manometram

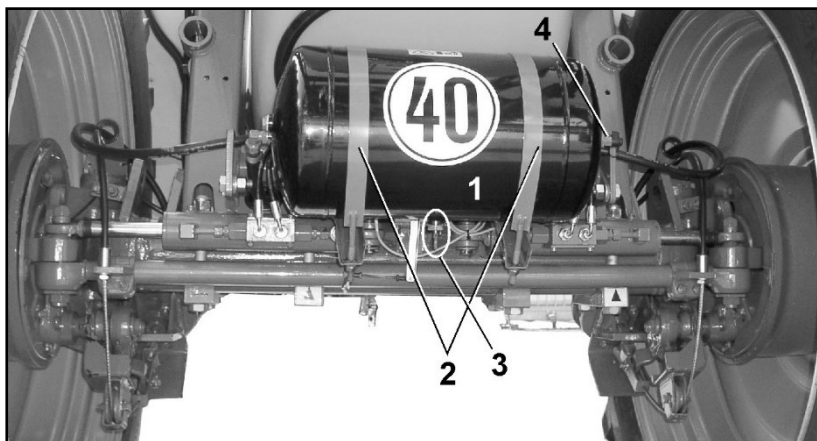

1. Turiet kondensāta noliešanas vārsta gredzenu pavilktu sānis tik ilgi, līdz kondensāts no pneimatiskās sistēmas balona vairs neizplūst.
- No kondensāta noliešanas vārsta izplūst ūdens.
2. Ja pneimatiskās sistēmas balonā konstatējat netīrumus, izskrūvējiet no balona kondensāta noliešanas vārstu un iztīriet balonu.

14.5.1 Saspiestā gaisa vada filtra tīršana pie savienojuma galvas

! Veiciet darbus, kad nav spiediena. Nostipriniet mašīnu pret ripošanu.

1. Uzsitot atbrīvojiet skrūvju fiksatoru un izņemiet skrūves (1).
2. Izskrūvējiet skrūves (2) dažus apgriezienus.
3. Paceliet metāla plāksni (3) virs blīvgumijas (4) un pagrieziet sānis.

i Vienība ir pakļauta atsperes spriegumam.

4. Noņemiet blīvgumiju.
 5. Notīriet un ieeļļojiet blīvējuma virsmas, apaļo gredzenu un saspiestā gaisa vada filtru.
- Ja nepieciešams, nomainiet gumijas blīvi.

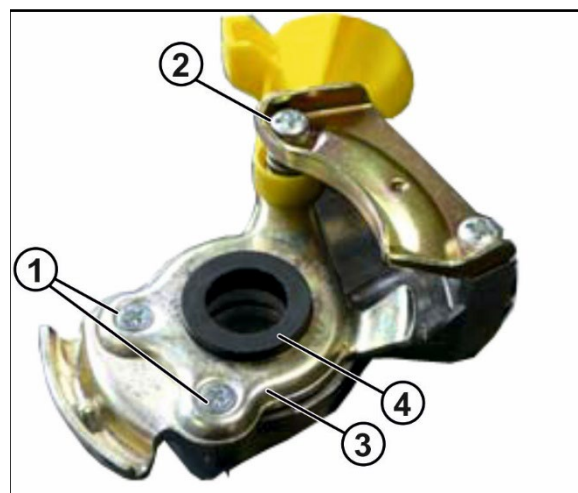

! Apaļo gredzenu pareizi novietojiet uz plastmasas gredzena.

6. Montāžu veiciet apgrieztā secībā.
 - Skrūves (1) pievilkšanas griezes moments: 2,5 Nm
 - Skrūves (2) pievilkšanas griezes moments: 7 Nm

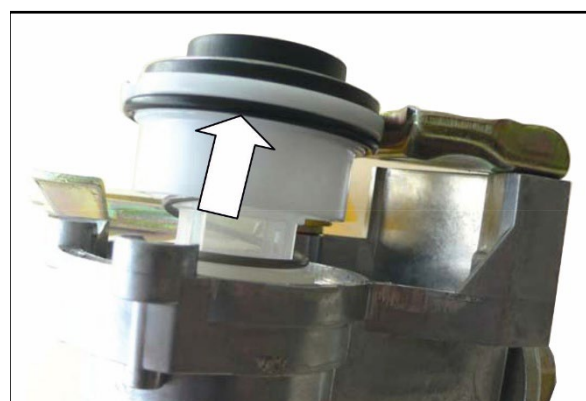

14.5.2 Saspiestā gaisa vada filtra tīrīšana bremžu vadā

1. Iespiediet vāku (1).
2. Noņemiet atspergredzenu (2).
3. Noņemiet vāku un saspiestā gaisa vada filtru ar 2 atsperēm.
4. Iztīriet vai nomainiet saspiestā gaisa vada filtru.
5. Ieeļļojiet blīvgredzenu.
6. Montāžu veiciet apgrieztā secībā.

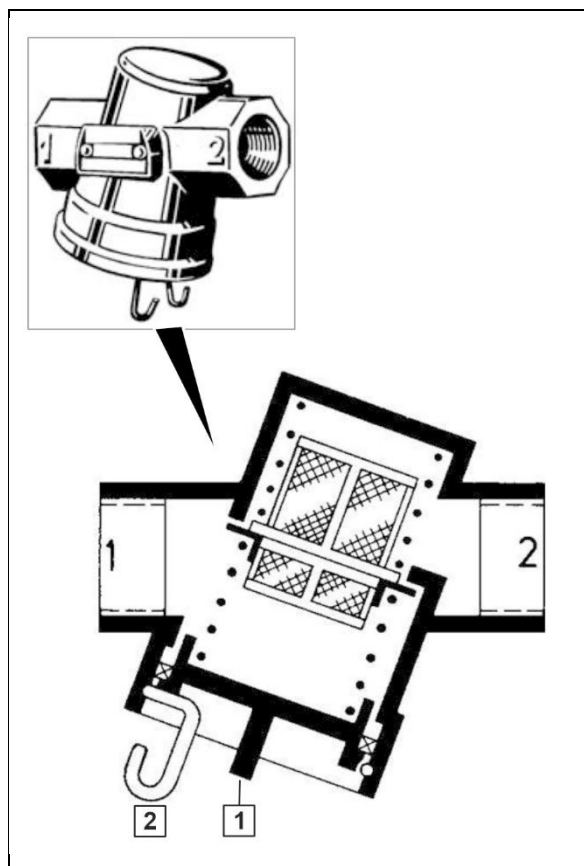

Divkontūru darba bremžu sistēmas pārbaudes instrukcija (darbnīcā veicams darbs)**1. Hermētiskuma pārbaude**

1. Pārbaudiet visu savienojumu, cauruļvadu, šļūteņu cauruļvadu un skrūvsavienojumu hermētiskumu.
2. Salabojiet nehermētiskās vietas.
3. Novērsiet cauruļvadu un šļūteņu noberztās vietas.
4. Nomainiet porainās un bojātās šļūtenes.
5. Divkontūru darba bremžu sistēma tiek uzskatīta par hermētisku, ja 10 minūšu laikā spiediena samazinājums tajā nepārsniedz 0,15 bārus.
6. Salabojiet nehermētiskās vietas vai nomainiet nehermētiskos vārstus.

2. Spiediena pārbaude pneimatiskās sistēmas balonā

1. Pievienojiet manometru pneimatiskās sistēmas balona pārbaudes savienojumam.

Normas vērtība 6,0 līdz 8,1 + 0,2 bāri

3. Bremžu cilindra spiediena pārbaude

1. Pievienojiet manometru bremžu cilindra pārbaudes savienojumam.

Normas vērtības: ja nav nospiestas bremzes 0,0 bāri

4. Bremžu cilindra vizuāla pārbaude

1. Pārbaudiet pretputekļu manšetes vai gofrētos apvalkus (5), vai tiem nav radušies bojājumi.
2. Nomainiet bojātās detaļas.

5. Bremžu vārstu, bremžu cilindru un bremžu sistēmas svirmehānismi

Kustībai bremžu vārstu, bremžu cilindru un bremžu sistēmas svirmehānismos jābūt brīvai; vajadzības gadījumā ieeļļojiet savienojumus, izmantojot smērvielu vai nedaudz eļļas.

14.5.3 Hidrauliskās bremzes

Hidraulisko bremžu pārbaude

- pārbaudiet visas bremžu šļūtenes, vai tām nav radies nodilums,
- pārbaudiet visu skrūvsavienojumu hermētiskumu,
- nomainiet nodilušās vai bojātās daļas.

Hidrauliskās bremžu sistēmas atgaisošana (darbnīcā)

Pēc jebkura veida bremžu remonta, kurā sistēma ir tikusi atvērta, atgaisojiet bremžu sistēmu, jo spiedienvados var būt iekļuvis gaiss.

1. Mazliet atskrūvējiet atgaisošanas vārstu.
 2. Darbiniet traktora bremzes.
 3. Tiklīdz izplūst eļļa, aizveriet atgaisošanas vārstu.
- Savāciet izplūstošo eļļu.
4. Pārbaudiet bremzes.

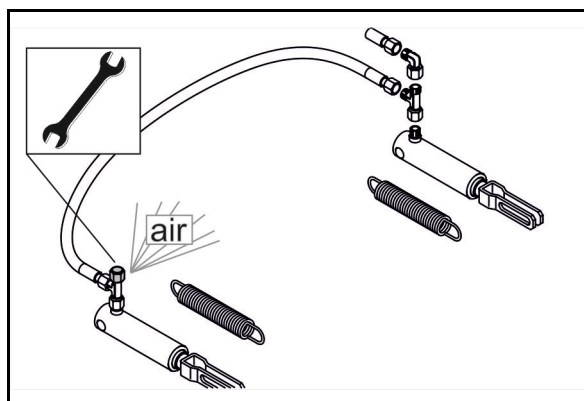

14.5.4 Stāvbremze



Jaunām mašīnām stāvbremzes bremžu troses var izstiepties.

Noregulējiet stāvbremzes,

- ja ir nepieciešamas trīs ceturtdaļas no vārpstas spriegošanas ceļa, lai cieši pievilktu stāvbremzes.
- ja no jauna esat uzstādījuši bremzes.

Stāvbremzes pieregulēšana



Bremžu trosi ar atbrīvotu stāvbremzi ir nedaudz jānokarājas. Turklāt bremžu trosi nedrīkst piekļauties vai berzēties gar citām transportlīdzekļa detaļām.

1. Atbrīvojiet troses skavas.
2. Atbilstoši saīsiniet bremžu trosi un atkal cieši pievelciet troses skavas.
3. Pārbaudiet noteikumiem atbilstošu pievilktās stāvbremzes bremžu darbību.

14.6 Ass stiprinājums

Pārbaudiet skrūvju nostiprinājumu.

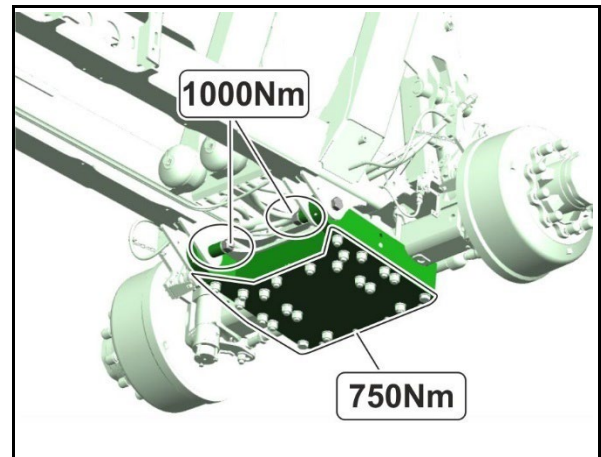

14.7 Riepas / riteņi

1. Pārbaudiet skrūvsavienojumu.
2. Pārbaudiet un iestatiet riepu gaisa spiedienu saskaņā ar uzlīmes datiem uz diskām.
3. Pārbaudiet, vai riepām nav bojājumu un vai tās ir nekustīgi nostiprinātas uz diska.



- **Nepieciešamais riteņu uzgriežņu/skrūvju pievilkšanas griezes moments: 510 Nm**



Riteņu montāžai izmantojiet:

- (1) Konusa gredzenus riteņu uzgriežņu priekšā.
- (2) Tikai diskus ar piemērotu pazeminājumu konusa gredzenu uzstādīšanai.

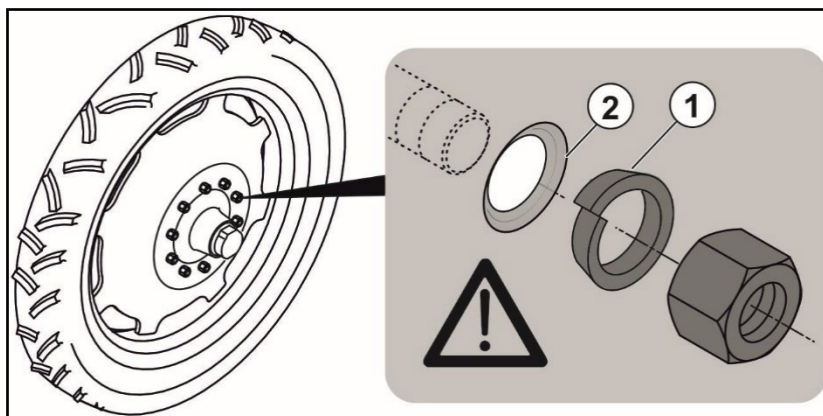

- Izmantojiet tikai paredzētā tipa riepas un diskas.
- Riepu remontdarbus drīkst veikt tikai kvalificēti speciālisti, izmantojot paredzētos montāžas instrumentus.
- Lai veiktu riepu montāžu, nepieciešamas atbilstošas zināšanas un montāžas noteikumiem atbilstoši instrumenti.
- Domkratu novietojiet tikai zem norādītajām vietām!

14.7.1 Riepu montāža (darbnīcā veicams darbs)



- Pirms jaunu/citu riepu montāžas notīriet rūsas no riteņu lokiem vietās, kur tie saskaras ar riepām. Darba režīmā rūsas var izraisīt riteņu loku bojājumus.
- Montējot jaunas riepas, vienmēr izmantojiet jaunus bezkameras ventīļus vai jaunas riepu kameras.
- Vienmēr uzskrūvējiet ventīļu vāciņus ar blīvējumu.

14.8 Savienojuma ierīces pārbaude



APDRAUDĒJUMS!

- Nekavējoties nomainiet bojātu jūgstieni pret jaunu – ceļu satiksmes drošības apsvērumu dēļ.
- Remontus drīkst veikt tikai ražotāja rūpnīca.
- Drošības apsvērumu dēļ ir aizliegts jūgstieni metināt un urbt.

Savienojuma ierīcēm (jūgstienim, apakšējo vilcējstieņu šķērssijai, sakabes galvai, sakabes cilpai) pārbaudiet:

- Bojājumus, deformāciju un plīsumus
- Nodilumu
- Vai stiprinājuma skrūves ir cieši pievilktas

Savienojuma ierīce	Nodiluma apmērs	Stiprinātājskrūves	Skaitis	Pievilkšanas griezes moments
Apakšējo vilcējstieņu šķērssija	3. kat: 34,5 mm 4. kat: 48,0 mm 5. kat: 56,0 mm	M20 8.8	8	410 Nm
Sakabes galva				
K80 (LI009)	82 mm	M16 10.9	8	300 Nm
K80 (LI040)	82 mm	M20 10.9	8	560 Nm
K80 (LI015)	82 mm	M20 10.9	12	560 Nm
Sakabes cilpa				
D35 (LI038)	36,5 mm	M16 12.9	6	340 Nm
D40 (LI017)	41,5 mm	M16 10.9	6	300 Nm
D40 (LI006)	42,5 mm	M20 8.8	8	395 Nm
D46(LI034)	48 mm	M20 10.9	12	550 Nm
D50 (LI037)	51,5 mm	M16 12.9	4	340 Nm
D50 (LI010)	51,5 mm	M16 10.9	8	300 Nm
D50 (LI059)	51,5 mm	M20 10.9	4	560 Nm
D50 (LI011)	51,5 mm	M20 8.8	8	410 Nm
D50 LI060)	52,5 mm	M20 10.9	8	560 Nm
D51 (LI039)	53 mm	M20 10.9	12	600 Nm
D51 (LI069)	53 mm	M16 10.9	6	290 Nm
D58 (LI031)	60 mm	M20 10.9	12	550 Nm
D62 (LI007)	63,5 mm	M20 10.9	8	590 Nm
D79 (LI021)	81 mm	M20 10.9	12	550 Nm

14.9 Koniskā pārvada eļļas maiņa pie kardānvārpstas piedziņas

1. Demontējiet pārvadu.
2. Pārbaudiet pārvada hermētiskumu.
3. Nehermētiskuma gadījumā nomainiet blīves.
4. Veiciet eļļas nomaiņu.
5. Uzmontējiet pārvadu.

Transmisijas eļļa: 0.65 l, ISO VG 150 EP/SAE 90

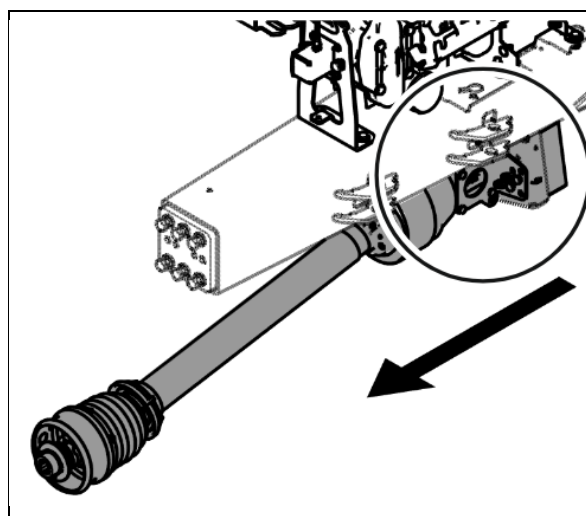

14.10 Hidrauliskā sistēma



BRĪDINĀJUMS

Saindēšanās risks, ko, iekļūstot ķermenī, izraisa ar augstspiedienu izplūstoša hidrauliskās sistēmas eļļa!

- Hidrauliskās sistēmas apkalpošanas darbus drīkst veikt tikai specializētā darbnīcā!
- Pirms hidrauliskās sistēmas apkalpošanas darbu sākuma izlaidiet no sistēmas spiedienu!
- Meklējot sūces, izmantojiet piemērotus palīg līdzekļus!
- Nemēģiniet hidraulisko šļūteņu cauruļvadu sūces noblīvēt ar plaukstu vai pirkstiem.

Ar augstu spiedienu izplūstošais šķidrums (hidrauliskā eļļa) var caur ādu iekļūt ķermenī un izraisīt smagas traumas!

Rodoties traumām, ko ir izraisījusi hidrauliskā eļļa, nekavējieties apmeklējiet ārstu! Infekcijas risks!



- Pievienojot hidraulisko šļūteņu cauruļvadus vilcējtransportlīdzekļa hidrauliskajai sistēmai, ievērojiet, ka bez spiediena jābūt gan vilcējtransportlīdzekļa, gan piekabes hidrauliskajai sistēmai!
- Pievienojiet pareizi hidraulisko šļūteņu cauruļvadus.
- Regulāri pārbaudiet visus hidraulisko šļūteņu cauruļvadus un savienojumus, vai tie nav bojāti un ir tīri.
- Lieciet kompetentam speciālistam pārbaudīt hidraulisko šļūteņu cauruļvadu darba stāvokli vismaz vienu reizi gadā!
- Bojājumu un novecojuma gadījumā nekavējoties nomainiet hidrauliskās šļūtenes! Izmantojiet tikai AMAZONE oriģinālās hidrauliskās šļūtenes!
- Hidraulisko šļūteņu cauruļvadu ekspluatācijas ilgums nedrīkst pārsniegt sešus gadus, ieskaitot iespējamo glabāšanas ilgumu, kas nedrīkst pārsniegt divus gadus. Arī glabājot atbilstošā veidā un nepārsniedzot pieļaujamo slodzi, šļūtenes un šļūteņu savienojumi dabiski noveco, kas ierobežo to glabāšanas un lietošanas ilgumu. Atbilstoši pieredzei, it īpaši ņemot vērā iespējamo apdraudējumu, var noteikt atšķirīgu lietošanas ilgumu. Termoplasta šļūtenēm un cauruļvadiem var būt noteikti citi aptuvenie termiņi.
- Likvidējiet nolietoto eļļu atbilstoši noteikumiem. Papildu informāciju par utilizēšanu jautājiet eļļas tirgotājam!
- Glabājiet hidraulisko eļļu bērniem nepieejamā vietā!
- Pievērsiet uzmanību tam, lai hidrauliskā eļļa nenonāktu augsnē vai ūdenī!

14.10.1 Hidraulisko šļūteņu cauruļvadu marķējums

Armatūras marķējums sniedz šādu informāciju:

- (1) Hidrauliskās šļūtenes cauruļvada ražotāja firmas zīme (A1HF)
- (2) Hidrauliskās šļūtenes izgatavošanas datums (02 04 = 2004. gada februāris)
- (3) Maksimāli pieļaujamais ekspluatācijas spiediens (210 BAR).

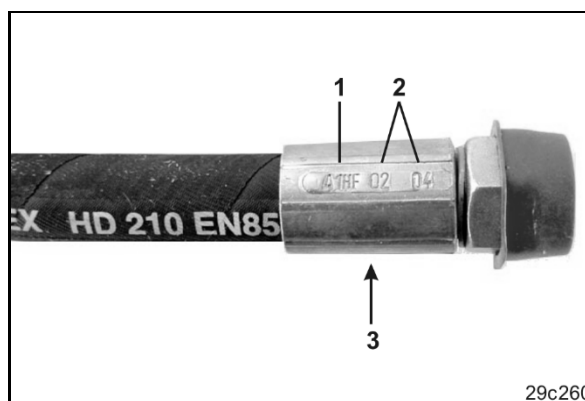

14.10.2 Apkopju intervāli

Pēc pirmajām 10 ekspluatācijas stundām un pēc tam ik pēc 50 ekspluatācijas stundām

1. Pārbaudiet visu hidrauliskās sistēmas elementu hermētiskumu.
2. Nepieciešamības gadījumā pievelciet skrūvsavienojumus.

Ikreiz pirms lietošanas sākuma

1. Vizuāli pārbaudiet, vai hidraulisko šļūteņu cauruļvadiem nav manāmu bojājumu.
2. Novērsiet hidraulisko šļūteņu cauruļvadu un cauruļu berzēšanos.
3. Nekavējoties nomainiet nodilušus vai bojātus hidraulisko šļūteņu cauruļvadus.

14.10.3 Hidraulisko šļūteņu cauruļvadu pārbaudes kritēriji



Ievērojiet turpmāk norādītos pārbaudes kritērijus, lai nodrošinātu savu drošību un samazinātu slodzi uz apkārtējo vidi!

Nomainiet šļūtenes, ja attiecīgā šļūtene atbilst vismaz vienam kritērijam no šā uzskaitījuma:

- Ārēji manāmi bojājumi līdz pat starpkārtai (piemēram, norīvējumi, iegriezumi, plaisas).
- Virsējā kārtā kļuvusi trausla (plaisu veidošanās šļūtenes materiālā).
- Deformācijas, kas neatbilst šļūtenes dabīgajai formai. Gan bez spiediena, gan ar spiedienu vai pārbaudot ar liekšanu (piemēram, kārtu atdalīšanās, burbuļu veidošanās, iespaidumi, asi locījumi).
- Nehermētiskas vietas.
- Nav ievērotas montāžas prasības.

- Lietošanas ilgums pārsniedz 6 gadus.
Izšķirošais ir hidrauliskās šļūtenes cauruļvada izgatavošanas datums, kas atrodams uz armatūras, pieskaitot 6 gadus. Ja uz armatūras norādītais izgatavošanas datums ir "2004", tās lietošanas periods beidzas 2010. gada februārī. Skatīt "Hidraulisko šļūteņu marķējums".



Nehermētiskas šļūtenes/caurules un savienojumu elementi bieži veidojas tādēļ, ka:

- nav blīvgredzenu vai blīvju
- blīvgredzeni ir bojāti vai tiem nav pareizas pozīcijas
- blīvgredzeni vai blīves ir trausli vai deformēti
- ir svešķermeņi
- šļūteņu skavas nav stabilā pozīcijā

14.10.4 Hidraulisko šļūteņu cauruļvadu montāža un demontāža



Izmantojiet

- tikai AMAZONE oriģinālās rezerves šļūtenes. Šīs rezerves šļūtenes var izturēt ķīmisko, mehānisko un termisko slodzi.
- šļūteņu montāžas laikā tikai šļūtenes skavas no V2A.



Montējot vai demontējot hidrauliskās šļūtenes, obligāti ievērojiet šādus norādījumus:

- Vienmēr ievērojiet tīrību.
 - Hidrauliskās šļūtenes vienmēr jāiemontē tā, lai jebkurā darba režīmā
 - o nebūtu nekāda nostiepuma, izņemot pašsvara radīto;
 - o tsāka garuma gadījumā nebūtu nekādas saspiešanas slodzes;
 - o uz tiem nebūtu nekādas ārējas mehāniskas iedarbības.

Nepieļaujiet šļūteņu berzēšanos gar citiem mašīnas elementiem vai savā starpā, tās saprātīgi izvietojot un nostiprinot. Ja nepieciešams, uz hidrauliskajām šļūtenēm uzstādiet aizsargpārvalkus. Nosedziet elementus ar asām šķautnēm.

 - o Nedrīkst pārsniegt pieļaujamo liekuma rādīšus.



- Pievienojot hidrauliskās šļūtenes cauruļvadu pie kustīga elementa, šļūtenes garumam jābūt izmērītam tā, lai visā kustības zonā minimālais pieļaujamais liekuma rādīšs nebūtu mazāks un/vai neveidotos nostiepums.
- Hidrauliskās šļūtenes nostipriniet paredzētajās vietās. Nelietojiet šļūteņu turētājus tajās vietās, kur tie traucē šļūtenes dabisku kustību un pagarināšanos.
- Aizliegta hidraulisko šļūteņu pārkrāsošana!

14.10.5 Eļļas filtrs

- Eļļas filtrs profesionālai locīšanai
- Hidrauliskās sūkņa piedziņas eļļas filtrs

Hidraulikas eļļas filtrs (1) ar piesārņojuma indikatoru (2).

- Zaļš Filtrs darba kārtībā
- Sarkans Nomainiet filtru

Eļļas filtra piesārņojuma pārbaude

Hidraulikas eļļai jābūt darba temperatūrā.

1. Iespiediet piesārņojuma indikatoru.
2. Turpiniet darbu ar mašīnu.
3. Ievērojiet piesārņojuma indikatoru.

Eļļas filtra maiņa

Lai demontētu filtru, noskrūvējiet filtra vāciņu un izņemiet filtru.

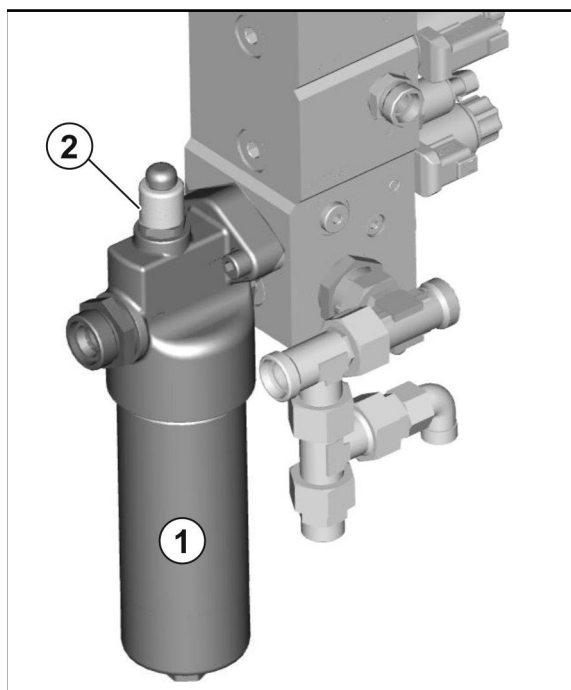

UZMANĪBU

Pirms tam izlaidiet hidrauliskās sistēmas spiedienu.

Pretējā gadījumā pastāv savainojumu risks, ko izraisa ar augstu spiedienu izplūstoša hidraulikas eļļa.

Pēc eļļas filtra nomaiņas atkal iespiediet piesārņojuma indikatoru.

→ Atkal ir redzams zaļais gredzens.

14.10.6 Hidraulisko droselēvārstu regulēšana

Rūpnīcā ir noregulēts atsevišķo hidraulisko funkciju manipulēšanas ātrums vārstu bloka attiecīgajiem hidrauliskajiem droselēvārstiem (miglošanas stieņu pielocīšana un atlocīšana, svārstību izlīdzinātāja nobloķēšana un atbloķēšana u.c.). Taču atkarībā no traktora tipa var būt nepieciešams koriģēt šos noregulētos ātrumus.

Iespējams regulēt vienu droselēvārstu pārim piešķirtās hidrauliskās funkcijas manipulēšanas ātrumu, ieskrūvējot vai izskrūvējot atbilstošo droselēvārstu iekšējā sešstūra skrūvi.

- Manipulēšanas ātruma samazināšana = ieskrūvēt iekšējā sešstūra skrūvi.
- Manipulēšanas ātruma palielināšana = izskrūvēt iekšējā sešstūra skrūvi.



Kad koriģējat hidrauliskās funkcijas manipulēšanas ātrumu, vienmēr regulējiet abas viena droselēvārsta pāra droselēvārstus vienmērīgi.

14.11 Hidropneimatiskais hidroakumulators



BRĪDINĀJUMS

Savainošanās risks, strādājot pie hidrauliskās sistēmas ar hidroakumulatoru.

Strādāt pie hidraulikas bloka un hidrauliskajām šļūtenēm ar pieslēgtu hidroakumulatoru drīkst tikai speciālisti.

14.12 Iestatījumi ar atlocītu miglošanas stieni

Noregulēšana paralēli zemei

Ar atlocītiem, pareizi iestatītiem miglošanas stieņiem visām miglošanas sprauslām pret zemi jāatrodas vienādā, paralēlā attālumā.

Ja tā nav, ar **atbloķētu** svārstību izlīdzinātāju atlocīto miglošanas stieni noregulēt virs pretsvāriem (1). Pretsvārus atbilstoši nostipriniet pie izlīces.

Horizontālā noregulēšana

Skatoties braukšanas virzienā, visiem miglošanas stieņa izlīces daļām ir jāatrodas vienā līnijā. Horizontāla noregulēšana var būt vajadzīga

- pēc ilgākas izmantošanas
- vai pēc miglošanas stieņu asas saskares ar augsni.

Iekšējā izlīce

1. Atbrīvojiet egulēšanas skrūves pretuzgriezni (5).
2. Regulēšanas skrūvi grieziet pret atdurēm tik ilgi, līdz iekšējā izlīce ir vienā līnijā ar miglošanas stieņu vidus daļu.
3. Nostipriniet pretuzgriezni.

Ārējā izlīce

1. Atbrīvojiet stiprinājuma mēlītes (3) skrūves (2). Noregulēšana notiek tieši pie plastmasas izciļņa (4) ar stiprinājuma mēlītes gareniskajiem urbumiem.
2. Noregulējiet izlīces posmu.
3. Pieskrūvējiet skrūves (2).

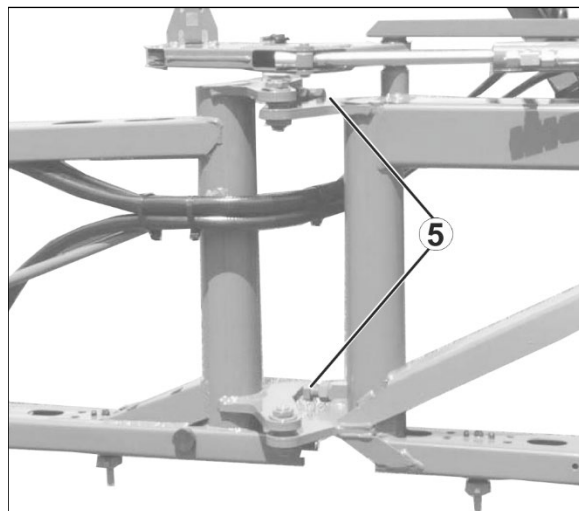
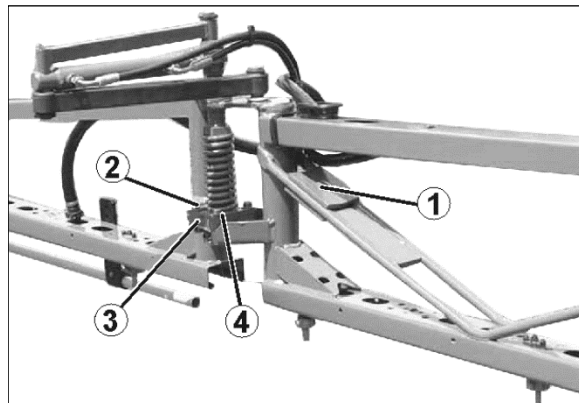

14.13 Elektrohidrauliskie stieņi



BRĪDINĀJUMS

Savainošanās risks, ko rada miglošanas stieņu neparedzētas kustības automātiskajā režīmā, ienākot ultraskaņas sensora starojuma zonā.



Nobloķējiet miglošanas stieņus

- pirms traktora atstāšanas.
- ja miglošanas stieņu zonā atrodas nepilnvarotas personas.

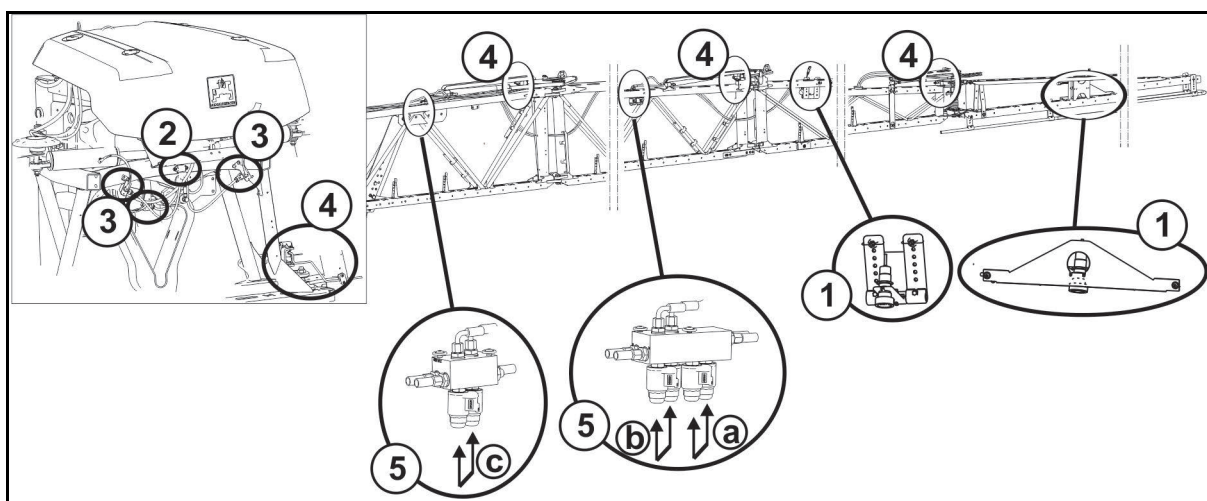

- (1) Ultraskaņas sensori stieņu slīpumam
- (2) Griešanās ātruma sensori stieņu slīpumam
- (3) Potenciometrs stieņu slīpumam
- (4) Potenciometrs stieņu atlocīšanai
- (5) Hidraulikas bloks ar manuālu avārijas atlocīšanas funkciju

Ārējās izlīces avārijas atlocīšanas funkcija

Ar bojātu vadu kūli izlīci var salocīt hidrauliski, manuāli darbinot hidraulikas bloku (5a, b, c).

→ Vadības pults ir ieslēgta, eļļas cirkulācija aktīva.

- Iespiediet abu magnētisko spoļu 5a pogu: ārējā izlīce pielokās.
- Iespiediet abu magnētisko spoļu 5b pogu: 2. izlīce no ārpuses pielokās.
- Iespiediet abu magnētisko spoļu 5c pogu: 3. izlīce no ārpuses pielokās.



Avārijas pielocīšana ar nestrādājošu elektroniku:

Skatiet ISOBUS/iestatījumi/mašīnas lietošanas instrukciju.

14.14 Sūkņis



BRĪDINĀJUMS

Apdraudējums, nejauši saskaroties ar miglošanas šķīdumu!

Notīriet mašīnu ar skalošanas ūdeni, pirms demontējat miglošanas sūkni vai citas detaļas, kas nonāk kontaktā ar miglošanas līdzekļiem vai miglošanas šķīdumu.

14.14.1 Eļļas līmeņa pārbaude



- Izmantojiet tika uzticama zīmola eļļu 20W30 vai universālo eļļu 15W40!
- Nodrošiniet pareizu eļļas līmeni! Bīstams ir gan pārāk zems, gan pārāk augsts eļļas līmenis.
- Ņemot vērā sūkņa nehorizontālo stāvokli ar Hitch-jūgstieni, ir jānosaka nolasītais eļļas līmenis.
- Putu veidošanās un duļķaina eļļa liecina par bojātu sūkņa membrānu.

Nedarbiniet bojātu sūkni

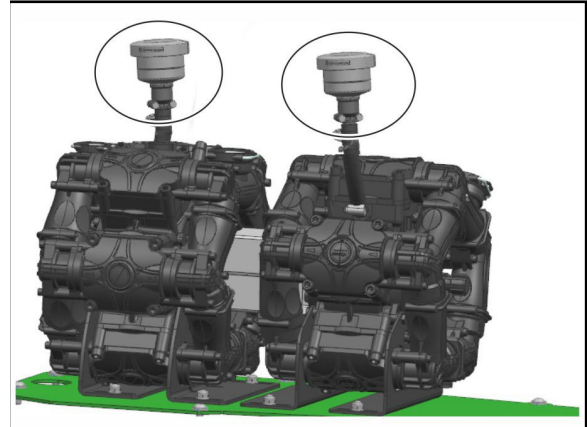

1. Pārbaudiet, vai eļļas līmenis pie atzīmes ir redzams, kad sūkņis nedarbojas un atrodas horizontālā stāvoklī.
2. Pārbaudiet, vai eļļa ir tīra.
3. Ja eļļas līmenis pie atzīmes nav redzams, noņemiet vāku un papildiniet eļļu.

14.14.2 Miglošanas šķīduma sūkņa eļļas maiņa

1. Demontējiet sūkni.
2. Noņemiet vāku.
3. Noteciniet eļļu.
 - 3.1 Pagrieziet sūkni uz augšdaļas.
 - 3.2 Piedziņas vārpstu grieziet ar roku tik ilgi, kamēr nolietotā eļļa būs pilnīgi izplūdusi.

Turklāt pastāv iespēja notecināt eļļu pa noteces aizgriezni. Šajā gadījumā tomēr neliels eļļas atlikums paliek sūknī, tādēļ mēs iesakām pirmo metodi.
4. Novietojiet sūkni uz līdzenas virsmas.
5. Piedziņas vārpstu pamīšus grieziet uz labo un kreiso pusi un lēnām uzpildiet eļļu.
6. Uzmontējiet sūkni.
7. Uz īsu brīdi iedarbiniet sūkni.
8. Iepildiet skatlodziņam eļļas atlikušo daudzumu, līdz eļļa ir redzama pie atzīmes.

14.14.3 Iesūkšanas un spiediena puses vārstu pārbaude un nomainīšana (darbnīcā veicams darbs)



- Pirms vārstu bloku (5) izņemšanas ievērojiet iesūkšanas un spiediena puses vārstu attiecīgo montāžas stāvokli.
- Veicot montāžu, uzmanieties, lai nesabojātu vārsta vadīklu (9). Bojājumi var radīt vārstu bloķēšanos.
- Uzgriežņus (1,2) noteikti krustveidā pievelciet ar norādīto griezes momentu. Uzgriežņu nepienācīga pievilkšana rada deformācijas un līdz ar to neblīvumu.

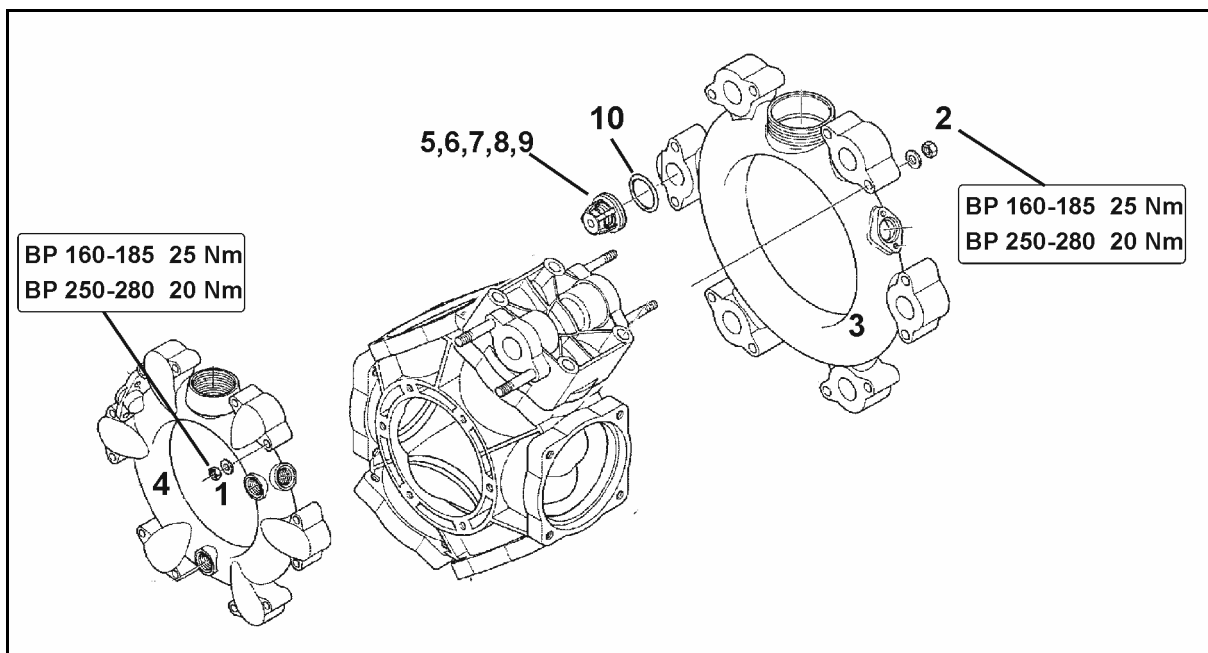

1. Ja nepieciešams, demontējiet sūkni.
2. Noņemiet uzgriežņus (1,2).
3. Noņemiet iesūkšanas un spiediena kanālu (3 un 4).
4. Izņemiet vārstu blokus (5).
5. Pārbaudiet vārsta ligzdu (6), vārstu (7), vārsta atsperi (8) un vārsta vadīklu (9), vai nav bojājumu vai nodiluma.
6. Izņemiet blīvģredzenu (10).
7. Nomainiet bojātās daļas.
8. Pēc pārbaudes un notīrīšanas uzstādiet vārstu blokus (5).
9. Ievietojiet jaunus blīvģredzenus (10).
10. Iesūkšanas (3) un spiediena kanālu (4) piestipriniet ar atloku sūkņa korpusam.
11. Krustveidā pievelciet uzgriežņus (1,2) ar griezes momentu **25 Nm (BP 160-185) / 20 Nm (AR 250-280)**.

14.14.4 Virzuļa membrānas pārbaude un nomainīšana (darbnīcā veicams darbs)



- Vismaz reizi gadā pārbaudiet, vai virzuļa membrāna (8) ir nevainojamā stāvoklī, šim nolūkam demontējiet to.
- Pirms vārstu bloku (5) izņemšanas ievērojiet iesūkšanas un spiediena puses vārstu attiecīgo montāžas stāvokli.
- Virzuļa membrānas pārbaudi un nomainīšanu veiciet katram virzuleim atsevišķi. Sāciet demontēt attiecīgi nākamo virzuli tikai pēc tam, kad pārbaudīto virzuli esat pilnīgi samontējuši atpakaļ.
- Pārbaudāmo virzuli vienmēr paceliet uz augšu, lai neizplūstu sūkņa korpusā esošā eļļa.
- Nomainiet visas virzuļa membrānas, pat ja tikai viena virzuļa membrāna (8) ir uzbriedusi, saplīsusi vai poraina.

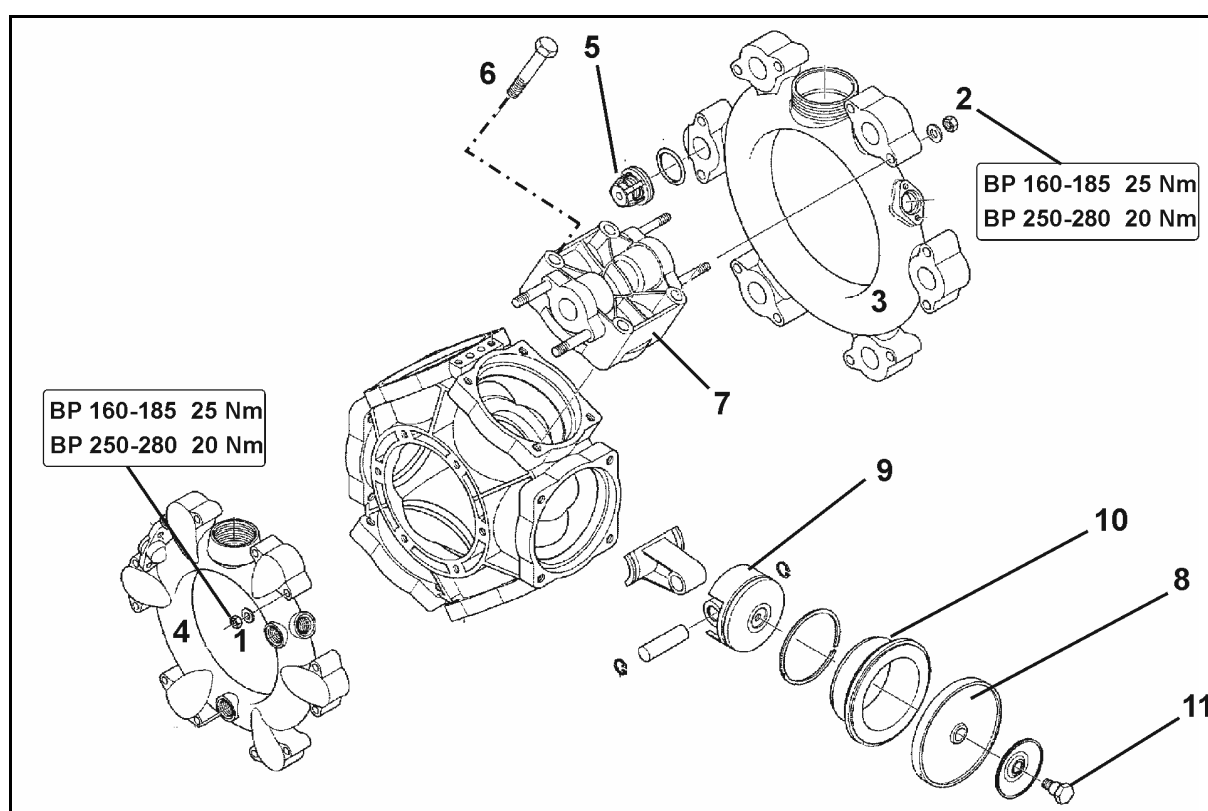

Virzuļa membrānas pārbaude

1. Ja nepieciešams, demontējiet sūkni.
2. Atskrūvējiet uzgriežņus (1, 2).
3. Noņemiet iesūkšanas un spiediena kanālu (3 un 4).
4. Izņemiet vārstu blokus (5).
5. Noņemiet skrūves (6).
6. Noņemiet cilindra galvu (7).
7. Pārbaudiet virzuļa membrānu (8).
8. Nomainiet bojātu virzuļa membrānu.

Virzuļa membrānas nomaiņa



- Pievērsiet uzmanību cilindra padziļinājumu vai urbumu pareizam stāvoklim.
- Nostipriniet virzuļa membrānu (8) ar turētājdisku un skrūvi (11) uz cilindra (9), lai mala būtu vērsta uz cilindra galvas pusi (7).
- Uzgriežņus (1,2) noteikti krustveidā pievelciet ar norādīto griezes momentu. Uzgriežņu nepienācīga pievilkšana rada deformācijas un līdz ar to neblīvumu.

1. Atskrūvējiet skrūvi (11) un no virzuļa (9) noņemiet virzuļa membrānu (8) kopā ar balsta disku.
2. Ja ir saplīsusi virzuļa membrāna, izteciniet eļļas un miglošanas šķīduma maisījumu no sūkņa korpusa.
3. Izņemiet cilindru (10) no sūkņa korpusa.
4. Lai iztīrītu, kārtīgi izskalojiet sūkņa korpusu ar dīzeļdegvielu vai petroleju.
5. Notīriet visas blīvju virsmas.
6. Ievietojiet cilindru (10) atpakaļ sūkņa korpusā.
7. Iemontējiet virzuļa membrānu (8).
8. Cilindra galvu (7) piestipriniet ar atloku sūkņa korpusam un vienmērīgi krustveidā pievelciet skrūves (6).
Skrūvsavienojumam izmantojiet līmi vidēji ciešiem savienojumiem!
9. Pēc pārbaudes un notīrīšanas uzstādiet vārstu blokus (5).
10. Ievietojiet jaunus blīvgredzenus.
11. Iesūkšanas (3) un spiediena kanālu (4) piestipriniet ar atloku sūkņa korpusam.
12. Krustveidā pievelciet uzgriežņus (1,2) ar griezes momentu **25 Nm (BP 160-185) / 20 Nm (AR 250-280)**.

14.15 Caurplūdes mērītāja kalibrēšana



Skatīt programmatūras ISOBUS lietošanas instrukcijas nodaļu "Impulsi uz litru".

14.16 Miglotāja apjoma mērīšana

Pārbaudiet miglotāju, izmērot tā apjomu, piepildot ar šķidrumu

- pirms sezonas sākuma,
- katreiz mainot sprauslu,
- miglošanas tabulas iestatīšanas norāžu pārbaudei,
- noviržu gadījumā starp faktisko un nepieciešamo patēriņa daudzumu [l/ha].

Var izsaukt iemeslus, ja radušās novirzes starp faktisko un nepieciešamo patēriņa daudzumu [l/ha]:

- starpības starp faktiski nobraukto un traktormetrā parādīto kustības ātrumu dēļ un/vai
- miglošanas sprauslu dabiskā nodiluma dēļ.

Nepieciešamie piederumi piepildīšanai ar šķidrumu:

- (1) Quick-Check tvertne
- (2) Hronometrs

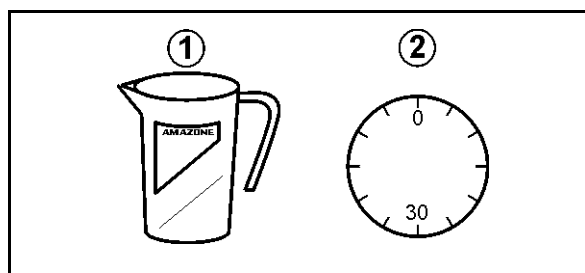

Faktiskā patēriņa noteikšana stāvo, izmantojot atsevišķu sprauslu izplūdi

Sprauslu izplūdi nosakiet pie vismaz 3 dažādām sprauslām. Šeit attiecīgi jāpārbauda attiecīgi viena sprausla pie kreisās puses un labās puses izlīces, kā arī miglošanas stieņu vidū.

1. Vadības pulsts:
 - 1.1. Ievadiet nepieciešamā patēriņa daudzumu vadības pultī.
 - 1.4. Ievadiet simulēto ātrumu.
 2. Uzpildiet miglošanas šķīduma tvertni ar ūdeni (apm. 1000 l).
 3. Ieslēdziet maisītāju.
 4. Ieslēdziet miglošanu un pārbaudiet, vai visas sprauslas strādā nevainojami.
 5. Pie vairākām sprauslām nosakiet atsevišķu sprauslu izvadīto daudzumu [l/min].
Lai to izdarītu, Quick-Check tvertni turiet zem sprauslas precīzi 30 sekundes.
 6. Izslēdziet miglošanu.
 7. Nosakiet vidējo atsevišķu sprauslu izvadīto daudzumu [l/ha].
- Ar tabulu uz Quick-Check tvertnes.
 - Aprēķinot.
 - Ar miglošanas tabulu.

Piemērs:

Spraus izm	'06'
Paredzētais kustības ātrums	7 km/h
No sprauslas izvadītais daudzums pie kreisās puses izlīces:	0,85 l/30s
No sprauslas izvadītais daudzums vidū	0,84 l/30s
No sprauslas izvadītais daudzums pie labās puses izlīces:	0,86 l/30s
Aprēķinātā vidējā vērtība:	0,85 l/30s → 1,7 l/min

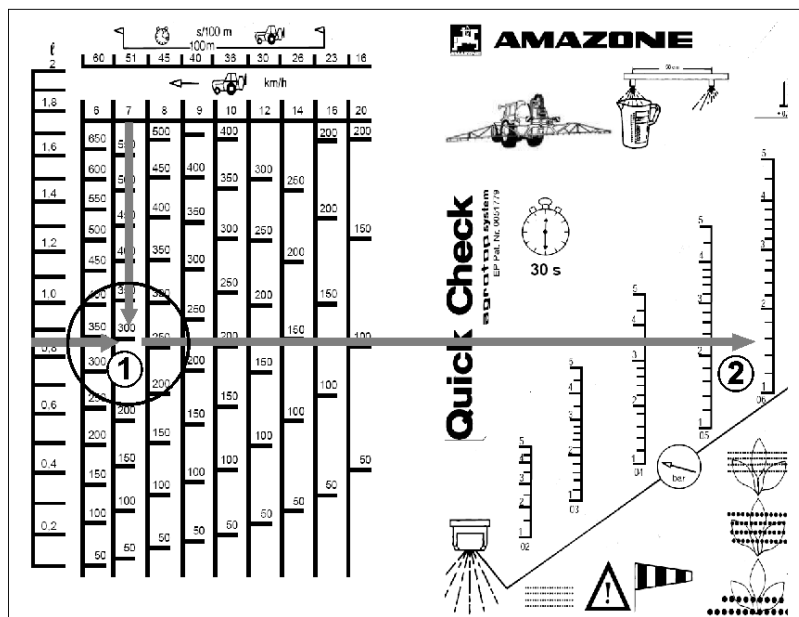
1. Atsevišķas sprauslas izvadītā daudzuma [l/ha] noteikšana ar Quick-Check tvertni

- (1) → noteiktais iestrādes daudzums 290 l/ha
 (2) → noteiktas miglošanas spiediens 1,6 bāri

2. Atsevišķas sprauslas izvadītā daudzuma [l/ha] aprēķināšana

$$\frac{d \text{ [l/min]} \times 1200}{e \text{ [km/h]}} = \text{lestrādes daudzums [l/ha]}$$

- o d: sprauslas izvadītais daudzums (aprēķinātā vidējā vērtība) [l/min]
- o e: kustības ātrums [km/h]

$$\frac{1,7 \text{ [l/min]} \times 1200}{7 \text{ [km/h]}} = 291 \text{ [l/ha]}$$

3. Atsevišķas sprauslas izvadītā daudzuma [l/ha] nolasišana no miglošanas tabulas
No miglošanas tabulas (skatīt 254. lpp.):

- lestrādes daudzums 291 l/ha
- Miglošanas spiediens 1,6 bāri



Ja iestrādes daudzumam miglošanas spiediena noteiktās vērtības nesaskan ar iestatītajām vērtībām:

- Kalibrējiet caurplūdes mērītāju (skatīt programmatūras ISOBUS lietošanas instrukciju).
- Visām sprauslām pārbaudiet nodilumu un aizsērējumu.

14.17 Cauruļvada filtrs

- Iztīriet cauruļvada filtru (1) atkarībā no darba apstākļiem ik pēc 3–4 mēnešiem.
- Nomainiet bojātos filtra ieliktnus.

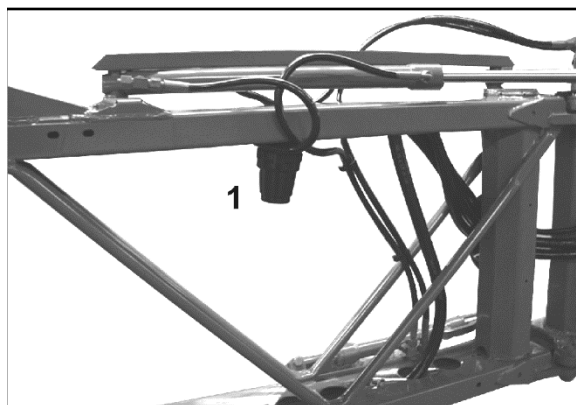

14.18 Miglotāja pārbaudes norādījumi



- Miglotāja pārbaudi drīkst veikt tikai autorizēti uzņēmumi.
- Ar likumu noteiktā miglotāja pārbaude:
 - o vēlākais 6 mēnešus pēc lietošanas uzsākšanas (ja nav veikta pirkuma laikā), tad
 - o turpmākos 4 pusgados.

Pārbaudes komplekts miglotājam (opcija), pasūtījuma Nr.: 114586

Manometra pārbaude

- (1) Vāciņš (pasūt. Nr.: 913954) un spraudnis (pasūt. Nr.: ZF195)
- (2) Šļūtenes elkonis (pasūt. Nr.: 116059)
- (3) Manometra pieslēgums (pasūt. Nr.: 7107000)

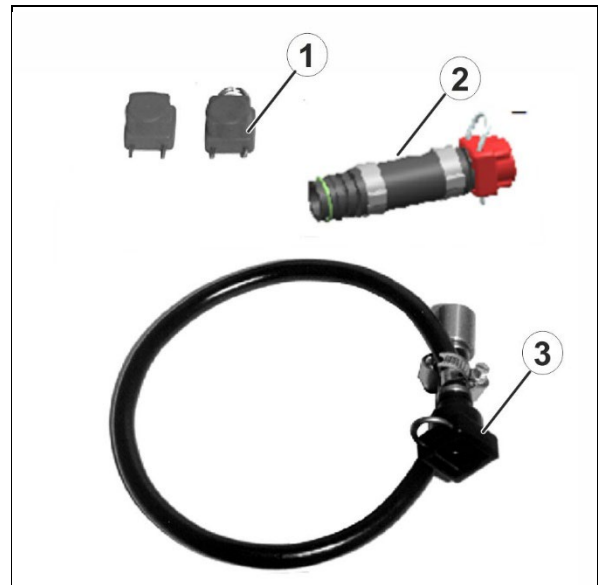

Caurplūduma mērītāja pārbaude

- (1) Blīvgredzens (pasūt. Nr.: FC122)
- (2) Šļūtenes savienojums (pasūt. Nr.: GE095)
- (3) Uzmavuzgrieznis (pasūt. Nr.: GE021)

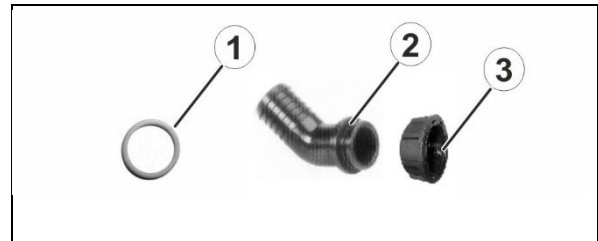

Sūkņa pārbaude

- (1) Blīvgredzens (pasūt. Nr.: FC149)
- (2) Šļūtenes savienojums (pasūt. Nr.: GE052)
- (3) Uzmavuzgrieznis (pasūt. Nr.: GE022)
- (4) Blīvgredzens (pasūt. Nr.: FC468)
- (5) Šļūtenes savienojums (pasūt. Nr.: ZF1395)

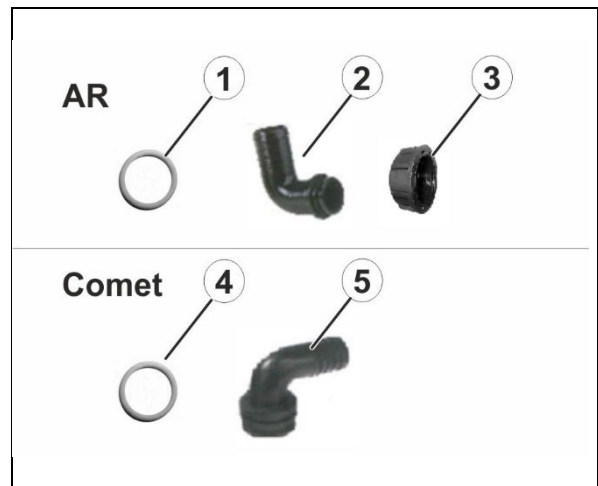

Sūkņa pārbaude - sūkņa jaudas (padeves jaudas, spiediena) pārbaude

1. Atskrūvējiet uznavuzgriezni (1).
2. Uzspraudiet šļūteni pieslēgumu.
3. Pievelciet uznavuzgriezni.

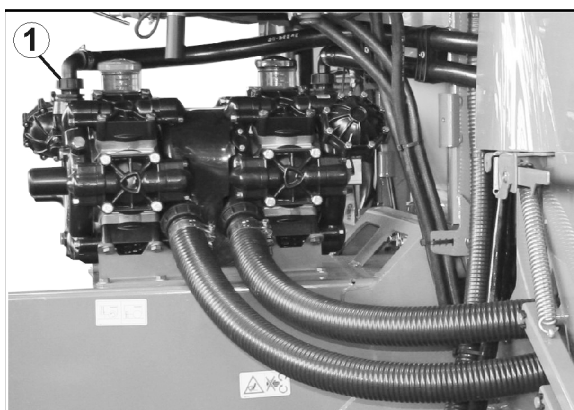

Caurplūduma mērītāja pārbaude

Platuma daļas armatūra

1. Atbrīvojiet uznavuzgriezni (1) aiz caurplūduma mērītāja.
2. Uzspraužamo uznavu (pasūt. Nr. 919345) nostipriniet ar uznavuzgriezni un pieslēdziet pie kontrolierīces.
3. Ieslēdziet miglošanu.

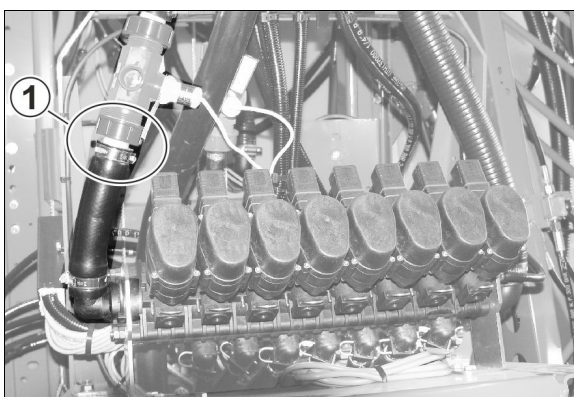

Atsevišķu sprauslu slēdzis DUS pro

1. Atbrīvojiet uznavuzgriezni (1) aiz caurplūduma mērītāja.
2. Uzspraužamo uznavu (pasūt. Nr. 919345) nostipriniet ar uznavuzgriezni un pieslēdziet pie kontrolierīces.
3. Ieslēdziet miglošanu.

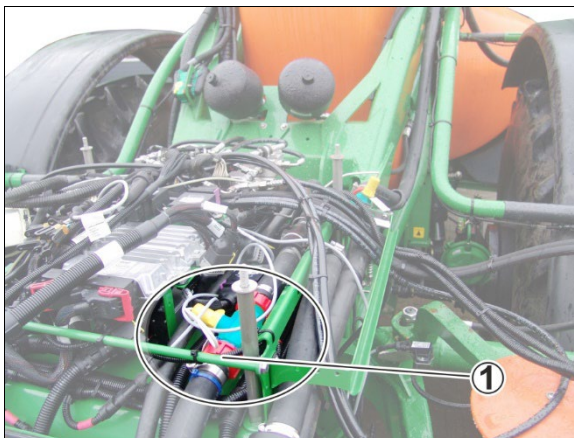

Manometru pārbaude

Platuma daļas armatūra

1. Izvelciet vienu miglotāja cauruļvadu no viena sekciju vārsta un aizveriet ar šļūtenes elkoni (pasūt. Nr. 1166060).
2. Manometra savienojumu ar vāciņa palīdzību savienojiet ar vienu sekciju ventili.
3. Pārbaudes manometru ieskrūvējiet 1/4 colas iekšējā vītņē.
4. Ieslēdziet miglošanu

Atsevišķu sprauslu slēdzis DUS pro

1. Blakus spiediena sensoram novelciet atplūdes vadu (1) un aizveriet ar šļūtenes elkoni (pasūt. Nr. 1166060).
2. Manometra pieslēgumu (pasūt. Nr. 7107000) savienojiet ar miglotāja cauruļvadu (2).
3. Pārbaudes manometru ieskrūvējiet 1/4 colas iekšējā vītņē.
4. Ieslēdziet miglošanu.

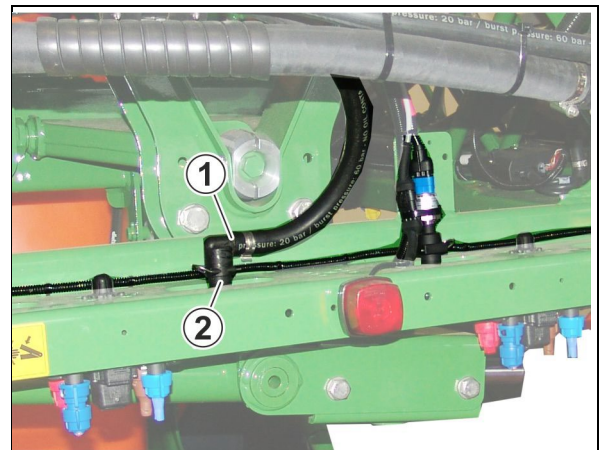

14.19 Atsevišķu sprauslu slēdža membrānas nomaiņa

1. Vadības pultī ieslēdziet miglošanu.
 2. Virs uznavuzgriežņa demontējiet AmaSwitch motoru. Lai to izdarītu, nenoņemiet pieslēguma vadu.
 3. Demontējiet disku.
 4. Nomainiet membrānu.
- Pievērsiet uzmanību pareizai membrānas pozīcijai.
5. Atkal uzmontējiet disku.
 6. Virs uznavuzgriežņa uzmontējiet motoru.
- Turklāt motors nedrīkst griezties līdzi.
7. Vadības pultī izslēdziet miglošanu.

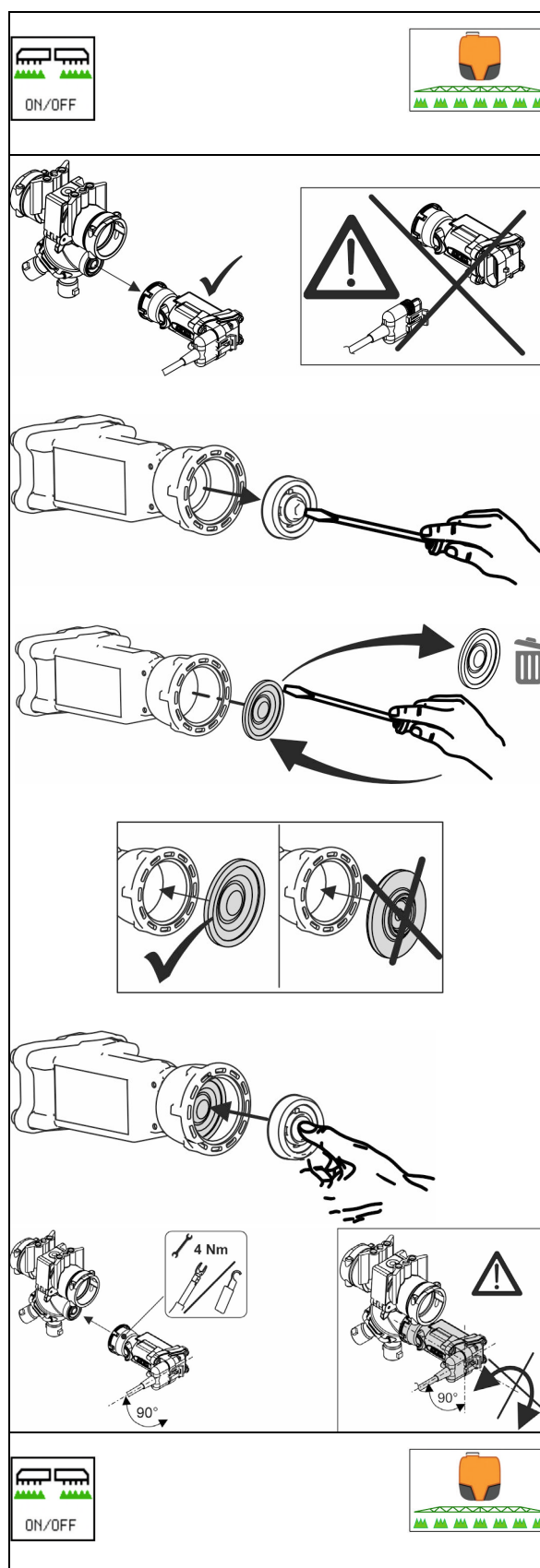

14.20 Skrūvju pievilšanas griezes momentu vērtības

M	S	Nm											
		8.8	10.9	12.9									
M 8	13	25	35	41									
M 8x1		27	38	41									
M 10	16 (15,17)	49	69	83									
M 10x1		52	73	88									
M 12	18 (19)	86	120	145									
M 12x1,5		90	125	150									
M 14	22 (21)	135	190	230									
M 14x1,5		150	210	250									
M 16	24	210	300	355									
M 16x1,5		225	315	380									
M 18	27	290	405	485									
M 18x1,5		325	460	550									
M 20	30	410	580	690									
M 20x1,5		460	640	770									
M 22	32	550	780	930									
M 22x1,5		610	860	1050									
M 24	36	710	1000	1200									
M 24x2		780	1100	1300									
M 27	41	1050	1500	1800									
M 27x2		1150	1600	1950									
M 30	46	1450	2000	2400									
M 30x2		1600	2250	2700									

M	M4	M5	M6	M8	M10	M12	M14	M16	M18	M20	M22	M24
Nm	2,4	4,9	8,4	20,6	40,7	70,5	112	174	242	342	470	589



Krāsotām skrūvēm ir atšķirīgi pievilšanas griezes momenti.
Ievērojiet īpašos norādījumus par pievilšanas griezes momentiem nodaļā "Apkope".

14.21 Miglotāja utilizēšana



Visu miglotāju rūpīgi notīriet (no iekšpuses un ārpusē), pirms utilizējat miglotāju.

Šādas detaļas varat nodot enerģētiskajai pārstrādei*: miglošanas šķīduma tvertne, ieskalošanas tvertne, skalošanas ūdens tvertne, roku mazgāšanas tvertne, šļūtenes un plastmasas armatūra.

Metāla daļas varat nodot metāllūžņos.

Ievērojiet attiecīgos tiesību aktus par atsevišķu izejvielu utilizāciju.

* Enerģētiskā pārstrāde

ir plastmasā ietvertās enerģijas iegūšana, sadedzinot, vienlaicīgi izmantojot šo enerģiju elektrības un/vai tvaika ražošanai vai procesu siltuma sagatavošanai. Enerģētiskā pārstrāde ir piemērota sajauktai un piesārņotai plastmasai, īpaši ar kaitīgām vielām piesārņotām plastmasas frakcijām.

15 Shēmas un pārskati

15.1 Šķidruma cirkulācijas

1X	Tvertne	5X	Tīrīšana un maisītāji
10	Miglošanas šķidruma tvertne	50	Galvenie maisītāji
11	Skalošanas ūdens tvertne	51	Galvenā maisītāja pretvārsts
12	Roku mazgāšanas tvertne	52	Papildmaisītājs
13	leskalošanas tvertne	53	Papildmaisītāja pretvārsts
BEL082	Inžektora potenciometrs	54	Ārpuses mazgāšanas iekārta
BEL092	leskalošanas tvertnes sensors	55	lekšējā tīrīšana
BWA090	Uzpildes līmeņa potenciometrs	KWA040	Papildmaisītāja dzinēja vārsts
BWA091	Skalošanas ūdens tvertnes uzpildes līmeņa sensors	KWA045	Galvenā maisītāja dzinēja vārsts
2X	lesūšanas puse	BWA045	Galvenā maisītāja spiediena sensors
20	Ārējās sūkšanas pieslēgums (3" Camlock)	KWA106	lekšējās tīrīšanas dzinēja vārsts ar šķidrumu
21	Sūcējkrāns	6X	Miglošanas darba režīms
22	Galvenās tvertnes/ātrās iztukšošanas notece	60	Spiediena līmenis 0,8 bāri
23	Miglošanas šķidruma tvertnes bloķēšanas funkcija	KWA010	Miglošanas režīma dzinēja vārsts
24	Sūkšanas filtrs	KWA011	Spiediena regulēšanas vārsts
25	Pretvārsts pārspiediena nodrošināšanai	KWA020	Atplūdes noregulēšanas vārsts
KWA060	Sūcējkrāna lineārais dzinējs	7X	Stienu
KWA072	Galvenās tvertnes lineārā dzinēja notece	70	Platuma daļu vārsti
GWA001	Miglotāja sūknis	71	Spiediena samazināšanas kanāls
GWA002	Maisīšanas sūknis	72	Apvada vārsts
BEL001	Ūdens sūkņu apgriezīgu skaita sensors	73	Miglošanas vads
3X	Spiediena puse	74	DUS krāns
30	Spiedienfiltrs	75	DUS spiediena vārsts
31	Spiediena ierobežošanas vārsts	76	DUS pretvārsts
32	Pieslēgums uzpildei ar spiedienu (C savienojums/Firebrigade)	BWA010	Spiediena sensors miglošanas spiedienam
33	Roku mazgāšanas tvertnes ar krānu uzpildes pieslēgums	BWA011	1. plūsmas mērītājs
34	Skalošanas ūdens tvertnes ar krānu uzpildes pieslēgums	BWA020	2. plūsmas mērītājs
35	Skalošanas ūdens tvertnes uzpildes ar spiedienu pretvārsts	BWA030	3. plūsmas mērītāja
36	Miglošanas šķidruma tvertnes uzpildes ar spiedienu pretvārsts		
37	7 ceļu spiediena krāns		
38	Notecināšanas krāna spiedienfiltrs		
KWA073	Ātrās iztukšošanas dzinēja vārsts	1XX	HighFlow+
KWA075	Miglošanas šķidruma tvertnes uzpildes ar spiedienu dzinēja vārsts	100	Spiediena ierobežošanas vārsts
KWA076	Skalošanas ūdens tvertnes uzpildes ar spiedienu dzinēja vārsts	101	Spiedienfiltrs
KWA077	Barošanas ESB ar šķidrumu dzinēja vārsts	102	Krāns papildmaisītājam/spiediena filtra notecināšanai
4X	leskalošanas tvertne (ESB) un inžektors	103	Pretvārsts miglotāja cauruļvadiem
40	Krāns ESB barošana ar miglošanas sūkni/uzpildi ar spiedienu	KWA030	Dzinēja vārsts HighFlow+
41	Krāns izgrūšanas sprauslai		
42	ESB/smīdzināšanas pistolei		
43	Atgriezes/kannu tīrīšanas krāns	3XX	AmaSelect / AmaSwitch
44	Kannu tīrīšana	300	Sprauslu korpuss
45	Tīrīšanas sprausla ESB	301	Stienų noslēgkrāns
46	Izgrūšanas sprausla pulverim	302	Noslēgkrāns atgaitai
47	Smīdzināšanas pistole	303	Noslēgkrāns spiediena pusē
48	Padeve	304	Cauruļvada filtrs
48	lesmidzinātāja pretvārsts sūkšanas cauruļvadam		
49	Krāns inžektors barošanai ar ESB/sūkšanas pieslēgums (papildu inžektors)		
49a	Closed Transfer System sūkšanas pieslēgums		

Shēmas un pārskati

49b	Closed Transfer System skalošanas pieslēgums Dzinēja vārsts inžektora piedziņa ieslēgta/izslēgta	305	Spiediena līmenis AmaSwitch
KWA070	Dzinēja vārsts inžektors barošanai ar ESB/sūkšanas pieslēgums (papildu inžektors)		
KWA071			
KWA078	Dzinēja vārsts ECO-Fill sūkšana		

15.2 Miglošanas šķīduma cirkulācija platuma daļu pārslēgšanā

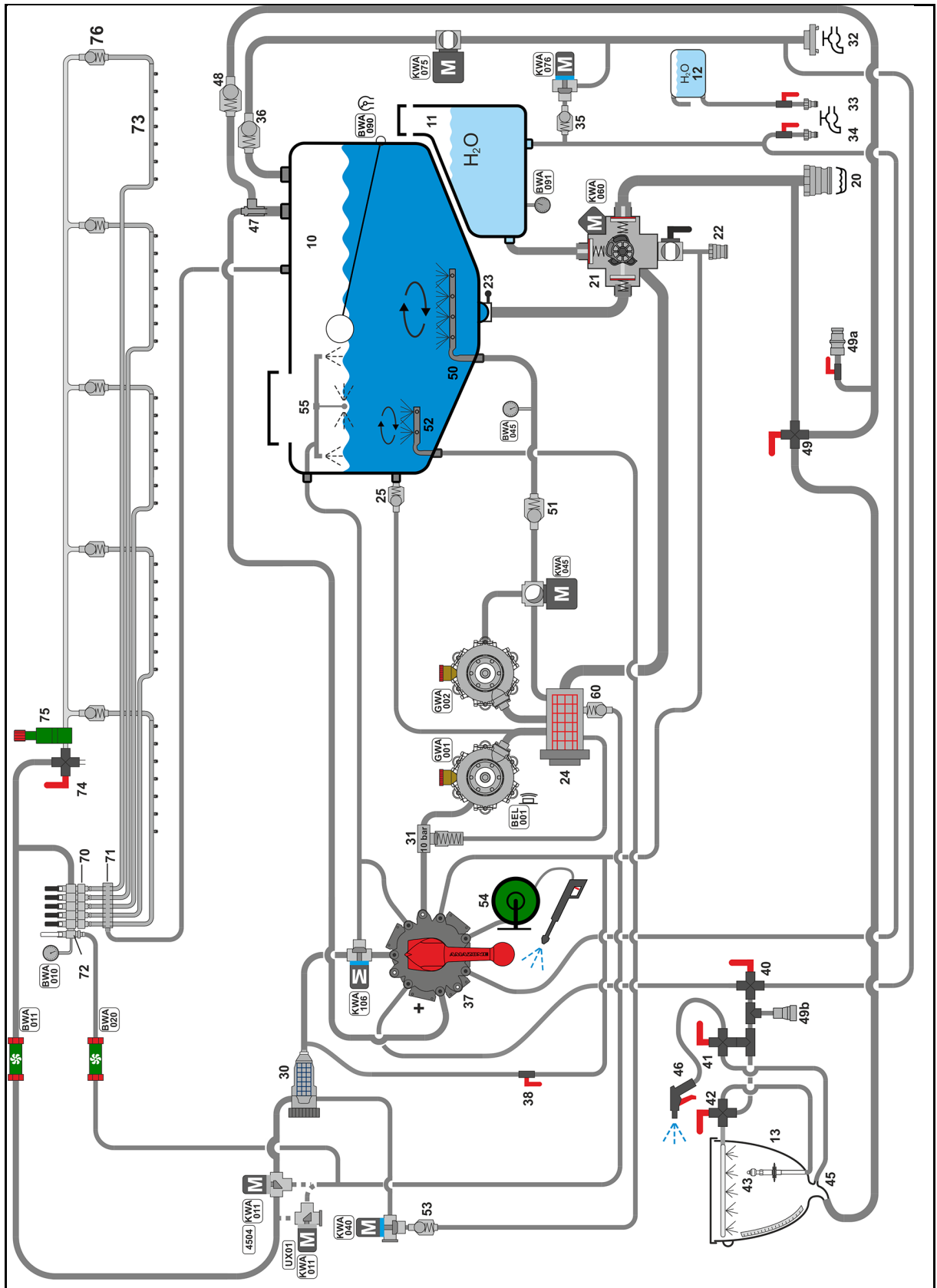

15.3 Miglošanas šķīduma cirkulācija atsevišķu sprauslu slēdzim AmaSelect / HighFlow / XTremeClean

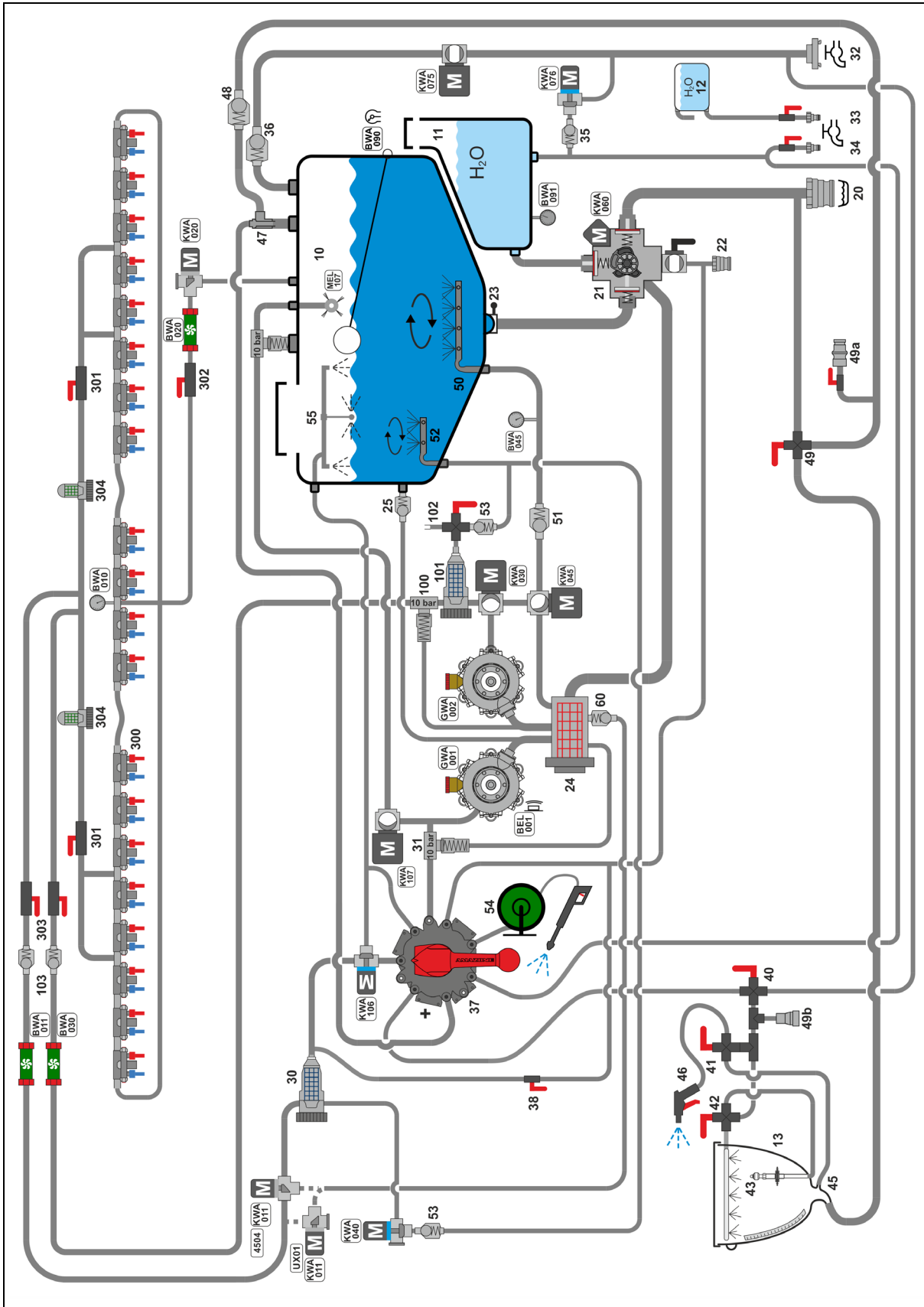

15.4 Miglošanas šķīduma cirkulācija atsevišķu sprauslu slēdzim AmaSwitch

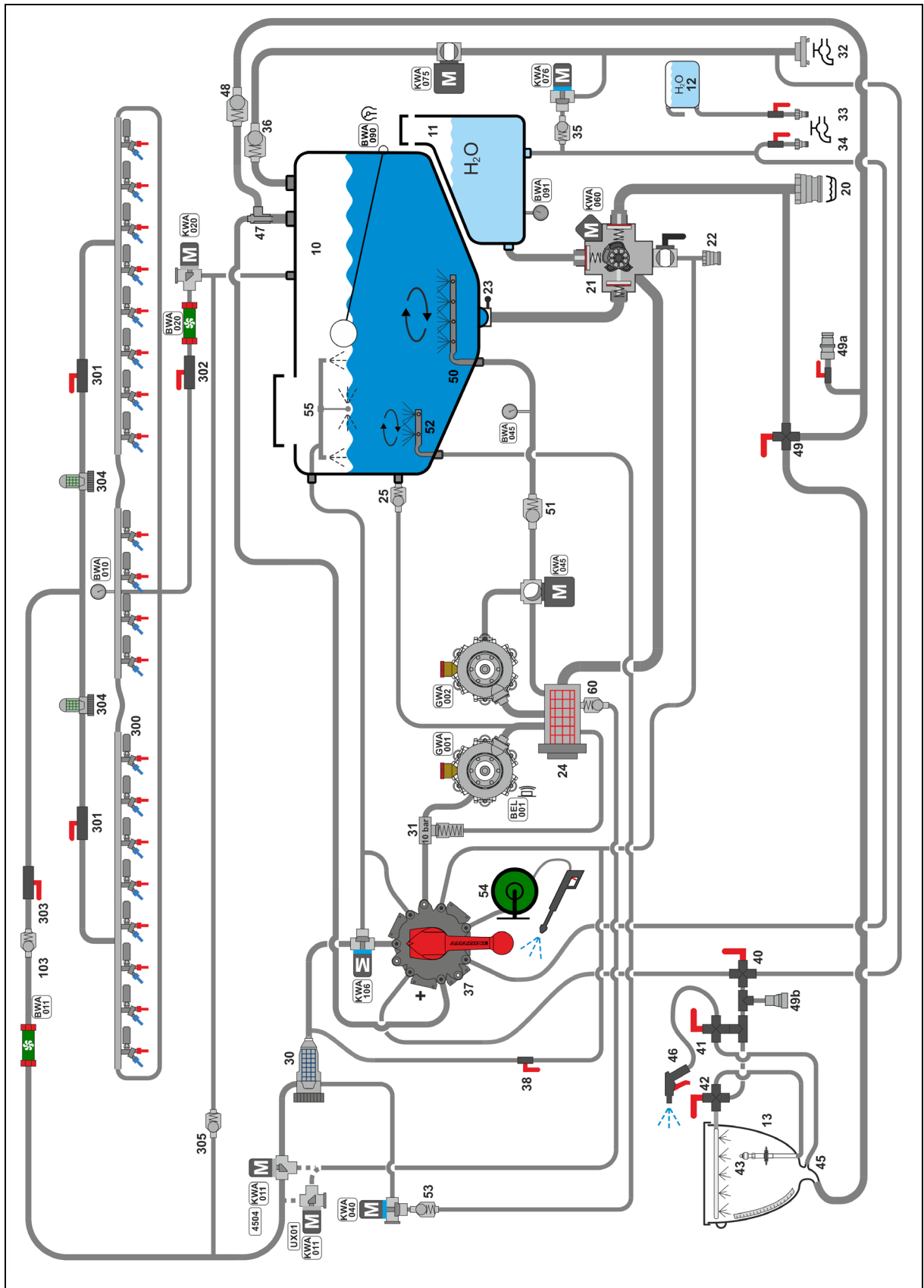

15.5 Izpildītāji un sensori

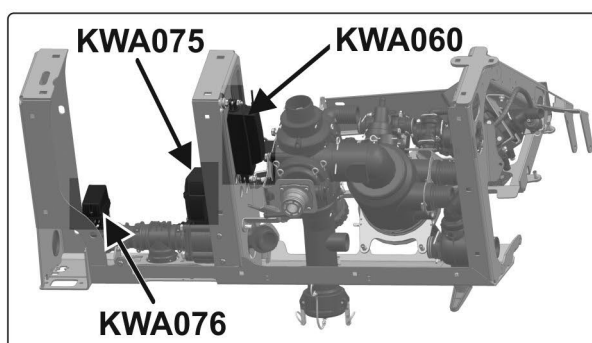
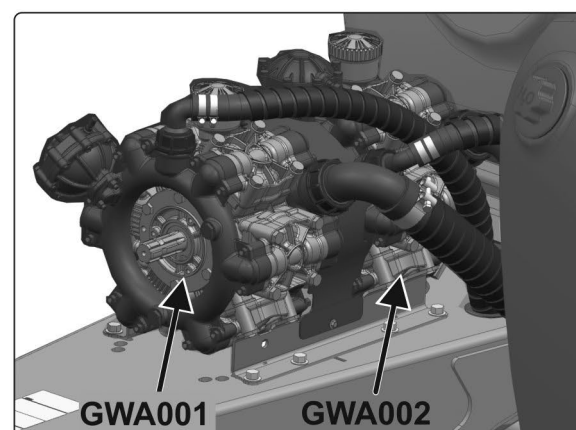
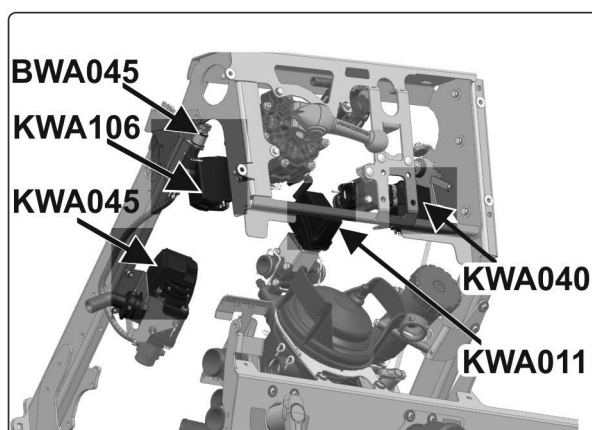
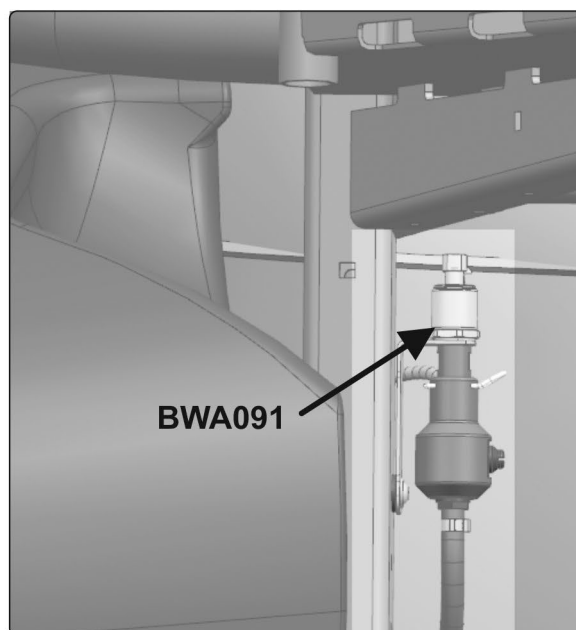
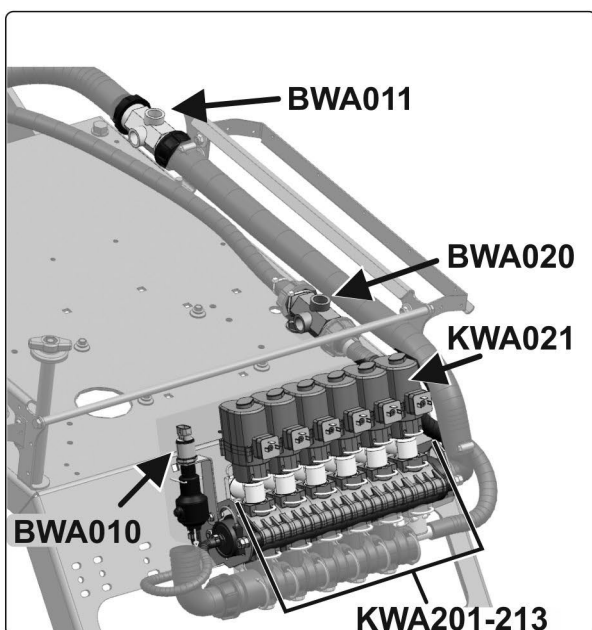

15.6 Hidroshēma

Pamatmašīna

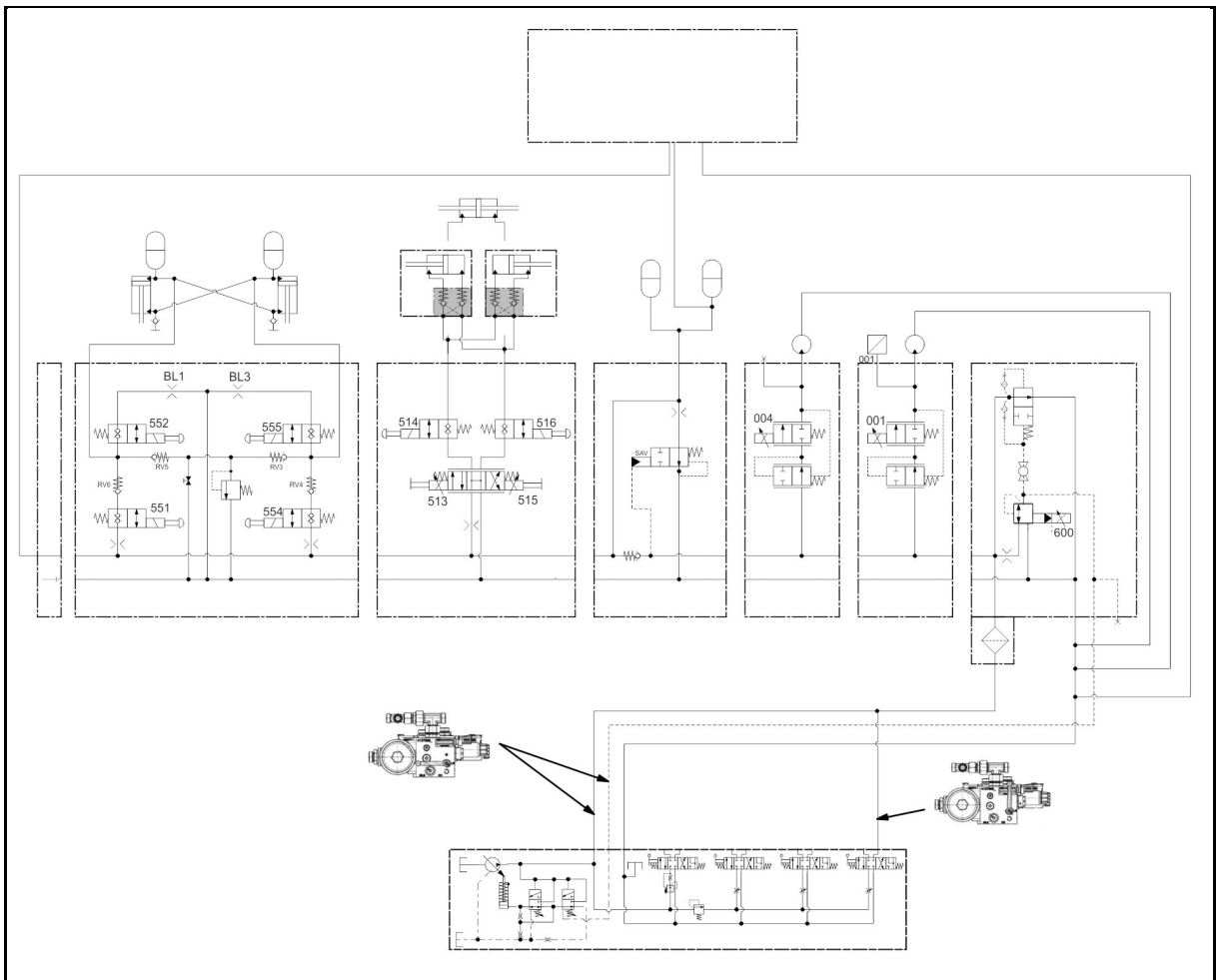

Profesionāla izlikšana/salikšana

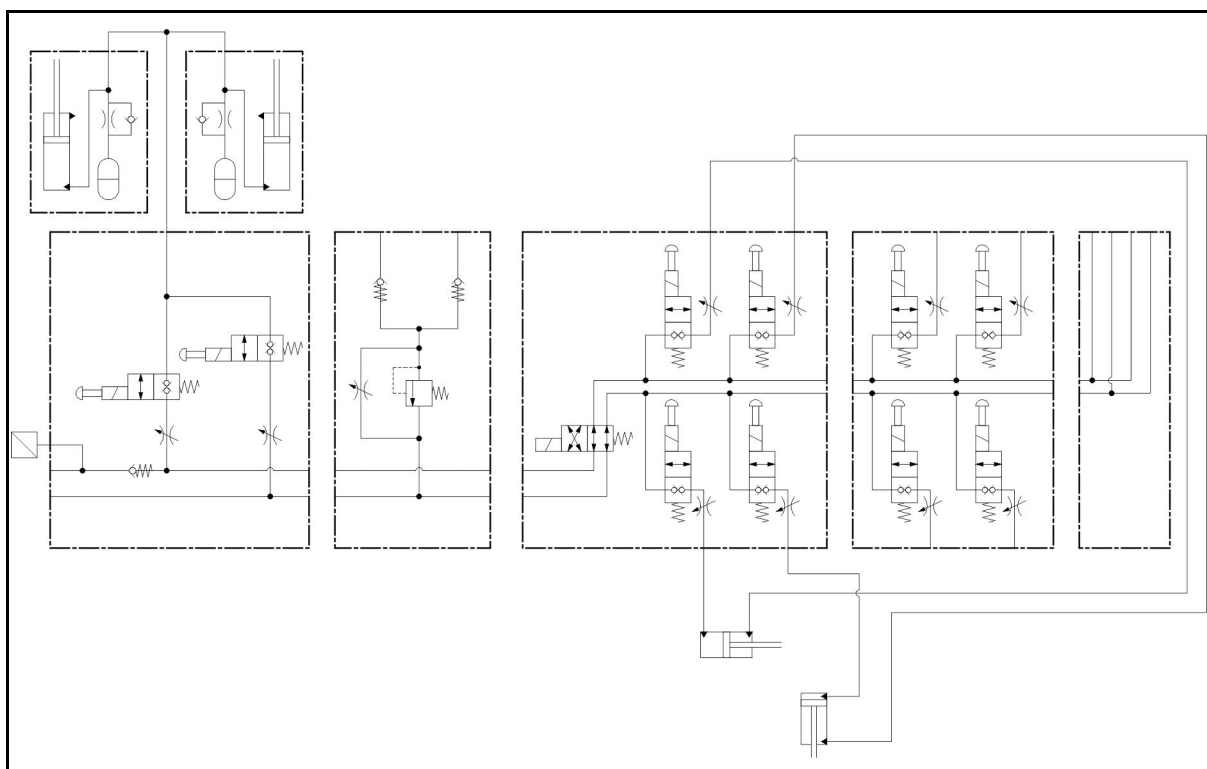

ContourControl un SwingStop

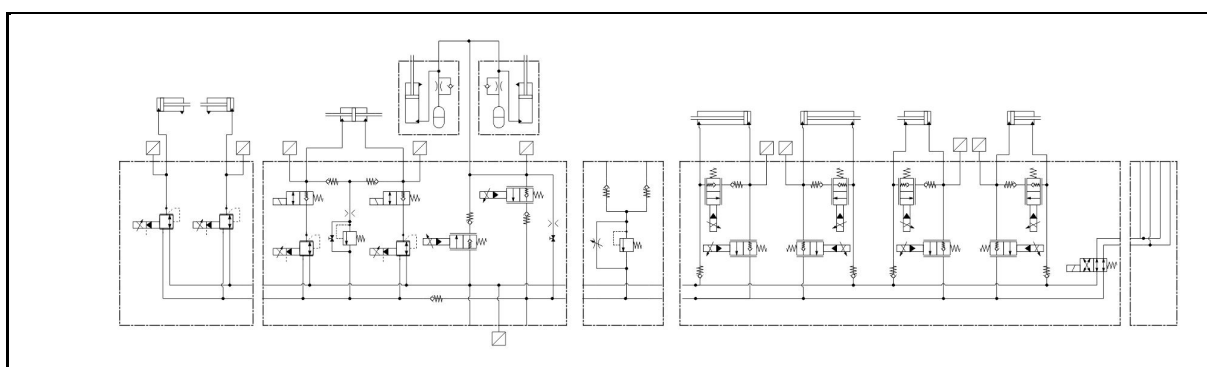

Hidrauliskā locīšana

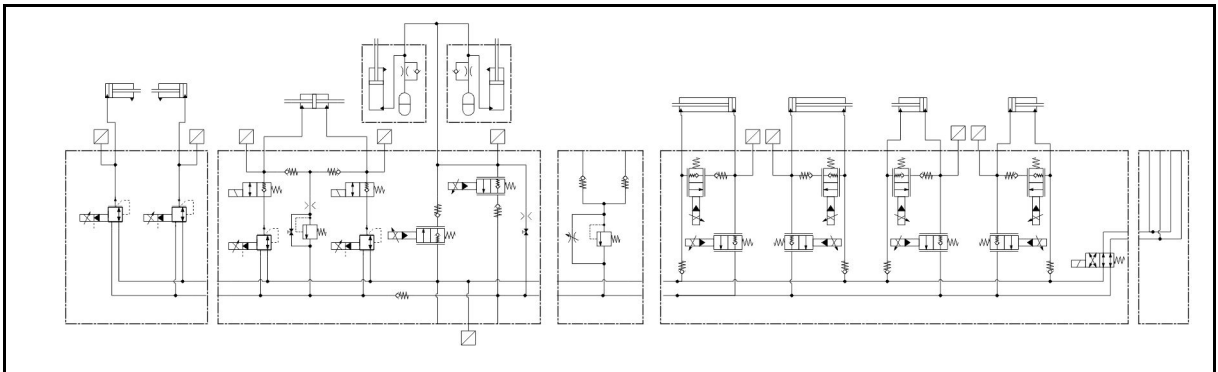

Elektrohidrauliskā locīšana

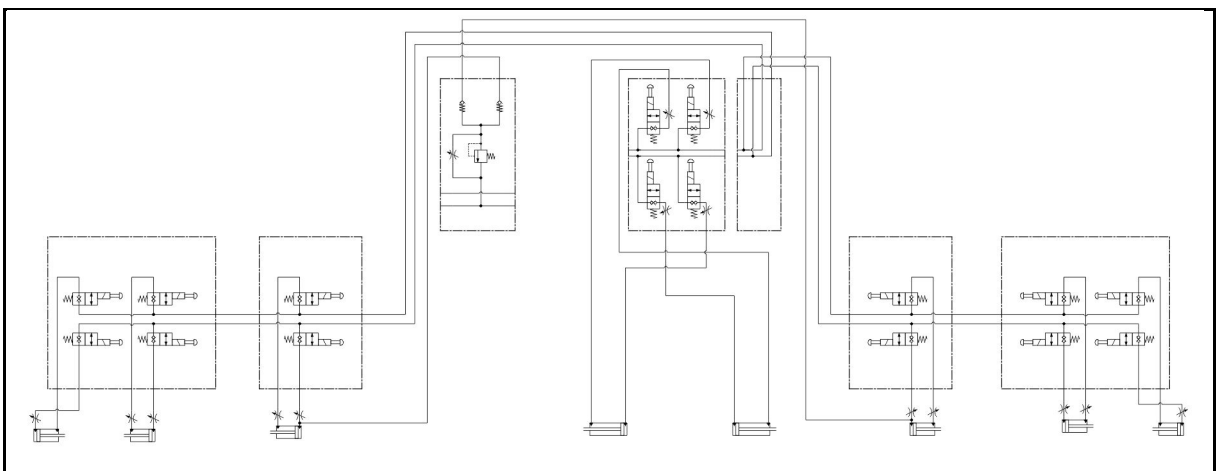

15.7 Drošinātāji un releji

Drošinātāju kārba atrodas zem pārsega priekšā pa kreisi.



15.7.1 Stieņa funkcijas drošinātāji

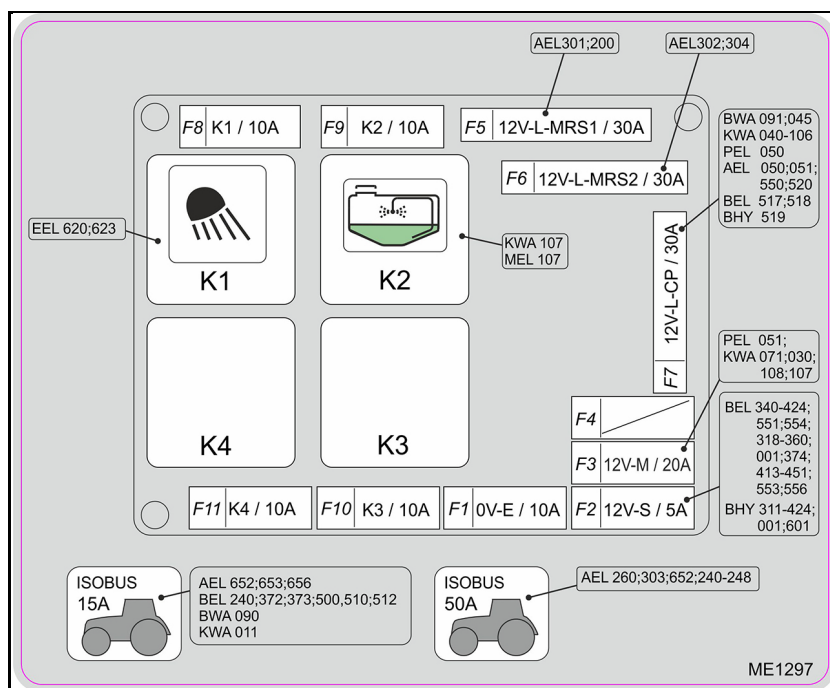

Numurs	Jauda	Funkcija
F1	10A	OV_E
F2	5A	12V-L-S Spiediens slīpuma cilindram labajā pusē
F3	20A	12V_M
F4	30A	Rezerve
F5	30A	12V_L_MRS1
F6	30A	12V_L_MRS2
F7	30A	12V_C_CP
F8	10A	K1 Darba lukturi stieņi kreisajā pusē/apkārtnē labajā pusē
F9	10A	K2
F10	10A	K3
F11	10A	K4

Stieņa funkcijas releji

Numurs	Funkcija
K1	Darba lukturi stieņi kreisajā pusē/apkārtnē labajā pusē
K2	Vārsts/XTremeClean piedziņa
K3	brīvs
K4	brīvs

15.7.2 AmaSelect drošinātāji uz stieņiem

Drošinātāji atrodas zem pārsega uz stieņu vidus daļas.

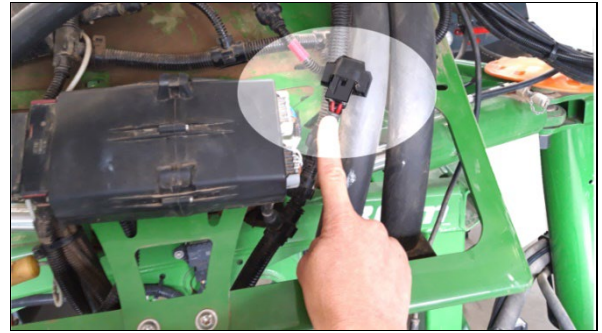

Numurs	Jauda	Funkcija
---	15A	AmaSelect motors
---	15A	AmaSelect apgaismojums

15.7.1 DirectInject drošinātāji

Drošinātāji atrodas zem dozatora sūkņa DirectInject.

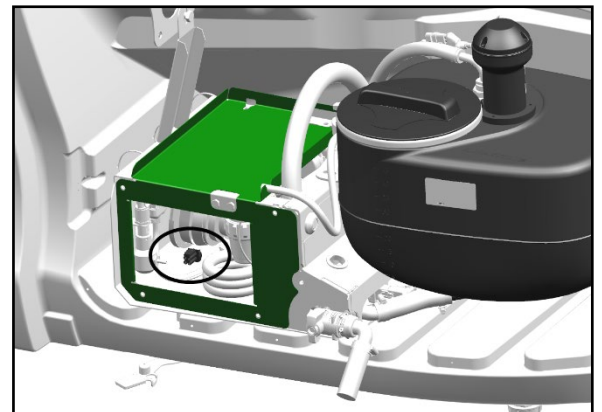

Numurs	Jauda	Funkcija
F1	15A	DirectInject
F2	15A	DirectInject

15.7.2 Komforta paketes CP drošinātāji

Drošinātāji atrodas pa kreisi vadības panelī.

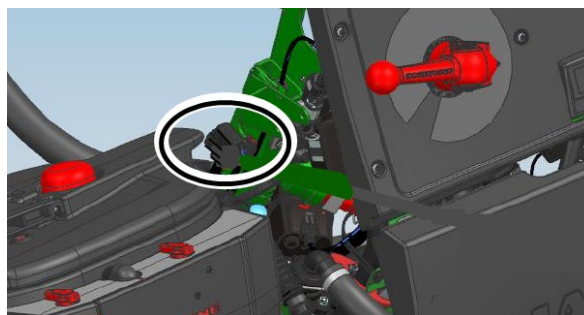

Numurs	Jauda	Funkcija
F0050	15A	CP
F0051	5A	CP

16 Miglošanas tabula

16.1 Miglošanas tabulas, kas paredzētas plakanās strūklas, Antidrift, inžektora un Airmix sprauslām, miglošanas augstums 50 cm



- Visi miglošanas tabulās norādītie patērējamie daudzumi [l/ha] attiecas uz ūdeni. Lai norādīto patērējamo daudzumu pārreķinātu atbilstoši AHL, reiziniet ar 0,88 un atbilstoši NP šķīdumiem – ar 0,85.
- 1. tabula paredzēta piemērota sprauslas veida izvēlei. Sprauslas veidu nosaka
 - o paredzētais kustības ātrums,
 - o nepieciešamais patērējamais daudzums un
 - o veicamam augu aizsardzības pasākumam, kurā izmanto augu aizsardzības līdzekli, nepieciešamais izsmidzināšanas raksturojums (ar maziem, vidējiem vai lieliem pilieniem).
- 2. tabula paredzēta
 - o sprauslas izmēra noteikšanai,
 - o nepieciešamā miglošanas spiediena noteikšanai,
 - o nepieciešamā no atsevišķas sprauslas izvadītā daudzuma noteikšanai, kas paredzēta miglotāja apjoma izmērīšanai, piepildot to ar šķīdumu.

Dažādu sprauslu veidu un izmēru pieļaujamie spiediena diapazoni

Spr.tips	Ražotājs	Pieļaujamais spiediena diapazons [bar]	
		min. spied	maks.spied
XRC	TeeJet	1	5
AD	Lechler	1,5	5
Air Mix	agrotop	1	6
Air Mix OC		2	4
IDK / IDKN	Lechler	1	6
ID3 01 - 015		3	8
ID3 02 - 08		2	8
AI	TeeJet	2	8
TTI		1	7
AVI Twin	agrotop	2	8
TD Hi Speed		2	10



Plašāku informāciju par sprauslu īpašībām skatiet to ražotāja tīmekļa vietnē.

www.agrotop.com / www.lechler-agri.de / www.teejet.com

Sprauslas veida izvēle

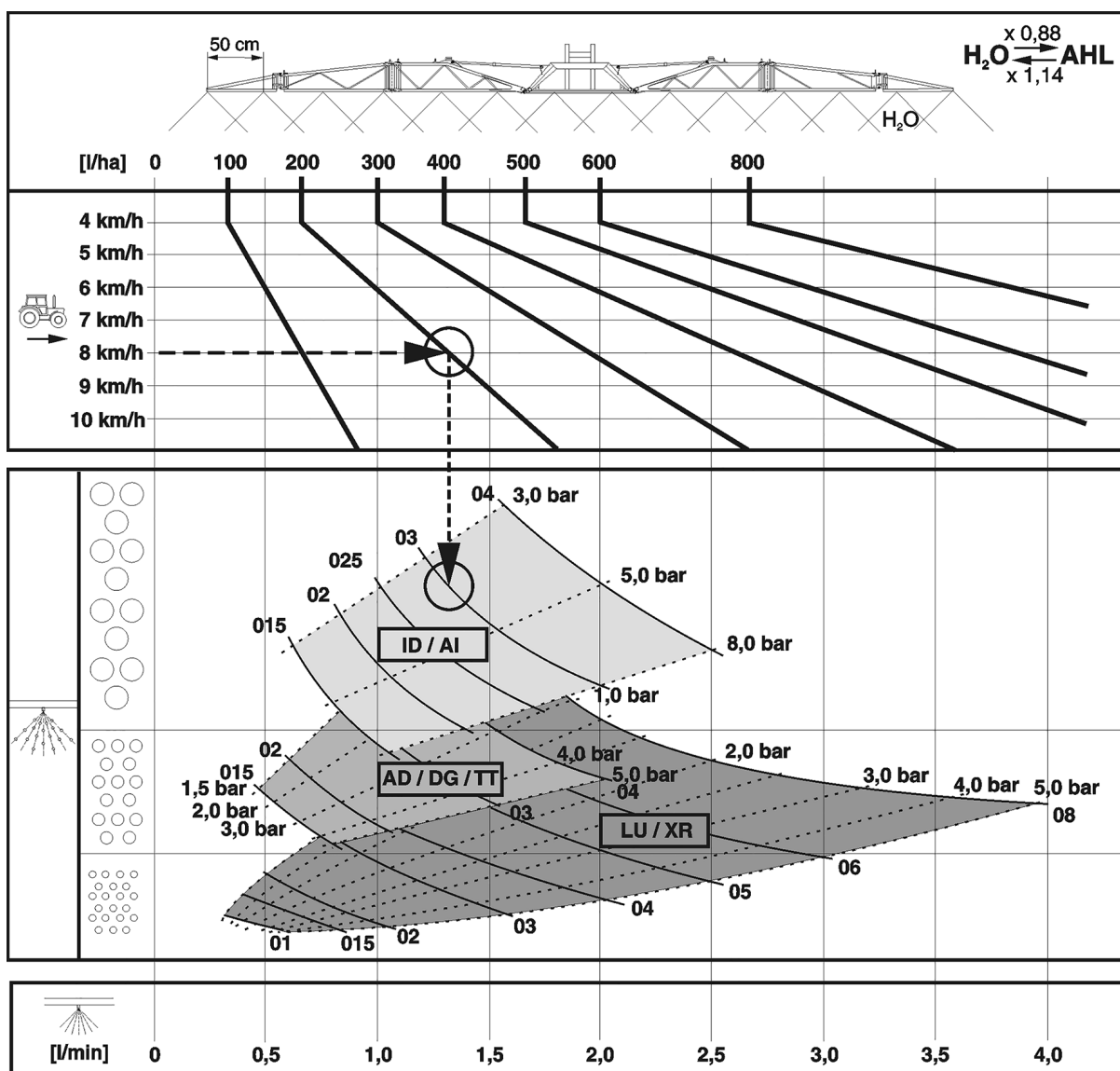

1. tabula

Piemērs:

Nepieciešamais patērējamais daudzums: **200 l/ha**
 Paredzētais kustības ātrums: **8 km/h**
 Nepieciešamais izsmidzināšanas raksturojums veicamam augu aizsardzības pasākumam: **ar lieliem pilieniem** (neliela nonešana)
 Nepieciešamais sprauslas veids: ?
 Nepieciešamais sprauslas izmērs: ?
 Nepieciešamais miglošanas spiediens: ? bāri
 Nepieciešamā atsevišķas sprauslas izlaide, kas paredzēta miglotāja apjoma izmērīšanai, piepildot to ar šķidrumu: ? l/min



Sprauslas veida, sprauslas izmēra, miglošanas spiediena un atsevišķās sprauslas izlaides noteikšana

1. Nosakiet darba punktu nepieciešamam patērējamam daudzumam (**200 l/ha**) un paredzētajam kustības ātrumam (**8 km/h**).
2. Darba punktā nolaidiet svērtēni vertikālā līnijā uz leju. Atkarībā no darba punkta stāvokļa šī līnija iet caur atšķirīgu sprauslu veidu raksturojuma grafikam.
3. Izvēlieties optimālo sprauslas veidu, izmantojot nepieciešamo izsmidzināšanas raksturojumu (ar maziem, vidējiem vai lieliem pilieniem) veicamam augu aizsardzības pasākumam.
 - Izvēlēts iepriekš minētajam piemēram:
 - sprauslas veids: **AI vai ID**
4. Pāreijiet uz miglošanas tabulu (2. tabula).
5. Stabiņā ar paredzēto kustības ātrumu (**8 km/h**) sameklējiet nepieciešamo patērējamo daudzumu (**200 l/ha**) vai patērējamo daudzumu, kas atrodas vistuvāk nepieciešamam patērējamam daudzumam (šeit, piemēram, **195 l/ha**).
6. Rindiņā ar nepieciešamo patērējamo daudzumu (**195 l/ha**)
 - o nolasiet vērā ņemamos sprauslu izmērus. Izvēlieties piemērotu sprauslas izmēru (piemēram, **'03'**).
 - o izvēlētā sprauslas izmēra krustpunktā nolasiet nepieciešamo miglošanas spiedienu (piemēram, **3,7 bāri**).
 - o nolasiet nepieciešamo atsevišķas sprauslas izlaidi (**1,3 l/min**), kas paredzēta miglotāja apjoma izmērīšanai, piepildot to ar šķidrumu.

Nepieciešamais sprauslas veids: **AI /ID**

Nepieciešamais sprauslas izmērs: **'03'**

Nepieciešamais miglošanas spiediens: **3,7 bāri**

Nepieciešamā atsevišķas sprauslas izlaide, kas paredzēta miglotāja apjoma izmērīšanai, piepildot to ar šķidrumu: **1,3 l/min**

Miglošanas tabula

													 bar										
l/ha 6 6,5 7 7,5 8 8,5 9 10 11 12 14 16													 l/min		015 02 025 03 04 05 06 08								
km/h																							
80	74	69	64	60	56	53							0,4	1,4									
100	92	86	80	75	71	67	60	55					0,5	2,2	1,2								
120	111	103	96	90	85	80	72	65	60	51			0,6	3,1	1,8	1,1							
140	129	120	112	105	99	93	84	76	70	60	53		0,7	4,2	2,4	1,5	1,1						
160	148	137	128	120	113	107	96	87	80	69	60		0,8	5,5	3,1	2,0	1,4						
180	166	154	144	135	127	120	108	98	90	77	68		0,9	7,0	4,0	2,5	1,8	1,0					
200	185	171	160	150	141	133	120	109	100	86	75		1,0		4,9	3,1	2,2	1,2					
220	203	189	176	165	155	147	132	120	110	94	83		1,1		5,9	3,7	2,7	1,5	1,0				
240	222	206	192	180	169	160	144	131	120	103	90		1,2		7,0	4,4	3,2	1,8	1,1				
260	240	223	208	195	184	173	156	142	130	111	98		1,3			5,2	3,7	2,1	1,3	1,0			
280	259	240	224	210	198	187	168	153	140	120	105		1,4			6,0	4,5	2,4	1,6	1,1			
300	277	257	240	225	212	200	180	164	150	129	113		1,5			6,9	5,0	2,8	1,8	1,2			
320	295	274	256	240	226	213	192	175	160	137	120		1,6				5,7	3,2	2,0	1,4			
340	314	291	272	255	240	227	204	185	170	146	128		1,7				6,4	3,6	2,3	1,6			
360	332	309	288	270	254	240	216	196	180	154	135		1,8				7,2	4,0	2,6	1,8	1,0		
380	351	326	304	285	268	253	228	207	190	163	143		1,9					4,5	2,9	2,0	1,1		
400	369	343	320	300	282	267	240	218	200	171	150		2,0					4,9	3,2	2,2	1,2		
420	388	360	336	315	297	280	252	229	210	180	158		2,1					5,4	3,5	2,4	1,4		
440	406	377	352	330	311	293	264	240	220	189	165		2,2					6,0	3,8	2,7	1,5		
460	425	394	368	345	325	307	276	251	230	197	173		2,3					6,5	4,2	2,9	1,6		
480	443	411	384	360	339	320	288	262	240	206	180		2,4					7,1	4,6	3,2	1,8		
500	462	429	400	375	353	333	300	273	250	214	188		2,5						5,0	3,4	1,9		
520	480	446	416	390	367	347	312	284	260	223	195		2,6						5,4	3,7	2,1		
540	499	463	432	405	381	360	324	295	270	231	203		2,7						5,8	4,0	2,3		
560	517	480	448	420	395	373	336	305	280	240	210		2,8						6,2	4,3	2,4		
580	535	497	464	435	409	387	348	316	290	249	218		2,9						6,7	4,6	2,6		
600	554	514	480	450	424	400	360	327	300	257	225		3,0						7,1	5,0	2,8		
620	572	531	496	465	438	413	372	338	310	266	233		3,1								3,0		
640	591	549	512	480	452	427	384	349	320	274	240		3,2								3,2		
660	609	566	528	495	466	440	396	360	330	283	248		3,3								3,4		
680	628	583	544	510	480	453	408	371	340	291	255		3,4								3,6		
700	646	600	560	525	494	467	420	382	350	300	263		3,5								3,8		
720	665	617	576	540	508	480	432	393	360	309	270		3,6								4,0		
740	683	634	592	555	522	493	444	404	370	318	278		3,7								4,3		
x 0,88				608	570	537	507	456	415	380	326	285	3,8									4,5	
H ₂ O ↔ AHL				624	585	551	520	468	425	390	335	293	3,9										4,7
x 1,14				640	600	565	533	480	436	400	343	300	4,0										5,0

ME 735

16.2 Miglošanas sprauslas šķīduma mēslošanai

Spr.tips	Ražotājs	Pieļaujamais spiediena diapazons [bar]	
		min. spied	maks. spied
3- strūklū	agrotop	2	8
7- caurumu	TeeJet	1,5	4
FD	Lechler	1,5	4
Šļūcošā caurule	AMAZONE	1	4

16.2.1 Miglošanas tabula, kas paredzēta 3-strūklū sprauslām, miglošanas augstums 120 cm

AMAZONE miglošanas tabula 3-strūklū sprauslām (dzeltenas)

Spiediens (bāri)	No sprauslas izvadītais daudzums		Patērējamais daudzums AHL (l/ha) /								
	Ūdens (l/min)	AHL (l/min)	6	7	8	9	10	11	12	14	16
1,0	0,36	0,32	64	55	48	43	39	35	32	28	24
1,2	0,39	0,35	69	60	52	47	42	38	35	30	26
1,5	0,44	0,39	78	67	59	53	47	43	39	34	30
1,8	0,48	0,42	85	73	64	57	51	47	43	37	32
2,0	0,50	0,44	88	75	66	59	53	48	44	38	33
2,2	0,52	0,46	92	78	69	62	55	50	46	39	35
2,5	0,55	0,49	98	84	74	66	57	54	49	52	37
2,8	0,58	0,52	103	88	77	69	62	56	52	44	39
3,0	0,60	0,53	106	91	80	71	64	58	53	46	40

AMAZONE miglošanas tabula 3-strūklū sprauslām (sarkanas)

Spiediens (bāri)	No sprauslas izvadītais daudzums		Patērējamais daudzums AHL (l/ha) /								
	Ūdens (l/min)	AHL (l/min)	6	7	8	9	10	11	12	14	16
1,0	0,61	0,54	108	93	81	72	65	59	54	47	41
1,2	0,67	0,59	118	101	88	78	70	64	59	51	44
1,5	0,75	0,66	132	114	99	88	79	72	66	57	50
1,8	0,79	0,69	138	119	104	92	83	76	69	60	52
2,0	0,81	0,71	142	122	107	95	85	78	71	61	54
2,2	0,84	0,74	147	126	111	98	88	80	74	63	56
2,5	0,89	0,78	155	133	117	104	93	84	78	67	59
2,8	0,93	0,82	163	140	122	109	98	87	82	70	61
3,0	0,96	0,84	168	144	126	112	101	92	84	72	63

Miglošanas tabula
AMAZONE miglošanas tabula 3-strūklu sprauslām (zilas)

Spiediens (bāri)	No sprauslas izvadītais daudzums		Patērējamais daudzums AHL (l/ha) /								
	Ūdens (l/min)	AHL	6	7	8	9	10	11	12	14	16
1,0	0,86	0,76	152	130	114	101	91	83	76	65	57
1,2	0,94	0,83	166	142	124	110	99	91	83	71	62
1,5	1,05	0,93	186	159	140	124	112	102	93	80	70
1,8	1,11	0,98	196	167	147	131	117	107	98	84	74
2,0	1,15	1,01	202	173	152	135	121	110	101	87	76
2,2	1,20	1,06	212	182	159	141	127	116	106	91	80
2,5	1,26	1,12	224	192	168	149	135	122	112	96	84
2,8	1,32	1,17	234	201	176	156	141	128	117	101	88
3,0	1,36	1,20	240	206	180	160	144	131	120	103	90

AMAZONE miglošanas tabula 3-strūklu sprauslām (balta)

Spiediens (bāri)	No sprauslas izvadītais daudzums		Patērējamais daudzums AHL (l/ha) /								
	Ūdens (l/min)	AHL	6	7	8	9	10	11	12	14	16
1,0	1,16	1,03	206	177	155	137	124	213	103	89	78
1,2	1,27	1,12	224	192	168	149	134	222	112	96	84
1,5	1,42	1,26	252	217	190	168	151	138	126	109	95
1,8	1,56	1,38	277	237	207	184	166	151	139	119	104
2,0	1,64	1,45	290	249	217	193	174	158	145	125	109
2,2	1,73	1,54	307	263	230	204	185	168	154	132	115
2,5	1,84	1,62	325	279	244	216	195	178	163	140	122
2,8	1,93	1,71	342	293	256	228	205	187	171	147	128
3,0	2,01	1,78	356	305	267	237	214	194	178	153	134

16.2.2 Miglošanas tabula, kas paredzēta 7-caurumu sprauslām
AMAZONE Miglošanas tabula, kas paredzēta 7-caurumu sprauslām SJ7-02VP (dzeltenas)

Spiediens (bar)	No sprauslas izvadītais daudzums vienai sprauslai		Patērējamais daudzums AHL (l/ha) /								
	Ūdens (l/min)	AHL	6	7	8	9	10	11	12	14	16
1,5	0,55	0,49	98	84	74	65	59	53	49	42	37
2,0	0,64	0,57	114	98	86	76	68	62	57	49	43
2,5	0,72	0,64	128	110	96	85	77	70	64	55	48
3,0	0,80	0,71	142	122	107	95	85	77	71	61	53
3,5	0,85	0,75	150	129	113	100	90	82	75	64	56
4,0	0,93	0,82	164	141	123	109	98	89	82	70	62

**AMAZONE Miglošanas tabula, kas paredzēta 7-caurumu sprauslām SJ7-03VP (zilas)**

Spie- diens (bar)	No sprauslas izvadītais daudzums vienai sprauslai		Patērējamais daudzums AHL (l/ha) /								
	Ūdens (l/min)	AHL	6	7	8	9	10	11	12	14	16
1,5	0,87	0,77	154	132	116	103	92	84	77	66	58
2,0	1,00	0,88	176	151	132	117	106	96	88	75	66
2,5	1,10	0,97	194	166	146	129	116	106	97	83	73
3,0	1,18	1,04	208	178	156	139	125	113	104	89	78
3,5	1,27	1,12	224	192	168	149	134	122	112	96	84
4,0	1,31	1,16	232	199	174	155	139	127	116	99	87

AMAZONE Miglošanas tabula, kas paredzēta 7-caurumu sprauslām SJ7-04VP (balta)

Spie- diens (bar)	No sprauslas izvadītais daudzums vienai sprauslai		Patērējamais daudzums AHL (l/ha) /								
	Ūdens (l/min)	AHL	6	7	8	9	10	11	12	14	16
1,5	1,17	1,04	208	178	156	139	125	113	104	89	78
2,0	1,33	1,18	236	202	177	157	142	129	118	101	89
2,5	1,45	1,28	256	219	192	171	154	140	128	110	96
3,0	1,55	1,37	274	235	206	183	164	149	137	117	103
3,5	1,66	1,47	295	253	221	196	177	161	147	126	110
4,0	1,72	1,52	304	261	228	203	182	166	152	130	114

AMAZONE Miglošanas tabula, kas paredzēta 7-caurumu sprauslām SJ7-05VP (ruska)

Spie- diens (bar)	No sprauslas izvadītais daudzums vienai sprauslai		Patērējamais daudzums AHL (l/ha) /								
	Ūdens (l/min)	AHL	6	7	8	9	10	11	12	14	16
1,5	1,49	1,32	264	226	198	176	158	144	132	113	99
2,0	1,68	1,49	298	255	224	199	179	163	149	128	112
2,5	1,83	1,62	324	278	243	216	194	177	162	139	122
3,0	1,95	1,73	346	297	260	231	208	189	173	148	130
3,5	2,11	1,87	374	321	281	249	224	204	187	160	140
4,0	2,16	1,91	382	327	287	255	229	208	191	164	143

AMAZONE Miglošanas tabula, kas paredzēta 7-caurumu sprauslām SJ7-06VP (pelēka)

Spie- diens (bar)	No sprauslas izvadītais daudzums vienai sprauslai		Patērējamais daudzums AHL (l/ha) /								
	Ūdens (l/min)	AHL	6	7	8	9	10	11	12	14	16
1,5	1,77	1,57	314	269	236	209	188	171	157	135	118
2,0	2,01	1,78	356	305	267	237	214	194	178	153	134
2,5	2,19	1,94	388	333	291	259	233	212	194	166	146
3,0	2,35	2,08	416	357	312	277	250	227	208	178	156

Miglošanas tabula

4,0	2,61	2,31	562	396	347	308	277	252	231	198	173
-----	------	------	------------	------------	------------	------------	------------	------------	------------	------------	------------

AMAZONE Miglošanas tabula, kas paredzēta 7-caurumu sprauslām SJ7-08VP (baltas)

Spie- diens (bar)	No sprauslas izvadītais daudzums vienai sprauslai		Patērējamais daudzums AHL (l/ha) /								
	Ūdens (l/min)	AHL	6	7	8	9	10	11	12	14	16
1,5	2,28	2,02	404	346	303	269	242	220	202	173	152
2,0	2,66	2,35	470	403	353	313	282	256	235	201	176
2,5	2,94	2,60	520	446	390	347	312	284	260	223	195
3,0	3,15	2,79	558	478	419	372	335	304	279	239	209
4,0	3,46	3,06	612	525	459	408	367	334	306	262	230

16.2.3 FD sprauslu miglošanas tabula
AMAZONE FD-04 sprauslu miglošanas tabula

Spie- diens (bar)	No sprauslas izvadītais daudzums vienai sprauslai		Patērējamais daudzums AHL (l/ha) /								
	Ūdens (l/min)	AHL	6	7	8	9	10	11	12	14	16
1,5	1,13	1,00	200	171	150	133	120	109	100	86	75
2,0	1,31	1,15	230	197	173	153	138	125	115	99	86
2,5	1,46	1,29	258	221	194	172	155	141	129	111	97
3,0	1,60	1,41	282	241	211	188	169	154	141	121	106
4,0	1,85	1,63	326	279	245	217	196	178	163	140	122

AMAZONE FD-05 sprauslu miglošanas tabula

Spie- diens (bar)	No sprauslas izvadītais daudzums vienai sprauslai		Patērējamais daudzums AHL (l/ha) /								
	Ūdens (l/min)	AHL	6	7	8	9	10	11	12	14	16
1,5	1,41	1,24	248	213	186	165	149	135	124	106	93
2,0	1,63	1,44	288	247	216	192	173	157	144	123	108
2,5	1,83	1,61	322	276	242	215	193	176	161	138	121
3,0	2,00	1,76	352	302	264	235	211	192	176	151	132
4,0	2,31	2,03	406	348	305	271	244	221	203	174	152

AMAZONE FD-06 sprauslu miglošanas tabula

Spie- diens (bar)	No sprauslas izvadītais daudzums vienai sprauslai		Patērējamais daudzums AHL (l/ha) /								
	Ūdens	AHL	6	7	8	9	10	11	12	14	16
	(l/min)	(l/min)	km/h								
1,5	1,70	1,49	298	255	224	199	179	163	149	128	112
2,0	1,96	1,72	344	295	258	229	206	188	172	147	129
2,5	2,19	1,93	386	331	290	257	232	211	193	165	145
3,0	2,40	2,11	422	362	317	282	253	230	211	181	158
4,0	2,77	2,44	488	418	366	325	293	266	244	209	183

AMAZONE FD-08 sprauslu miglošanas

Spie- diens (bar)	No sprauslas izvadītais daudzums vienai sprauslai		Patērējamais daudzums AHL (l/ha) /								
	Ūdens	AHL	6	7	8	9	10	11	12	14	16
	(l/min)	(l/min)	km/h								
1,5	2,26	1,99	398	341	299	265	239	217	199	171	149
2,0	2,61	2,30	460	394	345	307	276	251	230	197	173
2,5	2,92	2,57	514	441	386	343	308	280	257	220	193
3,0	3,20	2,82	563	483	422	375	338	307	282	241	211
4,0	3,70	3,25	650	557	488	433	390	355	325	279	244

AMAZONE FD-10 sprauslu miglošanas tabula

Spie- diens (bar)	No sprauslas izvadītais daudzums vienai sprauslai		Patērējamais daudzums AHL (l/ha) /								
	Ūdens	AHL	6	7	8	9	10	11	12	14	16
	(l/min)	(l/min)	km/h								
1,5	2,83	2,49	498	427	374	332	299	272	249	214	187
2,0	3,27	2,88	576	494	432	384	345	314	288	246	216
2,5	3,65	3,21	642	551	482	429	385	350	321	275	241
3,0	4,00	3,52	704	604	528	469	422	384	352	302	264
4,0	4,62	4,07	813	697	610	542	488	444	407	348	305

16.2.4 Miglošanas tabula, kas paredzēta šļūcošo šļūteņu savienojumam

AMAZONE miglošanas tabula dozēšanas diskam 4916-26, (ø 0,65 mm)

Spiediens (bāri)	No sprauslas izvadītais daudzums katram dozēšanas diskam		Patērējamais daudzums AHL (l/ha) /								
	Ūdens (l/min)	AHL	6	7	8	9	10	11	12	14	16
1,0	0,20	0,18	71	61	53	47	43	37	36	31	27
1,2	0,22	0,19	78	67	58	52	47	43	39	34	29
1,5	0,24	0,21	85	73	64	57	51	47	43	37	32
1,8	0,26	0,23	92	79	69	61	55	50	46	40	35
2,0	0,28	0,25	99	85	74	66	60	54	50	43	37
2,2	0,29	0,26	103	88	77	68	62	56	52	44	39
2,5	0,31	0,27	110	94	82	73	66	60	55	47	41
2,8	0,32	0,28	113	97	85	76	68	62	57	49	43
3,0	0,34	0,30	120	103	90	80	72	66	60	52	45
3,5	0,36	0,32	127	109	96	85	77	70	64	55	48
4,0	0,39	0,35	138	118	104	92	83	76	69	59	52

AMAZONE miglošanas tabula dozēšanas diskam 4916-32, (ø 0,8 mm)

Spiediens (bāri)	No sprauslas izvadītais daudzums katram dozēšanas diskam		Patērējamais daudzums AHL (l/ha) /								
	Ūdens (l/min)	AHL	6	7	8	9	10	11	12	14	16
1,0	0,31	0,27	110	94	82	73	66	60	55	47	41
1,2	0,34	0,30	120	103	90	80	72	66	60	52	45
1,5	0,38	0,34	135	115	101	90	81	74	68	58	51
1,8	0,41	0,36	145	124	109	97	87	79	73	62	55
2,0	0,43	0,38	152	130	114	101	92	83	76	65	57
2,2	0,45	0,40	159	137	119	106	96	87	80	69	60
2,5	0,48	0,42	170	146	127	113	102	93	85	73	64
2,8	0,51	0,45	181	155	135	120	109	98	91	78	68
3,0	0,53	0,47	188	161	141	125	113	103	94	81	71
3,5	0,57	0,50	202	173	151	135	121	110	101	87	76
4,0	0,61	0,54	216	185	162	144	130	118	108	93	81



AMAZONE miglošanas tabula dozēšanas diskam 4916-39, (ø 1,0 mm) (sērijveida)

Spie- diens (bāri)	No sprauslas izvadītais daudzums katram dozēšanas diskam		Patērējamais daudzums AHL (l/ha) /								
	Ūdens (l/min)	AHL	6	7	8	9	10	11	12	14	16
1,0	0,43	0,38	153	131	114	101	92	84	77	66	57
1,2	0,47	0,41	167	143	124	110	100	91	84	72	62
1,5	0,53	0,47	187	160	141	126	112	102	94	80	71
1,8	0,58	0,51	204	175	154	137	122	112	102	88	77
2,0	0,61	0,53	216	185	162	144	130	118	108	93	81
2,2	0,64	0,56	227	194	170	151	136	124	114	97	85
2,5	0,68	0,59	240	206	180	160	142	132	120	103	90
2,8	0,71	0,62	251	215	189	168	151	137	126	108	95
3,0	0,74	0,64	262	224	197	175	158	143	131	112	99
3,5	0,79	0,69	280	236	210	186	168	153	140	118	105
4,0	0,85	0,74	302	259	226	201	181	165	151	130	113

AMAZONE miglošanas tabula dozēšanas diskam 4916-45, (ø 1,2 mm)

Spie- diens (bāri)	No sprauslas izvadītais daudzums katram dozēšanas diskam		Patērējamais daudzums AHL (l/ha) /								
	Ūdens (l/min)	AHL	6	7	8	9	10	11	12	14	16
1,0	0,57	0,50	202	173	151	135	121	110	101	87	76
1,2	0,62	0,55	219	188	165	146	132	120	110	94	83
1,5	0,70	0,62	248	212	186	165	149	135	124	106	93
1,8	0,77	0,68	273	234	204	182	164	148	137	117	102
2,0	0,81	0,72	287	246	215	192	172	157	144	123	108
2,2	0,86	0,76	304	261	228	203	183	166	152	131	114
2,5	0,92	0,81	326	279	244	217	196	178	163	140	122
2,8	0,96	0,85	340	291	255	227	204	186	170	146	128
3,0	1,00	0,89	354	303	266	236	213	193	177	152	133
3,5	1,10	0,97	389	334	292	260	234	213	195	167	146
4,0	1,16	1,03	411	352	308	274	246	224	206	176	154

Miglošanas tabula
AMAZONE miglošanas tabula dozēšanas diskam 4916-55, (ø 1,4 mm)

Spiediens (bāri)	No sprauslas izvadītais daudzums katram dozēšanas diskam		Patērējamais daudzums AHL (l/ha) /								
	Ūdens (l/min)	AHL	6	7	8	9	10	11	12	14	16
1,0	0,86	0,76	304	261	228	203	183	166	152	131	114
1,2	0,93	0,82	329	282	247	219	198	180	165	141	124
1,5	1,05	0,93	372	319	278	248	223	203	186	160	139
1,8	1,15	1,02	407	349	305	271	245	222	204	175	153
2,0	1,22	1,08	432	370	324	288	259	236	216	185	162
2,2	1,27	1,12	450	385	337	300	270	245	225	163	168
2,5	1,35	1,19	478	410	358	319	287	261	239	205	179
2,8	1,43	1,27	506	434	380	337	304	276	253	217	190
3,0	1,47	1,30	520	446	390	347	312	284	260	223	195
3,5	1,59	1,41	563	482	422	375	338	307	282	241	211
4,0	1,69	1,50	598	513	449	399	359	327	299	257	225

16.3 Pārreķina tabula, kas paredzēta šķidrā mēslojuma - amonija nitrāta un urīnvielas šķīduma (AHL) smidzināšanai

(Bīvums 1,28 kg/l, proti, apm. 28 kg N uz 100 kg šķidrā mēslojuma vai attiecīgi 36 kg N uz 100 litriem šķidrā

N kg	Normas N l	Normas N kg	N kg	Normas N l	Normas N kg	N kg	Normas N l	Normas N kg	N kg	Normas N l	Normas N kg	N kg	Normas N l	Normas N kg
10	27,8	35,8	52	144,6	186,0	94	261,2	335,8	136	378,0	485,0			
12	33,3	42,9	54	150,0	193,0	96	266,7	342,7	138	384,0	493,0			
14	38,9	50,0	56	155,7	200,0	98	272,0	350,0	140	389,0	500,0			
16	44,5	57,1	58	161,1	207,3	100	278,0	357,4	142	394,0	507,0			
18	50,0	64,3	60	166,7	214,2	102	283,7	364,2	144	400,0	515,0			
20	55,5	71,5	62	172,3	221,7	104	285,5	371,8	146	406,0	521,0			
22	61,6	78,5	64	177,9	228,3	106	294,2	378,3	148	411,0	529,0			
24	66,7	85,6	66	183,4	235,9	108	300,0	386,0	150	417,0	535,0			
26	75,0	92,9	68	188,9	243,0	110	305,6	393,0	155	431,0	554,0			
28	77,8	100,0	70	194,5	250,0	112	311,1	400,0	160	445,0	572,0			
30	83,4	107,1	72	200,0	257,2	114	316,5	407,5	165	458,0	589,0			
32	89,0	114,2	74	204,9	264,2	116	322,1	414,3	170	472,0	607,0			
34	94,5	121,4	76	211,6	271,8	118	328,0	421,0	175	486,0	625,0			
36	100,0	128,7	78	216,5	278,3	120	333,0	428,0	180	500,0	643,0			
38	105,6	135,9	80	222,1	285,8	122	339,0	436,0	185	514,0	660,0			
40	111,0	143,0	82	227,9	292,8	124	344,0	443,0	190	527,0	679,0			
42	116,8	150,0	84	233,3	300,0	126	350,0	450,0	195	541,0	696,0			
44	122,2	157,1	86	238,6	307,5	128	356,0	457,0	200	556,0	714,0			
46	127,9	164,3	88	242,2	314,1	130	361,0	465,0						
48	133,3	171,5	90	250,0	321,7	132	367,0	471,0						
50	139,0	178,6	92	255,7	328,3	134	372,0	478,0						



AMAZONEN-WERKE

H. DREYER SE & Co. KG

Postfach 51
D-49202 Hasbergen-Gaste
Germany

Tel.: + 49 (0) 5405 501-0
e-mail: amazone@amazone.de
<http://www.amazone.de>
