

Guide d'orientation pour le début de saison

MG7164-FR-FR

Precea – types de produit porté



TABLE DES MATIÈRES

- 1. Instructions générales**
- 2. Préparer la machine**
- 3. Étalonnage du dosage d'engrais**
- 4. Régler le débit de semence**
- 5. Réglages machine**
- 6. Réglage des sélecteurs**
- 7. Page d'accueil du logiciel machine (ISOBUS)**
- 8. Menu Travail du logiciel machine (ISOBUS)**
- 9. Logiciel : menu Réglages (ISOBUS)**
- 10. Préparation pour le Task Controller dans le logiciel machine (ISOBUS)**
- 11. Épandeur de microgranulés (option)**
- 12. Remarques techniques Dosage d'engrais**

1. Instructions générales

- L'utilisation de la présente documentation présuppose que les notices d'utilisation de la machine et du logiciel ont été lues et comprises. Les documents à ce sujet sont illustrés sur le côté droit.
- Il est donc nécessaire de consulter les informations complémentaires dans la notice d'utilisation. La notice d'utilisation doit toujours être disponible lors de l'utilisation du guide pour le début de saison.
- La documentation Guide d'orientation pour le début de saison **Precea** est un guide permettant à l'utilisateur de contrôler la machine en début de saison et de la remettre en service. Ce document se réfère, selon l'équipement, à la version de logiciel **NW110-M.015** ou **NW356-J.009** et n'est valable que pour celles-ci.

Désignation	Manuel d'utilisation
Logiciel ISOBUS Precea	MG7486
Ordinateur de commande AMASCAN 2	MG7342
Ordinateur de commande AmaCheck	MG6127
Precea 3000-A/-ACC-AFCC	MG6659
Precea 4500-2/-2CC/-2FCC	MG6149
Precea 3000/4500/6000/-CC/-FCC	MG6660
Precea 6000-2/-2CC/-2FCC	MG6967

2. Préparer la machine

Conditions à remplir par le tracteur

3000(-CC) (-FCC)	3000-A(-ACC) (-AFCC)	4500(-CC)	4500-2(CC) (FCC)
à partir de 70 CV	à partir de 160 CV	à partir de 90 CV	à partir de 100 CV
6000-2	6000-2CC (-2FCC)	6000-CC	6000
à partir de 150 CV	à partir de 180 CV	à partir de 120 CV	à partir de 130 CV

Puissance de la pompe du tracteur

- Machine avec entraînement mécanique de la turbine au minimum 20 l/min
- Machine avec entraînement hydraulique de la turbine au minimum 50 l/min à 150 bar

Raccords

Les raccords suivants sont requis selon l'équipement de la machine :

- Simple effet : traceurs (double effet pour le Precea 6000), vis de remplissage, entraînement de la turbine (conduite de pression avec priorité)
- Double effet : lestage du bâti (2) (équipement spécial), bâti télescopique
- Retour sans pression (max. 5 bar) : entraînement de la turbine

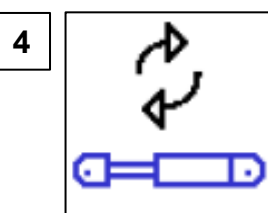
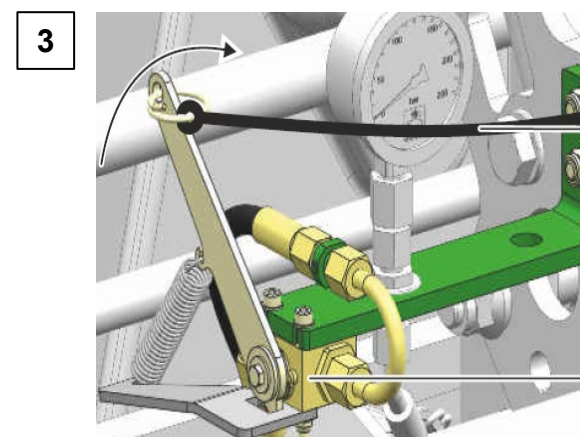
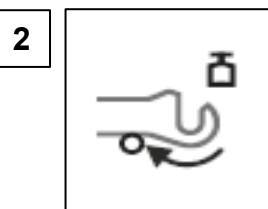

2. Préparer la machine

Attelage de la machine

Établir toutes les connexions :

ISOBUS, système d'éclairage, circuit hydraulique, prise de force. Mettre en place et bloquer la machine avec les bras inférieurs. Relever les béquilles.

Télescoper ou plier de la machine

- Télescoper : Débloquez la fixation de transport (3) et dé-télescopez la machine jusqu'à ce que les tronçons de la machine atteignent la position finale.
- Plier : Dépliez la machine. La sécurité de transport se déverrouille alors automatiquement. Une fois que les tronçons de la machine ont atteint la position finale, actionnez le distributeur pendant 5 secondes supplémentaires pour remplir les accumulateurs hydrauliques.

Avec le système hydraulique confort, le télescopage ou le pliage de la machine doit également être présélectionné via le Terminal ISOBUS (4) ou via ComfortClick (Precea Spezial) (5).

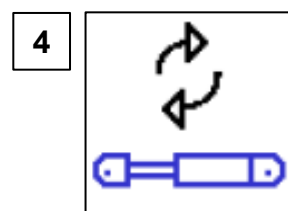
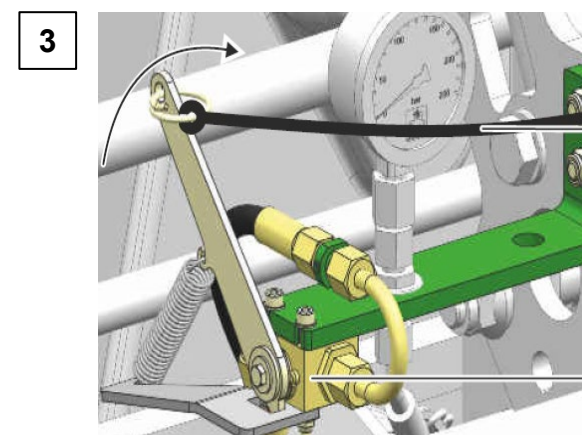
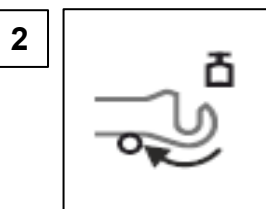

2. Préparer la machine

Aligner la machine dans le champ

Aligner la machine dans le champ avec le tirant supérieur parallèle au sol. La console des traceurs (1) sert de repère.

Longueurs de bras supérieurs pour machines montées (2)

Les machines montées sur un outil de travail du sol sont alignées via le tirant supérieur entre l'outil de travail du sol et le Precea. Les autocollants apposés sur les machines avec les longueurs de bras supérieurs correspondantes servent ici d'informations de base ou de réglage de base.

Bras supérieur mécanique (court) pour la préparation active du sol :

- Longueur 510 mm +/- 20 mm pour Precea 3000-A et Precea 3000-AFCC

Bras supérieur mécanique (long) pour la préparation passive du sol (CombiDisc) :

- Longueur 845 mm +/-20 mm pour Precea 3000-ACC et Precea 3000-AFCC

Réglage de base = la roulette de réception doit tourner difficilement à la main (selon le sol), mais ne doit pas se plier ni trop travailler le sol. Le réglage à l'aide du tirant supérieur influence positivement ou négativement l'angle d'ouverture du « cône de retenue » (3). De plus, la position de la roulette de réception dans le gabarit de trou (4) du support de roue de retenue peut également être modifiée.

1

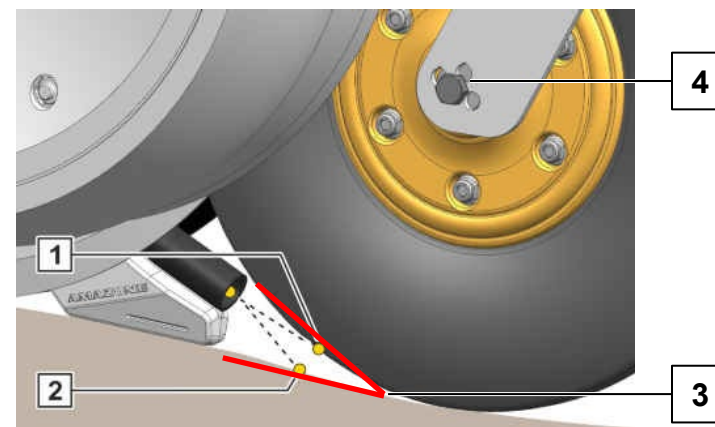

2

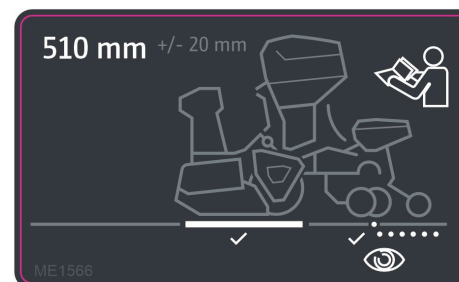

3. Étalonnage du dosage d'engrais

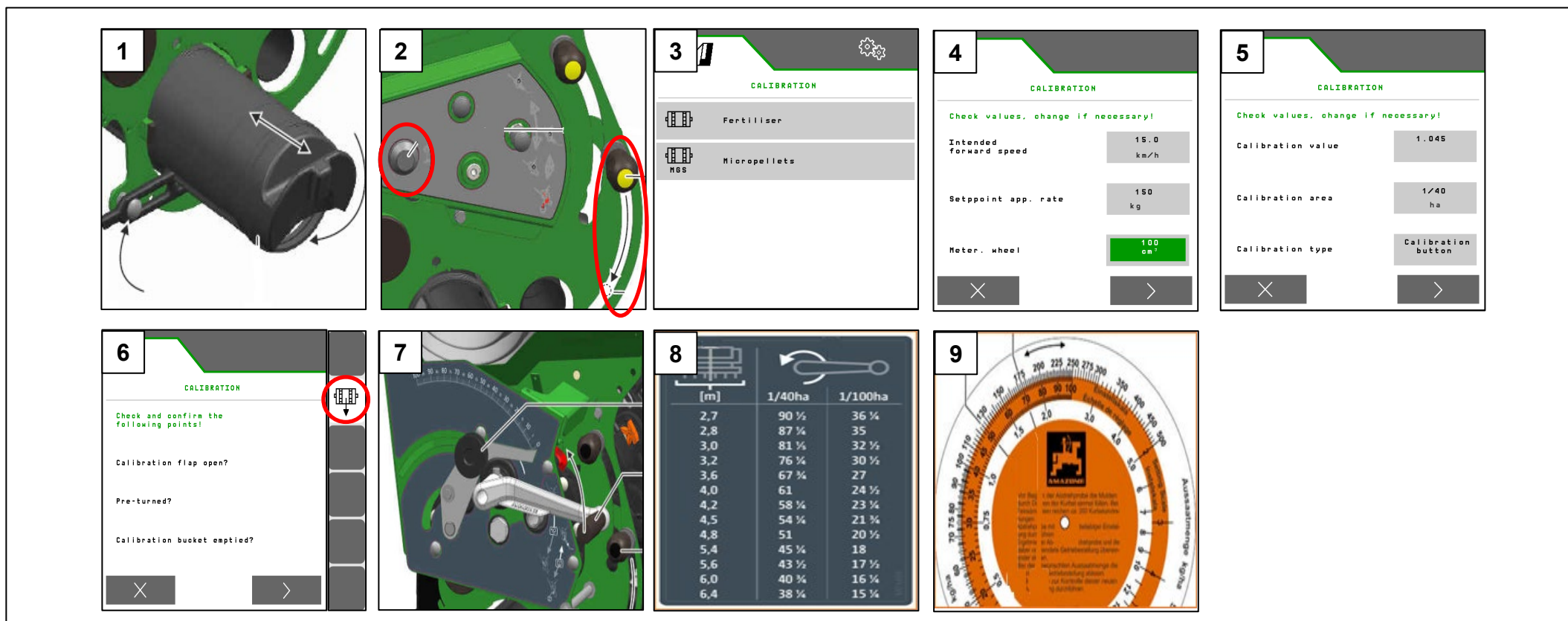

- **Généralement** : Tourner l'auget d'étalonnage (1). Régler la position du levier du volet d'étalonnage vers le bas (2).
- **Precea Super** : Préparer l'étalonnage avec le logiciel, menu Champ/Étalonnage/Engrais (3), contrôler les valeurs et les modifier le cas échéant (4, 5), prédosage (6). Étalonner avec le bouton d'étalonnage ou le TwinTerminal (2). Peser la quantité et saisir la valeur sur le terminal.
- **Precea Special** : Régler la boîte de transmission sur la position 50 (7). Déterminer le nombre de tours de manivelle en fonction de la largeur de travail et de la surface d'étalonnage voulue en se basant sur le tableau (8). Tourner la manivelle, multiplier la quantité pesée par 40 ou 100 et déterminer la nouvelle position de la boîte de transmission avec la disquette de calcul (9).

REMARQUE

Pour ce faire, réglez d'abord la transmission sur la position 0 lors de l'adaptation au nouveau réglage, puis sur la nouvelle position souhaitée.

4. Régler le débit de semence

- Precea Special** : Pour régler la distance de dépose, changer les deux roues dentées (1, 2). Différentes roues dentées (3) sont disponibles à cette fin. Si le débit n'est pas atteignable, la roue dentée (4) peut être changée sur la roue d'entraînement poussée. La correspondance entre les paires de roues dentées et les distances de dépose est indiquée dans le tableau (5). Le tableau varie selon la roue d'entraînement installée (poussée ou tractée) et est valable uniquement pour les impulsions/100 m indiquées.
- Precea Super** : Menu Réglages/Produits/Semence (6). Il est possible ici de régler le débit de consigne 1 et la distance de dépose 1. Le disque de distribution correspondant doit être sélectionné pour le calcul. La saisie de la consigne du débit d'épandage 2 et de l'écartement 2 n'est nécessaire que si vous souhaitez réaliser des réglages différents pour chaque rangée, par exemple pour la multiplication des semences.
- À partir de la version du logiciel NW356-J.009, il est également possible de sélectionner un disque de distribution supplémentaire « Disque ouvreur 2 ».**

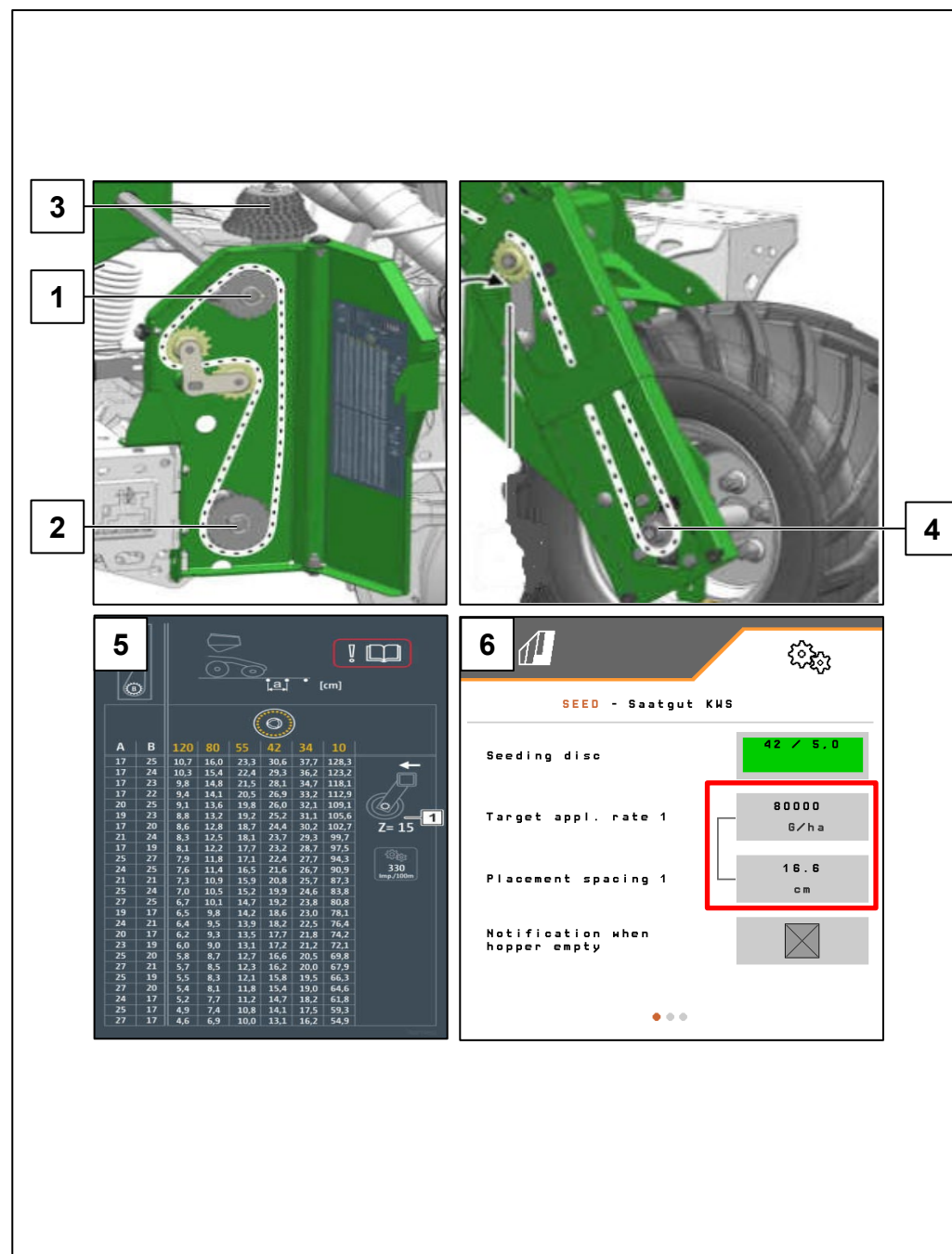

5. Réglages machine

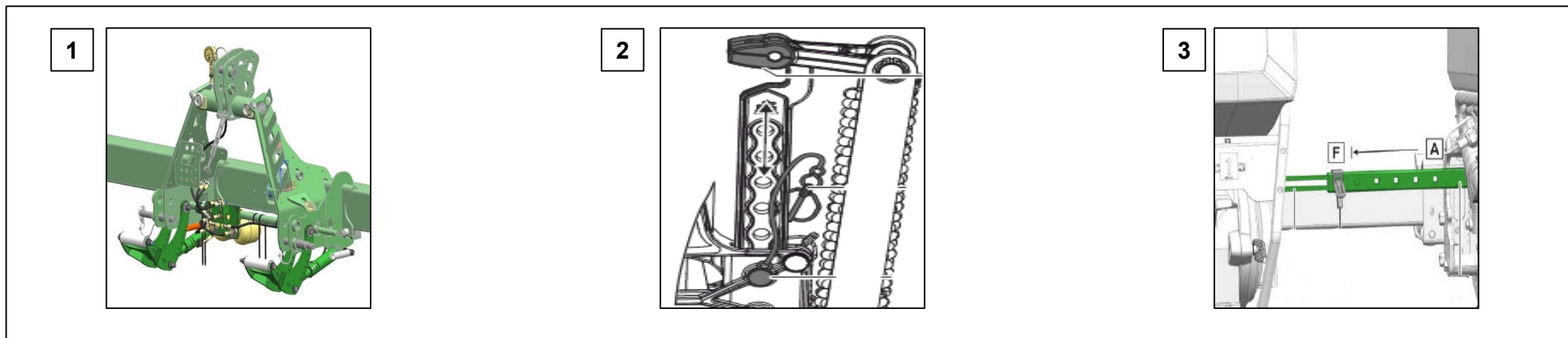

- **(1) Lestage du châssis (équipement spécial)** : Selon la version du lestage du châssis, jusqu'à 1 000 kg peuvent être transférés du tracteur à la machine. Cela stabilise les socs et améliore la précision de mise en terre. Plus la fixation du bras supérieur est haute sur le tracteur, plus la transmission de la pression est bonne. Actionner le distributeur du tracteur et régler la pression voulue (entre 130 et 160 bar) en tenant compte des propriétés du sol. La pression est indiquée par un manomètre.
- **(2) Effaceur de traces du tracteur (équipement spécial)** : Retirer la goupille d'arrêt et régler la profondeur de travail. Il est possible d'utiliser un soc à ailette, un soc étroit ou un soc cœur selon le domaine d'utilisation.
- **Régime de la turbine** : Régler le débit d'huile du distributeur du tracteur (tenir compte de la température de l'huile hydraulique) ou le régime de la prise de force (régime max. de la turbine 5000 tr/min) en fonction de l'équipement. Régler comme valeur de départ pour betterave, colza ou tournesol 35+5 mbar, ou pour maïs ou soja 45+5 mbar lorsque le disque de distribution est occupé, et ajuster si nécessaire. La surpression est indiquée sur un manomètre ou sur le terminal ISOBUS.
- **(3) Intervalle entre rangs** (uniquement pour les bâtis à fonction télescopique variable) : Télescoper complètement le bâti, puis le dé-télescoper brièvement (tirer le câble de traction) de sorte que les goupilles d'arrêt soient libérées. Insérer les goupilles d'arrêt pour l'intervalle entre rangs voulu. Dé-télescoper à nouveau le bâti.

5. Réglages machine

- **(1) Traceur** : Débloquer la fixation de transport (si existante) et régler le traceur en fonction de la largeur de travail. Régler l'angle d'attaque du disque en fonction de la nature du sol.
- **Profondeur de mise en terre de l'engrais** : La distance latérale du soc fertiliseur par rapport au soc semeur est de 60 mm et n'est pas réglable. Selon la variante d'équipement, régler la profondeur de mise en terre comme suit :
 - **(2) Avec sécurité de surcharge à ressort à lame** : La profondeur est réglable de 3 à 12 cm. Desserrer les vis de blocage et régler la profondeur de mise en terre.
 - **(3) Soc fertiliseur couplé** : La profondeur du soc fertiliseur est liée à la profondeur du soc semeur. Une modification de la profondeur du soc semeur modifie automatiquement la profondeur du soc fertiliseur. La profondeur est réglable à 5 niveaux. Fixer l'axe dans la position voulue.

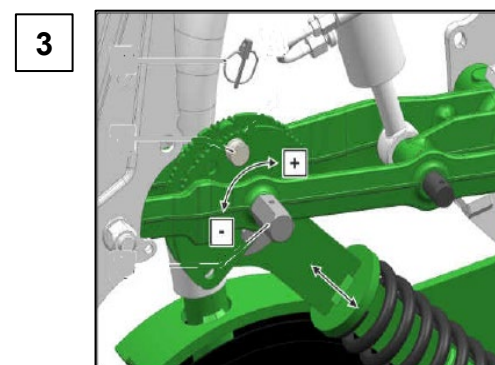
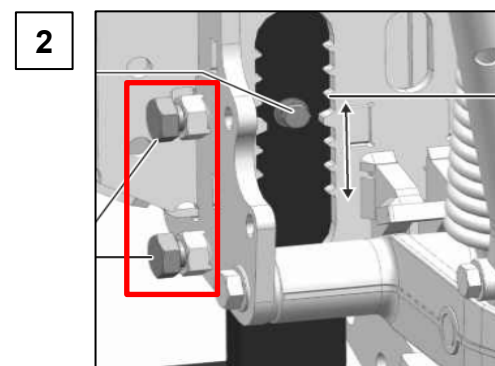
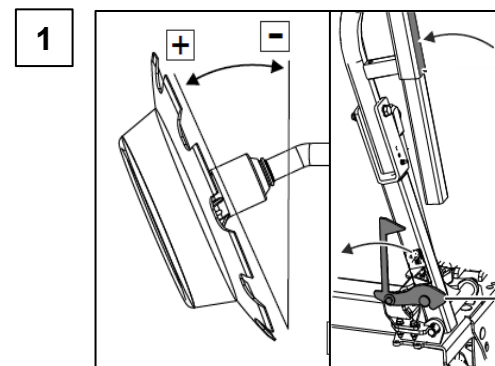

5. Réglages machine

- **(1) Trappe de fermeture** : Régler en fonction de la semence, voir tableau à la page [13](#). Juste ouvrir de sorte qu'une quantité de semence suffisante se trouve sur le disque de distribution sans trop remplir la chambre de semence.
- **(2) Disque de distribution** : Il existe des disques de distribution adaptés aux différentes semences, avec un nombre de trous et un diamètre de trou adéquats, voir notice d'utilisation « Monter le disque de distribution ». Pour changer le disque, retirer le couvercle (2) et ouvrir le verrouillage (3). Il existe une roue d'éjection adaptée à chaque disque. Celle-ci doit également être changée.
- **(4) Profondeur de mise en terre de la semence** : Régler avec le levier de réglage. Des demi-pas sont possibles en plaçant le levier en biais. La profondeur de mise en terre de la semence dépend entre autres de la nature du sol, de la pression d'enterrage des socs et de la vitesse de travail et peut être déterminée uniquement dans le champ.
- **(5) Recouvreurs à disque (option)** : Régler les recouvreurs à disque avec le levier de réglage. Dans la position A, le recouvreur à disque est désactivé.
- **(6) Roues de rappui en V** : Le rouleau referme le sillon. Pour cela, l'angle d'attaque, la distance et la pression sont réglables. En plus, les roues peuvent être décalées l'une par rapport à l'autre.

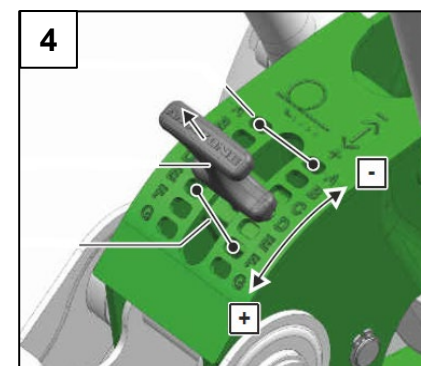
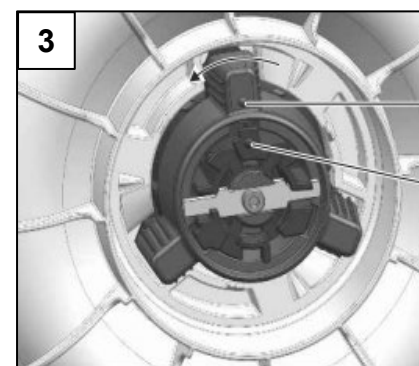
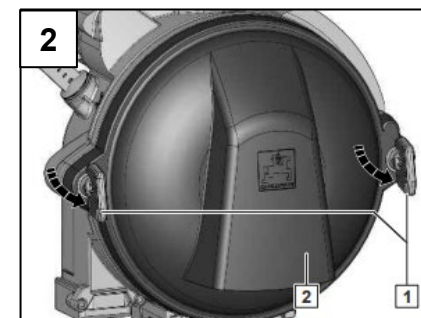
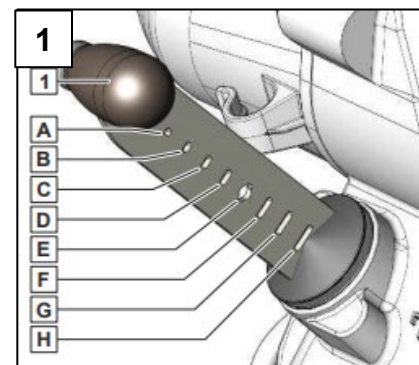

5. Réglages machine



- Selon le mode de fonctionnement, il est possible de passer de la dépose en bande (1) au portionnement FertiSpot (2).

REMARQUE

Lors du remplacement de l'unité rotative par la dépose en bande ou inversement, la machine doit être redémarrée.

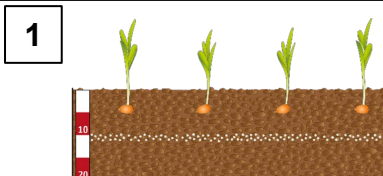
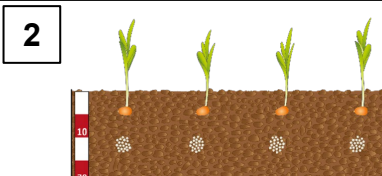
- **(3) Unité de rotor** : selon la vitesse d'avancement souhaitée, le débit et la densité de semis / la semence, il faut utiliser un rotor simple ou un rotor double.
- **(4) Unité de dépose de bande** : si nécessaire, il est possible de passer de l'unité rotative à l'unité de dépose en bande. Respecter les consignes fournies dans la notice d'utilisation.
- **(5) Logiciel** : FertiSpot est activé ou désactivé dans le logiciel machine, dans le menu Engrais. Dans le menu Travail, il est possible d'afficher au choix le statut FertiSpot dans l'afficheur multifonction.
- **(6) Informations sur les performances** : pour une utilisation optimale de FertiSpot, il convient de respecter les informations relatives aux performances. Cela permet ainsi de garantir un principe de fonctionnement sans heurts.



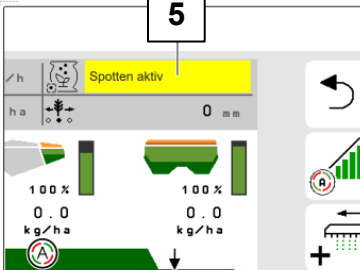

Single rotor						
Application rate	Row width					
	45 cm	50 cm	60 cm	70 cm	75 cm	80 cm
60,000 Körner/ha to 100,000 Körner/ha	to 15 km/h	to 15 km/h	to 15 km/h	to 15 km/h	to 15 km/h	to 14 km/h
> 100,000 Körner/ha to 120,000 Körner/ha	to 15 km/h	to 15 km/h	to 15 km/h	to 13 km/h	to 13 km/h	to 11 km/h
> 120,000 Körner/ha to 150,000 Körner/ha	to 15 km/h	to 15 km/h	to 12 km/h	to 12 km/h	to 10 km/h	to 9 km/h
> 150,000 Körner/ha	Conversion to double rotor is necessary					

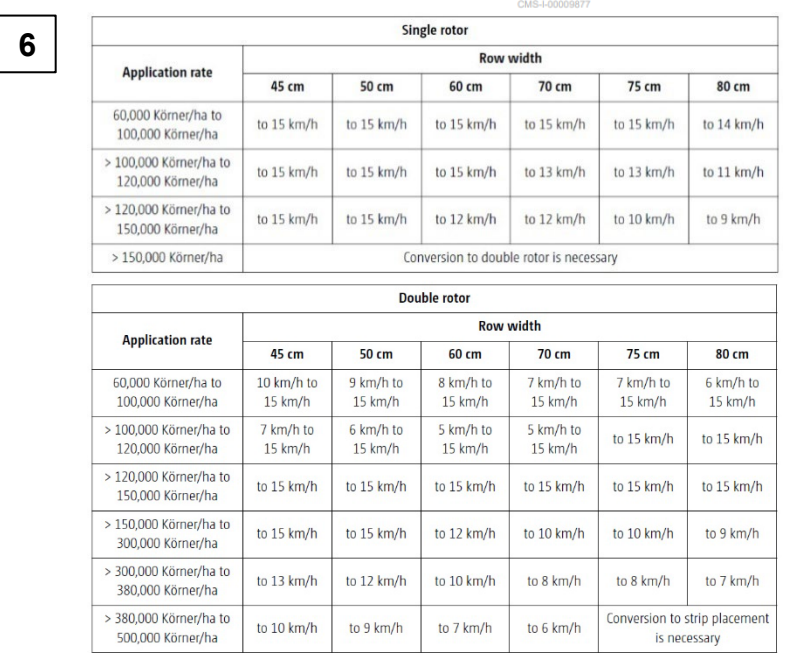
Double rotor						
Application rate	Row width					
	45 cm	50 cm	60 cm	70 cm	75 cm	80 cm
60,000 Körner/ha to 100,000 Körner/ha	10 km/h to 15 km/h	9 km/h to 15 km/h	8 km/h to 15 km/h	7 km/h to 15 km/h	7 km/h to 15 km/h	6 km/h to 15 km/h
> 100,000 Körner/ha to 120,000 Körner/ha	7 km/h to 15 km/h	6 km/h to 15 km/h	5 km/h to 15 km/h	5 km/h to 15 km/h	to 15 km/h	to 15 km/h
> 120,000 Körner/ha to 150,000 Körner/ha	to 15 km/h	to 15 km/h	to 15 km/h	to 15 km/h	to 15 km/h	to 15 km/h
> 150,000 Körner/ha to 300,000 Körner/ha	to 15 km/h	to 15 km/h	to 12 km/h	to 10 km/h	to 10 km/h	to 9 km/h
> 300,000 Körner/ha to 380,000 Körner/ha	to 13 km/h	to 12 km/h	to 10 km/h	to 8 km/h	to 8 km/h	to 7 km/h
> 380,000 Körner/ha to 500,000 Körner/ha	to 10 km/h	to 9 km/h	to 7 km/h	to 6 km/h	Conversion to strip placement is necessary	

5. Réglages machine

- La vitesse d'avancement réellement possible et le rendement surfacique qui en résulte dépendent de différents facteurs. Cela comprend notamment les réglages techniques de la machine ainsi que les conditions d'utilisation agricoles et extérieures respectives. Le mode de travail doit donc être adapté aux conditions existantes.
- Régler la distribution des graines en fonction de la semence en se basant sur les tableaux suivants. Les positions de la trappe de fermeture et les pressions de la turbine sont des valeurs de référence. Contrôler la mise en terre des graines après un court trajet.
- De plus, les tableaux figurant dans la notice d'utilisation donnent un aperçu des vitesses d'avancement possibles en fonction des cultures et de la densité de semis. Ceux-ci constituent la base d'une utilisation réussie de la machine.
- Pour plus d'informations sur la transformation des machines en cas de changement de culture, veuillez consulter la notice d'utilisation actuel.

Singling disc with 42 holes					
Spread rate	Row width				
	0.45 m	0.5 m	0.6 m	0.75 m	0.8 m
≤10 Körner/m ²	15 km/h	15 km/h	15 km/h	15 km/h	15 km/h
11 Körner/m ²	15 km/h	15 km/h	15 km/h	15 km/h	14.2 km/h
12 Körner/m ²	15 km/h	15 km/h	15 km/h	13.9 km/h	13 km/h
13 Körner/m ²	15 km/h	15 km/h	15 km/h	12.8 km/h	12 km/h
14 Körner/m ²	15 km/h	15 km/h	14.9 km/h	11.9 km/h	11.1 km/h
15 Körner/m ²	15 km/h	15 km/h	13.9 km/h	11.1 km/h	10.4 km/h
16 Körner/m ²	15 km/h	15 km/h	13 km/h	10.4 km/h	9.7 km/h
17 Körner/m ²	15 km/h	14.7 km/h	12.2 km/h	9.8 km/h	9.2 km/h
18 Körner/m ²	15 km/h	13.9 km/h	11.6 km/h	9.2 km/h	8.7 km/h

Field bean	Soybean		Sorghum	Rapeseed			Variety		Seed
	120 g to 265 g	120 g to 265 g		25 g to 45 g	> 7 g	4.5 g to 7 g	< 4.5 g	Thousand grain weight	
55	120	80	80	120	120	120		Holes	Seed singling unit
6 mm	4 mm	4 mm	2.5 mm	1.6 mm	1.3 mm	1 mm		Hole Ø	
Red	Purple	Silver grey	Bordeaux red	Black	Anthracite grey	Light grey		Colour	
G/H	D/E	D/E	B/C	B/C	B/C	B/C		Sliding shutter	
45 mbar ± 5 mbar	45 mbar ± 5 mbar		35 mbar ± 5 mbar		35 mbar ± 5 mbar			Air pressure	
Green	Green		Orange		Orange			Filling block	
20 mm	20 mm	16 mm	16 mm	16 mm	16 mm	16 mm		Opto-sensor Ø	
20 mm	20 mm to 16 mm	16 mm	16 mm	16 mm	16 mm	16 mm		Feed channel Ø	
16 mm	16 mm	16 mm	16 mm	12 mm	12 mm	12 mm		Diameter of the furrow former	
16 mm	16 mm	16 mm	16 mm	20 mm	20 mm	20 mm		Seed press roller	

• Depending on the seed, the actual spread rate can deviate strongly from the target rate.
 • 45 cm or 50 cm row width with max. 50 Körner/m².
 • Silver-grey singling disc: maximum working speed 8 km/h.
 • Violet singling disc: maximum working speed 12 km/h. Deviations can occur in the distribution along the row.

Maximum working speed 10 km/h.

6. Régler les sélecteurs

- **Precea Special** : En cas de manquants, réduire la valeur. En cas de doublons, augmenter la valeur (1).
- **Precea Super** :
 - **Système de raclage automatique (SmartControl)** : cette fonction est activée par défaut et régule automatiquement les racleurs en fonction des manquants ou doublons signalés par les capteurs optiques. Pour désactiver SmartControl, cliquer sur le graphique à barres de la précision de la distribution (2) puis sur la touche (3).
 - **Réglage manuel des sélecteurs** : Pour le réglage manuel des sélecteurs, la fonction SmartControl doit être désactivée. Cliquer sur le bargraphe de la précision de distribution (2). Régler tous les racleurs ensemble avec les touches « plus et moins » (4). Pour le réglage individuel de chaque sélecteur, faire défiler l'affichage.



IMPORTANT

- Pour garantir le bon fonctionnement de SmartControl, les capteurs optiques doivent être nettoyés régulièrement ! Cela permet de garantir le principe de fonctionnement optimal du système.

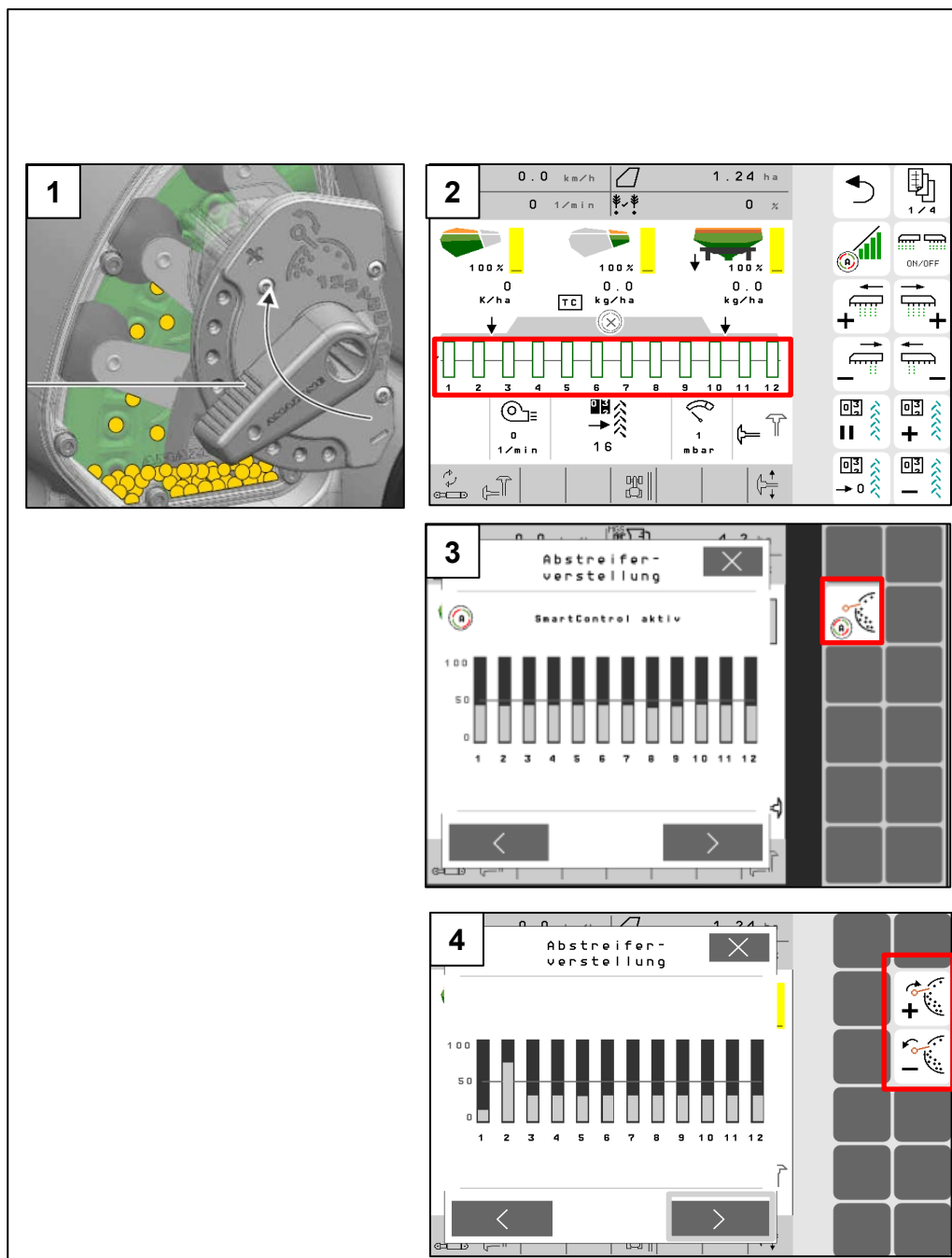

7. Page d'accueil du logiciel machine (ISOBUS)

- Le logiciel machine se compose du menu Champ (1) et du menu des réglages (2).
- Pour changer de menu, cliquer sur l'un des boutons encadrés en rouge sur l'image.
- À partir du menu Champ, il est possible de passer aux sous-menus Travail, Étalonnage, Documentation, Remplissage et Vidange.
- Depuis le menu Réglages, il est possible de passer aux sous-menus Machine, Profil, Produits et Info.

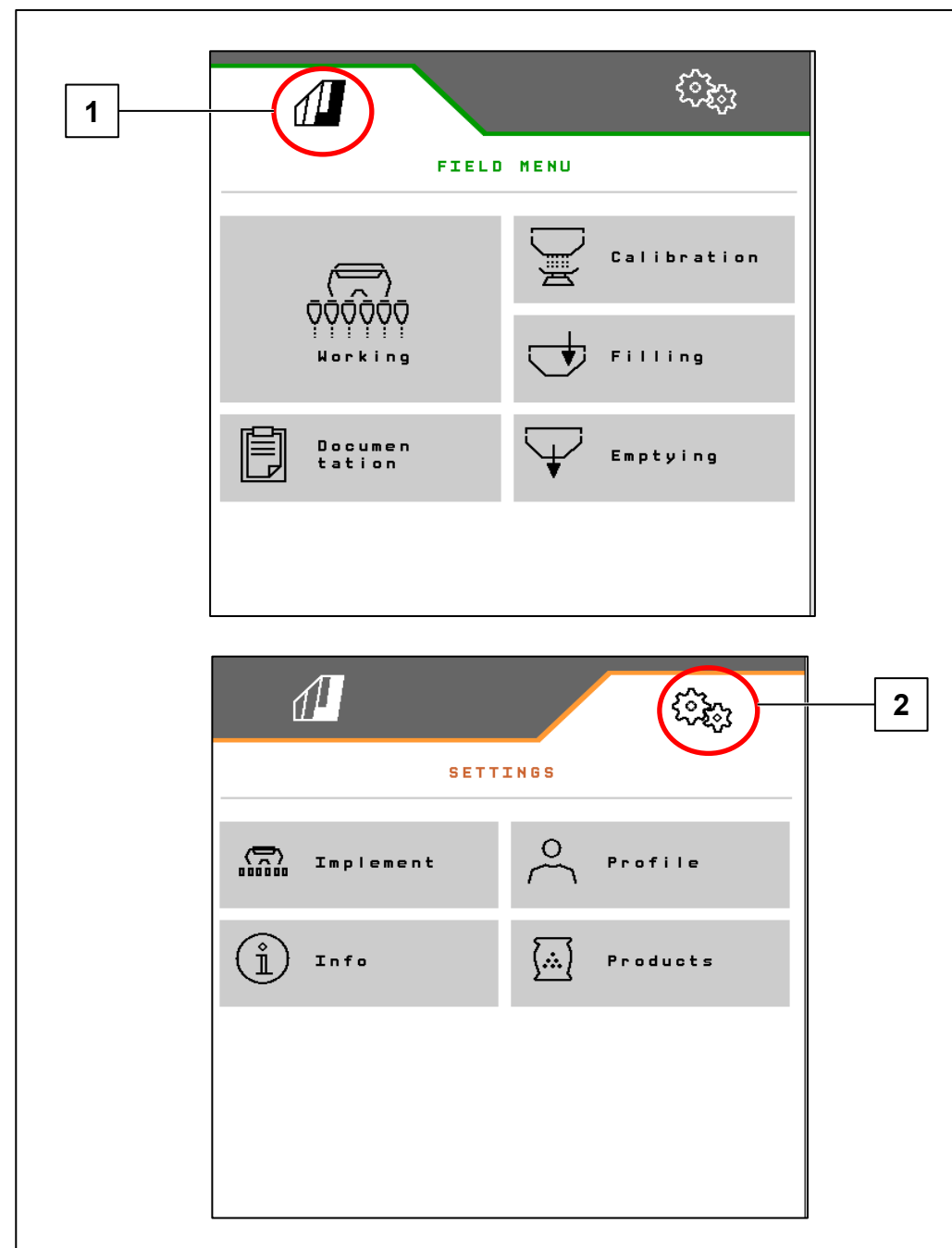

8. Menu Travail du logiciel machine (ISOBUS)

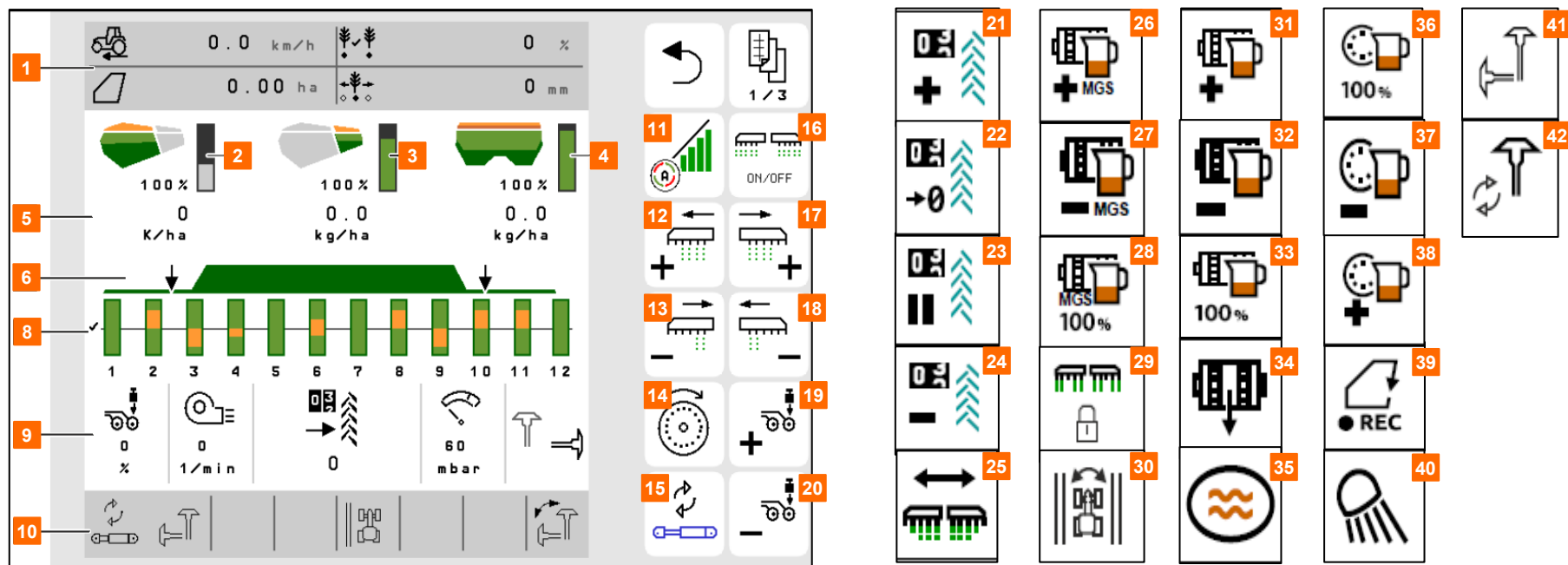

- | | | |
|--|--|---|
| (1) Affichage multifonction (configuration libre) | (15) Changer la fonction hydraulique présélectionnée | (29) Bloquer des rangs |
| (2) Affichage du niveau de remplissage de la semence | (16) Activer et désactiver tous les tronçons et le dosage | (30) Commuter le bord du champ pour calcul des jalonnages |
| (3) Affichage du niveau de remplissage des microgranulés | (17) Activer les tronçons vers la droite | (31) Augmenter le débit d'engrais |
| (4) Affichage du niveau de remplissage de l'engrais | (18) Désactiver les tronçons vers la gauche | (32) Réduire le débit d'engrais |
| (5) Débits | (19) Augmenter la pression d'enterrage des socs | (33) Régler le débit d'engrais sur la consigne |
| (6) État de la position de travail et du Section Control | (20) Réduire la pression d'enterrage des socs | (34) Prédoser l'engrais |
| (8) Bargraphes des socs semeurs | (21) Augmenter le compteur de jalonnage de 1 | (35) Fondrière |
| (9) Données machine | (22) Remettre le compteur de jalonnage à zéro | (36) Régler le débit de semence sur la consigne |
| (10) Barre d'état | (23) Mettre le compteur de jalonnage en pause et le démarrer | (37) Réduire le débit de semence |
| (11) Section Control marche/arrêt | (24) Diminuer le compteur de jalonnage de 1 | (38) Augmenter le débit de semence |
| (12) Activer les tronçons vers la gauche | (25) Activer tous les tronçons | (39) Démarrer le GPS Recording |
| (13) Désactiver les tronçons vers la droite | (26) Augmenter le débit de microgranulés | (40) Allumer et éteindre l'éclairage de travail |
| (14) Remplir le disque de distribution | (27) Réduire le débit de microgranulés | (41) Présélectionner le traceur gauche/droit |
| | (28) Régler le débit de microgranulés sur la consigne | (42) Changer la fonction traceurs |

REMARQUE

Utilisez l'affectation libre des touches dans le profil pour placer le bouton à l'emplacement souhaité.

9. Logiciel : menu Réglages (ISOBUS)

- **(1) Source du signal de vitesse/apprentissage impulsions 100 m** : Menu Réglages/Machine/Vitesse/Apprentissage impulsions/Source. Il est possible ici de sélectionner la source du signal de vitesse et d'apprendre les impulsions par 100 m. Pour l'entraînement électrique, le nombre d'impulsions se situe à environ 10000.
- **(2) Source/apprentissage de la position de travail** : Menu Réglages/Machine/Position de travail/Apprendre points de commutation/Source. Il est possible ici de sélectionner la source du signal « Position de travail » et d'apprendre les points de commutation « Dosage marche » et « Dosage arrêt ». Les valeurs limites doivent être apprises avant l'apprentissage des points de commutation.
- **(3) Nombre de rangs dans le terminal** : Menu Réglages/Machine/Géométrie. Contrôler et saisir ici le nombre effectif de rangs et la largeur de travail pour le calcul de la surface traitée et de l'écart entre les grains.

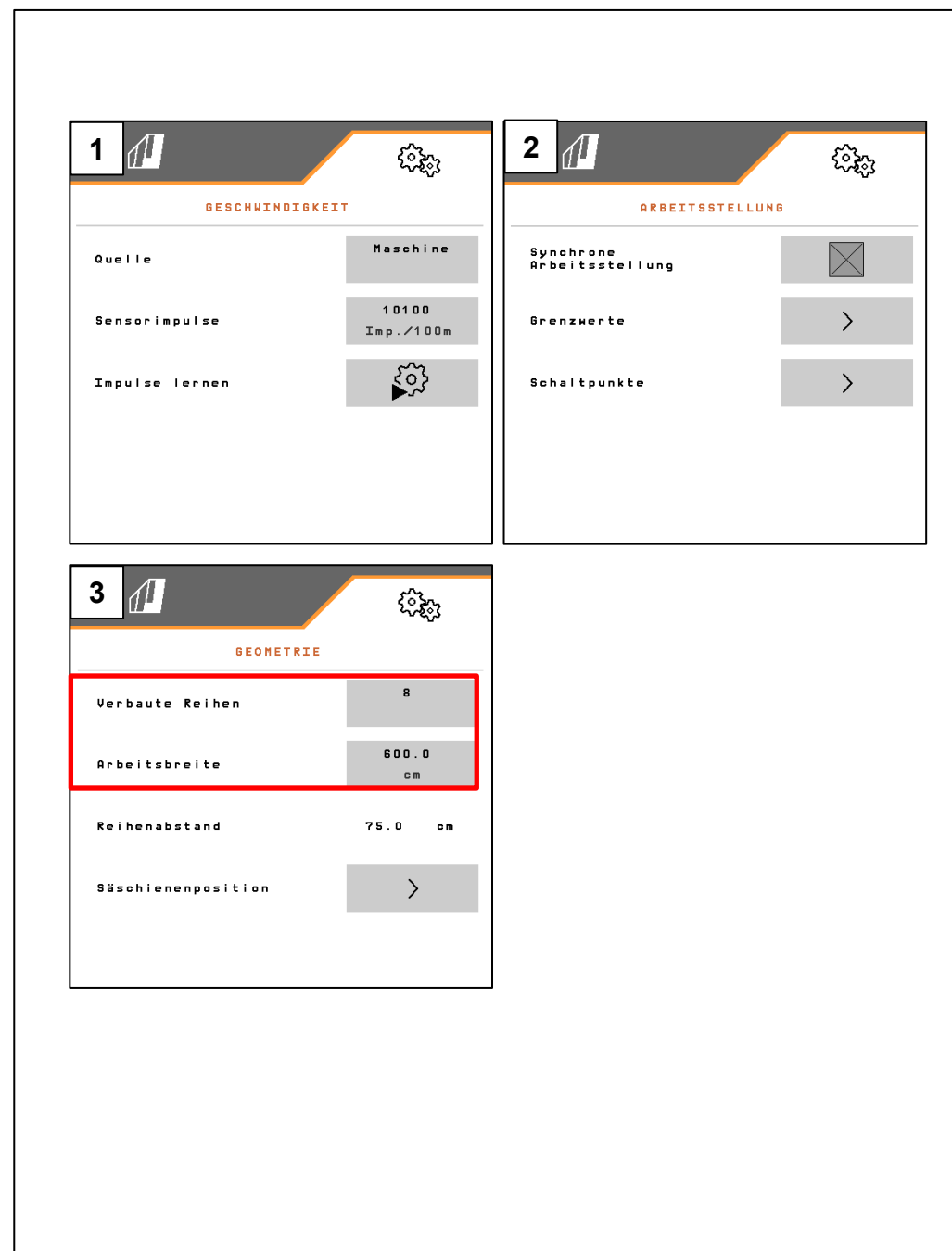

10. Préparation pour le Task Controller dans le logiciel machine (ISOBUS)

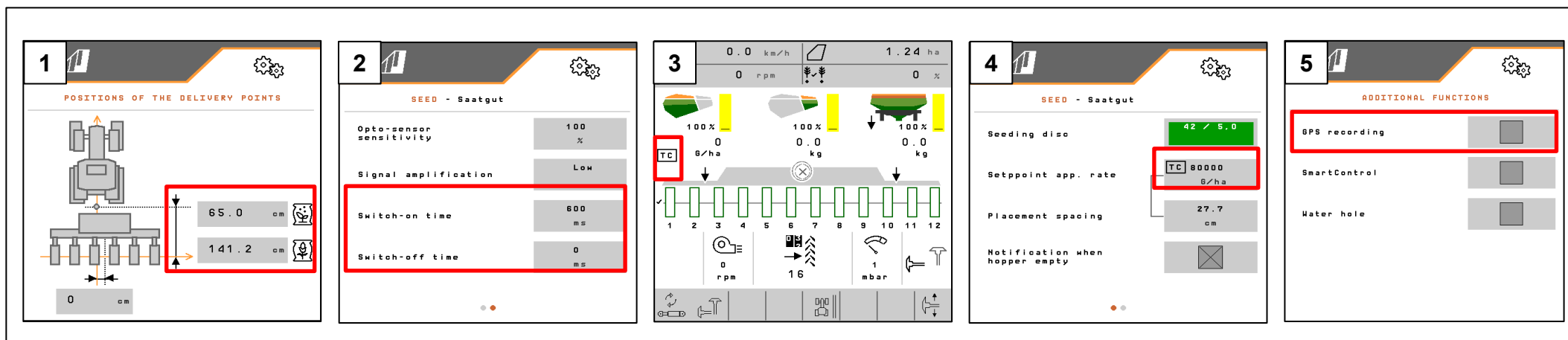

- **Terminal** : Les fonctions du Task Controller sont commandées par le terminal. Le terminal doit être préparé en conséquence. De plus amples informations figurent dans la notice d'utilisation du terminal correspondant.
- **(1) Géométrie** : Menu Réglages/Machine/Géométrie. Il est possible ici de contrôler et d'ajuster la géométrie de la machine. La machine se connecte dans le Task Controller avec cette géométrie. Si MultiBoom est activé dans le logiciel machine, la machine distingue les points de distribution d'engrais et de semence.
- **(2) Temps de mise en marche et d'arrêt** : Menu Réglages/Produits/Semence/Engrais. Les temps de mise en marche et d'arrêt correspondent à la temporisation entre le moment où le terminal donne l'ordre de mise en marche ou d'arrêt des tronçons et le moment où la semence/l'engrais arrive effectivement au soc. Des réglages incorrects peuvent provoquer des doubles ou des manquants.
- **(3, 4) Cartes d'application/tâches** : Le symbole « TC » affiché dans le menu Travail et le menu Produit indique que la machine reçoit les valeurs du débit de consigne du Task Controller et, par conséquent, d'une carte d'application ou d'une tâche.
- **(5) GPS Recording** : Menu Réglages/Machine/Fonctions supplémentaires. Le GPS Recording permet de simuler le débit pour le terminal de commande raccordé, sans épandage de semence. Le terminal de commande marque la zone parcourue comme surface traitée. La surface traitée permet de créer une limite de champ.

11. Épandeur de microgranulés (option)

- **(1) Points d'application** : L'engrais peut être épandu dans le sillon (**A**), dans le sillon qui se ferme (**B**) ou sur le sillon (**C**). Le volet de commutation se règle avec un levier (**2**).
- **(3) Étalonner les microgranulés** : Menu Champ/Étalonnage/Microgranulés. Contrôler et, si nécessaire, modifier les valeurs, puis effectuer le prédosage (**4**). Étalonner avec le bouton d'étalonnage dans le premier rang. Peser la quantité. Saisir la valeur sur le terminal.
- **(5) Changer les roues de dosage** : Fermer la trappe de fermeture pour libérer le verrouillage. Ouvrir le carter du doseur avec l'outil de déverrouillage. Tourner le moteur de dosage dans le sens inverse des aiguilles d'une montre et retirer le moteur. Changer le tambour de dosage. Remonter dans l'ordre inverse.

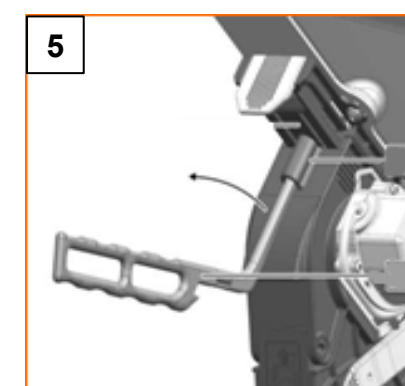
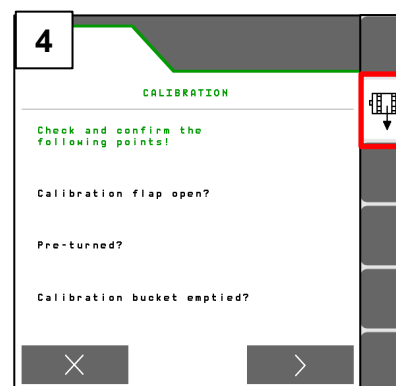
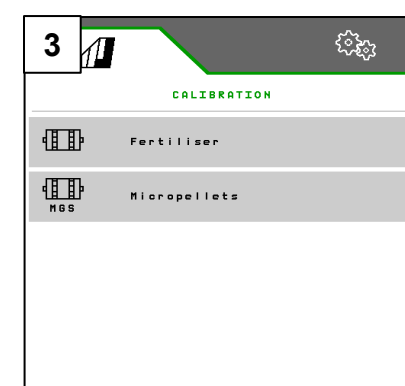
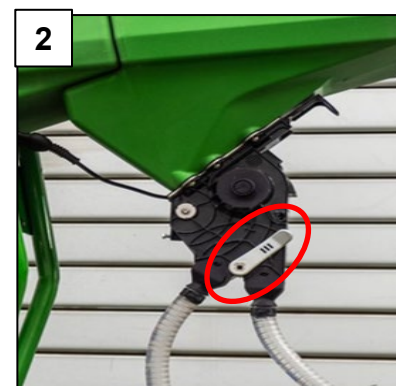
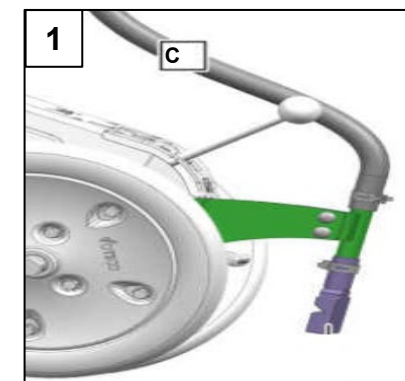
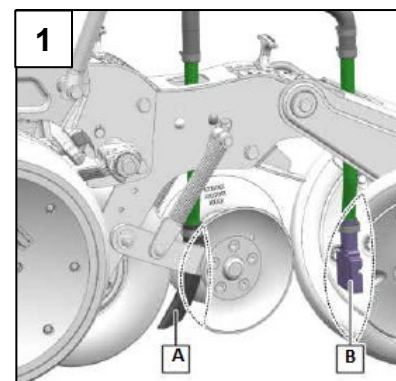

12. Remarques techniques Dosage d'engrais

Dosage d'engrais / dosage de microgranulés

Le débit maximal dépend du produit à épandre et de l'équipement. Ici, les possibilités d'épandage sont classées selon les types de machines et les équipements :

- Trémie à engrais arrière
- FTender
- F-TP
- Microgranulé

Sur les machines équipées d'entraînements de dosage électriques, le débit peut être adapté par la vitesse de déplacement. Le débit maximal se réfère à une vitesse d'avancement de 15 km/h, selon le type de machine.

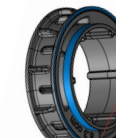

REMARQUE

Grâce au [configurateur de tambours de dosage](#) pratique d'AMAZONE, vous trouverez sans difficulté les roues de dosage adaptées à votre semoir. Le configurateur vous indique non seulement la taille appropriée des noyaux de dosage, mais vous recommande également une vitesse d'avancement.

Application	Application point	Maximum spread rate
Under-root fertilising	Fertiliser coulters	50 kg/ha to 250 kg/ha
		Precea 6000-2CC with 9 rows and FertiSpot: 50 kg/ha to 220 kg/ha
	Seed belt	50 kg/ha to 75 kg/ha
Micro-fertiliser	Seed belt	35 kg/ha

Metering wheel	Colour	Applications	Application rate
Metering wheel 3 cm ³	Grey	Slug pellets	2 kg/ha to 10 kg/ha
Metering wheel 4 cm ³	Orange	Insecticide	5 kg/ha to 20 kg/ha
Metering wheel 8.3 cm ³	Grey	Pelleted active substances > 3 mm	5 kg/ha to 20 kg/ha
Metering wheel 12 cm ³	Green	Micro-fertiliser	10 kg/ha to 35 kg/ha

Application SmartLearning

L'application AMAZONE SmartLearning propose des formations vidéo pour l'utilisation des machines Amazone. Les formations vidéo doivent, si nécessaire, être téléchargées sur votre smartphone afin d'être disponibles hors ligne. Sélectionnez simplement la machine pour laquelle vous souhaitez suivre des formations vidéo.



AMAZONEN-WERKE H. DREYER SE & CO. KG

Service après-vente
Formation de service
Heinrich-Dreyer-Straße 15
D-27798 Hude

trainingcenter@amazone.de
www.amazone.de

Centre de téléchargement

Dans notre centre de téléchargement, nous mettons gratuitement à votre disposition des documents de différents types à visualiser ou à télécharger. Il peut s'agir d'imprimés techniques ou publicitaires au format électronique, de vidéos, de liens Internet ou de données de contact. Vous pouvez recevoir des informations par la poste et vous abonner aux nouvelles publications de documents de diverses catégories.

<https://downloadcenter.amazone.de/>

