

# Orīginālā lietošanas instrukcija

Piekabināmā precīzās izsējas sējmašīna

Precea 3000 / 3000-CC / 3000-FCC

Precea 4500 / 4500-CC / 4500-FCC

Precea 6000 / 6000-CC / 6000-FCC



SmartLearning



**AMAZONE**  
AMAZONEN-WERKE H. DREYER SE & Co. KG  
Am Amazonenwerk 9-13 D-49205 Hasbergen

Maschinen-Nr.  

Fahrzeug-Ident-Nr.

Produkt

zul. technisches Maschinengewicht kg  Modelljahr

  Baujahr  
année de fabrication   
year of construction  
Год изготовления 

Ierakstiet šeit savas mašīnas identifikācijas datus. Identifikācijas dati ir norādīti datu plāksnītē.



## SATURA RĀDĪTĀJS

<b>1</b>	<b>Par šo lietošanas instrukciju</b>	<b>1</b>	<b>4.5</b>	<b>Brīdinājuma attēli</b>	<b>27</b>
1.1	<b>Autortiesības</b>	1	4.5.1	Brīdinājuma attēlu pozīcija	27
1.2	<b>Lietotie attēlojumi</b>	1	4.5.2	Brīdinājuma attēlu uzbūve	29
1.2.1	Brīdinājuma norādījumi un norādījumu vārdi	1	4.5.3	Brīdinājuma attēlu apraksts	29
1.2.2	Citi norādījumi	2	<b>4.6</b>	<b>Mašīnas datu plāksnīte</b>	<b>35</b>
1.2.3	Darbību norādījumi	2	<b>4.7</b>	<b>Saspiestā gaisa ventilators</b>	<b>35</b>
1.2.4	Uzskaitījums	4	<b>4.8</b>	<b>Graudu sadalītājs</b>	<b>35</b>
1.2.5	Pozīciju apzīmējumi attēlos	4	4.8.1	Graudu sadalītāja uzbūve un darbības princips	35
1.2.6	Virziena norādes	4	4.8.2	Sadales diski	36
<b>1.3</b>	<b>Papildus piemērojamie dokumenti</b>	<b>4</b>	<b>4.9</b>	<b>PreTeC sējas mulčā lemesis</b>	<b>37</b>
<b>1.4</b>	<b>Digitālā lietošanas instrukcija</b>	<b>4</b>	4.9.1	Sējas agregāts	37
<b>1.5</b>	<b>Iesniedziet savas domas</b>	<b>5</b>	4.9.2	Dziļuma ierobežošanas ruļļi	38
			4.9.3	Vagas veidotājs un sēklas savākšanas rullis	38
<b>2</b>	<b>Drošība un atbildība</b>	<b>6</b>	<b>4.10</b>	<b>Mēslojuma tvertne</b>	<b>38</b>
2.1	<b>Spēkā esošie drošības norādījumi</b>	6	<b>4.11</b>	<b>FerTeC twin lemesis</b>	<b>39</b>
2.1.1	Lietošanas instrukcijas nozīme	6	<b>4.12</b>	<b>FertiSpot</b>	<b>40</b>
2.1.2	Droša darba organizācija	6	<b>4.13</b>	<b>Uzpildes gliemežtransportieris</b>	<b>40</b>
2.1.3	Apdraudējuma atpazīšana un novēršana	11	<b>4.14</b>	<b>Mikrogranulu izkļiedētājs</b>	<b>41</b>
2.1.4	Drošs darbs un droša rīcība ar mašīnu	13	<b>4.15</b>	<b>Apgaismojums</b>	<b>43</b>
2.1.5	Droša tehniskā uzturēšana un izmaiņas	15	4.15.1	Apgaismojums un apzīmējums braucieniem pa ceļiem	43
<b>2.2</b>	<b>Drošības rutīnas</b>	<b>18</b>	4.15.2	Darba apgaismojums	44
			4.15.3	Tvertnes iekšējais apgaismojums	44
<b>3</b>	<b>Lietošana atbilstoši paredzētajam mērķim</b>	<b>20</b>	<b>4.16</b>	<b>Elektroniska kontrole</b>	<b>44</b>
			4.16.1	Radara sensors	44
<b>4</b>	<b>Ražojuma apraksts</b>	<b>21</b>	4.16.2	Tukšuma ziņošanas sensori	45
4.1	<b>Mašīnas pārskats</b>	21	4.16.3	Elektroniska tīrītāja attālināta regulēšana	45
4.2	<b>Mašīnas funkcijas</b>	24	<b>4.17</b>	<b>Dokumentu cilindrs</b>	<b>46</b>
4.3	<b>Papildaprīkojums</b>	24	<b>4.18</b>	<b>Kalibrēšanas komplekts</b>	<b>46</b>
4.4	<b>Aizsargierīces</b>	25	<b>4.19</b>	<b>Twin pults</b>	<b>46</b>
4.4.1	Kardānvārpstas aizsargs	25	<b>5</b>	<b>Tehniskie dati</b>	<b>47</b>
4.4.2	Mēslojuma dozatora piedziņa	26	5.1	<b>Sērijas numurs</b>	47
			5.2	<b>Izmēri</b>	47
			5.3	<b>Lietderīgā slodze</b>	48

5.4	Sēklas dozēšana	48	6.4.12	Izmantošana bez priekšējās tvertnes	67
5.5	Mēslojuma dozēšanas sistēma	49	<b>6.5</b>	<b>Mašīnas sagatavošana lietošanai</b>	<b>67</b>
5.6	Mikrogranulu dozēšana	50	6.5.1	Mašīnas izlīdzināšana horizontāli	67
5.7	PreTeC sējas mulčā lemesis	50	6.5.2	Darba stāvokļa sensora pielāgošana	68
5.8	FerTeC twin lemesis	50	6.5.3	Sēklas tvertnes uzpilde	68
5.9	Rindu attālumi	51	6.5.4	Mēslojuma tvertnes sagatavošana lietošanai	69
5.10	Pievienošanas kategorija	52	6.5.5	FertiSpot sagatavošana lietošanai	75
5.11	Kustības ātrums	52	6.5.6	Mikrogranulu sagatavošana lietošanai	79
5.12	Traktora jaudas raksturlielumi	52	6.5.7	Sēklas iestatījumu noteikšana	83
5.13	Dati par troksni	53	6.5.8	Ventilatora apgriezību skaita regulēšana	86
5.14	Braukšana nogāzes slīpumā	53	6.5.9	Grambas aizzīmētāja sagatavošana lietošanai	88
5.15	Smērvielas	54	6.5.10	Sliežu nolīdzinātāja sagatavošana lietošanai	97
5.16	Transmisijas eļļa	54	6.5.11	Mašīnas ātruma sensora ierīkošana	99
5.17	Ķēžu eļļa	54	6.5.12	Graudu sadalītāja iestatīšana	100
			6.5.13	Sēklas iestrādes daudzuma maiņa	108
			6.5.14	PreTeC sējas mulčā lemeša iestatīšana	120
			6.5.15	Kustības joslu izveide	138
			6.5.16	Mēslojuma dozēšanas sistēmas ar elektrisko piedziņu kalibrēšana	139
			6.5.17	Mēslojuma dozēšanas sistēmas ar mehānisko piedziņu kalibrēšana	142
			6.5.18	Šķidrā mēslojuma iestrādes daudzuma iestatīšana	148
			6.5.19	Iesējas dziļuma ar savienotu mēslojuma lemesi iestatīšana	151
			6.5.20	Iesēšanas dziļuma pie plakanās atspere vadītā mēslojuma lemeša iestatīšana	151
			6.5.21	Rāmja balastēšanas iestatīšana	152
			6.5.22	Iekraušanas tiltiņa lietošana	153
			6.5.23	Šasijas augstuma iestatīšana	154
			6.5.24	Sējas rindu montāža	156
			6.5.25	Sējas rindu demontāža	165
			<b>6.6</b>	<b>Mašīnas sagatavošana braucieniem pa ceļiem</b>	<b>175</b>
			6.6.1	Grambas aizzīmētāja pielocīšana	175
			6.6.2	Mašīnas pacelšana	178
			6.6.3	Traktora apakšējo vilcējstieņu nobloķēšana sānos	178
<b>6</b>	<b>Mašīnas sagatavošana</b>	<b>55</b>			
6.1	Nepieciešamo traktora īpašību aprēķināšana	55			
6.2	3 punktu sakabes rāmja pielāgošana	58			
6.2.1	3 punktu sakabes rāmi pielāgot 2. pievienošanas kategorijai	58			
6.2.2	3 punktu sakabes rāmi pielāgot pievienošanas 3. kategorijai	58			
6.3	Kardānvārpstas sagatavošana	58			
6.4	Mašīnas pievienošana	59			
6.4.1	Traktora piebraukšana pie mašīnas	59			
6.4.2	Elektropadeves kabeļu un padeves cauruļvadu pievienošana priekšējai uzkarināmai tvertnei	59			
6.4.3	Padeves vadu pievienošana priekšējai tvertnei	60			
6.4.4	Lodveida uznavu apakšējiem vilcējstieņiem pievienošana	60			
6.4.5	Augšējā vilcējstieņa lodīšu ieliktna pievienošana	61			
6.4.6	Kardānvārpstas pievienošana	61			
6.4.7	Hidraulisko šļūteņu pievienošana	62			
6.4.8	ISOBUS vai vadības datora pievienošana	64			
6.4.9	Elektroapgādes pievienošana	64			
6.4.10	3 punktu sakabes rāmja pievienošana	65			
6.4.11	Atbalsta pēdu pacelšana	66			

6.6.4	Traktora vadības ierīču bloķēšana	178	9.13	<b>Padeves vadu atvienošana priekšējai tvertnei</b>	<b>205</b>
6.6.5	Darba apgaismojuma izslēgšana	178	9.14	<b>ISOBUS vai vadības datora atvienošana</b>	<b>205</b>
<b>7 Mašīnas lietošana 179</b>			9.15	<b>Hidraulisko šļūteņu atvienošana</b>	<b>206</b>
7.1	<b>Smalkās sēklas izsēja</b>	<b>179</b>	9.16	<b>Elektroapgādes atvienošana</b>	<b>206</b>
7.2	<b>Mašīnas izmantošana</b>	<b>179</b>	9.17	<b>Kardānvārpstas atvienošana</b>	<b>207</b>
7.3	<b>Apkopes darbu veikšana darba laikā</b>	<b>180</b>	9.18	<b>Piedziņas vārpstas konservācija</b>	<b>208</b>
7.4	<b>Apgrīšanās lauka galā</b>	<b>181</b>	<b>10 Mašīnas uzturēšana 209</b>		
7.5	<b>Iesēšanas dziļuma pārbaude</b>	<b>181</b>	10.1	<b>Mašīnas apkope</b>	<b>209</b>
7.6	<b>Graudu atstatuma pārbaude</b>	<b>181</b>	10.1.1	Apkopes plāns	209
7.7	<b>Izmantojiet daudzfunkcionālo izsējas testeru</b>	<b>182</b>	10.1.2	Griezējdisku pie PreTeC sējas mulčā lemeša pārbaude un nomaiņa	211
7.7.1	Grauda izmēra noteikšana	182	10.1.3	Griezējdisku attāluma pie PreTeC sējas mulčā lemeša iestatīšana	212
7.7.2	Graudu atstatuma pārbaude	183	10.1.4	Griezējdiska piedziņas iestatīšana pie PreTeC sējas mulčā lemeša	213
7.7.3	Iesēšanas dziļuma pārbaude	184	10.1.5	Disku pielīdzinātāja pie PreTeC sējas mulčā lemeša pārbaude un nomaiņa	214
7.8	<b>Novirzes kustības joslas izmantošana</b>	<b>184</b>	10.1.6	Zvaigžņveida aizrausēja pie PreTeC sējas mulčā lemeša pārbaude un nomaiņa	214
<b>8 Traucējumu novēršana 185</b>			10.1.7	Fiksētā griezējdiska pārbaude un nomaiņa pie PreTeC sējas mulčā lemeša	215
<b>9 Mašīnas novietošana 193</b>			10.1.8	Tīrīšanas kalnu pārbaude un nomaiņa	215
9.1	<b>Mēslojuma tvertnes iztukšošana</b>	<b>193</b>	10.1.9	Vagas veidotāja vai vagas tīrītāja pārbaude pie PreTec sējas mulčā lemeša	216
9.2	<b>Sēklas tvertnes iztukšošana ar sadales diskem</b>	<b>193</b>	10.1.10	Griezējdisku pie FerTeC twin lemeša pārbaude un nomaiņa	217
9.3	<b>Sēklas tvertnes iztukšošana ar atlikušā daudzuma vāku</b>	<b>196</b>	10.1.11	Griezējdisku attāluma pie FerTeC Twin lemeša iestatīšana	218
9.4	<b>Mēslojuma dozatora iztukšošana</b>	<b>197</b>	10.1.12	Iekšējā tīrītāja pārbaude un nomaiņa pie FerTeC Twin lemeša	218
9.5	<b>Mikrogranulu tvertnes iztukšošana</b>	<b>198</b>	10.1.13	Riteņa skrūvju pievilšanas griezes momenta pārbaude	219
9.6	<b>Caurumu pārsega ruļļu atslogošana</b>	<b>200</b>	10.1.14	Radara sensora skrūvju pievilšanas griezes momenta pārbaude	220
9.7	<b>Sliežu nolīdzinātāja novietošana stāvēšanai</b>	<b>201</b>	10.1.15	Pievilšanas griezes momenta pārbaude rāmja savienojumam	220
9.8	<b>PreTeC sējas mulčā lemeša novietošana stāvēšanai</b>	<b>202</b>	10.1.16	Lemeša savienojuma pievilšanas griezes momenta pārbaude	221
9.9	<b>Atbalsta pēdu novietošana</b>	<b>203</b>			
9.10	<b>3 punktu sakabes rāmja atvienošana</b>	<b>204</b>			
9.11	<b>Traktora atvienošana no mašīnas</b>	<b>204</b>			
9.12	<b>Elektropadeves kabeļu un padeves cauruļvadu atvienošana priekšējai uzkarināmai tvertnei</b>	<b>205</b>			



# Par šo lietošanas instrukciju

# 1

CMS-T-0000081-I.1

## 1.1 Autortiesības

CMS-T-00012308-A.1

Printēšana, tulkošana un pavairošana jebkādā formā, arī fragmentāri, ir atļauta tikai ar AMAZONE WERKE rakstisku atļauju.

## 1.2 Lietotie attēlojumi

CMS-T-005676-F.1

### 1.2.1 Brīdinājuma norādījumi un norādījumu vārdi

CMS-T-00002415-A.1

Brīdinājuma norādījumi ir apzīmēti ar vertikālām joslām ar trīsstūra drošības simbolu un norādījuma vārdu. Norādījuma vārdi "APDRAUDĒJUMS", "BRĪDINĀJUMS" vai "UZMANĪBU" apraksta apdraudējuma pakāpi un tiem ir šāda nozīme:



#### APDRAUDĒJUMS

- ▶ apzīmē tiešu apdraudējumu ar augstu riska pakāpi, kura nenovēršanas rezultātā tiek gūtas ārkārtīgi smagas traumas, piemēram, ķermeņa daļu zaudējums vai nāve.



#### BRĪDINĀJUMS

- ▶ Apzīmē iespējamu apdraudējumu ar vidēja riska pakāpi, kura nenovēršanas rezultātā var tikt gūtas ārkārtīgi smagas traumas vai iestāties nāve.

## UZMANĪBU

- ▶ Apzīmē apdraudējumu ar nelielu riska pakāpi, kura nenovēršanas rezultātā var tikt gūtas vieglas vai vidēji smagas traumas.

### 1.2.2 Citi norādījumi

CMS-T-00002416-A.1

## SVARĪGI

- ▶ Apzīmē mašīnas bojājumu risku.

## NORĀDE PAR VIDES AIZSARDZĪBU

- ▶ Apzīmē kaitējuma apkārtējai videi risku.

## NORĀDE

Apzīmē lietošanas padomus un norādes optimālai lietošanai.

### 1.2.3 Darbību norādījumi

CMS-T-00000473-D.1

#### 1.2.3.1 Numurēti darbību norādījumi

CMS-T-005217-B.1

Darbības, kas jāveic noteiktā secībā, ir attēlotas kā numurēti darbību norādījumi. Ir jāievēro noteiktā darbību secība.

Piemērs:

1. darbības norādījums
2. darbības norādījums

#### 1.2.3.2 Norādījumi par veicamajām darbībām un to iznākumu

CMS-T-005678-B.1

Veicamo darbību iznākums ir apzīmēts ar bultiņu.



Piemērs:

1. 1. darbības norādījums

➔ Reakcija uz 1. darbību

2. 2. darbības norādījums

### 1.2.3.3 Alternatīva darbību norādījumi

CMS-T-00000110-B.1

Alternatīvi darbību norādījumi sākas ar vārdu " vai ".

Piemērs:

1. 1. darbības norādījums

vai

alternatīvs darbības norādījums

2. 2. darbības norādījums

### 1.2.3.4 Darbību norādījumi tikai ar vienu darbību

CMS-T-005211-C.1

Darbību norādījumi tikai ar vienu darbību netiek numurēti, bet tiek attēloti ar bultiņu.

Piemērs:

▶ Darbības norādījums

### 1.2.3.5 Darbību norādījumi bez secības

CMS-T-005214-C.1

Darbību norādījumi, kuriem nav jāievēro noteikta secība, tiek attēloti saraksta veidā ar bultiņu.

Piemērs:

▶ Darbības norādījums

▶ Darbības norādījums

▶ Darbības norādījums

### 1.2.3.6 Darbnīcā veicams darbs

CMS-T-00013932-B.1



#### DARBNĪCĀ VEICAMS DARBS

- ▶ Apzīmē visus tehniskās uzturēšanas darbus, kuri ir veicami specializētā darbnīcā, kas ir paredzēta lauksaimniecības tehnikai, ir tehniski droša un no vides viedokļa tehniski pietiekami aprīkota, un kurus veic specializēts personāls ar atbilstošu izglītību.

### 1.2.4 Uzskaitījums

CMS-T-000024-A.1

Uzskaitījums, kuram nav noteiktas secības, tiek attēlots saraksta veidā ar punktiem.

Piemērs:

- 1. punkts
- 2. punkts

### 1.2.5 Pozīciju apzīmējumi attēlos

CMS-T-000023-B.1

Tekstā ierāmētie cipari, piemēram, **1**, norāda uz pozīcijas skaitli blakus esošajā attēlā.

### 1.2.6 Virziena norādes

CMS-T-00012309-A.1

Ja nav norādīts citādi, visas virziena norādes ir spēkā braukšanas virzienā.

## 1.3 Papildus piemērojamie dokumenti

CMS-T-00000616-B.1

Pielikumā atrodas saraksts ar papildus piemērojamiem dokumentiem.

## 1.4 Digitālā lietošanas instrukcija

CMS-T-00002024-B.1

Digitālo lietošanas instrukciju un E-Learning var lejupielādēt AMAZONE internetvietnes informācijas portālā.

## 1.5 Iesniedziet savas domas

CMS-T-000059-D.1

Cienījamā lasītāja, godātais lasītāj, mūsu dokumenti tiek regulāri atjaunināti. Iesniedzot priekšlikumus par uzlabojumiem, jūs palīdzēsiet izveidot lietotājam arvien piemērotākus dokumentus. Savus priekšlikumus sūtiet mums vēstulē, pa faksu vai e-pastu.

AMAZONEN-WERKE H. Dreyer SE & Co. KG  
Technische Redaktion  
Postfach 51  
D-49202 Hasbergen  
Fax: +49 (0) 5405 501-234  
E-Mail: [tr.feedback@amazone.de](mailto:tr.feedback@amazone.de)

CMS-I-00000638

## Drošība un atbildība

# 2

CMS-T-00007640-C.1

### 2.1 Spēkā esošie drošības norādījumi

CMS-T-00007641-C.1

#### 2.1.1 Lietošanas instrukcijas nozīme

CMS-T-00006180-A.1

##### **Ņemiet vērā lietošanas instrukciju**

Lietošanas instrukcija ir svarīgs dokuments un daļa no mašīnas. Tā ir paredzēta lietotājam un satur drošībai svarīgus datus. Tikai lietošanas instrukcijā norādītie rīcības principi ir droši. Ja lietošanas instrukcija netiek ievērota, personas var smagi savainoties vai iet bojā.

- ▶ Pilnībā izlasiet un ievērojiet drošības nodaļu pirms mašīnas pirmās lietošanas reizes.
- ▶ Pirms darba papildus izlasiet un ievērojiet attiecīgās lietošanas instrukcijas nodaļas.
- ▶ Uzglabājiet lietošanas instrukciju.
- ▶ Lietošanas instrukcijai jāatrodas pieejamā vietā.
- ▶ Nododiet lietošanas instrukciju nākamajam lietotājam.

#### 2.1.2 Droša darba organizācija

CMS-T-00002302-D.1

##### 2.1.2.1 Personāla kvalifikācija

CMS-T-00002306-B.1

##### 2.1.2.1.1 Prasības personām, kas strādā ar mašīnu

CMS-T-00002310-B.1

**Ja mašīna tiek izmantota neatbilstoši noteikumiem, personas var tikt savainotas vai iet bojā. Lai novērstu negadījumus, kurus izraisa noteikumiem neatbilstoša lietošana, katrai**

**personai, kas strādā ar mašīnu, ir jāatbilst šādām minimālajām prasībām:**

- Persona fiziski un garīgi ir spējīga pārbaudīt mašīnu.
- Persona var droši veikt darbus ar mašīnu šīs lietošanas instrukcijas ietvaros.
- Persona saprot mašīnas darbības veidu savu darbu ietvaros un var atpazīt un novērst apdraudējumu darba laikā.
- Persona ir sapratusi lietošanas instrukciju un var piemērot informāciju, kas tiek sniegta ar lietošanas instrukciju.
- Persona ir iepazīstināta ar drošu transportlīdzekļu vadīšanu.
- Braucieniem pa ceļiem persona zina attiecīgos ceļu satiksmes noteikumus, un tai ir atbilstošās kategorijas vadītāja apliecība.

#### **2.1.2.1.2 Kvalifikācijas pakāpes**

CMS-T-00002311-A.1

**Darbiem ar mašīnu tiek noteiktas šādas kvalifikācijas pakāpes:**

- Lauksaimnieks
- Lauksaimniecības palīgstrādnieks

Šajā lietošanas instrukcijā aprakstītās darbības pamatā var veikt personas ar kvalifikācijas pakāpi "lauksaimniecības palīgstrādnieks".

#### **2.1.2.1.3 Lauksaimnieks**

CMS-T-00002312-A.1

Lauksaimnieki izmanto lauksaimniecības mašīnas lauku apsaimniekošanai. Viņi lemj par lauksaimniecības mašīnas izmantošanu noteiktam mērķim.

Lauksaimnieki pamatā pārzina darbu ar lauksaimniecības mašīnām un vajadzības gadījumā instruē lauksaimniecības palīgstrādniekus par lauksaimniecības mašīnu lietošanu. Tie var veikt atsevišķus, vienkāršus lauksaimniecības mašīnu uzturēšanas darbus un apkopes darbus.

**Lauksaimnieki var būt, piemēram:**

- Lauksaimnieki ar augstāko izglītību vai arodskolas izglītību
- Lauksaimnieki ar pieredzi (piemēram, mantota saimniecība, plašas uz pieredzi balstītas zināšanas)
- Apakšuzņēmēji, kas strādā lauksaimnieku uzdevumā

**Piemēra darbība:**

- Drošības norādījumi lauksaimniecības palīgstrādniekiem

**2.1.2.1.4 Lauksaimniecības palīgstrādnieks**

CMS-T-00002313-A.1

Lauksaimniecības palīgspēki izmanto lauksaimniecības mašīnas lauksaimnieka uzdevumā. Lauksaimnieki viņus instruē par lauksaimniecības mašīnu lietošanu un viņi paši strādā atbilstoši lauksaimnieka darba uzdevumam.

**Lauksaimniecības palīgstrādnieki var būt, piemēram:**

- Sezonas un palīgstrādnieki
- Topošie lauksaimnieki, kuri mācās
- Lauksaimnieka darbinieki (piemēram, traktorists)
- Lauksaimnieka ģimenes locekļi

**Piemēra darbības:**

- Mašīnas vadīšana
- Darba dziļuma noregulēšana

**2.1.2.2 Darba vietas un līdzbraucēji**

CMS-T-00002307-B.1

**Līdzbraucēji**

Līdzbraucēji mašīnas kustību ietekmē var nokrist, tikt pārbraukti vai smagi savainoti vai iet bojā. Izņemti priekšmeti var trāpīt līdzbraucējiem un savainot.

- ▶ Nekad neļaujiet personām braukt līdzī uz mašīnas.
- ▶ Nekad neļaujiet personām uzkāpt uz braucošas mašīnas.

### 2.1.2.3 Bērnu apdraudējums

CMS-T-00002308-A.1

#### Apdraudēti bērni

Bērni nevar novērtēt riskus un uzvedas neapbrīnināmi. Tādējādi bērni ir īpaši apdraudēti.

- ▶ Neļaujiet bērniem tuvoties.
- ▶ *Ja uzsākat braukt vai izraisāt mašīnas kustības, pārliecinieties, ka bīstamajā zonā neuzturas bērni.*

### 2.1.2.4 Darba drošība

CMS-T-00002309-D.1

#### 2.1.2.4.1 Tehniski nevainojams stāvoklis

CMS-T-00002314-D.1

#### Izmantojiet tikai noteikumiem atbilstoši sagatavotu mašīnu

Bez noteikumiem atbilstošas sagatavošanas atbilstoši šai lietošanas instrukcijai nav nodrošināta mašīnas darba drošība. Tādējādi var tikt izraisīti negadījumi un personas var smagi savainoties vai iet bojā.

- ▶ Tādēļ sagatavojiet mašīnu atbilstoši šai lietošanas instrukcijai.

#### Bīstamība mašīnas bojājumu dēļ

Mašīnas bojājumi var ietekmēt mašīnas darba drošību un izraisīt negadījumus. Tādējādi personas var smagi savainoties vai iet bojā.

- ▶ *Ja ir aizdomas par bojājumiem vai konstatējat tos:*  
Nodrošiniet traktoru un mašīnu.
- ▶ Nekavējoties novērsiet drošībai svarīgus bojājumus.
- ▶ Novērsiet bojājumus atbilstoši šai lietošanas instrukcijai.
- ▶ *Ja pašiem nav iespējams novērst bojājumus atbilstoši šai lietošanas instrukcijai:*  
Bojājumi jānovērš specializētā darbnīcā.

#### Tehnisko robežvērtību ievērošana

Ja netiek ievērotas mašīnas tehniskās robežvērtības, tad var tikt izraisīti negadījumi un personas var tikt smagi savainotas vai iet bojā. Turklāt var tikt bojāta mašīna. Tehniskās robežvērtības ir norādītas tehniskajos datos.

- ▶ Ievērojiet tehniskās robežvērtības.

#### 2.1.2.4.2 Personīgais aizsargaprīkojums

CMS-T-00002316-B.1

##### Personīgais aizsargaprīkojums

Personīgā aizsargaprīkojuma lietošana ir svarīgs drošības elements. Trūkstošs vai nepiemērots personīgais aizsargaprīkojums paaugstina veselības kaitējuma un savainošanās risku. Personīgais aizsargaprīkojums ir, piemēram, darba cimdi, drošības kurpes, aizsargapģērbs, respirators, ausu aizbāžņi, sejas aizsargs un acu aizsargs

- ▶ Nosakiet personīgo aizsargaprīkojumu katram darbam un sagatavojiet aizsargaprīkojumu.
- ▶ Izmantojiet tikai tādu personīgo aizsargaprīkojumu, kas ir noteikumiem atbilstošā stāvoklī un sniedz efektīvu aizsardzību.
- ▶ Pielāgojiet personīgo aizsargaprīkojumu personai, piemēram, izmēru.
- ▶ Ievērojiet ražotāja norādes par darba šķidrumiem, sēklu, mēslojumu, augu aizsardzības līdzekļiem un tīrīšanas līdzekļiem.

##### Piemērota apģērba valkāšana

Brīvs apģērbs paaugstina risku apģērbam aizķerties vai aptīties ap rotējošām detaļām un risku palikt karājoties izvīrītājās daļās. Tādējādi personas var smagi savainoties vai iet bojā.

- ▶ Velciet cieši piegulošu apģērbu.
- ▶ Nekad nenēsājiet gredzenus, ķēdes un citas rotas.
- ▶ *Ja jums ir gari mati,*  
valkājiet matu tīkliņu.

#### 2.1.2.4.3 Brīdinājuma attēli

CMS-T-00002317-B.1

##### Brīdinājuma attēlu uzturēšana salasāmā kārtībā

Brīdinājuma attēli uz mašīnas brīdina par riskiem bīstamajās vietās un ir svarīga mašīnas drošības aprīkojuma sastāvdaļa. Neesoši brīdinājuma attēli paaugstina smagu un letālu savainojumu risku.

- ▶ Notīriet netīrus brīdinājuma attēlus.
- ▶ Nomainiet bojātos un nesalasāmos brīdinājuma attēlus.
- ▶ Aprīkojiet rezerves daļas ar paredzētajiem brīdinājuma attēliem.



## 2.1.3 Apdraudējuma atpazīšana un novēršana

CMS-T-00007642-B.1

### 2.1.3.1 Apdraudējuma avoti pie mašīnas

CMS-T-00002318-F.1

#### Šķidrums zem spiediena

Ar augstu spiedienu izplūstoša hidraulikas eļļa caur ādu var iekļūt ķermenī un izraisīt smagas traumas. Jau adatas galviņas lieluma caurums var izraisīt smagus savainojumus.

- ▶ *Pirms atvienojat hidraulikas šļūtenes vai pārbaudāt tām bojājumus, atbrīvojiet hidraulisko sistēmu no spiediena.*
- ▶ *Ja jums ir aizdomas, ka spiediena sistēma ir bojāta, lieciet pārbaudīt spiediena sistēmu kvalificētā specializētā darbnīcā.*
- ▶ Nekad nepārbaudiet noplūdes vietas ar kailām rokām.
- ▶ Netuvojieties ar ķermeni un seju noplūdes vietām.
- ▶ *Ja šķidrums ir nonākuši ķermenī, nekavējoties vērsieties pie ārsta.*

#### Savainojumu risks pie kardānvārpstas

Kardānvārpsta un iedarbinātie konstrukcijas mezgli var aizķert, ievilkt un smagi savainot personas. Ja kardānvārpsta tiek pārslogota, var tikt bojāta mašīna, var tikt izmestas detaļas un savainotas personas.

- ▶ Ievērojiet pietiekamu nosegumu profila caurulēm, kardānvārpstu aizsargam un jūgvārpstas aizsargvākam.
- ▶ Ievērojiet kardānvārpstas rotācijas virzienu un pieļaujamo apgriezīgu skaitu.
- ▶ *Ja kardānvārpsta tiek pārāk spēcīgi saliekta: Izslēdziet kardānvārpstas piedziņu.*
- ▶ *Ja kardānvārpsta nav nepieciešama: Izslēdziet kardānvārpstas piedziņu.*

### Savainojumu risks pie jūgvārpstas

Jūgvārpsta un iedarbināti konstrukcijas mezgli var aizķert, ievilkst un smagi savainot personas. Ja jūgvārpsta tiek pārslogota, var tikt bojāta mašīna, var tikt izmestas detaļas un savainotas personas.

- ▶ Ievērojiet pietiekamu nasegumu profila caurulēm, kardānvārpstu aizsargam un jūgvārpstas aizsargvākam.
- ▶ Nofiksējiet jūgvārpstas noslēgus.
- ▶ *Lai kardānvārpstas aizsargu nostiprinātu pret rotāciju:*  
Iekabiniet drošības ķēdes.
- ▶ *Lai pievienoto hidraulisko sūkni nodrošinātu pret auto rotāciju:*  
Uzstādiet rotācijas momenta balstu.
- ▶ Ievērojiet jūgvārpstas rotācijas virzienu un pieļaujamo apgriezību skaitu.
- ▶ *Lai izvairītos no rotācijas momenta pīķu radītiem mašīnas bojājumiem:*  
Jūgvārpstu lēnām savienojiet tikai ar zemu traktora motora apgriezību skaitu.

### Apdraudējums ar mašīnas daļām, kas darbojas pēc inerces

Pēc piedziņu izslēgšanas mašīnas daļas var turpināt darboties pēc inerces un smagi savainot vai nonāvēt personas.

- ▶ Pirms tuvošanās mašīnai pagaidiet, līdz mašīnas daļas, kas darbojas pēc inerces, ir pilnībā apstājušās.
- ▶ Pieskarieties tikai nekustīgām mašīnas daļām.

### 2.1.3.2 Bīstamās zonas

CMS-T-00007643-A.1

#### Bīstamās zonas uz mašīnas

Bīstamajās zonās pastāv šādi būtiski apdraudējumi:

Mašīna un tās darba ierīces veic darbam nepieciešamās kustības.

Hidrauliski paceltas mašīnas daļas var nemanāmi un lēnām nolaisties.

Traktors un mašīna var nejauši aizripot.

Materiāli vai svešķermeņi var tikt izmest no mašīnas vai ar mašīnu.

Ja bīstamā zona netiek ņemta vērā, personas var smagi savainoties vai iet bojā.

- ▶ Neļaujiet personām tuvoties bīstamajai zonai.
- ▶ *Ja personas ieiet bīstamajā zonā, uzreiz izslēdziet dzinējus un piedziņas.*
- ▶ *Pirms darba ar mašīnu bīstamajās zonās, nodrošiniet traktoru un mašīnu. Tas attiecas arī uz īslaicīgiem pārbaudes darbiem.*

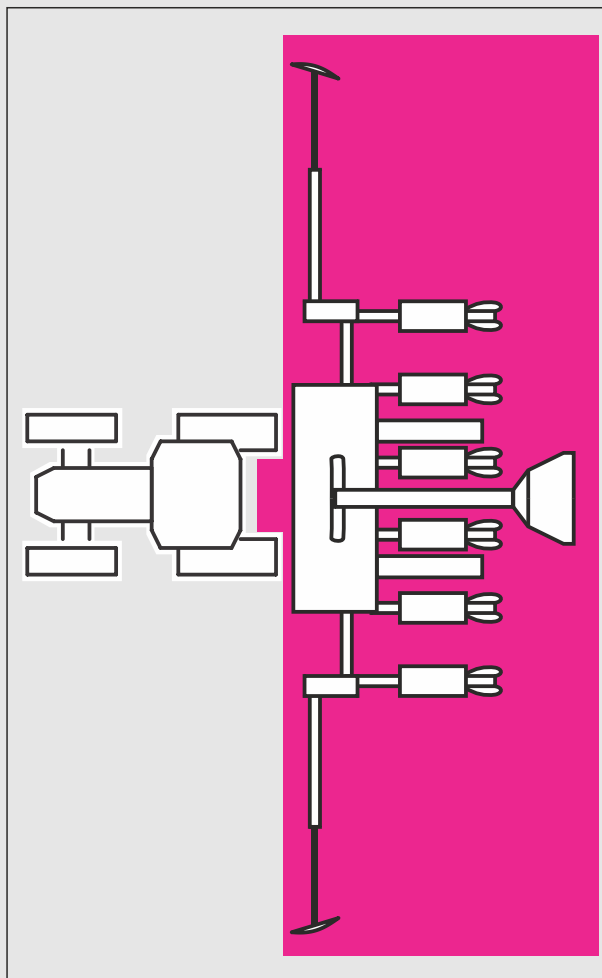

CMS-I-00005448

### 2.1.4 Drošs darbs un droša rīcība ar mašīnu

CMS-T-00002304-I.1

#### 2.1.4.1 Mašīnu pievienošana

CMS-T-00002320-D.1

##### Mašīnas pievienošana traktoram

Ja mašīna pie traktora ir pievienota kļūdaini, rodas apdraudējums, kas var izraisīt smagus negadījumus.

Starp traktoru un mašīnu sakabes punktu tuvumā ir vietas, kurās pastāv saspiešanas un cirpes risks.

- ▶ *Piekabinot mašīnu pie traktora vai atkabinot no traktora, ievērojiet īpašu piesardzību.*
- ▶ Piekabiniet un transportējiet mašīnu, izmantojot piemērotus traktorus.
- ▶ *Ja mašīna tiek pievienota traktoram, pievērsiet uzmanību tam, lai traktora savienošanas ierīce atbilstu mašīnas prasībām.*
- ▶ Piekabiniet mašīnu pie traktora atbilstoši noteikumiem.

### 2.1.4.2 Braukšanas drošība

#### Riski braucieni laikā pa ceļiem un lauku

Pie traktora piemontētā vai piekabinātā mašīna un priekšpusē vai aiz mugures atsvari ietekmē traktora gaitas īpašības, kā arī stūrēšanas un bremzēšanas spēju. Gaitas īpašības ir atkarīgas no darba stāvokļa, piepildījuma vai kravas un pamatnes. Ja vadītājs mainītās gaitas īpašības neņem vērā, var tikt izraisīti negadījumi.

- ▶ Vienmēr pievērsiet uzmanību pietiekamai traktora stūrēšanas un bremzēšanas efektivitātei.
- ▶ *Traktoram arī ar piemontētu mašīnu jāsasniedz noteiktais bremzēšanas palēninājums.*  
Pirms brauciena pārbaudiet bremžu darbību.
- ▶ *Lai nodrošinātu pietiekamu stūrēšanas spēju, traktora priekšējā ass vienmēr jānoslogo ar vismaz 20% no traktora pašmasas.*  
Nepieciešamības gadījumā izmantojiet priekšpusē atsvarus.
- ▶ Priekšpusē vai aiz mugures atsvarus piestipriniet tam paredzētajos piestiprināšanas punktos saskaņā ar norādījumiem.
- ▶ Aprēķiniet un ievērojiet piemontētās vai piekabinātās mašīnas pieļaujamo maksimālo lietderīgo slodzi.
- ▶ Ievērojiet traktora pieļaujamās ass slodzes un balsta slodzes.
- ▶ Ievērojiet pieļaujamo piekabinātās ierīces un jūgstieņa sakabes slodzi.
- ▶ Izvēlieties tādu braukšanas stilu, lai vienmēr spētu kontrolēt traktoru ar piemontētu vai piekabinātu mašīnu. Turklāt ņemiet vērā savas spējas, ceļa seguma, satiksmes, redzamības un laika apstākļus, traktora gaitas īpašības, kā arī piemontētās mašīnas ietekmi.

#### Negadījumu risks, braucot pa ceļiem, mašīnas nekontrolētas kustības uz sāniem dēļ

- ▶ Pirms brauciena pa ceļiem nostipriniet traktora apakšējos vilcējstieņus.

#### Mašīnas sagatavošana braucieniem pa ceļiem

Ja mašīna braucieniem pa ceļiem nav sagatavota atbilstoši noteikumiem, sekas var būt smagi ceļu satiksmes negadījumi.

- ▶ Pirms braucieniem pa ceļiem pārbaudiet apgaismojuma un apzīmējuma darbību.
- ▶ Notīriet no mašīnas lielos netīrumus.
- ▶ Sekojiet norādījumiem nodalījumā "Mašīnas sagatavošana braucieniem pa ceļiem".

### Mašīnas novietošana

Novietotā mašīna var apgāzties. Personas var saspīest un iet bojā.

- ▶ Novietojiet mašīnu tikai uz izturīgas un līdzenas pamatnes.
- ▶ *Pirms iestatīšanas darbiem vai tehniskās uzturēšanas darbiem,* pievērsiet uzmanību stabilai mašīnas pozīcijai. Šaubu gadījumā atbalstiet mašīnu.
- ▶ Sekojiet norādījumiem nodaļā "*Mašīnas novietošana*".

### Nekontrolēta novietošana

Nepietiekami nofiksēts un nekontrolēti novietots traktors un pievienota mašīna ir apdraudējums personām un bērniem, kas rotaļājas.

- ▶ *Pirms atstāšanas mašīnu,* apturiet traktoru un mašīnu.
- ▶ Nodrošiniet traktoru un mašīnu.

## 2.1.5 Droša tehniskā uzturēšana un izmaiņas

CMS-T-00002305-H.1

### 2.1.5.1 Izmaiņas mašīnā

CMS-T-00002322-B.1

#### Tikai autorizētas konstrukcijas izmaiņas

Konstrukcijas izmaiņas un paplašinājumi var ietekmēt mašīnas funkcionētspēju un darba drošību. Tādējādi personas var smagi savainoties vai iet bojā.

- ▶ Lieciet konstrukcijas izmaiņas un paplašinājumus veikt tikai kvalificētā specializētā darbnīcā.
- ▶ *Lai saskaņā ar valsts un starptautiskajiem noteikumiem saglabātu tipa apstiprinājumu,* nodrošiniet, ka specializētā darbnīca izmanto tikai AMAZONE atļautās pārveidošanas detaļas, rezerves daļas un papildaprīkojumu.

### 2.1.5.2 Darbs ar mašīnu

CMS-T-00002323-G.1

#### Darbi tikai pie apturētas mašīnas

Ja mašīna nav apturēta, daļas var nejauši izkustēties vai mašīna var sākt kustēties. Tādējādi personas var smagi savainoties vai iet bojā.

- ▶ Pirms visiem darbiem izslēdziet un nofiksējiet mašīnu.
- ▶ *Lai apturētu mašīnu,* veiciet šādus darbus.
- ▶ Ja nepieciešams, izmantojot riteņu paliktņus, nostipriniet mašīnu pret ripošanu.

- ▶ Nolaidiet paceltās kravas līdž zemei.
- ▶ Hidrauliskajās šļūtenēs samaziniet spiedienu.
- ▶ *Ja jāveic darbi pie vai zem paceltām kravām,* nolaidiet kravu vai nodrošiniet kravu ar hidraulisku vai mehānisku bloķēšanas ierīci.
- ▶ Izslēdziet visas piedziņas.
- ▶ Ieslēdziet stāvbremzi.
- ▶ Izmantojot riteņu paliktņus, īpaši nogāzēs papildu nostipriniet mašīnu pret ripošanu.
- ▶ Izņemiet aizdedzes atslēgu un nēsājiet to sev līdzi.
- ▶ Izvelciet akumulatora atdalīšanas slēdža atslēgu.
- ▶ Pagaidiet, kamēr rotējošās detaļas apstājas un karstās detaļas ir atdzisušas.

### Tehniskās uzturēšanas darbi

Noteikumiem neatbilstoši veikti tehniskās uzturēšanas darbi, īpaši pie drošībai būtiskajām detaļām, apdraud darba drošību. Tādējādi var tikt izraisīti negadījumi un personas var smagi savainoties vai iet bojā. Pie drošībai svarīgām detaļām pieder, piem., hidrauliskās detaļas, elektronikas detaļas, rāmis, atsperes, piekabes sakabe, asis un ass piekares, vadi un tvertnes, kas satur degošas vielas.

- ▶ *Pirms mašīnas regulēšanas, uzturēšanas vai tīrīšanas* nofiksējiet mašīnu.
- ▶ Uzturiet mašīnu darba kartībā atbilstoši šai lietošanas instrukcijai.
- ▶ Veiciet tikai tādus darbus, kas ir aprakstīti šajā lietošanas instrukcijā.
- ▶ Visus tehniskās uzturēšanas darbus, kas atzīmēti kā "*DARBNĪCĀ VEICAMS DARBS*", specializētā darbnīcā, kas ir paredzēta lauksaimniecības tehnikai, ir tehniski droša un no vides viedokļa tehniski pietiekami aprīkota, drīkst veikt specializēts personāls ar atbilstošu izglītību.
- ▶ Nekad nemetiniet, neurbiet, nezāģējiet, neslīpējiet neatdaliēt pie rāmja, šasijas vai mašīnas savienojuma ierīces.
- ▶ Nekad neapstrādājiet drošībai svarīgas detaļas.
- ▶ Neurbiet esošos urbumus.
- ▶ Veiciet visus apkopes darbus noteiktajos apkopes darbu intervālos.

### Paceltas mašīnas daļas

Paceltas mašīnas daļas var nejauši nolaisties un saspiest vai nonāvēt personas.

- ▶ Nekad nestāviet zem paceltām mašīnas daļām.
- ▶ *Ja jāveic darbi pie vai zem paceltām mašīnas daļām,* nolaidiet mašīnas daļas vai nodrošiniet paceltās mašīnas daļas ar mehānisku vai hidraulisku bloķēšanas ierīci.

### Metināšanas darbu risks

Noteikumiem neatbilstoši veikti metināšanas darbi, īpaši pie drošībai būtiskajām detaļām vai to tuvumā, apdraud mašīnas darba drošību. Tādējādi var tikt izraisīti negadījumi un personas var smagi savainoties vai iet bojā. Pie drošībai svarīgām detaļām pieder, piem., hidrauliskās detaļas un elektronikas detaļas, rāmis, atsperes, savienojuma ierīces ar traktoru, piemēram, 3 punktu sakabes rāmis, jūgstienis, piekares kronšteins, piekabes sakabe vai jūgstieņa šķērssija un arī asis un ass piekare, vadi un tvertnes, kuras satur degošas vielas.

- ▶ Lieciet drošībai būtiskās detaļas metināt tikai kvalificētās specializētās darbnīcās ar atbilstoši apmācītu personālu.
- ▶ Pie visiem citiem konstrukcijas mezgliem lieciet metināt tikai kvalificētam personālam.
- ▶ *Ja šaubāties, vai konstrukcijas mezglu drīkst metināt:*  
Sazinieties ar kvalificētu specializēto darbnīcu.
- ▶ *Pirms metināšanas darbiem pie mašīnas:*  
Atkabiniet mašīnu no traktora.
- ▶ Nemetiniet augu aizsardzības miglotāja tuvumā, ar kuru iepriekš ir izklidēts šķidrās mēslojums.

### 2.1.5.3 Darba šķidrums

CMS-T-00002324-C.1

#### Nepiemēroti darba šķidrums

Darba šķidrums, kas neatbilst AMAZONE prasībām, var izraisīt mašīnas bojājumus un negadījumus.

- ▶ Izmantojiet tikai tādus darba šķidrumus, kuri atbilst tehnisko datu prasībām.

### 2.1.5.4 Papildaprīkojums un rezerves daļas

CMS-T-00002325-B.1

#### Papildaprīkojums, piederumi un rezerves daļas

Papildaprīkojums, piederumi un rezerves daļas, kas neatbilst AMAZONE prasībām, var ietekmēt mašīnas darba drošību un izraisīt negadījumus.

- ▶ Izmantojiet tikai oriģinālās daļas vai daļas, kuras atbilst AMAZONE prasībām.
- ▶ *Ja rodas jautājumi par papildaprīkojumu, piederumiem vai rezerves daļām, sazinieties ar savu AMAZONE tirgotāju.*

## 2.2 Drošības rutīnas

CMS-T-00002300-C.1

#### Traktora un mašīnas nodrošināšana

Ja traktors un mašīna nav nofiksēti pret neapzinātu iedarbināšanu un aizribošanu, traktors un mašīna var nekontrolēti sākt kustēties un pārbraukt, saspiest un nosist personas.

- ▶ Nolaidiet pacelto mašīnu vai paceltās mašīnas daļas.
- ▶ Hidrauliskajās šļūtenēs samaziniet spiedienu, izmantojot vadības ierīces.
- ▶ *Ja ir jāuzturas zem paceltās mašīnas vai konstrukcijas elementiem, ar mehāniskiem drošības balstiem vai hidraulisku bloķēšanas ierīci nofiksējiet pacelto mašīnu un konstrukcijas elementus pret nolaišanos.*
- ▶ Apstādiniet traktoru.
- ▶ Ieslēdziet traktora stāvbremzi.
- ▶ Izņemiet aizdedzes atslēgu.

#### Mašīnas nofiksēšana

Pēc atvienošanas mašīna ir jānofiksē. Ja mašīna un mašīnas daļas netiek nofiksētas, pastāv savainošanās risks saspiežot un sagriešanās risks.

- ▶ Novietojiet mašīnu tikai uz izturīgas un līdzenas pamatnes.
- ▶ *Pirms spiediena izlaišanas no hidrauliskajām šļūtenēm un traktora atvienošanas: novietojiet mašīnu darba stāvoklī.*
- ▶ Aizsargājiet personas no tiešas saskares ar asām vai ārpus mašīnas esošām daļām.



### Aizsargierīču uzturēšana darba kārtībā

Ja nav aizsargierīču vai tās ir bojātas, kļūdainas vai demontētas, mašīnas daļas var smagi savainot vai nonāvēt personas.

- ▶ Pārbaudiet vismaz vienu reizi dienā, vai mašīnas aizsargierīcēm nav radušies bojājumi, tās ir samontētas atbilstoši noteikumiem un vai tās darbojas.
- ▶ *Ja jums ir šaubas, vai visas aizsargierīces ir uzmontētas atbilstoši noteikumiem un funkcionē, lieciet pārbaudīt aizsargierīces kvalificētā specializētā darbnīcā.*
- ▶ Pievērsiet uzmanību tam, lai pirms katras darbības pie mašīnas aizsargierīces būtu uzmontētas atbilstoši noteikumiem un darbotos.
- ▶ Nomainiet bojātās aizsargierīces.

### Uzkāpšana un nokāpšana

Bezrūpīgas uzvedības uzkāpjot un nokāpjot rezultātā, personas var nokrist no pakāpieniem. Personas, kuras uz mašīnas uzkāpj ārpus paredzētajiem pakāpieniem, var noslīdēt, nokrist un smagi savainoties.

- ▶ Izmantojiet tikai paredzētos pakāpienus
- ▶ *Netīrumi, kā arī darba šķidrumi var ietekmēt pakāpienu drošību un stabilitāti.*  
Visu laiku uzturiet pakāpienus un stāvēšanas vietas tīras un noteikumiem atbilstošā stāvoklī, lai būtu nodrošināta droša uzkāpšana un stāvēšana.
- ▶ Nekad neuzkāpiet uz mašīnas, ja tā kustas.
- ▶ Kāpiet augšā un lejā ar seju pret mašīnu.
- ▶ Uzkāpšanas un nokāpšanas laikā ievērojiet 3 punktu kontaktu ar pakāpieniem un rokturiem: vienlaicīgi divas rokas un viena kāja vai divas kājas un viena roka pie mašīnas.
- ▶ Uzkāpšanas un nokāpšanas laikā nekad neizmantojiet vadības elementus kā rokturus. Nejauši iedarbinot vadības elementus, var negribot iedarbināt funkcijas, kas rada risku.
- ▶ Nokāpšanas laikā nekad nenoleciet no mašīnas.

## Lietošana atbilstoši paredzētajam mērķim

# 3

CMS-T-00002353-A.1

- Mašīna ir paredzēta tikai profesionālai izmantošanai atbilstoši lauksaimniecības prakses noteikumiem precīzai sēklas izkliešanai.
- Mašīna ir piemērota un paredzēta precīzai dažāda sēklas iestrādei. Sēklas graudi tiek sadalīti un vēlamajā dziļumā un atstatumā iestrādāti augsnē.
- Mašīna ir lauksaimniecības darba mašīna piemontēšanai pie traktora 3 punktu uzkares sistēmas, kas atbilst tehniskajām prasībām.
- Braucot pa publiskiem ceļiem, atkarībā no spēkā esošajiem ceļu satiksmes noteikumiem mašīnu var piemontēt aizmugurē pie traktora, kas atbilst tehniskajām prasībām, un transportēt.
- Mašīnu drīkst izmantot un uzturēt darba kārtībā tikai personas, kas atbilst prasībām. Prasības personām ir aprakstītas nodaļā "*Personāla kvalifikācija*".
- Lietošanas instrukcija ir daļa no mašīnas. Mašīna ir paredzēta izmantošanai tikai atbilstoši šai lietošanas instrukcijai. Mašīnas lietošana, kas nav aprakstīta šajā lietošanas instrukcijā, var izraisīt smagus savainojumus vai personu nāvi un mašīnas bojājumus un zaudējumus.
- Lietotājam un īpašniekam jāievēro attiecīgie nelaiemes gadījumu profilakses noteikumi un vispāratzīti drošības tehnikas, veselības aizsardzības un ceļu satiksmes noteikumi.
- Citas norādes par noteikumiem atbilstošu izmantošanu īpašos gadījumos var pieprasīt AMAZONE.
- Cita veida izmantošana, kas nav minēta šajā aprakstā, tiek atzīta par noteikumiem neatbilstošu. Par zaudējumiem, kas rodas noteikumiem neatbilstošas izmantošanas gadījumā, neatbild ražotājs, bet gan tikai lietotājs.

# Ražojuma apraksts

# 4

CMS-T-00003815-H.1

## 4.1 Mašīnas pārskats

CMS-T-00003819-C.1

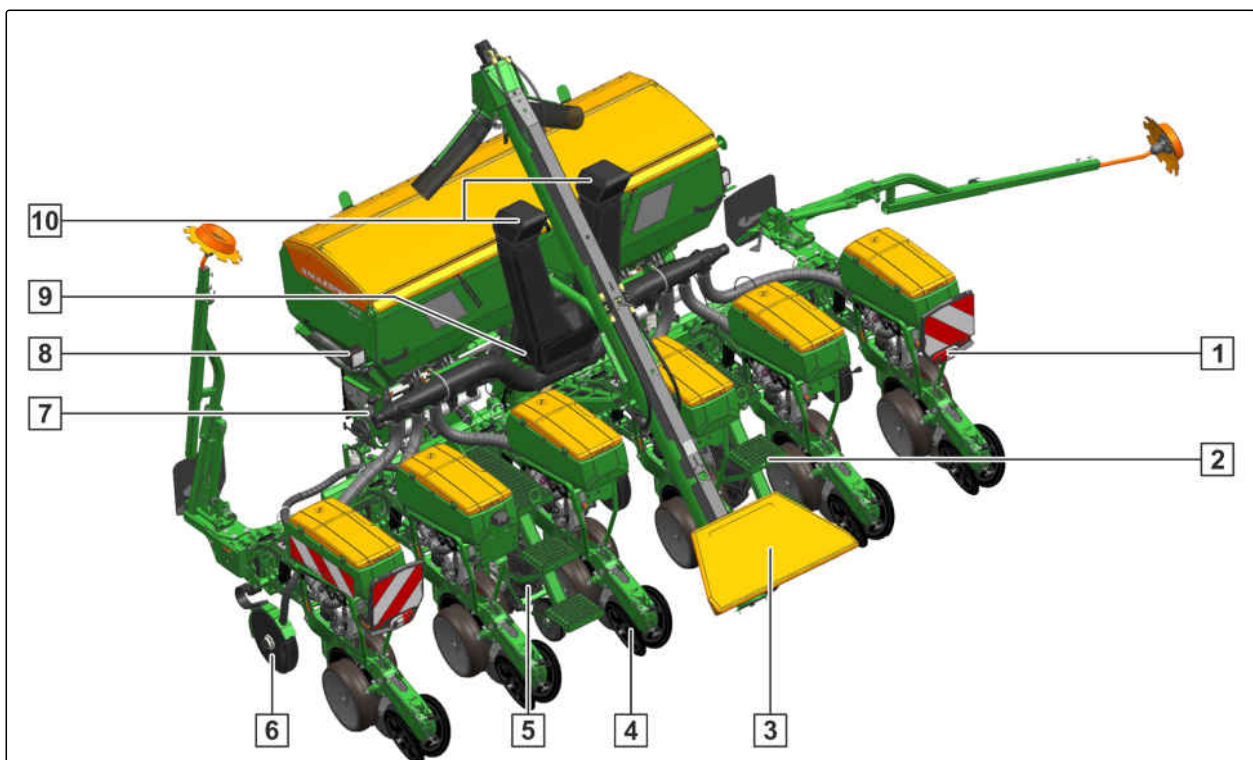

CMS-I-00001992

### Mašīna ar aizmugures tvertni

- |   |  |
|---|--|
| <b>1</b> Apgaismojums un apzīmējums braucieniem pa ceļiem | <b>2</b> Iekraušanas tiltiņš               |
| <b>3</b> Uzpildes gliemežtransportieris                   | <b>4</b> Sējas agregāts                    |
| <b>5</b> Šasija   | <b>6</b> Mēslojuma lemesis                 |
| <b>7</b> SmartCenter                                      | <b>8</b> Salokāmā spaiņa un svaru novietne |
| <b>9</b> Saspiestā gaisa ventilators                      | <b>10</b> Iesūkšanas grozi                 |

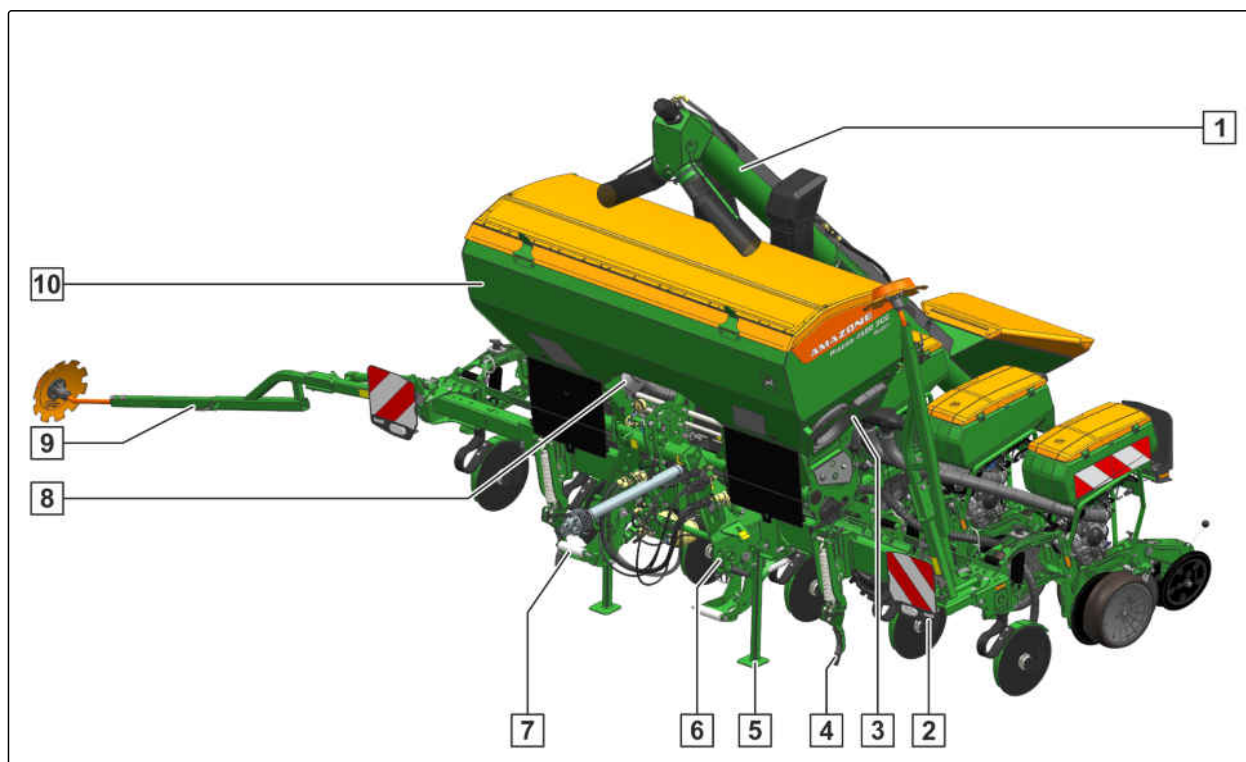

CMS-I-00002088

#### Mašīna ar aizmugures tvertni

- |   |   |
|---|---|
| <b>1</b> Mēslojuma uzpildes gliemežtransportieris | <b>2</b> Apgaismojums un apzīmējums braucieniem pa ceļiem   |
| <b>3</b> Salokāmā spaiņa un svaru novietne        | <b>4</b> Sliežu nolīdzinātājs                               |
| <b>5</b> Balsti                                   | <b>6</b> 3 punktu sakabes rāmis                             |
| <b>7</b> Rāmja balstēšana                         | <b>8</b> Mašīnas dokumentu konteiners un citi palīglīdzekļi |
| <b>9</b> Grambas aizzīmētāji                      | <b>10</b> Mēslojuma tvertne                                 |

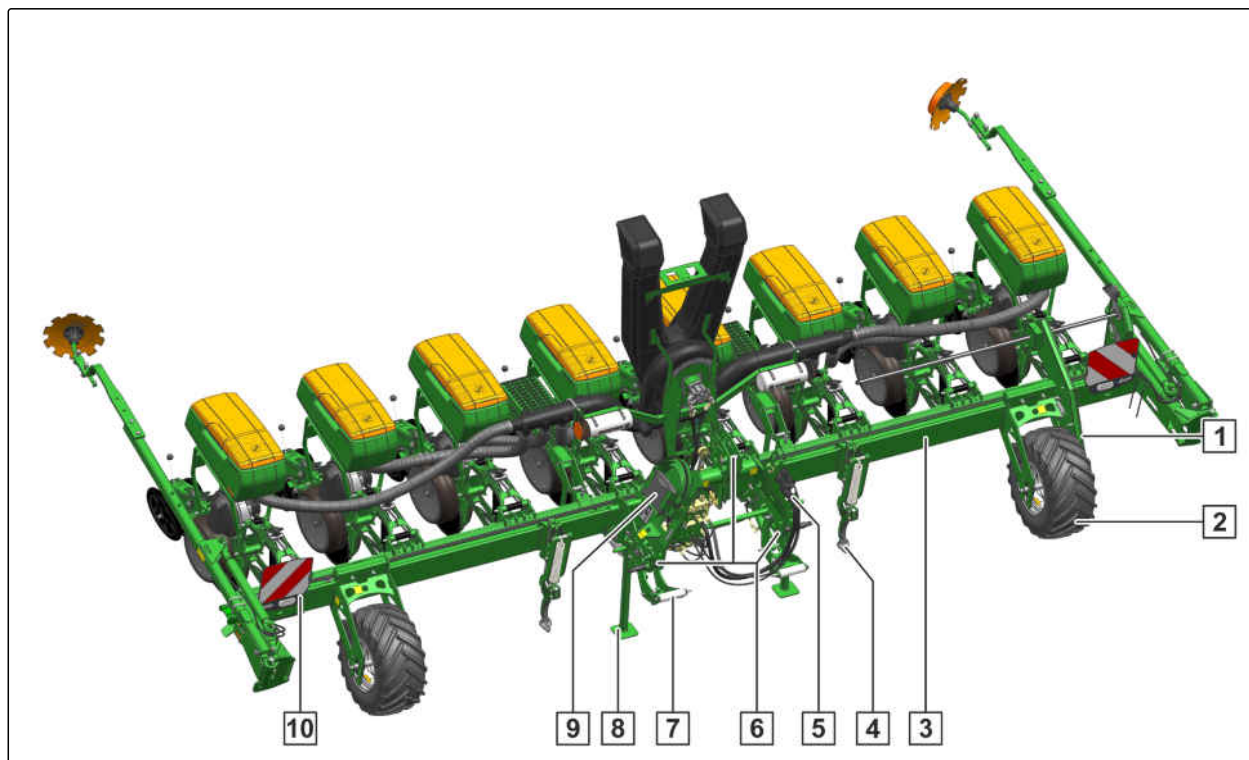

CMS-I-00003890

#### Mašīna bez mēslojuma izsējas aprīkojuma

- |  |  |
|--|--|
| <b>1</b> Riteņu piedziņa                   | <b>2</b> Šasija  |
| <b>3</b> Rāmja profils                     | <b>4</b> Sliežu nolīdzinātājs                              |
| <b>5</b> Šļūteņu novietne                  | <b>6</b> 3 punktu sakabes rāmis                            |
| <b>7</b> Rāmja balastēšana                 | <b>8</b> Balsti  |
| <b>9</b> Salokāmā spaiņa un svaru novietne | <b>10</b> Apgaismojums un apzīmējums braucieniem pa ceļiem |

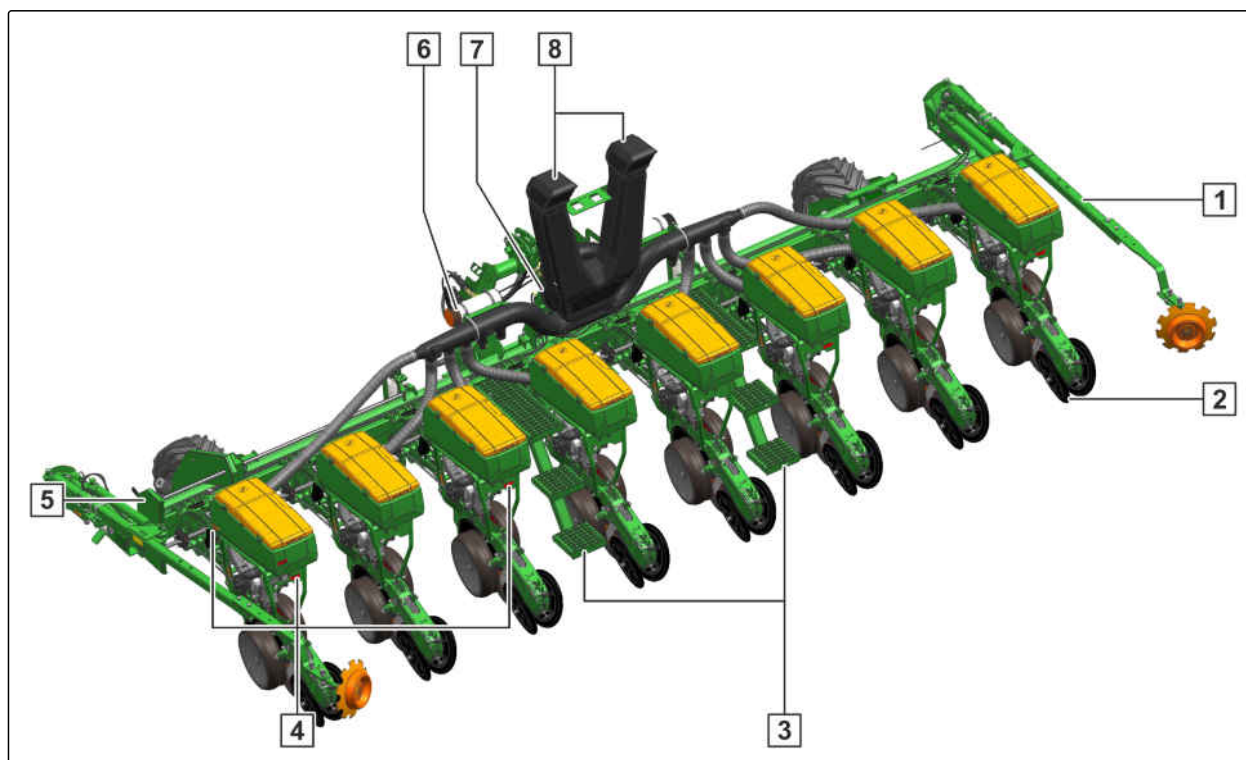

CMS-I-00003889

#### Mašīna bez mēslojuma izsējas aprīkojuma

- |  |  |
|--|--|
| <b>1</b> Grambas aizzīmētāji             | <b>2</b> Sējas agregāts                        |
| <b>3</b> Iekraušanas tiltiņš             | <b>4</b> Apzīmējums atbilstoši GOST-R, piemērs |
| <b>5</b> Pārnesums ar manīgiem zobratiem | <b>6</b> Mašīnas dokumentu konteiners          |
| <b>7</b> Saspiestā gaisa ventilators     | <b>8</b> Iesūkšanas grozi                      |

## 4.2 Mašīnas funkcijas

CMS-T-00005719-B.1

Pamatversijā mašīna sastāv no rāmja ar savu šasiju, saspiestā gaisa ventilatora un sējas agregāta. Uz rindu strādā viens sējas agregāts, kas sastāv no sējas lemeša ar graudu sadalītāju un sēklas tvertnes. Saspiestā gaisa ventilators rada pārspiedienu graudu sadalītājam.

Atkarībā no prasībām mašīna var būt aprīkota ar speciālo aprīkojumu. Alternatīvi mēslojumu var pārvadāt arī priekšējo tvertni. Šļūteņu paka savieno priekšējo tvertni ar aizmugurē uzstādītu mašīnu.

## 4.3 Papildaprīkojums

CMS-T-00002252-E.1

Papildaprīkojums ir aprīkojums, kas, iespējams, nav jūsu mašīnai vai ir pieejams tikai dažos tirgos. Jūsu mašīnas aprīkojumu meklējiet pārdošanas

dokumentos vai jautājiēt sīkāku informāciju savam tirgotājam.

- Piku novācējs/zvaigžņveida tīrītājs
- Sliežu nolīdzinātājs
- Disku pielīdzinātājs
- Zvaigžņveida aizrausējs
- Fiksēts griezējdisks
- Mono piespiedējritenis
- Mēslojuma izsējas aprīkojums
- FertiSpot
- Uzpildes gliemežtransportieris
- Grambas aizzīmētāji
- Elektroniska kontrole un vadība
- Rāmja balastēšana
- Apgaismojums
- Mikrogranulu izklidētājs
- Daudzfunkcionālais izsējas testeris
- Šasija priekšā vai starp sējas rindām
- Hidrauliska novirzes kustības josla
- Hidrauliskā lemešu spiediena sistēma
- Vertikālā spēka regulēšana
- Kalibrēšanas komplekts

## 4.4 Aizsargierīces

CMS-T-00003816-A.1

### 4.4.1 Kardānvārpstas aizsargs

CMS-T-00002011-A.1

- 1 Kardānvārpstas aizsargvertne
- 2 Kardānvārpstas aizsargs

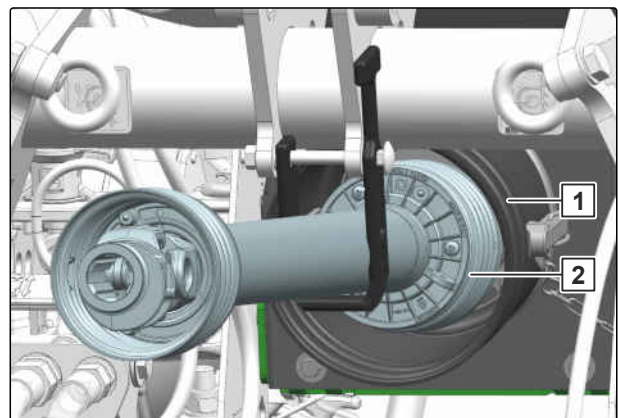

CMS-I-00001936

## 4.4.2 Mēslojuma dozatora piedziņa

CMS-T-00002012-A.1

### 4.4.2.1 Aizsargrežģa bloķētājs

CMS-T-00002016-A.1

Aizsardzībai pret savainojumiem aizsargrežģis ir aprīkots ar bloķētājiem **1**.

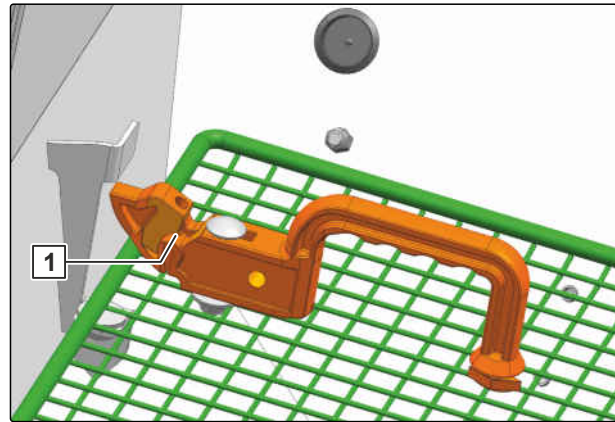

CMS-I-00001937

### 4.4.2.2 Elektriska dozēšanas piedziņa

CMS-T-00002014-A.1

- 1** Piedziņas aizsardzība
- 2** Elektriska dozēšanas piedziņa

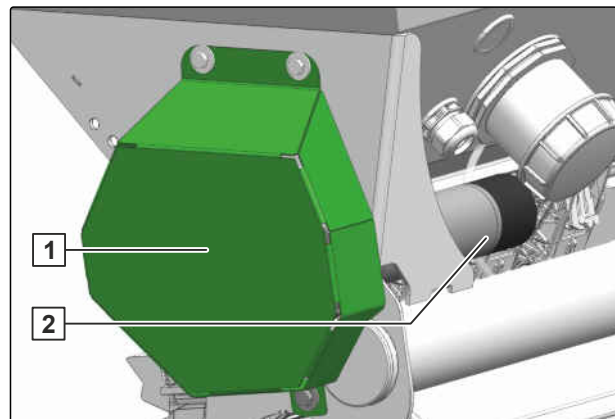

CMS-I-00001938



## 4.5 Brīdinājuma attēli

CMS-T-00003817-D.1

### 4.5.1 Brīdinājuma attēlu pozīcija

CMS-T-00003818-C.1

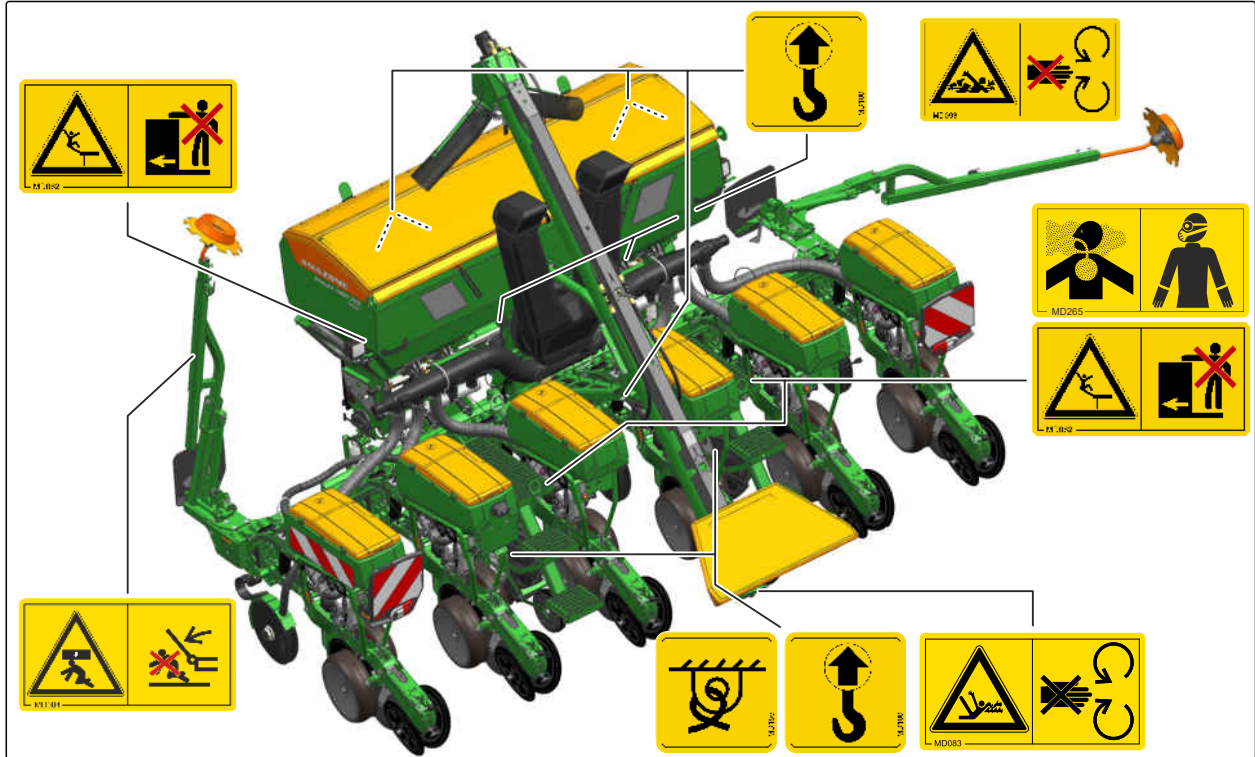

CMS-I-00002031

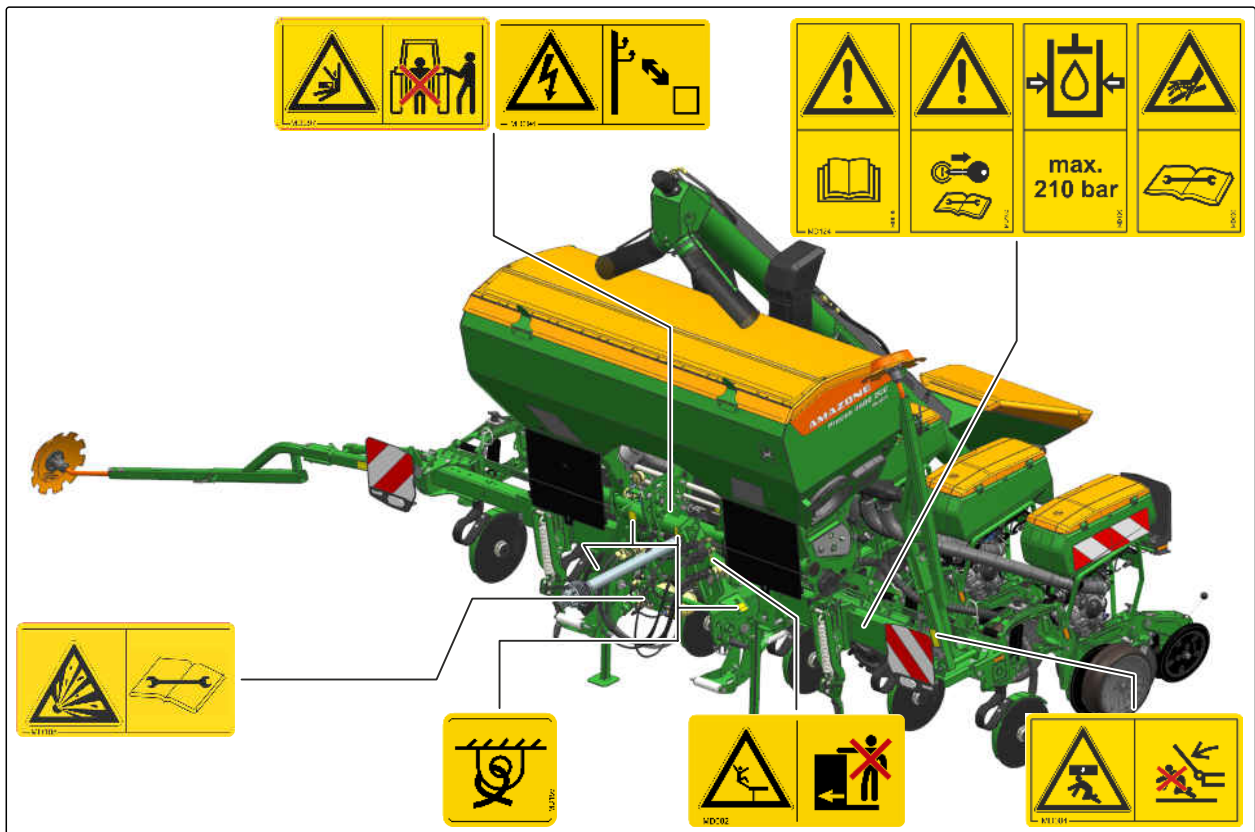

CMS-I-00002255



#### 4.5.2 Brīdinājuma attēlu uzbūve

Brīdinājuma attēlus mašīnā uzstāda bīstamās vietās, un tie brīdina par apdraudējumu. Šajās vietās pastāv nemainīgs vai var izcelties pēkšņs apdraudējums.

Brīdinājuma attēlus veido 2 daļas:

- Lauks **1** parāda šo:
  - Attēla veidā norāda apdraudējuma veidu, kas ietverts trīsstūra formas drošības simbolā
  - Pasūtījuma numurs
- Lauks **2** attēla veidā parāda apdraudējuma novēršanas veidu.

CMS-T-000141-D.1

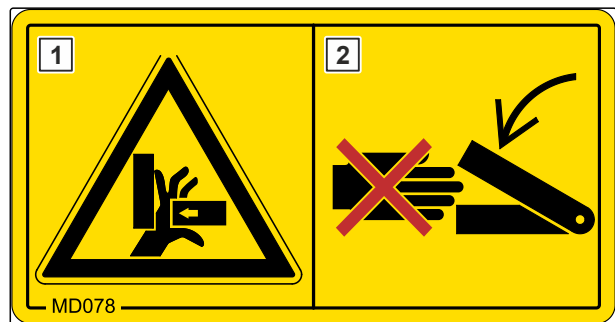

#### 4.5.3 Brīdinājuma attēlu apraksts

##### MD 076

##### Apdraudējums no ievilkšanas vai aizķeršanas

- ▶ *Kamēr darbojas traktora vai mašīnas motors, neuzturieties bīstamo vietu tuvumā.*
- ▶ *Kamēr darbojas traktora vai mašīnas motors, Nenoņemiet aizsargierīces.*
- ▶ Pārliecinieties, ka bīstamajās zonās nav nevienas personas.

CMS-T-00001767-D.1



CMS-I-00000419

##### MD082

##### Risks nokrist no kāpšļiem un platformām

- ▶ Nekad neļaujiet personām braukt līdzī uz mašīnas.
- ▶ Nekad neļaujiet personām uzkāpt uz braucošas mašīnas.

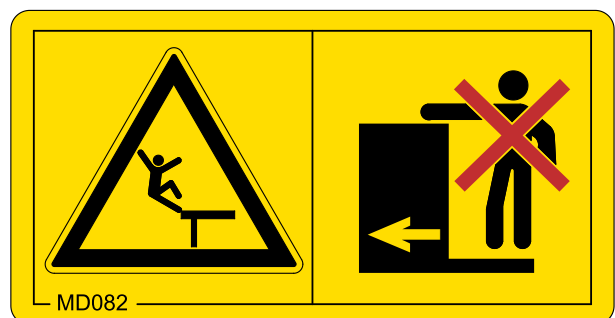

CMS-I-000081

**MD 083**

**Apdraudējums no ievilkšanas vai aizķeršanas**

- ▶ Nodrošini, lai pirms aizsargierīču noņemšanas būtu pārtraukta enerģijas padeve mašīnai.
- ▶ Pirms darbību veikšanas bīstamās mašīnas vietās pagaidiet, līdz mašīnas kustīgās daļas ir pilnīgi apstājušās.
- ▶ Pārliecinieties, ka bīstamajās zonās vai kustīgo daļu tuvumā nav nevienas personas.

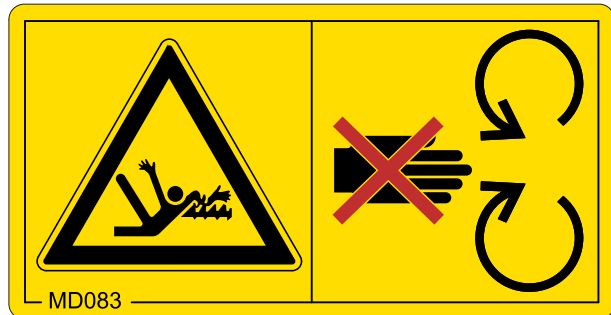

CMS-I-00003694

**MD 084**

**Visa ķermeņa saspiešanas risks, ko izraisa mašīnas daļu nolaišanās**

- ▶ Pārliecinieties, ka bīstamajās zonās nav nevienas personas.



CMS-I-000454

**MD 093**

**Apdraudējums no ievilkšanas vai aizķeršanas**

- ▶ Nodrošini, lai pirms aizsargierīču noņemšanas būtu pārtraukta enerģijas padeve mašīnai.
- ▶ Pirms darbību veikšanas bīstamās mašīnas vietās pagaidiet, līdz mašīnas kustīgās daļas ir pilnīgi apstājušās.
- ▶ Pārliecinieties, ka bīstamajās zonās vai kustīgo daļu tuvumā nav nevienas personas.



CMS-I-00000426

**MD 094**

**Elektropārvades līniju radīts apdraudējums**

- ▶ Ar mašīnu nekad nepieskarieties elektropārvades līnijām.
- ▶ Saglabājiet pietiekamu drošības attālumu no elektropārvades līnijām, īpaši mašīnas daļu pielocīšanas vai atlocīšanas laikā.
- ▶ Ievērojiet, ka spriegums var pārklāties arī pārāk maza attāluma dēļ.

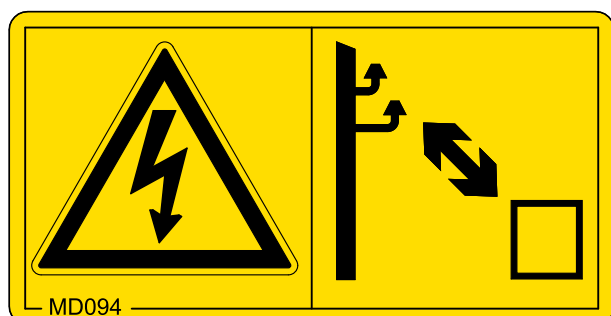

CMS-I-000692

#### MD095

##### Negadījumu risks lietošanas instrukcijā minēto norādījumu neievērošanas dēļ

- ▶ Pirms darba pie mašīnas vai ar to izlasiet un ievērojiet lietošanas instrukciju.



CMS-I-000138

#### MD096

##### Saindēšanās risks, ko izraisa ar augstspiedienu izplūstoša hidraulikas eļļa

- ▶ Nekad nemeklējiet hidraulisko šļūteņu sūces ar plaukstu vai pirkstiem.
- ▶ Nekad neblīvējiet hidraulisko šļūteņu sūces ar plaukstu vai pirkstiem.
- ▶ *Ja esat savainojies ar hidraulisko eļļu, nekavējoties vērsieties pie ārsta.*



CMS-I-000216

#### MD097

##### Saspiešanas risks starp traktoru un mašīnu

- ▶ *Pirms darbināt traktora hidraulisko sistēmu, lieciet visām personām atstāt zonu starp traktoru un mašīnu.*
- ▶ Darbiniet traktora hidraulisko sistēmu tikai no tam paredzētās darba vietas.

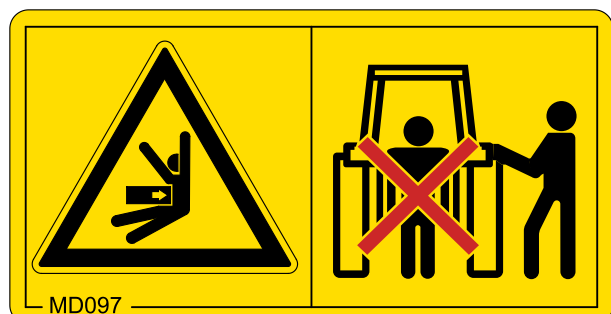

CMS-I-000139

**MD100**

**Negadījumu risks neatbilstīgi pievienotu  
piestiprināšanas līdzekļu dēļ**

- ▶ Nostipriniet piestiprināšanas līdzekļus tikai apzīmētajās vietās.

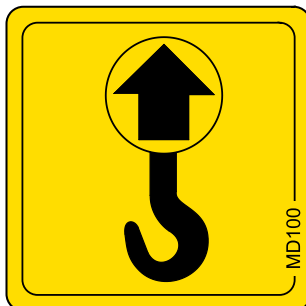

CMS-I-000089

**MD102**

**Apdraudējums, nejauši iedarbinot un izkustoties  
mašīnai**

- ▶ Pirms visiem darbiem nodrošiniet, lai mašīnu nevarētu nejauši iedarbināt un tā nejauši neaizripotu.



CMS-I-00002253

**MD 104**

**Saspiešanas risks, ko izraisa mašīnas detaļu  
pagriešanās**

- ▶ *Kamēr darbojas traktora motors,* ievērojiet pietiekamu drošības attālumu no grozāmām mašīnas daļām.
- ▶ Pārliecinieties, ka grozāmo daļu tuvumā nav nevienas personas.

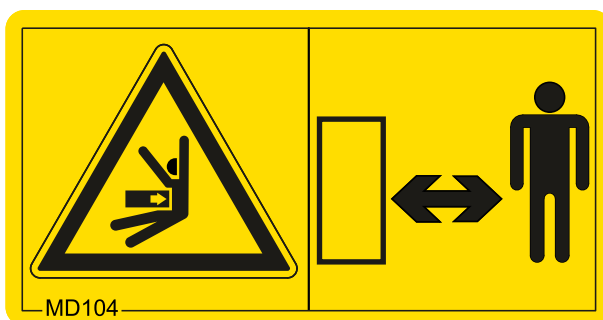

CMS-I-00003312

### MD 108

**Smagi savainojumi nepareizas rīcības gadījumā ar hidroakumulatoru, kurš atrodas zem spiediena**

- ▶ Hidroakumulatoru, kas ir zem spiediena, lieciet pārbaudīt un salabot tikai specializētā darbnīcā.



CMS-I-00004027

### MD 118

**Mašīnas bojājumu risks pārāk augsta apgriezienu skaita un piedziņas vārpstas nepareiza rotācijas virziena dēļ**

- ▶ Ievērojiet maksimālo piedziņas apgriezienu skaitu un piedziņas vārpstas rotācijas virzienu.



CMS-I-00000433

### MD 119

**Mašīnas bojājumu risks pārāk augsta apgriezienu skaita un piedziņas vārpstas nepareiza rotācijas virziena dēļ**

- ▶ Ievērojiet maksimālo piedziņas apgriezienu skaitu un piedziņas vārpstas rotācijas virzienu, kā attēlots piktogrammā.

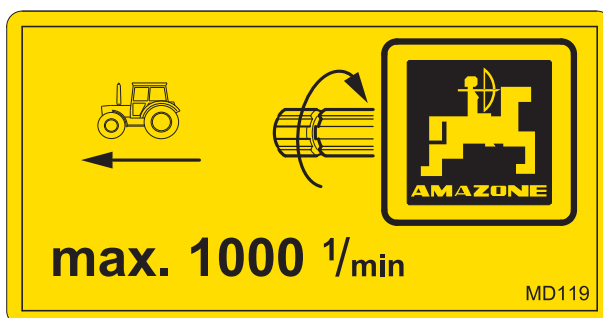

CMS-I-00003656

### MD 121

**Mašīnas bojājumu risks pārāk augsta apgriezienu skaita un piedziņas vārpstas nepareiza rotācijas virziena dēļ**

- ▶ Ievērojiet maksimālo piedziņas apgriezienu skaitu un piedziņas vārpstas rotācijas virzienu, kā attēlots piktogrammā.



CMS-I-00000434

### MD 155

**Negadījumu risks un mašīnas bojājumi transportējot noteikumiem neatbilstoši nofiksētu mašīnu**

- ▶ Mašīnas transportēšanai nostipriniet piestiprināšanas siksnas tikai pie apzīmētajiem stiprināšanas punktiem.

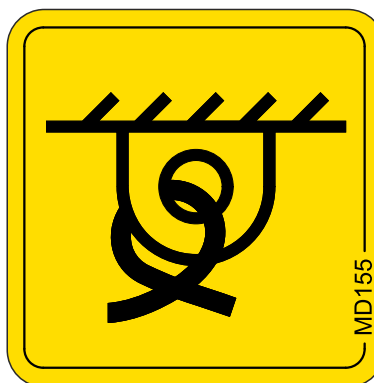

CMS-I-00000450

### MD199

**Negadījumu risks, ko izraisa pārāk augsts hidrauliskās sistēmas spiediens**

- ▶ Pievienojiet mašīnu tikai traktoriem ar maksimālo traktora hidraulikas spiedienu 210 bar.



CMS-I-00000486

### MD 265

**Ķīmiska apdeguma risks ar kodinātāja putekļiem**

- ▶ Neieelpojiet veselībai kaitīgās vielas.
- ▶ Izvairieties no saskarsmes ar acīm un ādu.
- ▶ Pirms darba ar veselībai kaitīgām vielām uzvelciet ražotāja ieteikto aizsargapģērbu.
- ▶ Ievērojiet veselībai kaitīgo vielu ražotāja drošības norādījumus par rīcību ar tām.

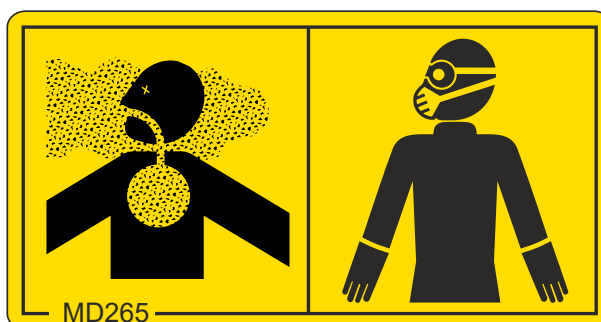

CMS-I-00003659



## 4.6 Mašīnas datu plāksnīte

CMS-T-00004505-G.1

- 1 Mašīnas numurs
- 2 Transportlīdzekļa identifikācijas numurs
- 3 Produkts
- 4 Pieļaujamais tehniskais mašīnas svars
- 5 Modeļa gads
- 6 Izlaiduma gads



CMS-I-00004294

## 4.7 Saspiestā gaisa ventilators

CMS-T-00001782-B.1

### **i** NORĀDE

Ja ventilators tiek darbināts ar traktora jūgvārpstu, no piedziņas gulņiem pirmajās darba stundās var izplūst pārmērīgā smērviela. Pēc pirmās uzsilšanas veidojas viegla eļļas kārtā. Pēc tam vairs nedrīkst izplūst smērviela vai eļļa.

Saspiestā gaisa ventilators **1** rada pārspiedienu, ar kuru sēklas graudi paliek pielipuši pie sadales diskkiem. Atkarībā no aprīkojuma ventilators tiek darbināts ar traktora jūgvārpstu vai hidromotoru. Pārspiediens tiek iestatīts ar ventilatora apgriezību skaitu. Pārspiediens atkarībā no mašīnas aprīkojuma tiek rādīts ar manometru vai vadības pultī.

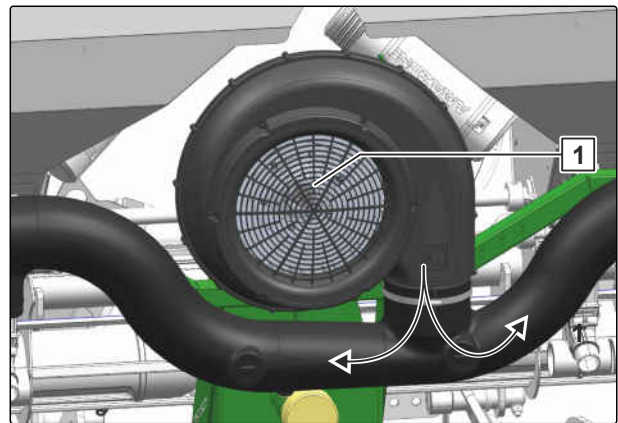

CMS-I-00001943

## 4.8 Graudu sadalītājs

CMS-T-00001990-G.1

### 4.8.1 Graudu sadalītāja uzbūve un darbības princips

CMS-T-00001773-E.1

Graudu sadalītājs ar gaisa pārspiedienu sadala sēklu atsevišķos graudos. Iestrādes daudzums nosaka nepieciešamo graudu attālumu. Sadalīšanas diska veids un sadalīšanas diska apgriezību skaits nosaka iestrādes daudzumu. Atkarībā no mašīnas aprīkojuma sadales disku apgriezību skaits tiek iestatīts mehāniskajā reduktorā vai vadības pultī. Katram graudu sadalītājam ir sava sēklas tvertne. Sēkla plūst cauri padeves atverei graudu sadalītājā.

## 4 | Ražojuma apraksts

### Graudu sadalītājs

- 1 Sēklas tvertnes padeve
- 2 Noslēgaizbīdnis
- 3 Gaisa vadības elements
- 4 Optosensors
- 5 Krājumu zona
- 6 Tīrītājs

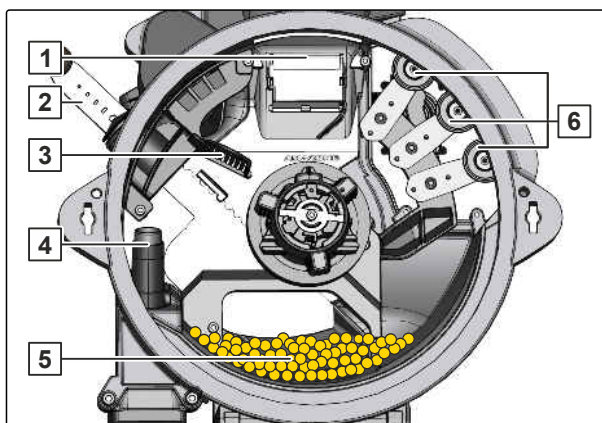

CMS-I-00002295

Saspiestā gaisa ventilators rada pārspiedienu graudu sadalītājā. Graudi no rezerves zonas **1** ar pārspiedienu pielīp pie urbumiem sadales diskā. Rotējošais sadales disks vada sadalīto sēklu gar tīrītāju. Tīrītājs notīra liekos sēklas graudus **2**. Liekie sēklas graudi iekrīt rezerves tvertnē. Pie optosensora sadalītāja diska urbumi tiek aizvērti ar caurumu pārsega rulli **3**. Ar gaisa plūsmu sēkla pie optosensora **4** tiek nodota trieciena kanālā. Optosensors kontrolē graudu sadalītāju.

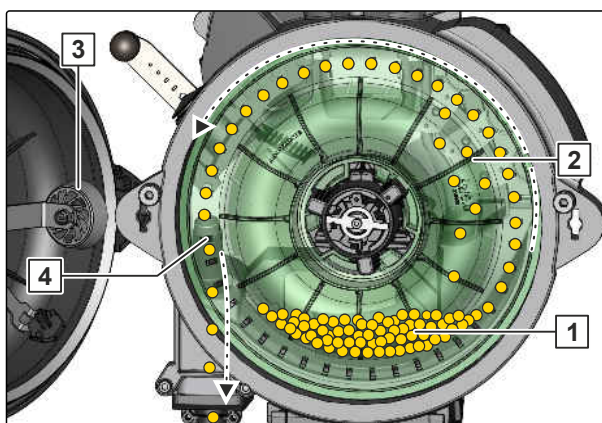

CMS-I-00001946

### 4.8.2 Sadales diski

Sadales diski **1** ir nomaināmi un tos var pielāgot izmantošanas apstākļiem, gan arī sēklas īpašībām. Lāpstiņas **2** samaisa sēklu. Sadales disku marķējums sniedz informāciju par sadales disku urbumu skaitu **3** un urbumu diametru. Izgrūdēja rats **4** atbrīvo iesprūdušu sēklu un nodrošina tīrus sadales diskus.

CMS-T-00001992-E.1

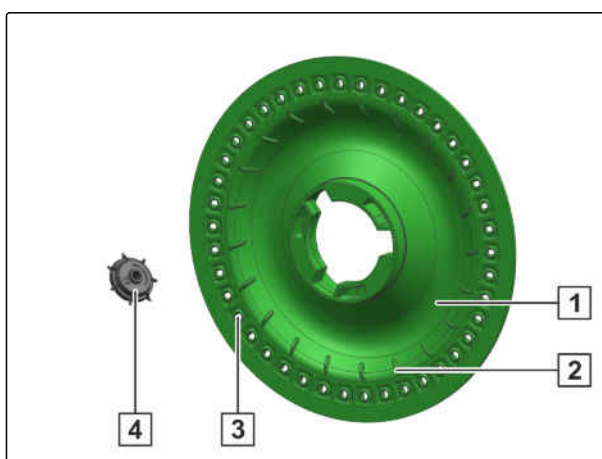

CMS-I-00001947

## 4.9 PreTeC sējas mulčā lemesis

CMS-T-00005814-E.1

### 4.9.1 Sējas agregāts

CMS-T-00001771-F.1

Sējas agregātu izmanto uzartā vai mulčētā augsnē. Sējas agregāts ietver gaudu sadalītāju, sēklas tvertni un sējas lemesī. Sēklas iesēšanas dziļums un sējas lemešu spiediens ir regulējami. Sējas lemesis pāri augsnei tiek vadīts ar dziļuma ierobežošanas rullīiem. Griezējdiski novāc augu atliekas no vagas zonas. Griezējdiski kopā ar vagas veidotāju veido vagas. Sadalītie sēklas graudi tiek uztverti ar sēklas savākšanas rulli un labai augsnes aizvēršanai iespiesti vagas pamatnē. Atkarībā no mašīnas aprīkojuma sējas vāga tiek aizvērta ar piespiedējrīteni vai V-veida piespiedējrīteni.

- 1 Lemešu spiediena iestatīšana, mehāniski vai hidrauliski
- 2 Graudu sadalītājs
- 3 Griezējdiski
- 4 Dziļuma ierobežošanas rullīi
- 5 Savākšanas rullis
- 6 V-veida piespiedējrītenī
- 7 V-veida piespiedējrīteņu noregulēšanas leņķa iestatītjums
- 8 V-veida piespiedējrīteņu spiediena iestatītjums
- 9 Sēklas iesēšanas dziļuma iestatītjums
- 10 Kalibrēšanas taustiņš
- 11 Sēklas tvertne

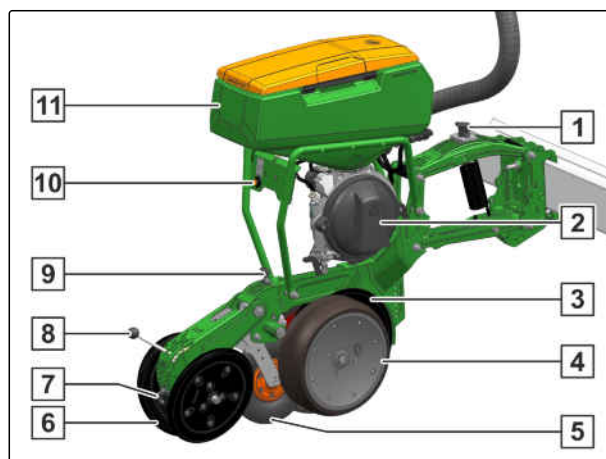

CMS-I-00002089

Atkarībā no mašīnas aprīkojuma mēslojuma ievietošanas punktu var pārslēgt ar pārmiju 3. Tādējādi mēslojumu var ievietot mēslojuma vagā 2 vai sējas lentē 1. Izplūdes gaiss 4 tiek izvadīts tuvu augsnei.

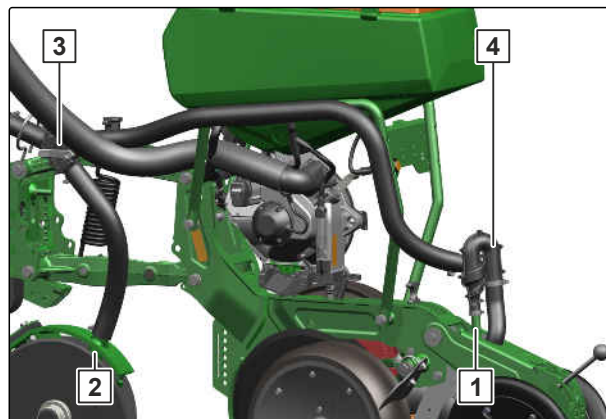

CMS-I-00007255

### 4.9.2 Dziļuma ierobežošanas rullīši

Dziļuma ierobežošanas rullīši vada sējas lemesi pāri augsnei.

Dziļuma ierobežošanas rullīšiem ar aizvērtiem diskiem **1** lielu organisko atlikumu masu gadījumā ir priekšrocības. Tīrītājs **2** novērš augsnes pielipšanu un nodrošina mierīgu sējas lemeša gaitu.

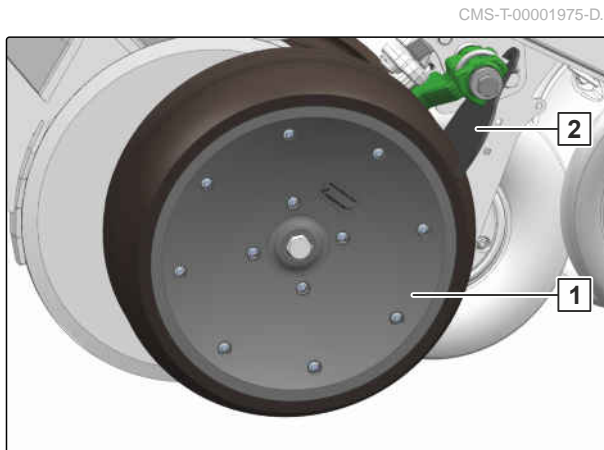

CMS-I-00001954

Dziļuma ierobežošanas rullīšiem ar atvērtiem diskiem **1** smagu augšņu gadījumā ir priekšrocības.

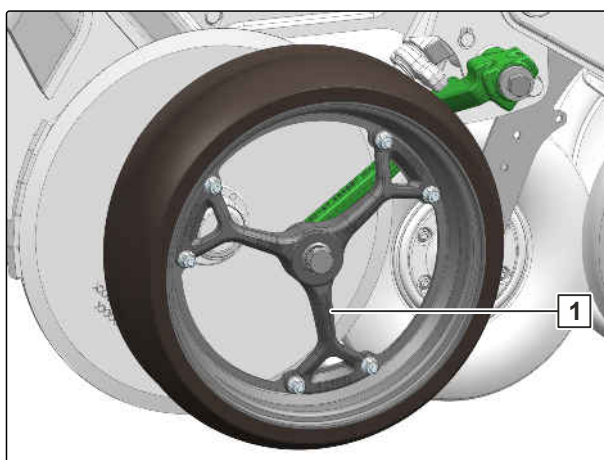

CMS-I-00005367

### 4.9.3 Vagas veidotājs un sēklas savākšanas rullis

Vagas veidotājs **2** kopā ar sēklas savākšanas rulli **1** veido centrālo darbības vienību lemesī. Vagas veidotājs veido vagas. Triecienkanāls vada sēklas graudus vagā. Labākai augsnes aizvēršanai sēklas savākšanas rullis iespiež sēklas graudus vagas pamatnē.

Vagas veidotājs un sēklas savākšanas rullis ir jāpielāgo izmantošanas apstākļiem.

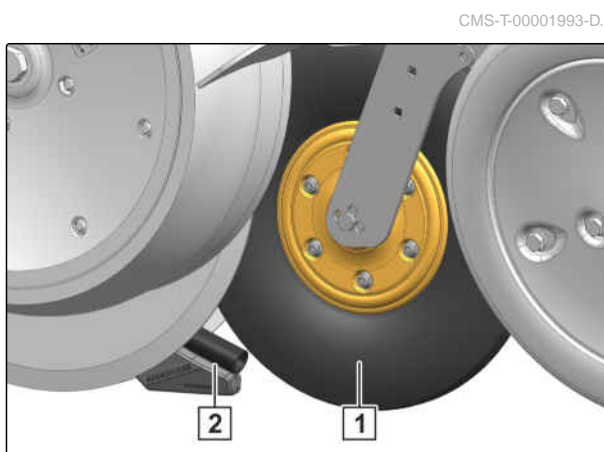

CMS-I-00001955

## 4.10 Mēslojuma tvertne

Mēslojuma tvertnes tilpums atkarībā no mašīnas vai konfigurācijas ir 950 vai 1250 litri. Mēslojuma

CMS-T-00001985-C.1

dozēšanas sistēmas darbināšana notiek ar mehānisku riteņa piedziņu vai elektrisko piedziņu. Uzpildes līmeņa kontrolei mēslojuma tvertnei priekšā un aizmugurē ir lieli kontroles lodziņi. Pa iekraušanas tiltiņu var droši sasniegt aizmugures mēslojuma tvertni.

- 1 Mēslojuma tvertne
- 2 Pārsegs
- 3 Kontroles lodziņš
- 4 Atbloķēšanas instruments
- 5 Mēslojuma dozēšanas sistēma
- 6 Iekraušanas tiltiņš

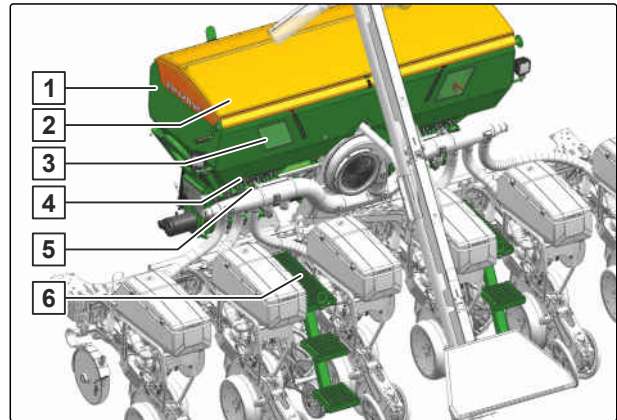

CMS-I-00002257

- 1 Kontroles lodziņš
- 2 Aizsargs pret šļakatām
- 3 Atlikušā daudzuma paņemšana
- 4 Tukšuma ziņošanas sensors
- 5 Tukšuma ziņošanas sensora montāžas pozīcijas

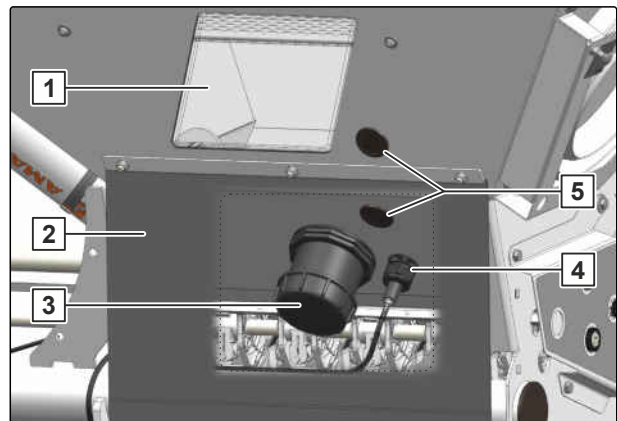

CMS-I-00001966

#### 4.11 FerTeC twin lemesis

FerTeC twin lemeši tiek izmantoti uzartā augsnē vai sējai mulčā. Mēslojuma iesēšanas dziļumu var regulēt. Attālums līdz sējas lemesim tiek noteikts ar lemeša stiprinājumu. Attālums ir 60 mm.

- 1 Griezējdiski
- 2 Mēslojuma lemeša piespiedējatspere
- 3 Lemeša stiprinājums

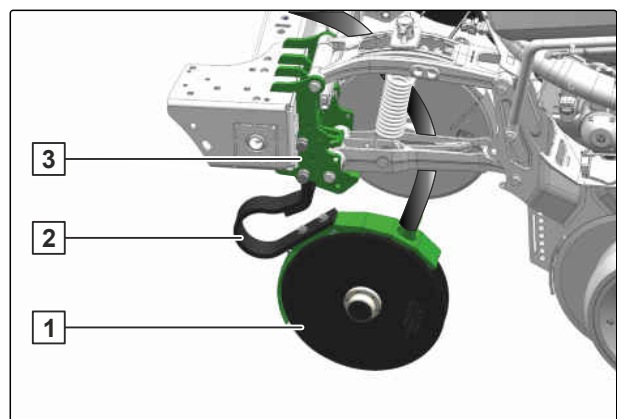

CMS-I-00001963

## 4 | Ražojuma apraksts

### FertiSpot

Pievienotais mēslojuma lemesis tiek vadīts ar PreTeC sējas mulčā lemesi. Iestrādes dziļums tiek noregulēts ar ekscentru.

- 1 Griezējdiski
- 2 Savienojuma stienis, atsperots
- 3 Iestatīšanas ierīce

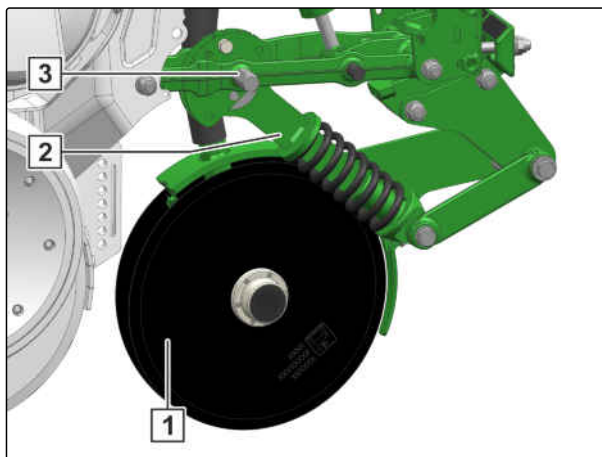

CMS-I-00003934

- 1 Šķidrā mēslojuma pieslēgums
- 2 Šķidrā mēslojuma izvade

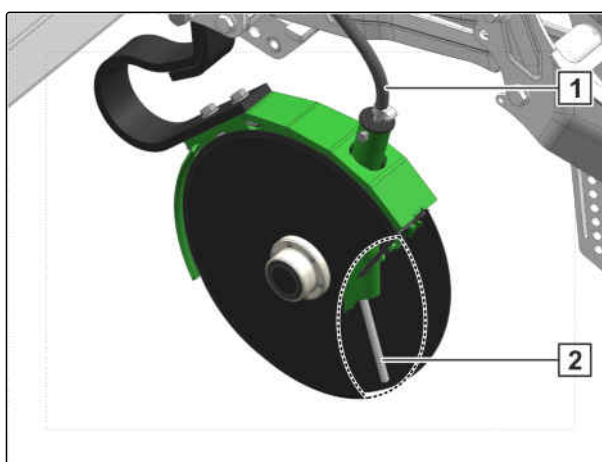

CMS-I-00002728

### 4.12 FertiSpot

CMS-T-00014355-A.1

FertiSpot dozators ļauj iepriekš dozēto mēslojumu izvietot punktvēdā. Iepriekš dozētais mēslojums ar šļūteni **5** tiek transportēts gaisa separatorā **6**. FertiSpot režīmā mēslojuma porcija tiek izkliedēta sinhroni ar sēklu. MultiSpot režīmā var iestrādāt maksimāli daudzas mēslojuma porcijas.

Izplūdes gaiss ar šļūteni **7** tiek izvadīts tuvu augsnei. Mēslojums tiek sakrāts dozatora korpusā **1** un ar rotoru **2** porciju veidā transportēts uz FerTeC lemesi **3**. Lai samazinātu FertiSpot dozatora vibrācijas, plakanā atsperē tiek nospriegota ar atsperes spriegotāju **4**.

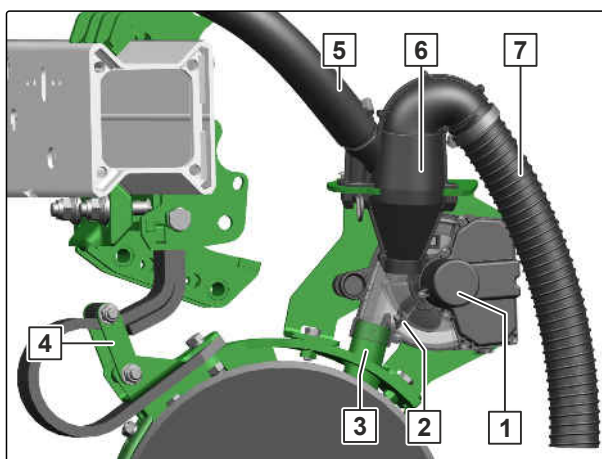

CMS-I-00009102

### 4.13 Uzpildes gliemežtransportieris

CMS-T-00001986-B.1

Ar uzpildes gliemežtransportieri tiek atvieglots mēslojuma tvertnes uzpildes process. Uzpildes

gliemežtransportiera piedziņa notiek ar traktora hidraulisko sistēmu.

- 1 Uzpildes gliemežtransportieris
- 2 Iepildes piltuve

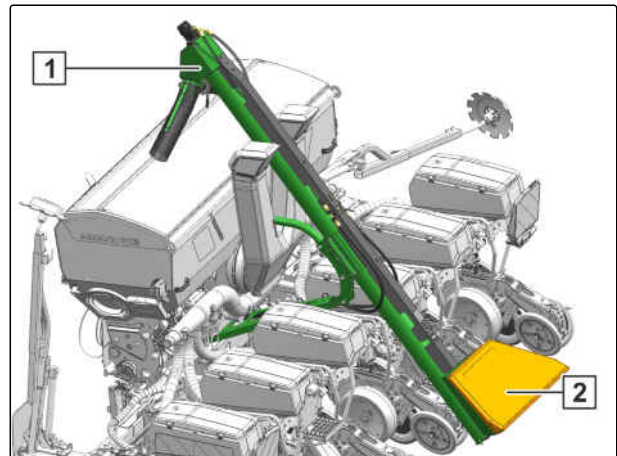

CMS-I-00001964

#### 4.14 Mikrogranulu izkliedētājs

CMS-T-00003594-C.1

Ar mikrogranulu izkliedētāju atkarībā no izmantošanas tiek izkliedēti insekticīdi, gliemežu apkarošanas granulas vai mikromēslojums. Atkarībā no aktīvās vielas izkliedējamā viela tiek ievietota vagās, aizveramās vagās vai uz aizvērtām vagām.

##### Mikrogranulu izkliedētājs

- 1 Mikrogranulu dozators
- 2 Graudu kastes atvāžamais vāks
- 3 Piedziņa
- 4 Noslēgaizbīdnis
- 5 Mikrogranulu tvertne
- 6 Tvertnes vāks

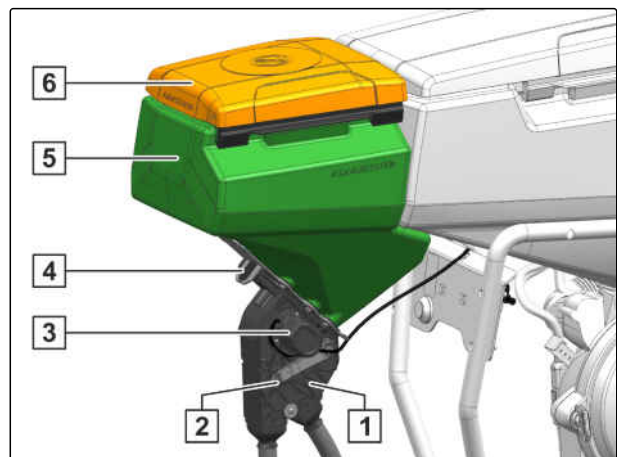

CMS-I-00002590

**PreTeC lemesis ar braucītāju**

- 1** Ievietošana aizveramās vagās, gliemežu apkarošanas granulu izmantošanai.
- 2** Ievietošana vagās, insekticīdu vai mikromēslojuma izmantošanai.

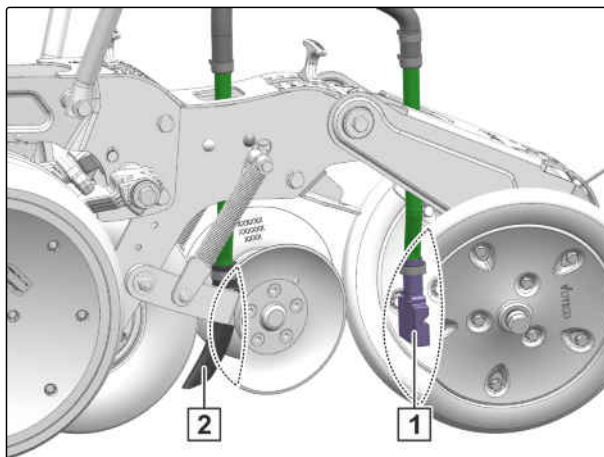

CMS-I-00003850

**PreTeC lemesis bez braucītāja**

- 1** Ievietošana augsnes virsmā, gliemežu apkarošanas granulu vai herbicīdu izmantošanai.
- 2** Ievietošana vagās, insekticīdu vai mikromēslojuma izmantošanai.

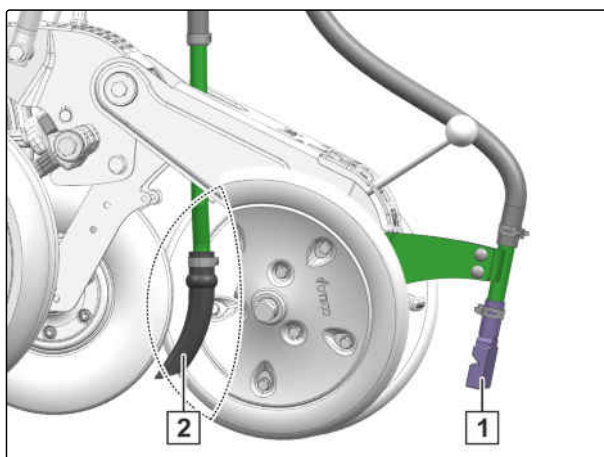

CMS-I-00003849



## 4.15 Apgaismojums

CMS-T-00001988-D.1

### 4.15.1 Apgaismojums un apzīmējums braucieniem pa ceļiem

CMS-T-00001768-B.1

#### Apgaismojums aizmugurē

- 1 Brīdinājuma plāksnes
- 2 Virzienrādītāji
- 3 Aizmugurējās gabarītgaismas un bremžu gaismas
- 3 Sarkani atstarotāji
- 5 Dzelteni atstarotāji
- 6 Sānu brīdinājuma plāksnes

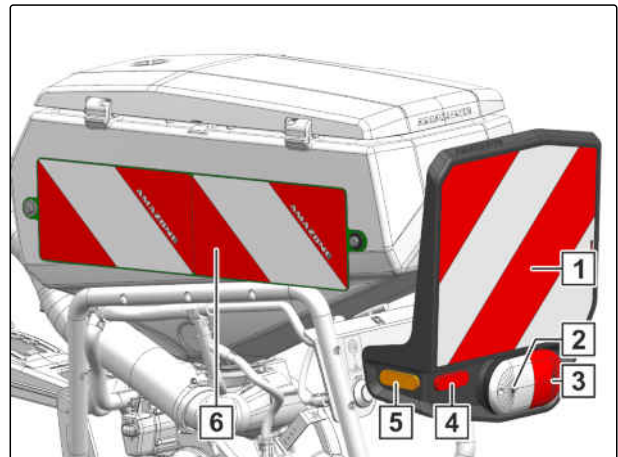

CMS-I-00001977



#### NORĀDE

Atkarībā no valsts noteikumiem.

#### Apgaismojums priekšpusē

- 1 Brīdinājuma plāksnes
- 2 Gabarītlikturi
- 3 Balti atstarotāji
- 4 Dzelteni atstarotāji

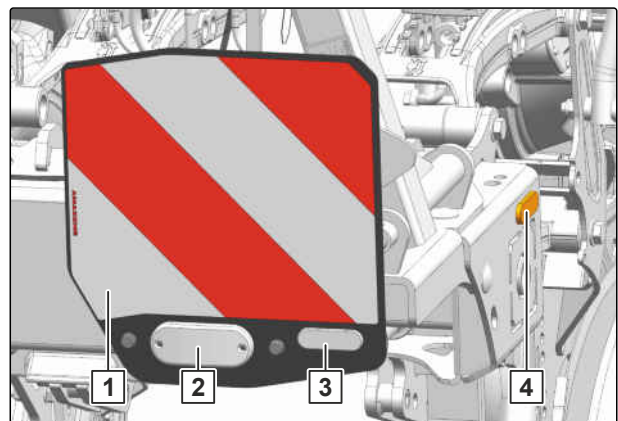

CMS-I-00001979

### 4.15.2 Darba apgaismojums

Darba apgaismojums ir paredzēts labākam darba zonas apgaismojumam.

CMS-T-00001779-E.1



CMS-I-00002218

### 4.15.3 Tvertnes iekšējais apgaismojums

Tvertnes iekšējais apgaismojums ir paredzēts labākam ieskatam tvertnēs un atvieglo uzpildes līmeņa pārbaudi. Tvertnes iekšējais apgaismojums tiek ieslēgts braucieniem pa ceļiem.

CMS-T-00001987-B.1

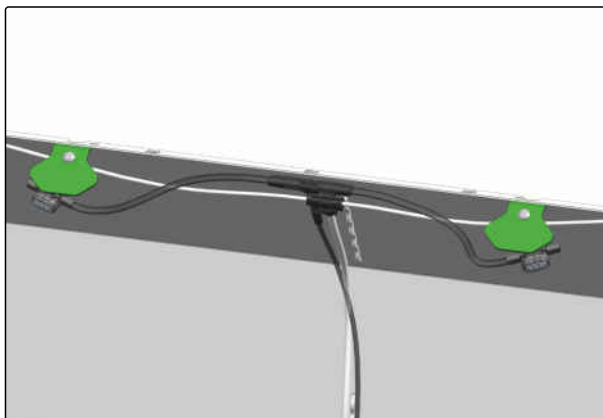

CMS-I-00002219

## 4.16 Elektroniska kontrole

CMS-T-00001777-D.1

### 4.16.1 Radara sensors

Elektrisko piedziņu gadījumā radara sensors fiksē darba ātrumu. No darba ātruma tiek noteikta apstrādātā platība un dozatora piedziņas nepieciešamais apgriezīnu skaits.

CMS-T-00001778-C.1



CMS-I-00002221

## 4.16.2 Tukšuma ziņošanas sensori

CMS-T-00001979-B.1

### 4.16.2.1 Sēkla

Tukšuma ziņošanas sensors **1** izraisa trauksmi, tiklīdz tukšuma ziņošanas sensoru vairs nenosedz sēkla.

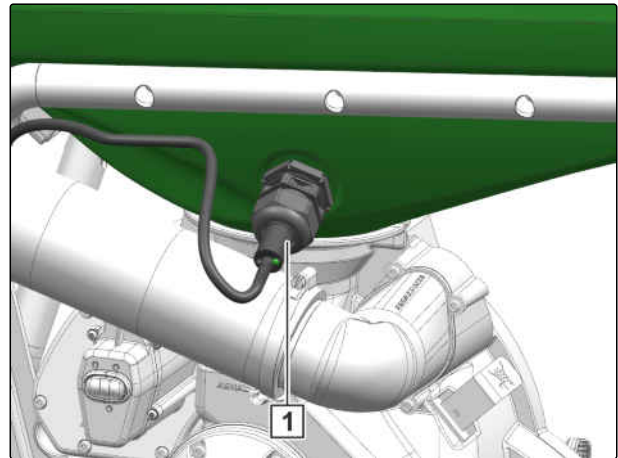

CMS-T-00001981-B.1

CMS-I-00001986

### 4.16.2.2 Mēslojums

Tukšuma ziņošanas sensors **1** izraisa trauksmi, tiklīdz tukšuma ziņošanas sensoru vairs nenosedz mēslojums. Tukšuma ziņošanas sensoru var uzmontēt dažādās pozīcijās **2**. Tādējādi iedarbes laiku var pielāgot iestrādes daudzumam.

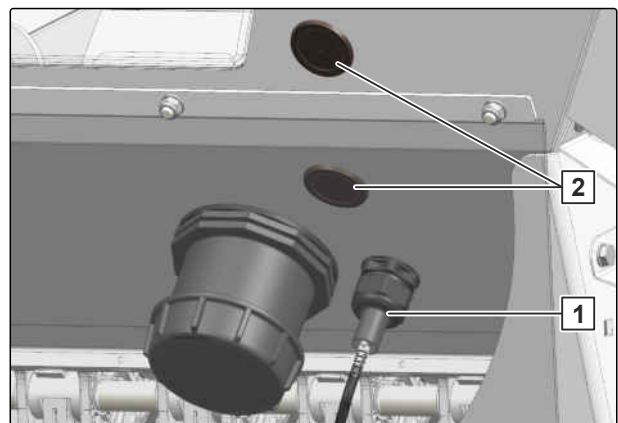

CMS-T-00001983-A.1

CMS-I-00001987

## 4.16.3 Elektroniska tīrītāja attālināta regulēšana

CMS-T-00001984-B.1

Ar elektronisko tīrītāja attālināto regulēšanu **1** tīrītāji tiek komfortabli iestatīti ar vadības pulti.

Savienojumā ar SmartControl tīrītāji tiek vadīti automātiski. Ar optosensora kontroli tiek konstatēts neesamība vai dubults izvietojums un tīrītāja pozīcija tiek pielāgota. Tādējādi automātiski tiek samazināta neesamība un dubults izvietojums.

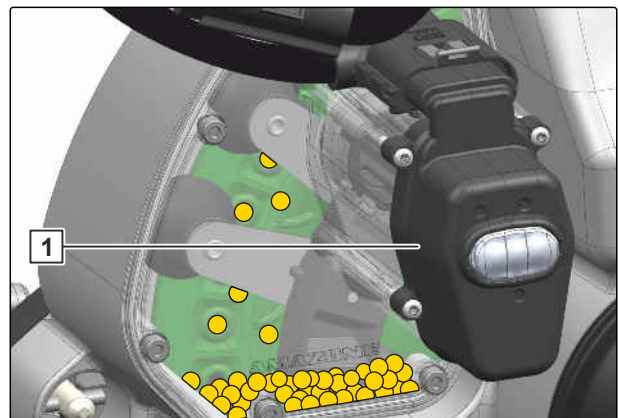

CMS-I-00001917

## 4.17 Dokumentu cilindrs

CMS-T-00001776-E.1

Dokumentu cilindrā atrodas:

- Dokumenti
- Palīgļīdzekļi



CMS-I-00002306

## 4.18 Kalibrēšanas komplekts

CMS-T-00007520-A.1

Kalibrēšanas komplektā atrodas:

- Salokāms spainis
- Atsperu dinamometrs



CMS-I-00005274

## 4.19 Twin pults

CMS-T-00004156-D.1

Ar Twin pulti ir iespējamas šādas funkcijas:

- Izsējas daudzuma kalibrēšana
- Mašīnas iztukšošana
- Saziņa ar vadības pulti
  - Kalibrēšanas parametru ievade
  - Savāktā iestrādes daudzuma ievade



CMS-I-00003079

## Tehniskie dati

# 5

CMS-T-00003804-H.1

### 5.1 Sērijas numurs

CMS-T-00002399-A.1

Mašīnas sērijas numurs **1** marķējumam ir iesists uz montāžas rāmja pa labi.

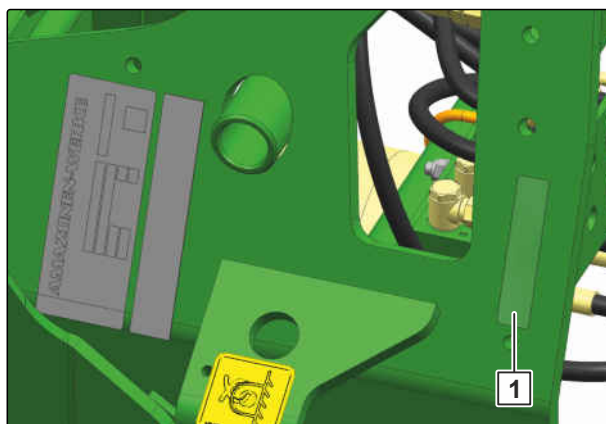

CMS-I-00002008

### 5.2 Izmēri

CMS-T-00003832-D.1

	Aprīkojuma pazīme	Precea 3000 / -CC	Precea 3000-CC ar mēslojuma gliemežtransportieri
Transportēšanas platums		3 m	3 m
Transportēšanas augstums		< 4 m	< 4 m
Kopējais garums	Īss sakabes rāmis	2,22 m	2,91 m
	Garš sakabes rāmis	2,38 m	3,07 m
Darba platums, atkarībā no rindu atstatuma		2,7 m līdz 3,2 m	2,7 m līdz 3,2 m
Smaguma centra attālums, atkarībā no aprīkojuma	Īss sakabes rāmis	80 cm	80 cm
	Garš sakabes rāmis	1,08 m	1,08 m

	Aprīkojuma pazīme	Precea 4500 / -CC	Precea 4500-CC ar mēslojuma gliemežtransportieri
Transportēšanas platums		4 m	4 m
Transportēšanas augstums		< 4 m	< 4 m
Kopējais garums	Īss sakabes rāmis	2,22 m	2,91 m
	Garš sakabes rāmis	2,38 m	3,07 m
Darba platums, atkarībā no rindu atstatuma		3,5 m līdz 4,8 m	3,5 m līdz 4,8 m
Smaguma centra attālums, atkarībā no aprīkojuma	Īss sakabes rāmis	80 cm	80 cm
	Garš sakabes rāmis	1,08 m	1,08 m

	Aprīkojuma pazīme	Precea 6000 / -CC	Precea 6000-CC ar mēslojuma gliemežtransportieri
Transportēšanas platums		6 m	6 m
Transportēšanas augstums		< 4 m	< 4 m
Kopējais garums	Īss sakabes rāmis	2,22 m	2,91 m
	Garš sakabes rāmis	2,38 m	3,07 m
Darba platums, atkarībā no rindu atstatuma		5,4 m līdz 6,2 m	5,4 m līdz 6,2 m
Smaguma centra attālums, atkarībā no aprīkojuma	Īss sakabes rāmis	80 cm	80 cm
	Garš sakabes rāmis	1,08 m	1,08 m

### 5.3 Lietderīgā slodze

CMS-T-00011018-E.1

Lietderīgā slodze lietošanai
Lietderīgā slodze = $G_z - G_L =$ _____ kg

- $G_z$ : pieļaujamais tehniskais mašīnas svars saskaņā ar datu plāksnīti [ kg]
- $G_L$ : noteiktā pašmasa [ kg]

### 5.4 Sēklas dozēšana

CMS-T-00005919-C.1

Nepieciešamais attālums ir atkarīgs no izkliedējamā materiāla. Mašīnām ar elektrisko dozatora piedziņu nominālo attālumu var pielāgot ar braukšanas ātrumu.

Minimālais noteiktais attālums attiecas uz maksimālo darba ātrumu, maksimālo sadales apgriezību skaitu un lielāko sadales disku.

Maksimālais noteiktais attālums attiecas uz minimālo darba ātrumu, minimālo sadales apgriezību skaitu un mazāko sadales disku.

Noteiktais attālums
3,1 cm līdz 86,9 cm

Prece	Sēklas tilpums		
	Decentralizēta sēklas tvertne	Centralizēta sēklas tvertne	Papildvertne Central Seed Suply
3000/4500/6000			
4500-2/6000-2	55 l vai 70 l	/	/
3000-AFCC			
6000-2AFCC	55 l	/	/
6000-TCC	55 l vai 70 l	1.200 l	8 l
9000-TCC	/	2.200 l	2x8 l

## 5.5 Mēslojuma dozēšanas sistēma

CMS-T-00002362-F.1

Maksimālais iestrādes daudzums ir atkarīgs no izkliedējamā materiāla. Mašīnām ar elektrisko dozatora piedziņu iestrādes daudzumu var pielāgot ar braukšanas ātrumu.

Maksimālais iestrādes daudzums attiecas uz darba ātrumu 15 km/h.

levietošana	levietošanas punkts	maksimālais iestrādes daudzums
Zemsējas horizonta mēslojums	Mēslojuma lemesis	50 kg/ha līdz 250 kg/ha Prece 6000-2CC ar 9 rindām un FertiSpot: 50 kg/ha līdz 220 kg/ha
	Sējas lente	50 kg/ha līdz 75 kg/ha
Mikromēslojums	Sējas lente	35 kg/ha

## 5 | Tehniskie dati

### Mikrogranulu dozēšana

Precea	Mēslojuma tvertne
3000/4500/6000 4500-2/6000-2	950 l vai 1.250 l
3000-AFCC	950 l
6000-2AFCC	FTender ar 1.600 l vai 2.200 l
6000-TCC	3.000 l
9000-TCC	6.000 l

## 5.6 Mikrogranulu dozēšana

CMS-T-00005413-C.1

Maksimālais iestrādes daudzums ir atkarīgs no izkliedējamā materiāla.

Maksimālais iestrādes daudzums attiecas uz darba ātrumu 15 km/h.

levietošana	levietošanas punkts	maksimālais iestrādes daudzums
Mikromēslojums	Sējas lente	35 kg/ha

Mikrogranulu tvertne
17 l

## 5.7 PreTeC sējas mulčā lemesis

CMS-T-00005570-D.1

Maksimālais iesēšanas dziļums ir orientējošā vērtība. Faktisko vērtību var noteikt tikai izmantošanas laikā uz lauka.

Pozīcija	Slodze	Lemešu spiediens	Pašmasa	Iesēšanas dziļums
Blakus kustības joslai	Atspere	1 kg līdz 100 kg	120 kg	0 cm līdz 10 cm
Kustības joslā		1 kg līdz 115 kg	120 kg	0 cm līdz 10 cm
Blakus kustības joslai	Hidrauliskā sistēma	1 kg līdz 180 kg	120 kg	0 cm līdz 10 cm
Kustības joslā		1 kg līdz 230 kg	120 kg	0 cm līdz 10 cm

## 5.8 FerTeC twin lemesis

CMS-T-00005569-D.1

Maksimālais iesēšanas dziļums ir orientējošā vērtība. Faktisko vērtību var noteikt tikai izmantošanas laikā uz lauka.



Lemesis	Disku diametrs	Lemešu spiediens	Aizsardzība pret pārslodzi	Iesēšanas dziļums
FerTeC twin divu disku lemesis	380 mm	80 kg	/	3 cm līdz 12 cm
FerTeC twin HD divu disku lemesis	400 mm	/	200 kg	3 cm līdz 12 cm

## 5.9 Rindu attālumi

CMS-T-00003806-G.1



### NORĀDE

Ir iespējams vēlāk pārveidot rindu skaitu. Lai iegūtu papildu informāciju, sazinieties ar savu specializēto darbnīcu.

Aprīkojums	Rindu skaits	Lemešu attālums	Darba platums [m]
Rāmja platums 3 m	4	80 cm	3,2 m
		75 cm	3 m
		70 cm	2,8 m
	5	65 cm	3,25 m
		60 cm	3 m
		50 cm	3 m
Rāmja platums 4,5 m	5	75 cm	3,75 m
		70 cm	3,5 m
	6	80 cm	4,8 m
		75 cm	4,5 m
		70 cm	4,2 m
		65 cm	3,9 m
7	65 cm	4,55 m	
	60 cm	4,2 m	
8	50 cm	4 m	
	45 cm	3,6 m	

## 5 | Tehniskie dati

### Pievienošanas kategorija

Aprīkojums	Rindu skaits	Lemežu attālums	Darba platums [m]
Rāmja platums 6 m	8	80 cm	6,4 m
		75 cm	6 m
		70 cm	5,6 m
	9	65 cm	5,85 m
		60 cm	5,4 m
	12	40 cm/70 cm	6,6 m
		50 cm	6 m
		45 cm	5,4 m

### 5.10 Pievienošanas kategorija

CMS-T-00002368-A.1

3 punktu sakabes rāmis	2. kategorija un 3.N kategorija
------------------------	---------------------------------

### 5.11 Kustības ātrums

CMS-T-00002367-E.1



#### NORĀDE

Liels iestrādes daudzums var izraisīt to, ka maksimālais darba kustības ātrums netiek sasniegts.

Optimālais darba kustības ātrums mašīnām ar SpeedShaft	2 km/h līdz 12 km/h
Optimālais darba kustības ātrums mašīnām ar ElectricDrive	2 km/h līdz 15 km/h
Pieļaujamais transportēšanas ātrums	60 km/h

### 5.12 Traktora jaudas raksturlielumi

CMS-T-00003837-C.1

Dzinēja jauda	
Precea 3000-CC	sākot ar 52 kW / 70 PS
Precea 4500-CC	sākot ar 66 kW / 90 PS
Precea 6000-CC	sākot ar 80 kW / 120 PS

Elektroiekārta	
Akumulatora spriegums	12 V
Traktora pamataprīkojums paredzes ISOBUS	25 A
Apgaismojuma kontaktlīgza	7 kontaktu

Hidrauliskā sistēma	
Maksimālais darba spiediens	210 bar
Traktora sūkņa jauda	Mašīna ar mehānisko ventilatora piedziņu vismaz 20 l/min ar 150 bar
	Mašīna ar hidraulisko ventilatora piedziņu vismaz 50 l/min ar 150 bar
Mašīnas hidraulikas eļļa	HLP68 DIN51524 Hidraulikas eļļa ir piemērota izmantošanai visu populāro traktoru ražotāju kombinētajos hidraulisko sistēmu kontūros.
Vadības ierīces	atkarībā no mašīnas aprīkojuma līdz 2 dubultās darbības un 2 vienkāršās darbības vadības ierīcēm.
atgaitas plūsma bez spiediena	Uzkrātā spiediena vērtība nedrīkst pārsniegt 5 bar.

### 5.13 Dati par troksni



CMS-T-00002296-D.1



Emisijas-skaņas spiediena līmenis darba vietā ir zemāks par 70 dB(A), kas mašīnas darba režīmā ar aizvērtu kabīni ir izmērīts pie traktora vadītāja auss.

Trokšņa emisijas spiediena līmeni būtiski ietekmē izmantojamais transportlīdzeklis.

### 5.14 Braukšana nogāzes slīpumā

CMS-T-00002297-E.1

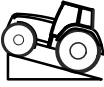
Šķērsām nogāzei		
Braukšanas virzienā pa kreisi	15 %	
Braukšanas virzienā pa labi	15 %	

Augšup pa nogāzi un lejup pa nogāzi		
Augšup pa nogāzi	15 %	
Lejup pa nogāzi	15 %	

## 5.15 Smērvielas

CMS-T-00002396-B.1

Ražotājs	Smērviela
ARAL	Aralub HL2
FINA	Marson L2
ESSO	Beacon 2
SHELL	Retinax A

## 5.16 Transmisijas eļļa

CMS-T-00003834-B.1

Ražotājs	Transmisijas eļļa
WINTERSHALL	Wintal UG22 WTL-HM, iepilda rūpnīcā
FUCHS	Renolin MR5 VG22

## 5.17 Ķēžu eļļa

CMS-T-00005469-B.1

Ķēžu eļļa
Nepārziepējoša ķēžu eļļa uz minerāleļļas bāzes atbilstoši ISO VG 68

## Mašīnas sagatavošana

## 6

CMS-T-00003812-I.1

## 6.1 Nepieciešamo traktora īpašību aprēķināšana

CMS-T-0000063-F.1

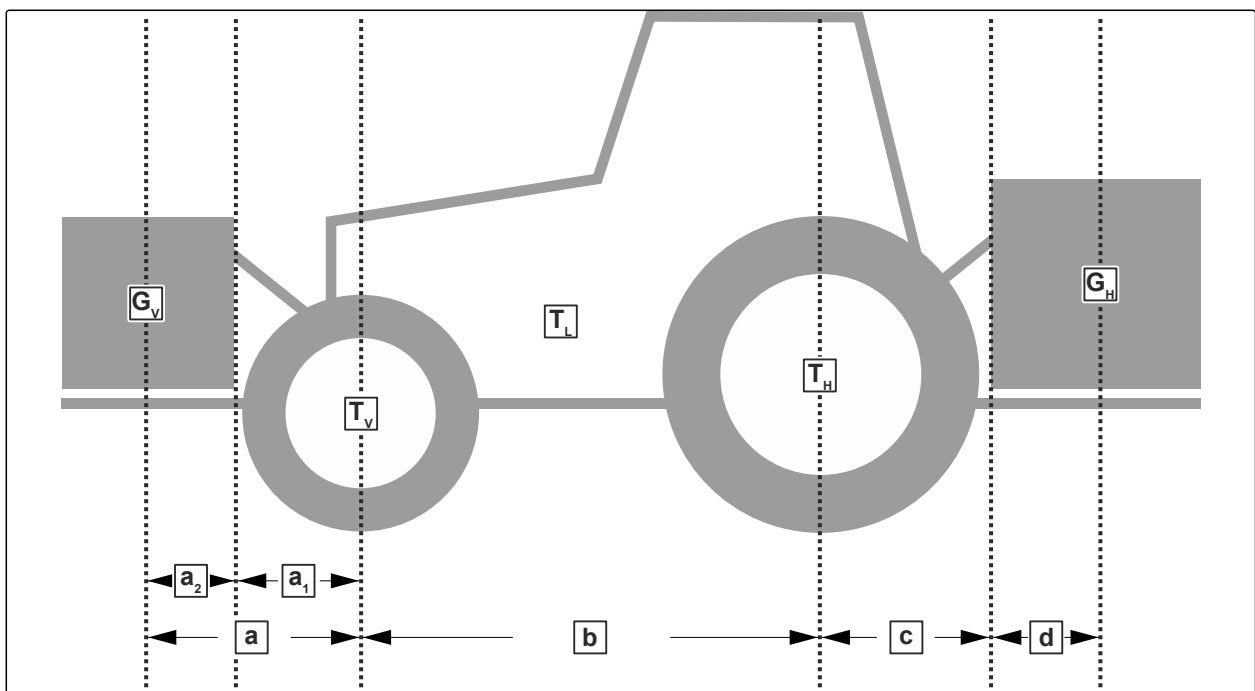

CMS-I-00000581

Nosaukums	Vienība	Apraksts	Aprēķinātās vērtības
$T_L$	kg	Traktora pašmasa	
$T_V$	kg	Darbam gatavā traktora priekšējās ass noslodze bez uzmontētās mašīnas vai atsvariem	
$T_H$	kg	Darbam gatavā traktora aizmugurējās ass noslodze bez uzmontētās mašīnas vai atsvariem	
$G_V$	kg	Priekšā piemontētās mašīnas pilna masa vai priekšdaļas masa	
$G_H$	kg	Aizmugurē piemontētās mašīnas vai aizmugures atsvaru pieļaujamā pilnā masa	
$a$	m	Attālums starp priekšā piemontētās mašīnas vai priekšējo atsvaru smaguma centru un priekšējās ass centru	

6 | Mašīnas sagatavošana  
Nepieciešamo traktora īpašību aprēķināšana

Nosaukums	Vienība	Apraksts	Aprēķinātās vērtības
$a_1$	m	Attālums starp priekšējās ass centru un apakšējo vilcējstieņu pievienojuma centru	
$a_2$	m	Smaguma centra attālums: attālums starp priekšā piemontētās mašīnas vai priekšējo atsvaru smaguma centru un apakšējo vilcējstieņu pievienojuma centru	
b	m	Riteņu novietojums	
c	m	Attālums starp aizmugurējās ass centru un apakšējo vilcējstieņu pievienojuma centru	
d	m	Smaguma centra attālums: attālums starp apakšējo vilcējstieņu pievienojuma centru un aizmugurē piemontētās mašīnas vai aizmugures atsvaru smaguma centru.	

1. Minimālā frontālā balasta aprēķināšana.

$$G_{vmin} = \frac{G_H \cdot (c + d) - T_v \cdot b + 0,2 \cdot T_L \cdot b}{a + b}$$

$$G_{vmin} = \underline{\hspace{10em}}$$

$$G_{vmin} = \underline{\hspace{10em}}$$

CMS-I-00000513

2. Aprēķiniet faktisko priekšējās ass noslodzi.

$$T_{Vtat} = \frac{G_v \cdot (a + b) + T_v \cdot b - G_H \cdot (c + d)}{b}$$

$$T_{Vtat} = \underline{\hspace{10em}}$$

$$T_{Vtat} = \underline{\hspace{10em}}$$

CMS-I-00000516

3. Aprēķiniet faktisko kopmasu traktora un mašīnas kombinācijai.

$$G_{tat} = G_V + T_L + G_H$$

$$G_{tat} =$$

$$G_{tat} =$$

CMS-I-00000515

4. Aprēķiniet faktisko aizmugurējās ass noslodzi.

$$T_{Htat} = G_{tat} - T_{Vtat}$$

$$T_{Htat} =$$

$$T_{Htat} =$$

CMS-I-00000514

5. Riepu nestspēja divām traktora riepām aprēķiniet ražotāja norādēs.

6. Aprēķinātās vērtības ierakstiet sekojošajā tabulā.



## SVARĪGI

**Negadījumu risks ar mašīnas bojājumiem pārkāpuma dēļ**

- ▶ Pārliecinieties, vai aprēķinātās slodzes ir mazākas vai vienādas ar atļautajām slodzēm.

	Faktiskā vērtība saskaņā ar aprēķinu			Pieļaujamā vērtība saskaņā ar traktora lietošanas instrukciju		Riepu nestspēja divām traktora riepām	
Minimālais frontālais balasts		kg	≤		kg	-	-
Pilnā masa		kg	≤		kg	-	-
Priekšējās ass noslodze		kg	≤		kg	≤	kg
Aizmugurējās ass noslodze		kg	≤		kg	≤	kg

## 6.2 3 punktu sakabes rāmja pielāgošana

CMS-T-00002075-B.1

### 6.2.1 3 punktu sakabes rāmi pielāgot 2. pievienošanas kategorijai

CMS-T-00002076-B.1

2. pievienošanas kategorijas izmērs	Diametrs
A	25 mm
B	28 mm

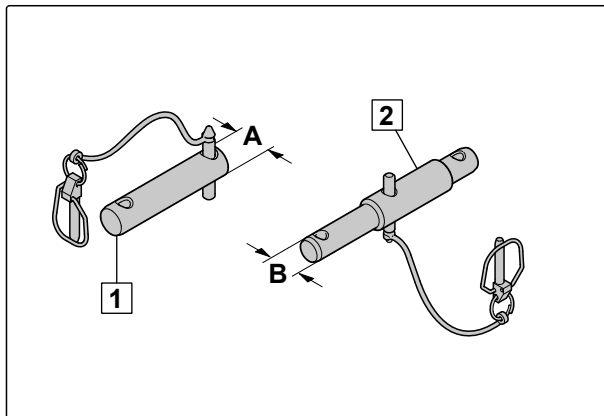

CMS-I-00001816

- Uzmontējiet pievienošanas 2. kategorijas augšējā vilcējstieņa tapas **1** un apakšējo vilcējstieņu līmeņu tapas **2**.

### 6.2.2 3 punktu sakabes rāmi pielāgot pievienošanas 3. kategorijai

CMS-T-00002077-B.1

Pievienošanas 3. kategorijas izmērs	Diametrs
A	31,7 mm
B	36,6 mm

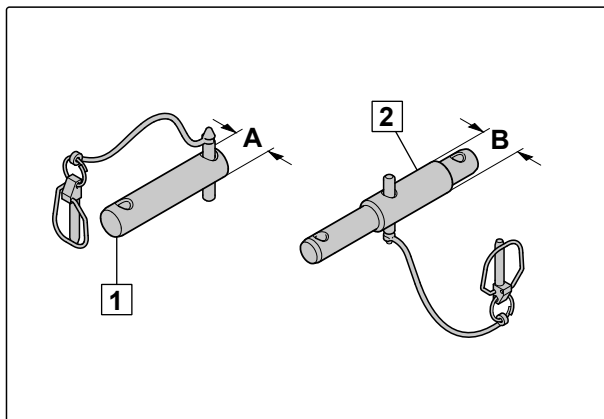

CMS-I-00001817

- Uzmontējiet pievienošanas 3. kategorijas augšējā vilcējstieņa tapas **1** un apakšējo vilcējstieņu līmeņu tapas **2**.

## 6.3 Kardānvārpstas sagatavošana

CMS-T-00005128-B.1

1. Kardānvārpstas garumu lieciet pielāgot specializētā darbnīcā.
2. Specializētā darbnīcā uzmontējiet kardānvārpstu.



## 6.4 Mašīnas pievienošana

CMS-T-00005897-E.1

### 6.4.1 Traktora piebraukšana pie mašīnas

Starp traktoru un mašīnu ir jāpaliek pietiekami lielai vietai, lai bez šķēršļiem pievienotu elektropadeves kabeļus un padeves cauruļvadus.

- ▶ Ar traktoru piebrauciet pie mašīnas pietiekamā attālumā.

CMS-T-00005794-D.1

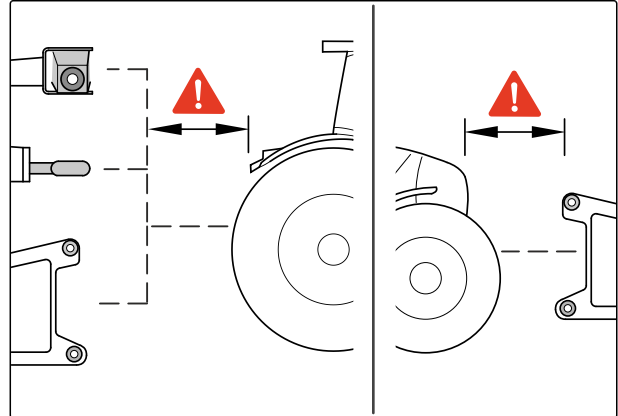

CMS-I-00004045

### 6.4.2 Elektropadeves kabeļu un padeves cauruļvadu pievienošana priekšējai uzkarināmajai tvertnei

1. Lai transportēšanas šļūteni **5** savienotu ar priekšā uzkarināmo tvertni **1**, savienojuma elementu savienojiet ar apskavu **2**.
2. Atkarībā no mašīnas aprīkojuma savienojiet šļūteņu paku ar otru transportēšanas šļūteni. Ievērojiet apzīmējumus uz transportēšanas šļūtenēm.
3. Atkarībā no mašīnas aprīkojuma savienojiet ar šļūteņu paku priekšējās tvertnes barošanu **3**.
4. Atkarībā no mašīnas aprīkojuma savienojiet ar šļūteņu paku dozatora atslēgšanu **4**.

CMS-T-00004439-C.1

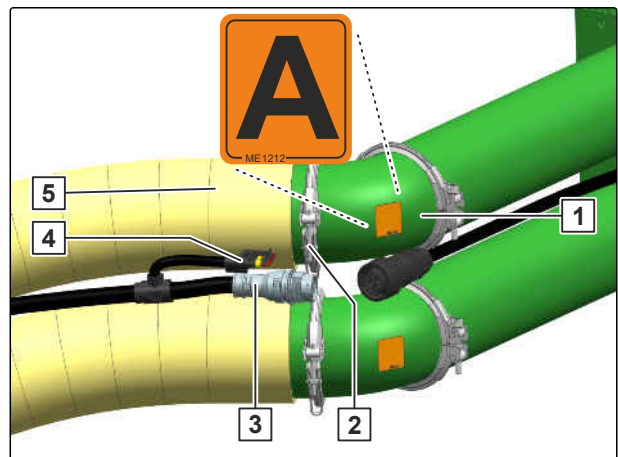

CMS-I-00003124

### 6.4.3 Padeves vadu pievienošana priekšējai tvertnei

CMS-T-00010803-A.1

1. ISOBUS vada spraudni **1** savienojiet ar priekšējo tvertni.
2. Padeves vadus **2** savienojiet ar priekšējās tvertnes padeves šļūtenēm.

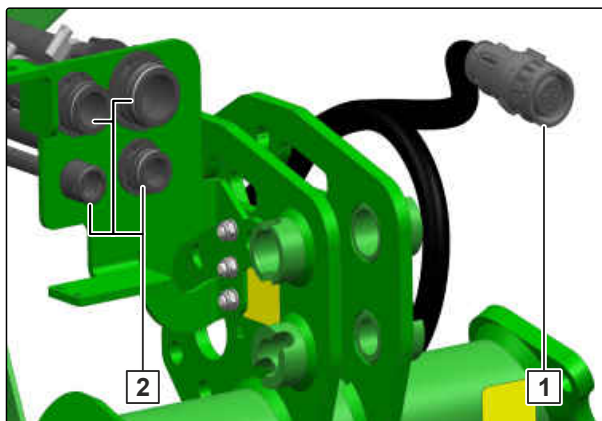

CMS-I-00007399

### 6.4.4 Lodveida uznavu apakšējiem vilcējstieņiem pievienošana

CMS-T-00002085-A.1

#### 6.4.4.1 Lodveida uznavu 2. kategorijas apakšējiem vilcējstieņiem pievienošana

CMS-T-00002089-A.1

1. Apakšējo vilcējstieņu līmeņu tapas **2** no ārpuses ievietojiet stiprinājumos.
2. Apakšējo vilcējstieņu stienā līmeņa tapas aprīkojiet ar lodveida uznavām **1**.
3. Apakšējo vilcējstieņu līmeņu tapas **2** nostipriniet ar atvāžamo spraudni.

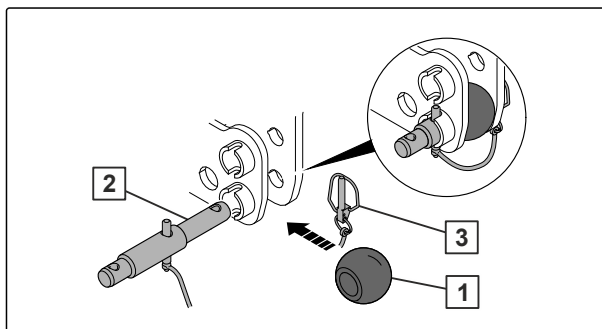

CMS-I-00001885

#### 6.4.4.2 Lodveida uznavu 3. kategorijas apakšējiem vilcējstieņiem pievienošana

CMS-T-00002084-A.1

1. Apakšējo vilcējstieņu līmeņu tapas **2** no ārpuses ievietojiet stiprinājumos.
2. Apakšējo vilcējstieņu stienā līmeņa tapas aprīkojiet ar lodveida uznavām **1**.
3. Apakšējo vilcējstieņu līmeņu tapas **3** nostipriniet ar atvāžamo spraudni.

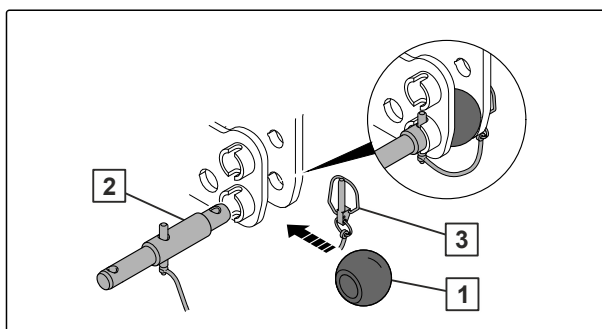

CMS-I-00001884

## 6.4.5 Augšējā vilcējstieņa lodīšu ieliktna pievienošana

CMS-T-00002087-A.1

### 6.4.5.1 Augšējā vilcējstieņa 2. montāžas kategorijas lodīšu ieliktna pievienošana

CMS-T-00002086-A.1

1. Augšējā vilcējstieņa tapas **1** kopā ar lodīšu ieliktni **2** ievietojiet apakšējās urbumos.
2. Nostipriniet augšējā vilcējstieņa tapu **1** ar sprosttapu **3**.

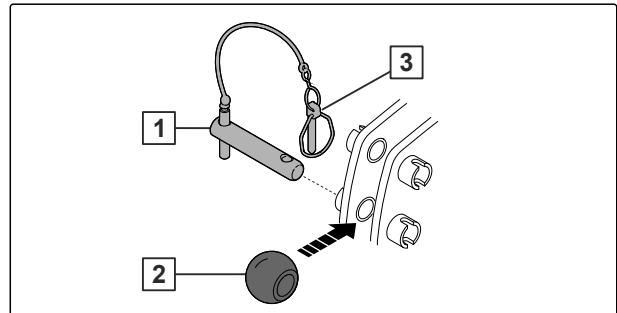

CMS-I-00001871

### 6.4.5.2 Augšējā vilcējstieņa 3. montāžas kategorijas lodīšu ieliktna pievienošana

CMS-T-00002088-A.1

1. Augšējā vilcējstieņa tapas **1** kopā ar lodīšu ieliktni **2** ievietojiet augšējās urbumos.
2. Nostipriniet augšējā vilcējstieņa tapu **1** ar sprosttapu **3**.

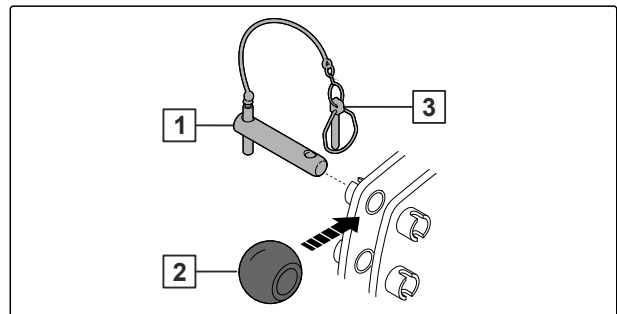

CMS-I-00001870

## 6.4.6 Kardānvārpstas pievienošana

CMS-T-00005462-A.1



### NOSACĪJUMI

- ☑ Kardānvārpsta ir uzmontēta atbilstoši ražotāja norādēm

1. Atveriet turētāju **1**.
  2. Traktora pusē pavelciet atpakaļ nosprieģojuma uznavu **2**.
  3. Kardānvārpstu uzbīdiet uz traktora jūgvārpstas.
- ➔ Nosprieģojuma uznavas nofiksējas.

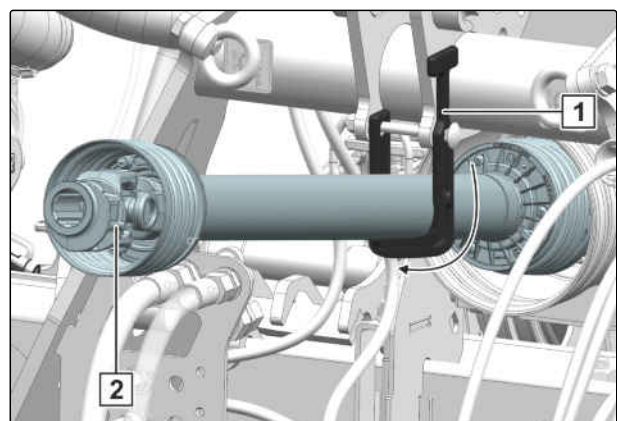

CMS-I-00003956

### 6.4.7 Hidraulisko šļūteņu pievienošana

CMS-T-00007883-C.1

Visas hidrauliskās šļūtenes ir aprīkotas ar rokturiem. Krāsainie marķējumi uz rokturiem ir apzīmēti ar skaitli vai burtu. Marķējumiem ir piešķirtas attiecīgo traktora vadības ierīces spiedvadu hidraulikas funkcijas. Par marķējumiem pie mašīnas ir uzlīmes, kas paskaidro attiecīgās hidrauliskās funkcijas.

Atkarībā no hidraulikas funkcijas traktora vadības ierīci var izmantot dažādos iedarbināšanas veidos:

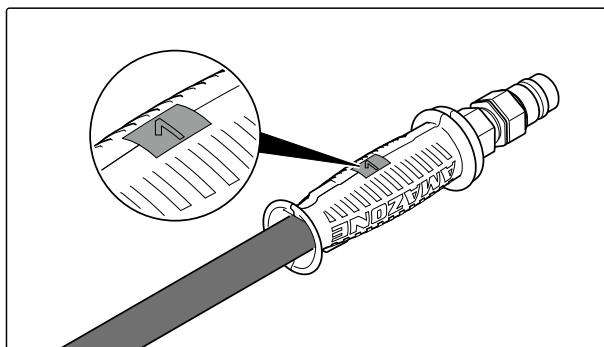

CMS-I-00000121

Iedarbināšanas veids	Funkcija	Simbols
Ar pašbloķēšanos	Pastāvīga eļļas plūsma	
Ar atgriezējatsperi	Eļļas cirkulācija līdz darbība ir veikta	
Brīvrežīmā	Brīva eļļas plūsma traktora vadības ierīcē	

Apzīmējums	Funkcija	Traktora vadības ierīce	
Sarkans	Atgaitas plūsma bez spiediena. Bezspiediena atpakaļgaitai vienmēr ir jābūt pievienotai!	Maksimālais jaudas spiediens mazāks par 5 bar	
	Ventilatora hidrauliskais dzinējs Lemešu spiediens	leslēgšana Paaugstināt Samazināt	vienkāršas darbības
Zaļš	Rāmja balastēšana Rāmja balastēšana	Paaugstināt Samazināt	Divkāršas darbības
		Prececa 3000/4500 Grambas aizzīmētāji	Pacelšana
Dzeltens	Prececa 6000 Grambas aizzīmētāji	Pielocīšana Atlocīšana	Divkāršas darbības
		Uzpildes gliemežtransportieris	leslēgšana



## BRĪDINĀJUMS

### Savainojumu risks līdz pat letālām sekām

Ja hidrauliskās šļūtenes ir pieslēgtas nepareizi, hidrauliskās funkcijas var būt kļūdainas.

- ▶ Pievienojot hidrauliskās šļūtenes, ņemiet vērā hidrauliskās sistēmas spraudņu krāsaino marķējumu.

Ja ir pieejams pārāk mazs traktora vadības ierīču skaits nekā nepieciešams, ar komforta hidraulisko sistēmu traktora vadības ierīcei var piešķirt vairākas mašīnas funkcijas **2**. Funkciju izvēle tiek veikta vai nu ar mašīnas programmatūru, vai nu ar ComfortClick

**1**.

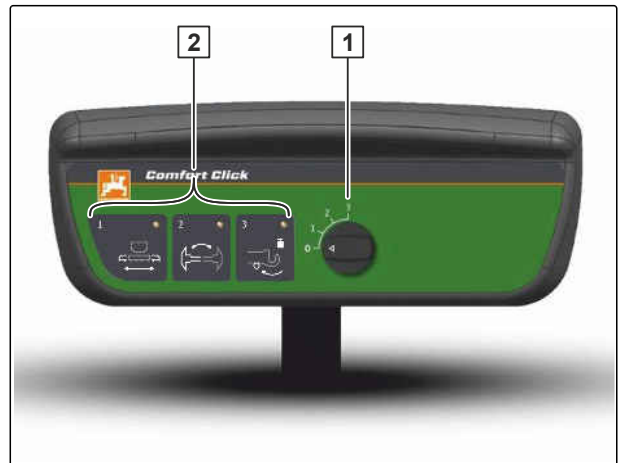

CMS-I-00001699

1. Hidraulisko sistēmu starp traktoru un mašīnu ar traktora vadības ierīci atbrīvojiet no spiediena.
2. Notīriet hidraulisko spraudni.



## SVARĪGI

### Mašīnas bojājumi nepietiekamas hidraulikas eļļas atplūdes dēļ

- ▶ Bezspiediena hidraulikas eļļas atplūdei izmantojiet tikai DN16 izmēra vai lielākus vadus.
- ▶ Izvēlieties īsus atplūdes ceļus.
- ▶ Savienojiet bezspiediena hidraulikas eļļas atplūdi tai paredzētajā savienojumā.
- ▶ *Atkarībā no mašīnas aprīkojuma:* Savienojiet noplūdes eļļas vadu tam paredzētajā savienojumā.
- ▶ Bezspiediena stāvoklī esošajam hidraulikas eļļas atplūdes vadam uzmontējiet komplektā esošo savienojuma uznavu.

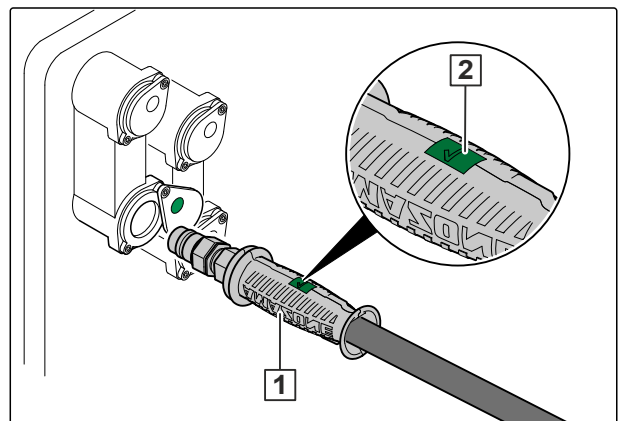

CMS-I-00001045

## 6 | Mašīnas sagatavošana

### Mašīnas pievienošana

3. Kā pirmo sarkano hidraulisko šļūteni "sarkano T" savienojiet ar atbilstošo traktora hidraulisko kontaktligzdu.
4. Hidraulisko šļūteni "sarkano 1" savienojiet ar atbilstošo traktora hidraulisko kontaktligzdu.
5. Hidrauliskās šļūtenes **1** atbilstoši apzīmējumam **2** savienojiet ar traktora hidrauliskajām kontaktligzdām.

➔ Hidraulisko spraudni dzirdami nofiksējiet.

6. Hidrauliskās šļūtenes izvietojiet ar pietiekamu kustības brīvību un bez berzes vietām.

#### 6.4.8 ISOBUS vai vadības datora pievienošana

CMS-T-00003611-F.1

1. Iespraudiet ISOBUS vada spraudni **1** vai vadības datora vadu **2**.
2. Vadu izvietojiet ar pietiekamu kustības brīvību un bez berzes vietām vai saspiešanas vietām.

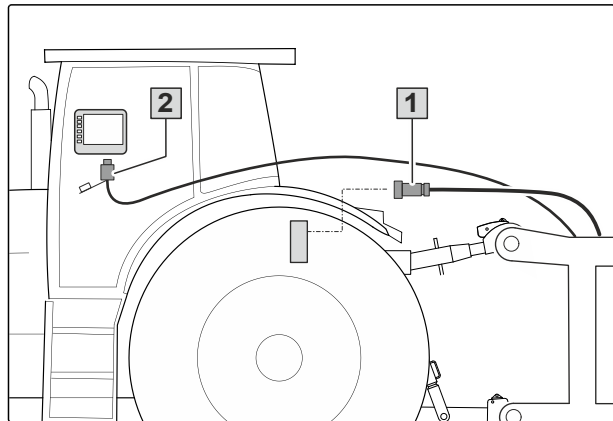

CMS-I-00006891

#### 6.4.9 Elektroapgādes pievienošana

CMS-T-00001399-G.1

1. Ievietojiet elektroapgādes spraudni **1**.
2. Elektroapgādes kabeli izvietojiet ar pietiekamu kustības brīvību un bez berzes vietām vai aizķeršanās vietām.
3. Mašīnā pārbaudiet apgaismojuma darbību.

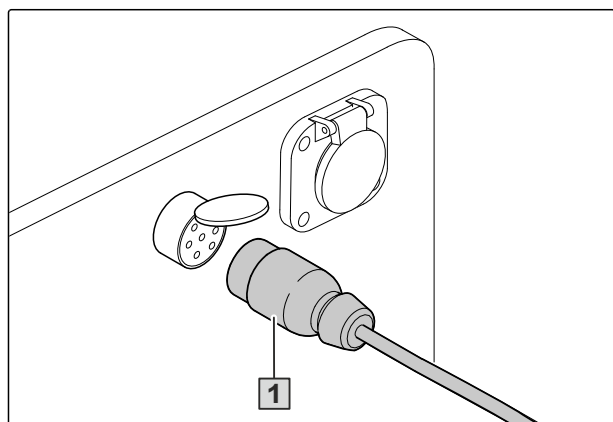

CMS-I-00001048

### 6.4.10 3 punktu sakabes rāmja pievienošana

CMS-T-00007518-C.1

1. Traktora apakšējos vilcējstienus **1** noregulējiet vienādā augstumā.
2. Atrodoties traktora sēdekļī, pievienojiet apakšējos vilcējstienus **1**.



**SVARĪGI** Rāmja balasta sadursme ar traktora riepām

- ▶ Pārliecinieties, ka rāmja balasts darba laikā vienmēr ir kādā attālumā no traktora riepām.

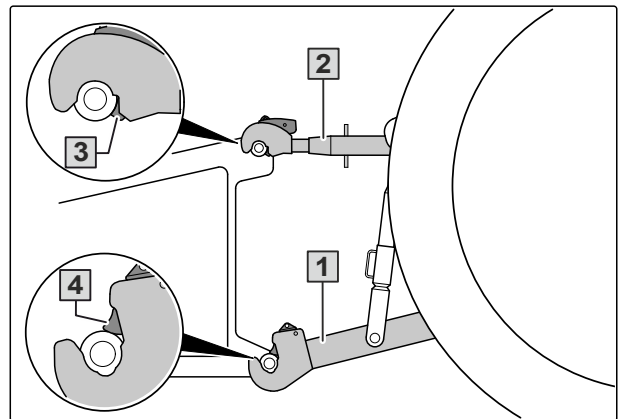

CMS-I-00001225



#### NORĀDE

Rāmja balasta optimālai efektivitātei augšējais vilcējstienis traktora pusē ir jāuzmontē pie augstākā augšējā vilcējstieņa punkta.

3. Pievienojiet augšējo vilcējstieni **2**.
4. Pārbaudiet, vai augšējā vilcējstieņa āķis **3** un apakšējā vilcējstieņa āķis **4** ir pareizi nofiksēti.



#### BRĪDINĀJUMS

Tiek aktivizēta negaidīta hidrauliskā funkcija

- ▶ *Pirms traktora vadības ierīces pārslēgšanas pārbaudiet komforta hidraulikas izvēlēto hidraulisko funkciju.*

5. Nolaidiet mašīnu uz zemes.
6. *Lai palielinātu rāmja balastu:* darbiniet traktora "zaļo 1" vadības ierīci un iestatiet 160 bar.

➔ Manometrs **1** parāda iestatīto spiedienu.

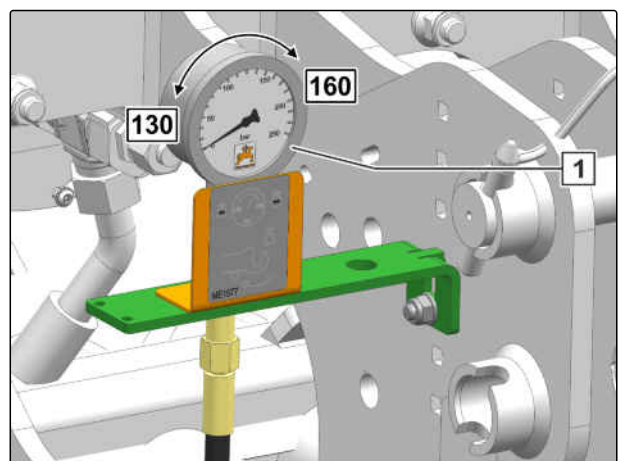

CMS-I-00004101

## 6 | Mašīnas sagatavošana

### Mašīnas pievienošana

Rāmja balasts **1** piekļaujas apakšējiem vilcējstieņiem **2**.

7. Lēnām izceliet mašīnu un novietojiet darba stāvoklī.

➔ Virzuļkāti **3** nevienā darbības stāvoklī nedrīkst sasniegt gala stāvokli.

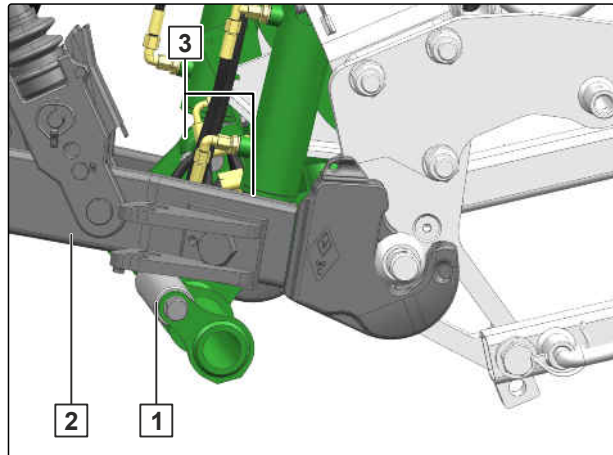

CMS-I-00009250

#### 6.4.11 Atbalsta pēdu pacelšana

1. *Lai atslogotu atbalsta pēdas,*  
Paceliet mašīnu.

2. Izvelciet atspertapu **1**.

3. Pieturiet atbalsta pēdu.

4. Izņemiet tapas **2**.

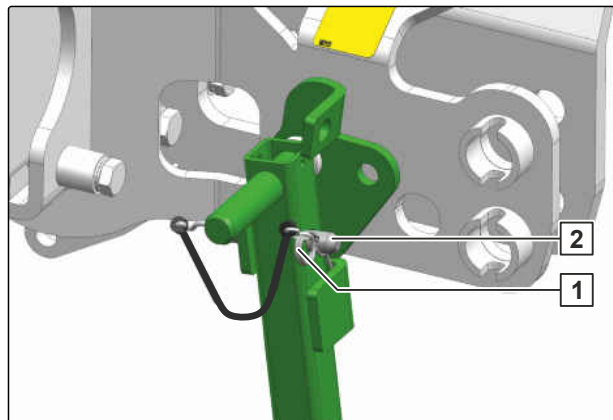

CMS-T-00001838-A.1

CMS-I-00002003

5. No novietošanas pozīcijas izņemiet atbalsta pēdu **1**.

6. Atbalsta pēdu novietojiet stāvēšanas pozīcijā.

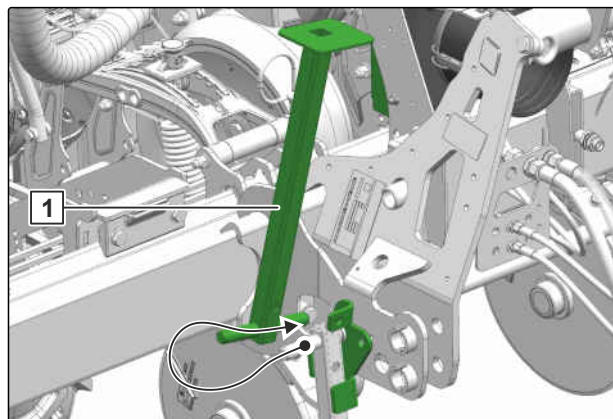

CMS-I-00002001



7. Atbalsta pēdu nofiksējiet ar tapām **2**.
8. Nostipriniet tapu ar atsperīgo atspertapu **1**.
9. Atkārtojiet procesu ar otru atbalsta pēdu.

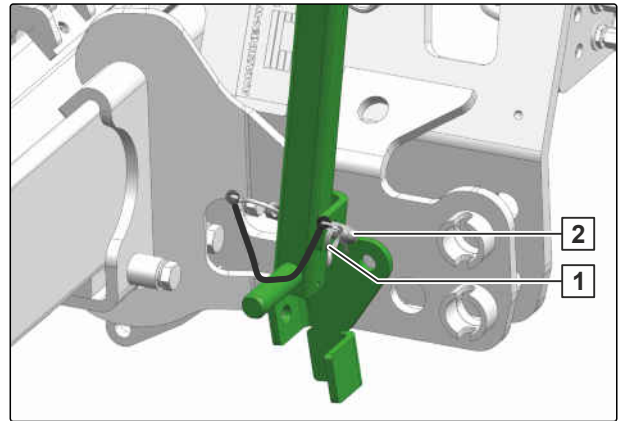

CMS-I-00002002

#### 6.4.12 Izmantošana bez priekšējās tvertnes

- ▶ *Ja mašīna ir jāizmanto bez priekšējās tvertnes, Noslēgšanas pretestību **1** uzmontēt pie priekšējās tvertnes signālkabeļa **2**.*

CMS-T-00008281-A.1

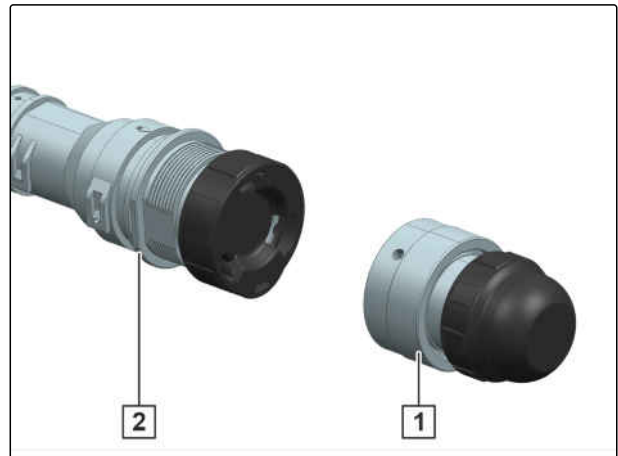

CMS-I-00005657

## 6.5 Mašīnas sagatavošana lietošanai

CMS-T-00003813-I.1

### 6.5.1 Mašīnas izlīdzināšana horizontāli

Precīzai sēklas iestrādei mašīna ir jānoregulē horizontāli. Savākšanas rulli **1** izveidotajā vagā vēl var pagriezt ar roku, bet tas nokrīt uz sāniem.

- ▶ Iestatiet augšējā vilcējstieņa vēlamo garumu.

CMS-T-00014683-A.1

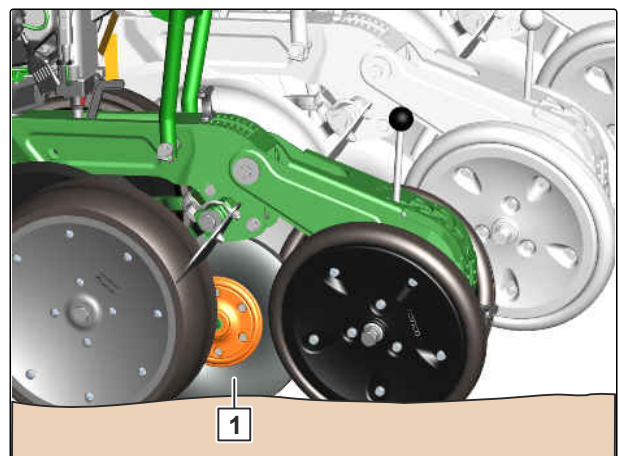

CMS-I-00007970

### 6.5.2 Darba stāvokļa sensora pielāgošana

Darba stāvokļa sensors kontrolē mašīnas stāvokli 3 punktu hidraulikā un ieslēdz dozatora piedziņas. Sviras garumu var regulēt.

1. Atskrūvējiet uzgriezni **1**.
2. Sviru **2** novietojiet uz līdzenas virsmas pie augšējā vilcējstieņa **3**.
3. Nostipriniet uzgriezni.
4. *Lai pārlicinātos, ka darba stāvokļa sensors piekļaujas līdzenai virsmai, Pilnībā paceliet un nolaidiet mašīnu.*
5. *Lai konfigurētu darba stāvokļa sensoru, skatīt ISOBUS programmatūras lietošanas instrukciju "Darba stāvokļa sensora konfigurēšana"*

vai

skatīt lietošanas instrukciju "Vadības dators".

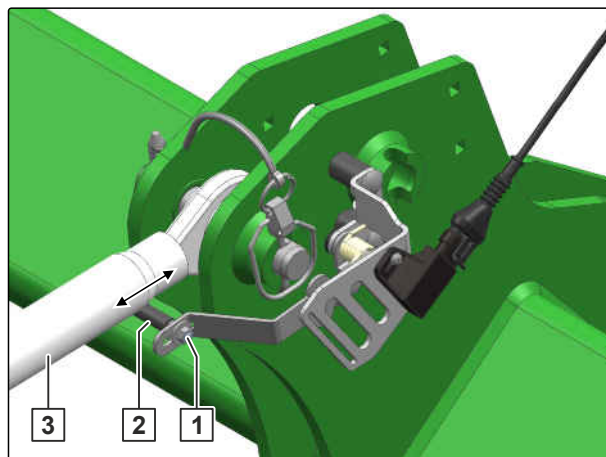

CMS-T-00003625-E.1

CMS-I-00002608

### 6.5.3 Sēklas tvertnes uzpilde



#### NOSACĪJUMI

- ✓ Mašīna ir savienota ar traktoru
- ✓ Traktors un mašīna ir nofiksēti
- ✓ Sēklā un sēklas tvertnē nav svešķermeņu
- ✓ Sēkla ir sausa un nelīp



#### SVARĪGI

##### Tvertnes vāka bojājumi, uzkāpjot uz tā

Ja tiek bojāts tvertnes vāks, tvertne nav hermētiska. Dozēšana kļūst kļūdaina.

- ▶ Nekāpiet uz tvertnes vāka.

1. Atveriet drošinātāju **2**.
2. *Lai atslogotu aizvaru:*  
Tvertnes vāku **3** nospiediet uz leju.
3. Atbloķējiet aizvaru **1**.

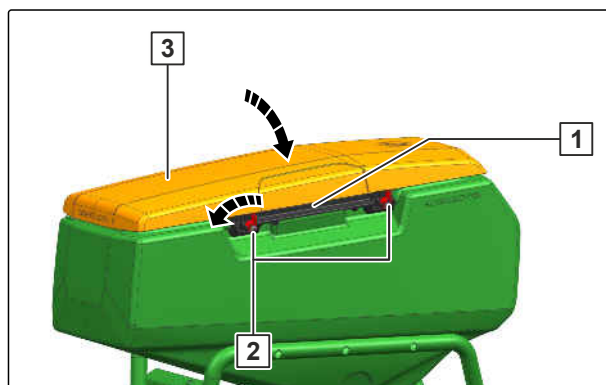

CMS-I-00001886

4. Pilnībā atveriet tvertnes vāku **1**.

➔ Vāka fiksators **2** nofiksējas.

**⚠ BRĪDINĀJUMS** Ķīmiska apdeguma risks ar kordinātāja putekļiem  
▶ Pirms darba ar veselībai kaitīgām vielām uzvelciet ražotāja ieteikto aizsargapģērbu.

5. Uzpildiet sēklas tvertni.

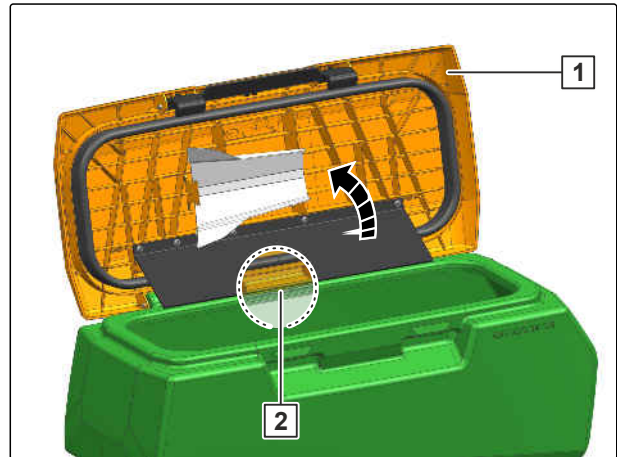

CMS-I-00001887

6. Notīriet vāka blīvējumu un vāka virsmu **2**.

7. Aizveriet tvertnes vāku **1**.

➔ Aizslēgs **3** nobloķējas.

8. Aizveriet drošinātāju **4**.

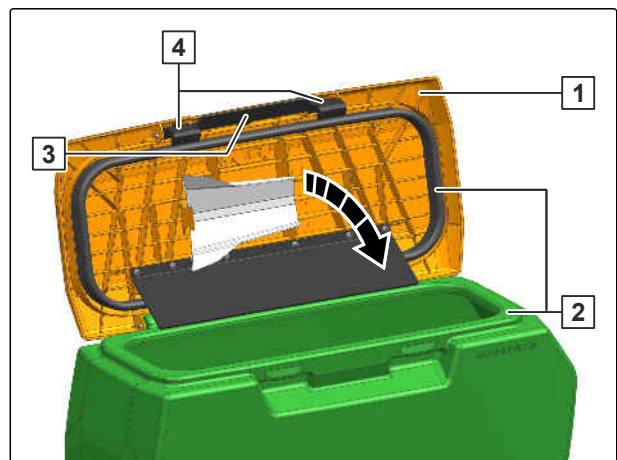

CMS-I-00001889

## 6.5.4 Mēslojuma tvertnes sagatavošana lietošanai

CMS-T-00001910-G.1

### 6.5.4.1 Dozēšanas spolītes maiņa

1. Noslēgaizbīdņi **2** novietojiet apakšējā pozīcijā.

2. Piedziņas vienību **1** pagrieziet pretēji pulksteņrādītāja virzienam.

3. Piedziņas vienību izvelciet no dozatora korpusa.

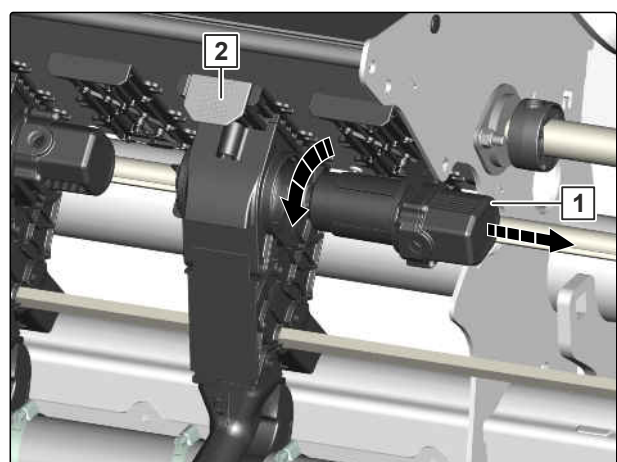

CMS-I-00009080

## 6 | Mašīnas sagatavošana

### Mašīnas sagatavošana lietošanai

4. Atbloķēšanas instrumentu **1** iespraudiet dozatora pārsegā **2**.
5. Atbloķējiet dozatora pārsegu.
6. Atveriet dozatora pārsegu.

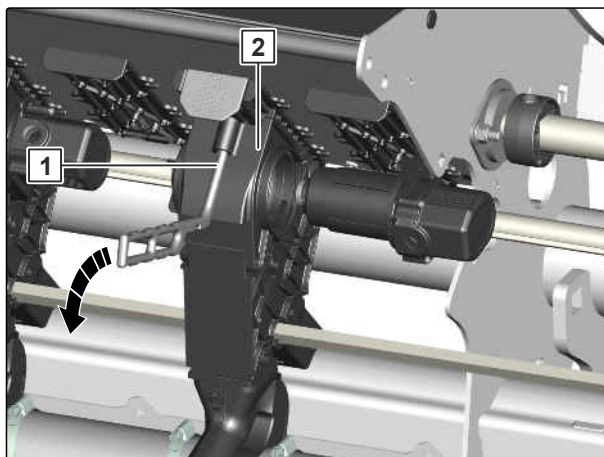

CMS-I-00009079

7. Veltņa karkasu **1** kopā ar dozēšanas veltni izņemiet no dozatora korpusa.

Dozatora rats	Krāsa	Lietojumprogrammas	Iestrādes daudzums
Dozatora rats 4 cm <sup>3</sup>	oranžs	Insekticīds	5 kg/ha līdz 20 kg/ha
Dozatora rats 3 cm <sup>3</sup>	sudrabpelēks	Gliemežu apkarošanas granulas	2 kg/ha līdz 10 kg/ha
Dozatora rats 12 cm <sup>3</sup>	zaļš	Mikromēslojums	10 kg/ha līdz 35 kg/ha
Dozatora rats 100 cm <sup>3</sup>	zaļš	Mēslojums	50 kg/ha līdz 250 kg/ha

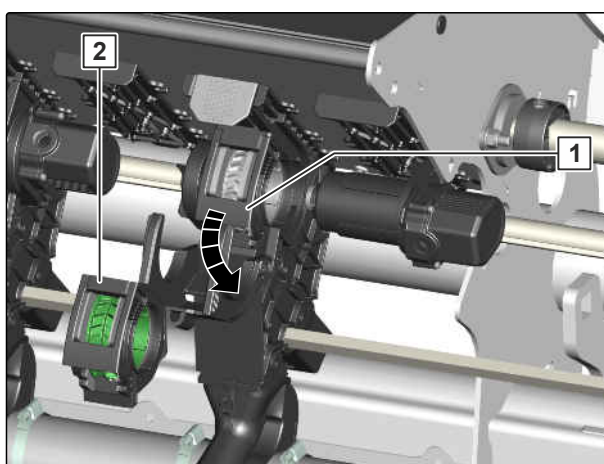

CMS-I-00009078

8. Vajadzīgo dozēšanas veltni **2** ievietojiet dozatora korpusā.
  9. Aizveriet dozatora pārsegu **2**.
- ➔ Bloķētājs nofiksējas.
10. Piedziņas vienību **1** ievietojiet dozēšanas veltnī.
  11. Piedziņas vienību pagrieziet pulksteņrādītāja virzienā.
  12. Noslēgvaizbīdņi **3** novietojiet augšējā pozīcijā.

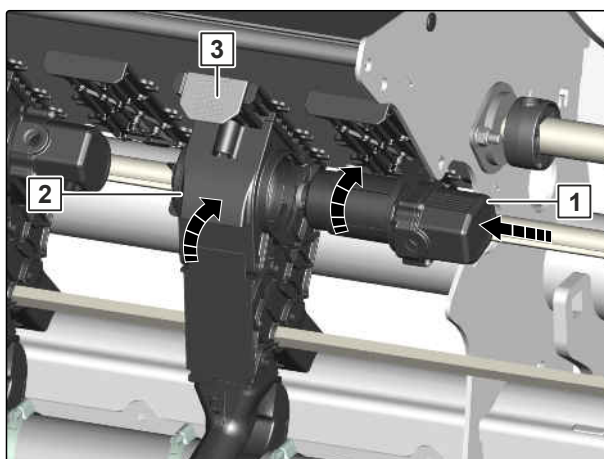

CMS-I-00009077

### 6.5.4.2 Mēslojuma tvertnes uzpildīšana pa iekraušanas tiltiņu

CMS-T-00001911-E.1



#### NORĀDE

Tvertnes aizsardzības un drošības režģis mēslojuma tvertnē ir aizvērts. Tikai aizvērts aizsardzības un drošības režģis novērš mēslojuma piku un/vai svešķermeņu iekļūšanu mēslojuma tvertnē un dozatora nosprostošanu.



#### NOSACĪJUMI

- ☑ Mašīna pievienota traktoram
- ☑ Traktors un mašīna nofiksēti
- ☑ Transportēšanas transportlīdzekļi ar mēslojumu atrodas uz līdzenas virsmas

1. Strādājot naktī, ieslēdziet mēslojuma tvertnes iekšējo apgaismojumu.
2. *Atkarībā no mašīnas aprīkojuma:*  
Uzkāpšana uz iekraušanas tiltiņa pa pakāpieniem

vai

Atlokiem kāpnēs un uz iekraušanas tiltiņa uzkāpiet pa pakāpieniem.

3. Atveriet gumijas cilpas **1**.
4. Atveriet mēslojuma tvertnes pārseguma brezentu **2**.
5. Atbrīvojiet mēslojuma tvertni no atlikumiem vai svešķermeņiem.
6. Uzpildiet mēslojuma tvertni.
7. Ar vilkšanas trosi **3** izveriet mēslojuma tvertnes pārseguma brezentu.
8. Mēslojuma tvertnes pārseguma brezentu nofiksējiet ar gumijas cilpām.
9. Pielokiet kāpnēs.

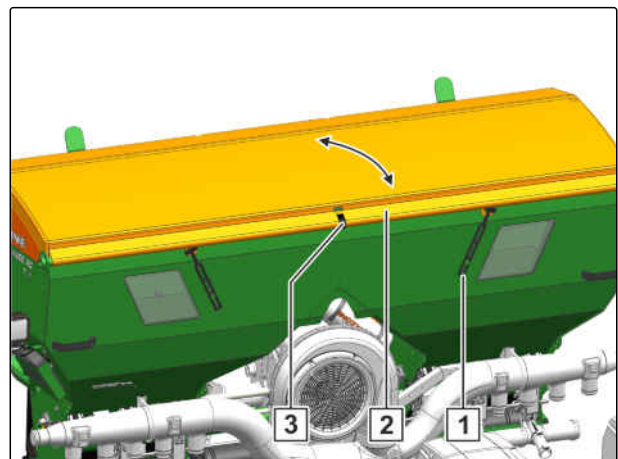

CMS-I-00001892

### 6.5.4.3 Mēslojuma tvertnes uzpilde ar uzpildes gliemežtransportieri

CMS-T-00001912-D.1

#### **i** NORĀDE

Tvertnes aizsardzības un drošības režģis mēslojuma tvertnē ir aizvērts. Tikai aizvērts aizsardzības un drošības režģis novērš mēslojuma piku un/vai svešķermeņu iekļūšanu mēslojuma tvertnē un dozatora nosprostošanu.

#### **i** NOSACĪJUMI

- ✓ Mašīna pievienota traktoram
- ✓ Traktors un mašīna nofiksēti
- ✓ Transportēšanas transportlīdzekli ar mēslojumu atrodas uz līdzenas virsmas

1. Strādājot naktī, ieslēdziet mēslojuma tvertnes iekšējo apgaismojumu.
  2. Atveriet iepildes piltuves pārseguma brezentu **1**.
  3. Atlieciet uzpildes tekni **2**.
  4. Atbrīvojiet iepildes piltuvi no atlikumiem vai svešķermeņiem.
  5. *Lai aktivizētu padeves gliemežtransportiera eļļas apgādi:*  
Ar 32 l/min ieslēdziet traktora "bēšo" vadības ierīci.
  6. Lēnām ieslēdziet uzpildes gliemežtransportiera piedziņu noslēgkrānā **1**.
  7. Uzpildes gliemežtransportiera iepildes piltuvi piepildiet ar iestrādes materiālu.
- ➔ Mēslojuma tvertnes uzpildes līmenis palielinās.

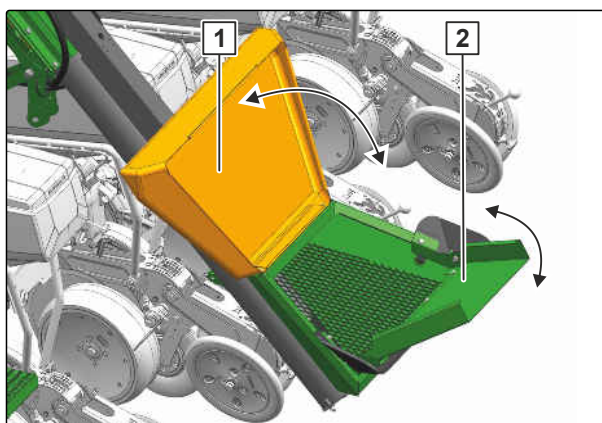

CMS-I-00001894

#### **i** NORĀDE

Maksimālā uzpildes jauda tiek sasniegta, ja virs padeves gliemežtransportiera veidojas izbēršanas konuss. Ja iespējams, ļaujiet mēslojumam plūst tieši iepildes piltuvē.

8. Uzpildes līmeni kontrolējiet pa kontroles lodziņu.

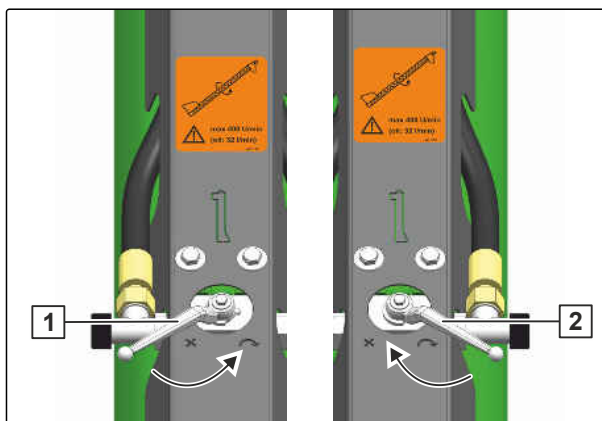

CMS-I-00001895

9. Ja uzpildes līmenis pārsniedz kontroles lodziņa malu:  
Iepildes piltuves uzpildi un uzpildes gliemežtransportiera apgriezību skaitu samaziniet ar lodveida krānu **2**.
10. Ja mēslojuma tvertne ir uzpildīta:  
Pārtrauciet uzpildes piltuves piepildīšanu.
11. Lieciet turpināt darboties padeves gliemežtransportierim, līdz tas ir iztukšots.
12. Uzpildes gliemežtransportiera piedziņu lēnām izslēdziet ar noslēgkrānu.
13. Izslēdziet traktora vadības ierīci.
14. Pielieciet iepildes tekni.
15. Aizveriet iepildes piltuves pārseguma brezentu .

#### 6.5.4.4 Mēslojuma ievietošanas punkta iestatīšana

Atkarībā no mašīnas aprīkojuma var pārslēgt mēslojuma ievietošanas punktu. Ar pārmiju **3** tiek mainīts starp mēslojuma lemesi **2** vai sēšanas augsni **1**.

CMS-T-00010605-D.1

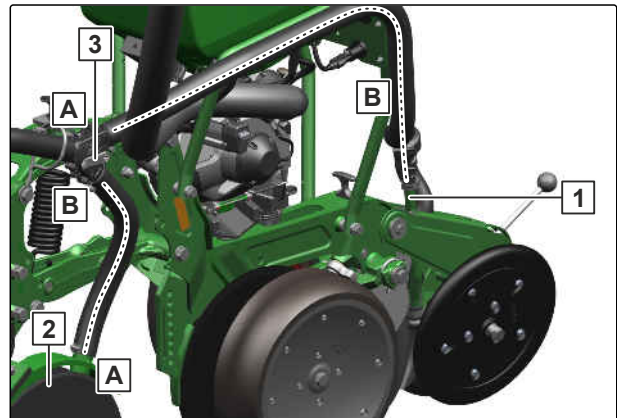

CMS-I-00007256

- ▶ *Lai izvēlētos mēslojuma ievietošanas punktu:*  
Sviru **1** novietojiet vēlamajā pozīcijā.
- ➔ Svira jūtami nofiksējas.

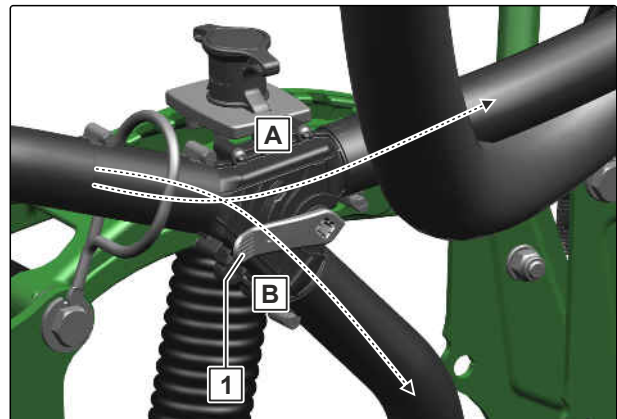

CMS-I-00007258

### 6.5.4.5 Uzpildes gliemežtransportiera iestatīšana

CMS-T-00002217-D.1



#### NOSACĪJUMI

- ☑ Mašīna nav savienota ar traktoru
- ☑ Mašīna ir novietota atbilstoši noteikumiem



#### UZMANĪBU

**Paklupšanas risks apgrūtinātas pieejas dēļ**

- *Drošai pieejai* izmantojiet podesta kāpnes.

1. *Mēslojuma tvertne braukšanas virzienā netiek uzpildīta vienmērīgi.*  
Atskrūvējiet skrūvi **2**.
2. Atbrīvojiet un izņemiet skrūvi **1**.
3. Izvadi novietojiet vajadzīgajā pozīcijā.
4. Ievietojiet un pieskrūvējiet skrūvi **1**.
5. Pieskrūvējiet skrūvi **2**.



#### UZMANĪBU

**Paklupšanas risks apgrūtinātas pieejas dēļ**

- *Drošai pieejai* izmantojiet podesta kāpnes.

6. *Mēslojuma tvertne šķērsām braukšanas virzienam netiek uzpildīta vienmērīgi.*  
Atbloķējiet iestatīšanas sviru **1**.
  7. Iestatīšanas sviru novietojiet vajadzīgajā pozīcijā.
- ➔ Gala pozīcijā izvade tiek aizvērta.
8. Iestatīšanas svirai ir jābūt nobloķētai iestatīšanas fiksatorā.

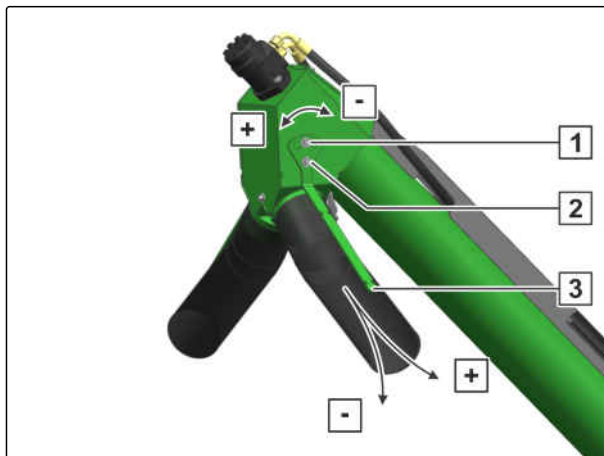

CMS-I-00002029

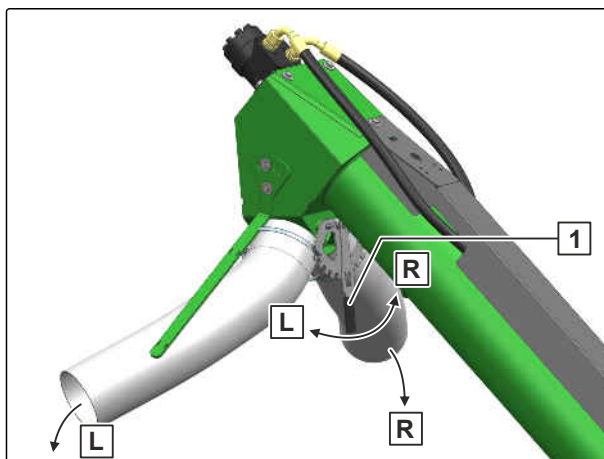

CMS-I-00002030



## 6.5.5 FertiSpot sagatavošana lietošanai

CMS-T-00014356-A.1

### 6.5.5.1 Rotoru nomaīņa

CMS-T-00014360-A.1

Atkarībā no vēlamā braukšanas ātruma un iestrādes daudzuma ir nepieciešams atsevišķais rotors, dubultais rotors vai lentveida iestrāde.

Atsevišķais rotors						
Iestrādes daudzums	Rindu platums					
	45 cm	50 cm	60 cm	70 cm	75 cm	80 cm
60.000 Körner/ha līdz 100.000 Körner/ha	līdz 15 km/h	līdz 15 km/h	līdz 15 km/h	līdz 15 km/h	līdz 15 km/h	līdz 14 km/h
> 100000 Körner/ha līdz 120.000 Körner/ha	līdz 15 km/h	līdz 15 km/h	līdz 15 km/h	līdz 13 km/h	līdz 13 km/h	līdz 11 km/h
> 120000 Körner/ha līdz 150.000 Körner/ha	līdz 15 km/h	līdz 15 km/h	līdz 12 km/h	līdz 12 km/h	līdz 10 km/h	līdz 9 km/h
> 150000 Körner/ha	Nepieciešama pārveidošana uz dubulto rotoru.					

Dubultais rotors						
Iestrādes daudzums	Rindu platums					
	45 cm	50 cm	60 cm	70 cm	75 cm	80 cm
60.000 Körner/ha līdz 100.000 Körner/ha	10 km/h līdz 15 km/h	9 km/h līdz 15 km/h	8 km/h līdz 15 km/h	7 km/h līdz 15 km/h	7 km/h līdz 15 km/h	6 km/h līdz 15 km/h
> 100000 Körner/ha līdz 120.000 Körner/ha	7 km/h līdz 15 km/h	6 km/h līdz 15 km/h	5 km/h līdz 15 km/h	5 km/h līdz 15 km/h	līdz 15 km/h	līdz 15 km/h
> 120000 Körner/ha līdz 150.000 Körner/ha	līdz 15 km/h	līdz 15 km/h	līdz 15 km/h	līdz 15 km/h	līdz 15 km/h	līdz 15 km/h
> 150000 Körner/ha līdz 300.000 Körner/ha	līdz 15 km/h	līdz 15 km/h	līdz 12 km/h	līdz 10 km/h	līdz 10 km/h	līdz 9 km/h
> 300000 Körner/ha līdz 380.000 Körner/ha	līdz 13 km/h	līdz 12 km/h	līdz 10 km/h	līdz 8 km/h	līdz 8 km/h	līdz 7 km/h
> 380000 Körner/ha līdz 500.000 Körner/ha	līdz 10 km/h	līdz 9 km/h	līdz 7 km/h	līdz 6 km/h	Nepieciešama pārveidošana uz lentveida iestrādi.	



### DARBŅĪCĀ VEICAMS DARBS

1. Atvienojiet enerģijas padevi no dozatora korpusa **1**.
2. Demontējiet šķelttapu **2**.

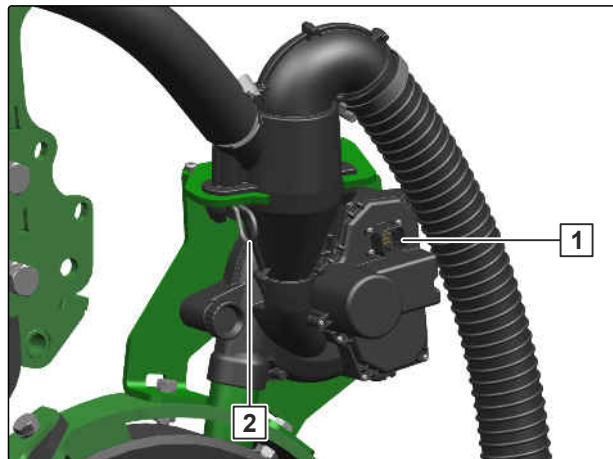

CMS-I-00009105



### DARBŅĪCĀ VEICAMS DARBS

3. Demontējiet gaisa separatoru **2**.
4. Atbrīvojiet uzgriezni ar ievilmēto galvu **1**.

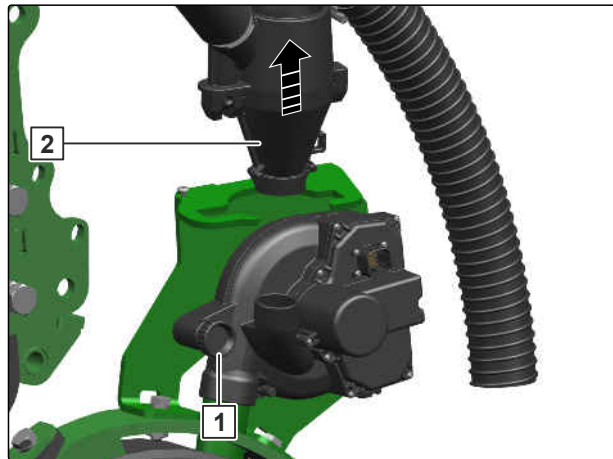

CMS-I-00009104



### DARBŅĪCĀ VEICAMS DARBS

5. Atveriet dozatora korpusa vāku **1**.

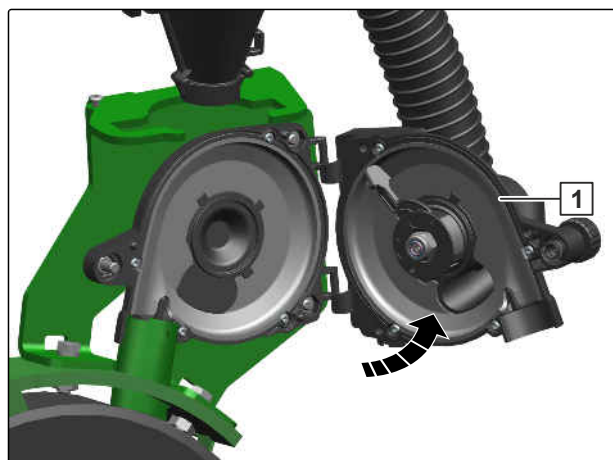

CMS-I-00009103



### DARBNĪCĀ VEICAMS DARBS

6. Demontējiet uzgriezni **3**.



### NORĀDE

Nemiet vērā rotora rotācijas virzienu.

7. Uzmontējiet vajadzīgo rotoru

vai

*Lai mainītu uz lentveida iestrādi:  
skat. lpp. 77.*

8. Uzmontējiet uzgriezni.

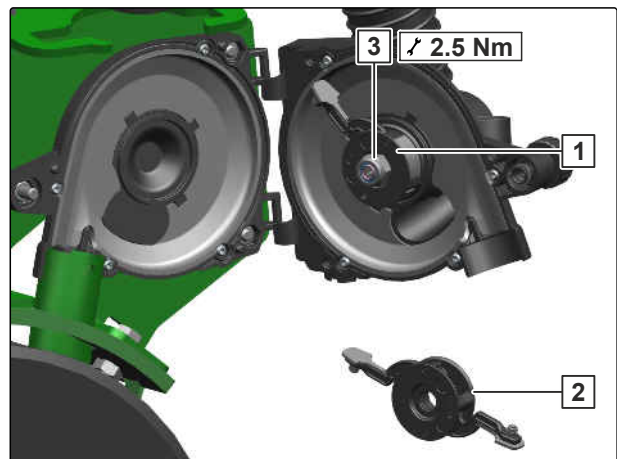

CMS-I-00009106

### 6.5.5.2 FertiSpot pārbūve uz lentveida iestrādi

1. Atvienojiet enerģijas padevi no dozatora korpusa **1**.
2. Demontējiet šķelttapu **2**.

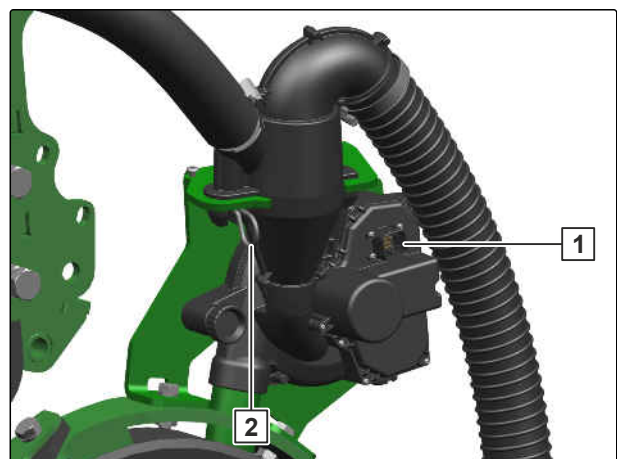

CMS-T-00014361-A.1

CMS-I-00009105

3. Demontējiet gaisa separatoru **2**.
4. Atbrīvojiet uzgriezni ar ievilmēto galvu **1**.

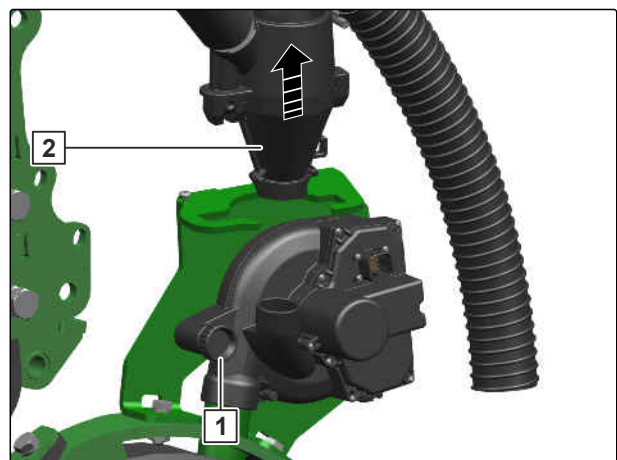

CMS-I-00009104

5. Atveriet dozatora korpusa vāku **1**.

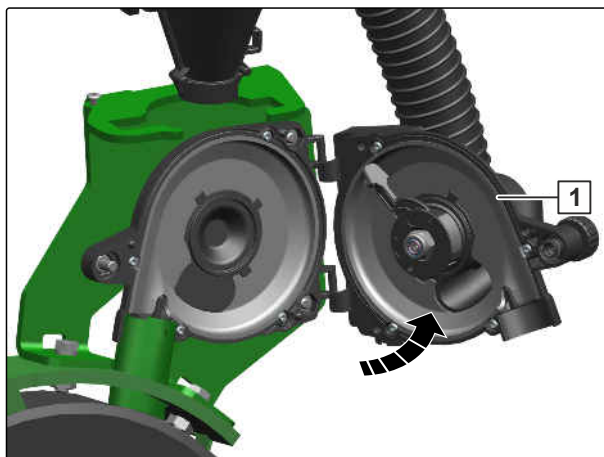

CMS-I-00009103

6. Uzmontējiet vāku **1** lentveida iestrādei.
7. Uzmontējiet uzgriezni ar ievēlētu galvu **3**.
8. Uzmontējiet gaisa separatoru **4**.
9. Uzmontējiet šķelttapu **5**.
10. *Lai enerģijas padevi aizsargātu no mitruma:*  
Pie vāka lentveida iestrādei **2** uzmontējiet spraudni.

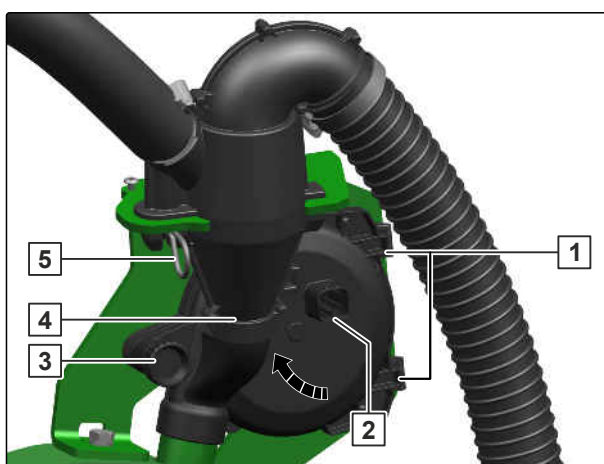

CMS-I-00009314

## 6.5.6 Mikrogranulu sagatavošana lietošanai

CMS-T-00003596-H.1

### 6.5.6.1 Mikrogranulu tvertnes uzpilde

CMS-T-00003595-E.1

#### NOSACĪJUMI

- ☑ Mikrogranulās nav svešķermeņu
- ☑ Mikrogranulas ir sausas un nelīp

#### SVARĪGI

##### Tvertnes vāka bojājumi, uzkāpjot uz tā

Ja tiek bojāts tvertnes vāks, tvertne nav hermētiska. Dozēšana kļūst kļūdaina.

- ▶ Nekāpiet uz tvertnes vāka.

1. Atveriet drošinātājus **2**.
2. Tvertnes vāku **3** nospiediet uz leju.
3. Atbloķējiet aizvaru **1**.
4. Atveriet tvertnes vāku **1**.

 **BRĪDINĀJUMS** Ķīmiska apdeguma risks ar kordinātāja putekļiem

- ▶ Pirms darba ar veselībai kaitīgām vielām uzvelciet ražotāja ieteikto aizsargapģērbu.

5. Uzpildiet mikrogranulu tvertni.

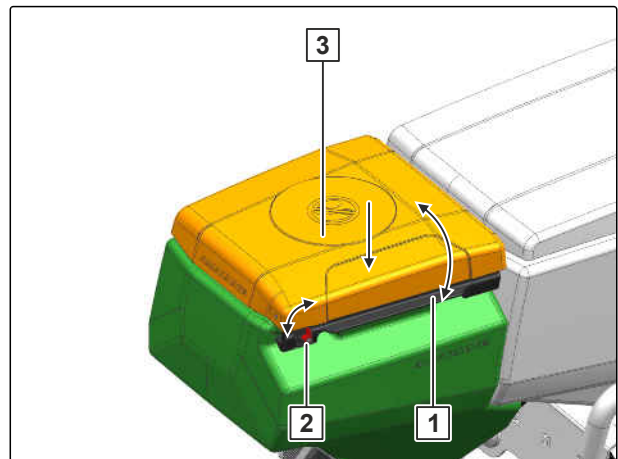

CMS-I-00002595

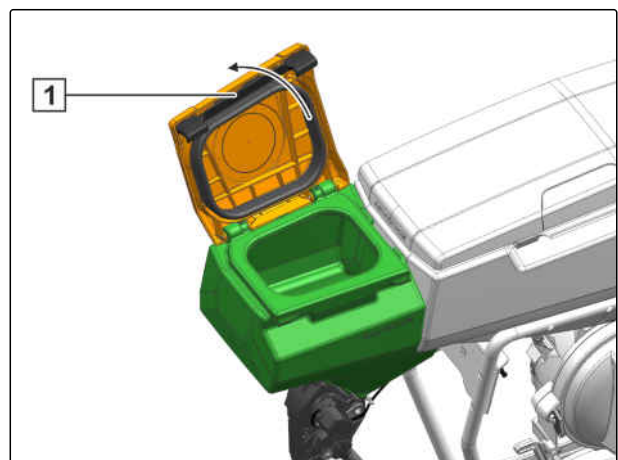

CMS-I-00002598

## 6 | Mašīnas sagatavošana

### Mašīnas sagatavošana lietošanai

6. Notīriet vāka blīvējumu un vāka virsmu **1**.
7. Aizveriet tvertnes vāku.
- ➔ Aizslēgs **2** nobloķējas.
8. Aizveriet drošinātāju.

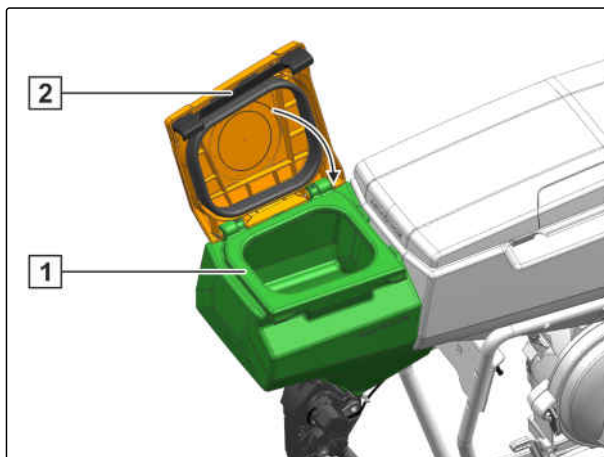

CMS-I-00002596

#### 6.5.6.2 Dozēšanas spolītes maiņa

CMS-T-00003598-E.1

1. Noslēgaizbīdņi **1** novietojiet apakšējā pozīcijā.



CMS-I-00002586

2. Piedziņas vienību **1** pagrieziet pretēji pulksteņrādītāja virzienam.
3. Piedziņas vienību izvelciet no dozatora korpusa.

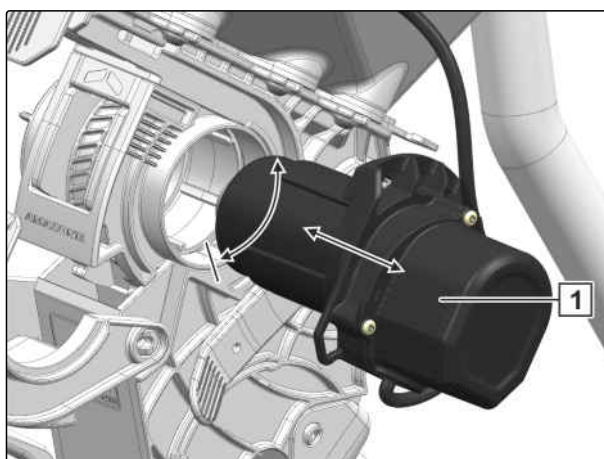

CMS-I-00002585

4. Atbloķēšanas instrumentu **2** iespraudiet dozatora pārsegā **1**.
5. Dozatora pārsegu atbloķējiet pie dozatora korpusa **3**.

**BRĪDINĀJUMS** Ķīmiska apdeguma risks ar kodinātāja putekļiem

- ▶ Pirms darba ar veselībai kaitīgām vielām uzvelciet ražotāja ieteikto aizsargapģērbu.

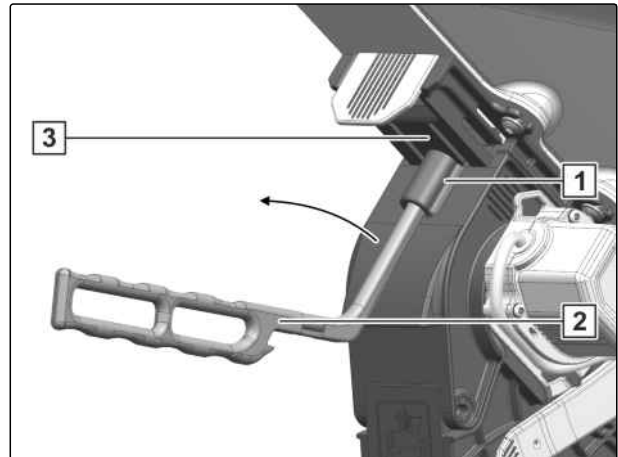

CMS-I-00002582

6. Atveriet dozatora pārsegu.

7. Dozēšanas veltni **1** izņemiet no dozatora korpusa.

Dozatora rats	Krāsa	Lietojumprogrammas	Iestrādes daudzums
Dozatora rats 4 cm <sup>3</sup>	oranžs	Insekticīds	5 kg/ha līdz 20 kg/ha
Dozatora rats 3 cm <sup>3</sup>	sudrābspelēks	Gliemežu apkarošanas granulas	2 kg/ha līdz 10 kg/ha
Dozatora rats 12 cm <sup>3</sup>	zaļš	Mikromēslojums	10 kg/ha līdz 35 kg/ha

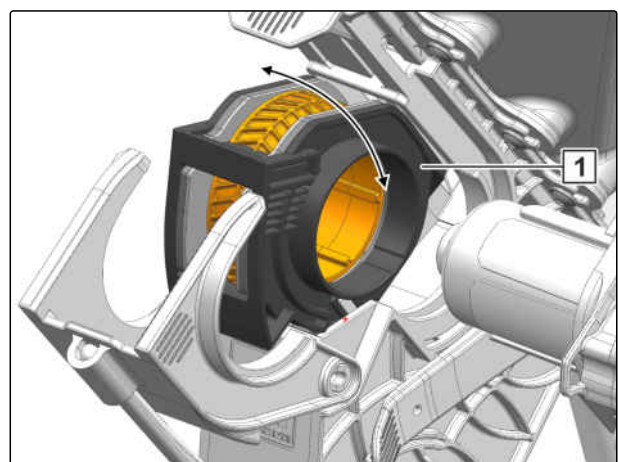

CMS-I-00002584

8. Vajadzīgo dozēšanas veltni ievietojiet dozatora korpusā.
9. Aizveriet dozatora pārsegu.
- ➔ Bloķētājs nofiksējas.
10. Noslēgaizbīdņi novietojiet augšējā pozīcijā.
11. Piedziņas vienību **1** ievietojiet dozēšanas veltnī.
12. Piedziņas vienību pagrieziet pulksteņrādītāja virzienā.

### 6.5.6.3 levietošanas punkta maiņa

CMS-T-00003633-D.1

#### PreTeC sējas mulčā lemesis ar braucītāju

- 1 levietošana aizveramās vagās, pēc izvēles ar mērķtiecīgu izvadi vai difuzoru.
- 2 levietošana vagās, pēc izvēles ar mērķtiecīgu izvadi vai difuzoru.

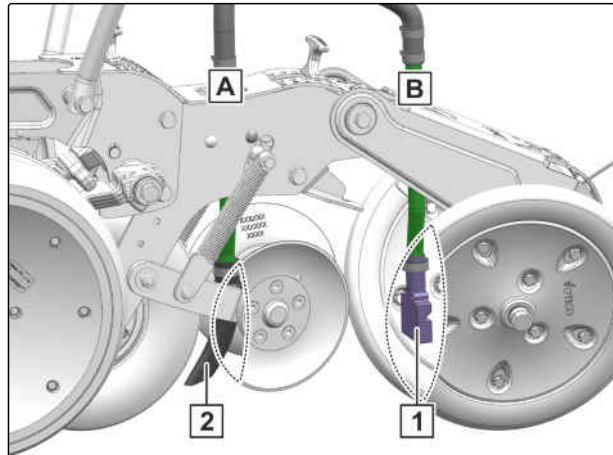

CMS-I-00002579

#### PreTeC sējas mulčā lemesis bez braucītāja

- 1 levietošana uz aizvērtām vagām ar difuzoru.
- 2 levietošana vagās, pēc izvēles ar mērķtiecīgu izvadi vai difuzoru.

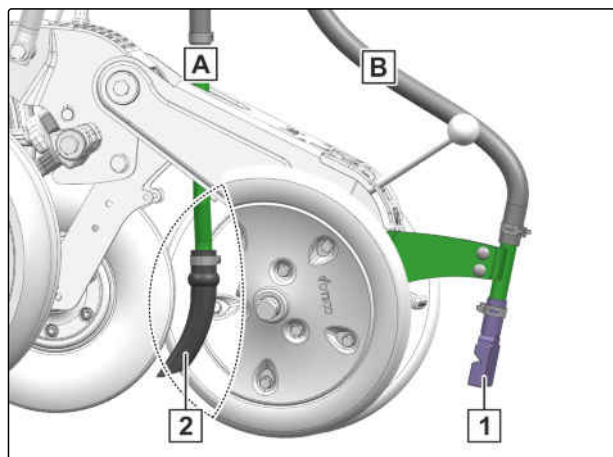

CMS-I-00002578

- *Lai aktivizētu izmantošanai piemēroto izvadi, pārslēgšanas vāku 1 novietojiet vajadzīgajā pozīcijā.*

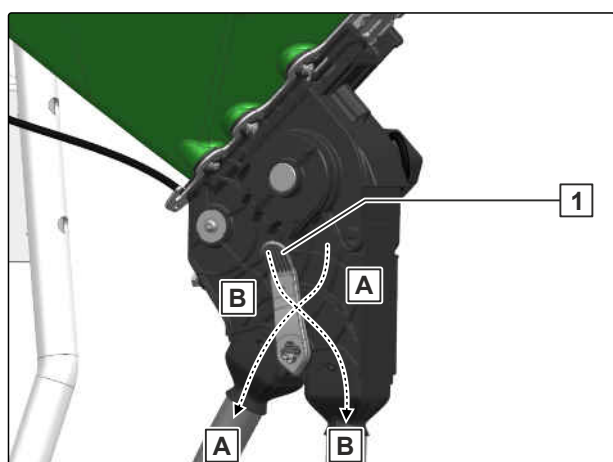

CMS-I-00002580



### 6.5.6.4 Difuzora leņķa iestatīšana

CMS-T-00003884-C.1

1. Atskrūvējiet skrūves **1**.
2. Difuzoru **2** novietojiet vajadzīgajā pozīcijā.

vai

*Ja vajadzīgo pozīciju nevar iestatīt,  
Atskrūvējiet skrūves **3**.*

3. Difuzoru novietojiet vajadzīgajā pozīcijā.
4. Pieskrūvējiet skrūves.

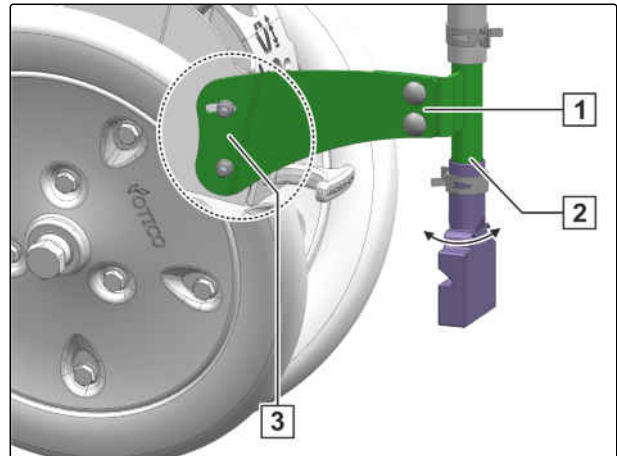

CMS-I-00002837

### 6.5.7 Sēklas iestatījumu noteikšana

CMS-T-00007715-D.1

Sēkla		Sēklas sadale						PreTeC sējas mulčā lemesis			
Šķirne	Tūkstošu graudu svars	Urbumi	Ø urbums	Krāsa	Noslēgaizbīdnis	Gaisa spiediens	Uzpildes bloķētājs	Ø optosensors	Ø trieciena kanāls	Ø vagas veidotājs	Sēklas piespiedējritenis
Maksimālais darba kustības ātrums 10 km/h.											
Rapsis	< 4,5 g	120	1 mm	Gaiši pelēks	B/C	35 mbar ± 5 mbar	Oranžs	16 mm	16 mm	12 mm	20 mm
	4,5 g līdz 7 g	120	1,3 mm	Antracīta pelēks	B/C			16 mm	16 mm	12 mm	20 mm
	> 7 g	120	1,6 mm	Melns	B/C			16 mm	16 mm	12 mm	20 mm
Sorgo	25 g līdz 45 g	80	2,5 mm	Bordo	B/C	35 mbar ± 5 mbar	Oranžs	16 mm	16 mm	16 mm	16 mm

Sēkla		Sēklas sadale							PreTeC sējas mulčā lemesis		
Šķirne	Tūkstoš graudu svars	Urbumi	Ø urbums	Krāsa	Noslēgaizbīdnis	Gaisa spiediens	Uzpildes bloķētājs	Ø optosensors	Ø trieciņa kanāls	Ø vagas veidotājs	Sēklas piespiedējritenis
Sojas pupiņas	120 g līdz 265 g	120	4 mm	Violets	D/E	45 mbar ± 5 mbar	Zaļš	20 mm	20 mm uz 16 mm	16 mm	16 mm
	120 g līdz 265 g	80	4 mm	Sudrabpelēks	D/E			16 mm	16 mm	16 mm	16 mm
Sīksēklu pupas		55	6 mm	Sarkans	G/H	45 mbar ± 5 mbar	Zaļš	20 mm	20 mm	16 mm	16 mm
Kukurūza	< 220 g	42	4,5 mm	Bešs	E/F/G	45 mbar ± 5 mbar	Zaļš	16 mm	16 mm	16 mm	16 mm
	220 g līdz 300 g	42	5 mm	Zaļš	E/F/G			16 mm	16 mm	16 mm	16 mm
	> 300 g	42	5,5 mm	Lillā	E/F/G			16 mm	16 mm	16 mm	16 mm
Cukurbietes		34	2,2 mm	Zils	B/C	35 mbar ± 5 mbar	Oranžs	16 mm	16 mm	12 mm	20 mm

Sēkla		Sēklas sadale							PreTeC sējas mulčā lemesis		
Šķirne	Tūkstoš graudu svars	Urbumi	Ø urbums	Krāsa	Noslēgaizbīdnis	Gaisa spiediens	Uzpildes bloķētājs	Ø optosensors	Ø trieciņa kanāls	Ø vagas veidotājs	Sēklas piespiedējritenis
Saulspuķe	Sēklām, kas lielākas par 15 mm: izmantojiet optosensoru, trieciņa kanālu un vagas veidotāju ar 20 mm diametru un pēc iespējas rozā sadalīšanas disku.										
	70 g līdz 85 g	34	3 mm	Oranžs	E/F/G	35 mbar ± 5 mbar	Zaļš	16 mm	16 mm	16 mm	16 mm
	85 g līdz 95 g	34	3,5 mm	Brūns	E/F/G			16 mm	16 mm	16 mm	16 mm
<95 g	34	4 mm	Rozā	E/F/G	16 mm			16 mm	16 mm	16 mm	
Kīrbis		10	4 mm	Opālzaļš	F/G	45 mbar ± 5 mbar	Zaļš	20 mm	20 mm	20 mm	16 mm



## NORĀDE

Izmantošanas apstākļi, piem., graudu forma, beice vai talka piedevas ietekmē pareizu sadales disku izvēli. Sadales disku izvēle ir jāpiemēro attiecīgajiem izmantošanas apstākļiem un to var noteikt tikai izmantošanas uz lauka laikā.

Norādītā noslēgaizbīdņa pozīcija un ventilatora spiedieni ir orientējošās vērtības.

1. Sēklas iestatījumus skatiet tabulā.
2. Noregulējiet ventilatora apgriezību skaitu.
3. Iestatiet sēklas sadali.
4. Iestatiet PreTeC sējas mulčā lemesī.

## 6.5.8 Ventilatora apgriezienu skaita regulēšana

CMS-T-00001946-H.1

### 6.5.8.1 Ventilatora apgriezienu skaita regulēšana ar jūgvārpstu

CMS-T-00001947-F.1



#### NOSACĪJUMI

- ✓ Sēklas tvertnes ir piepildītas
- ✓ Ventilators ir ieslēgts
- ✓ Sadales diskos ir sēklas graudi

Uzlīmē uz ventilatora korpusa ir norādīts atļautais traktora jūgvārpstas apgriezienu skaits **1**.

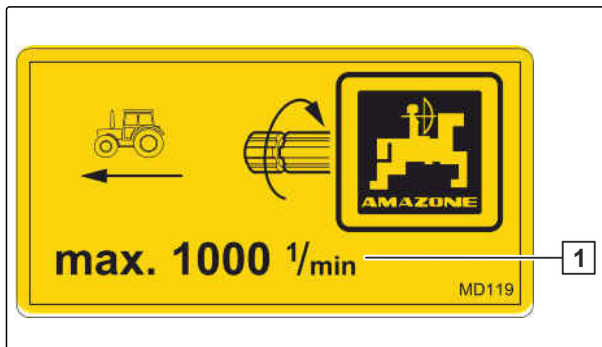

CMS-I-00001898

Atkarībā no aprīkojuma gaisa pārspiedienu rāda manometrs vai vadības pults. Norādītie ventilatora spiedieni ir orientējošās vērtības. Pēc neilga brauciena pārbaudiet graudu ievietošanu.

Sēkla	Ventilatora spiediens [mbar]
Bietes, rapsis, sorgo vai saulespuķe	35 mbar ± 5 mbar
Kukurūza, soja vai sīksēklu pupas	45 mbar ± 5 mbar

1. *Lai labotu ventilatora spiedienu,*  
Pielāgojiet traktora jūgvārpstas apgriezienu skaitu.
2. *Lai kontrolētu ventilatora spiedienu,*  
skatīt ISOBUS lietošanas instrukciju.

vai

Manometrā nolasiet ventilatora spiedienu.

### 6.5.8.2 Ventilatora apgriezienu skaita hidrauliska regulēšana

CMS-T-00001948-H.1

#### NOSACĪJUMI

- ☑ Sēklas tvertnes ir piepildītas
- ☑ Mašīna ir atlocīta
- ☑ Ventilators ir ieslēgts
- ☑ Sadales diskos ir sēklas graudi

Ventilatora apgriezienu skaits mainās tik ilgi, līdz hidraulikas eļļa sasniedz savu darba temperatūru.

Atkarībā no aprīkojuma gaisa spiedienu rāda manometrs, vadības dators vai vadības pults. Norādītie ventilatora spiedieni ir orientējošās vērtības. Pēc neilga brauciena pārbaudiet graudu ievietošanu.

Sēkla	Ventilatora spiediens
Bietes, rapsis, sorgo vai saulespuķe	35 mbar ±5 mbar
Kukurūza, soja vai sīksēklu pupas	45 mbar ±5 mbar

#### BRĪDINĀJUMS

##### Savainošanās risks ar atmetām ventilatora detaļām

Ja ventilators tiek darbināts ar pārāk lielu apgriezienu skaitu, ventilatora detaļas var salūzt un tikt atmetas prom.

- ▶ Nodrošiniet, lai ventilatora apgriezienu skaits nepārsniegtu 5.000 1/min.

1. Salokiet atlocīto mašīnu.
2. *Lai labotu ventilatora spiedienu:* traktora vadības ierīcē iestatiet eļļas daudzumu.
3. *Ja tiek izmantots ciklona separators:* Pārbaudiet ventilatora apgriezienu skaita regulēšanu.

4. *Lai kontrolētu ventilatoru,*  
skatīt ISOBUS lietošanas instrukciju "*Ventilatora*  
*apgriezienu skaita kontroles ierīkošana*"

vai

skatīt vadības datora lietošanas instrukciju  
"*Ventilatora apgriezienu skaita kontroles*  
*ierīkošana*"

vai

Manometrā nolasiet ventilatora spiedienu.



#### **NORĀDE**

Ja vēlamais ventilatora spiediens netiek  
sasniegts, lielāks hidromotors var palīdzēt.

Lai iegūtu papildu informāciju, sazinieties ar savu  
specializēto darbnīcu.

### **6.5.9 Grambas aizzīmētāja sagatavošana lietošanai**

CMS-T-00005433-E.1

#### **6.5.9.1 Grambas aizzīmētāja garuma aprēķināšana**

CMS-T-00001938-E.1

##### **6.5.9.1.1 Iezīmēšana traktora vidū**

CMS-T-00001939-E.1

Hidrauliski vadāmi grambas aizzīmētāji pārmaiņus  
rada marķējumu. Šis marķējums traktora vadītājam  
palīdz orientēties pēc apgriešanās lauka galā,  
lai neradītu atstarpes starp joslām. Grambas  
aizzīmētājiem var noregulēt garumu un slīpuma leņķi.

Grambas aizzīmētāja garums  $L_{TM}$  apzīmē attālumu no mašīnas vidus līdz grabbas aizzīmētāja skriemeļa atbalsta virsmai traktora vidū.

**NORĀDE**

Precea 6000-2 darba platumu 6,4 m var iezīmēt tikai traktora sliedē.

Precea 6000-TCC atkarībā no aprīkojuma var iezīmēt maksimāli 6 m vai 6,75 m darba platumu.

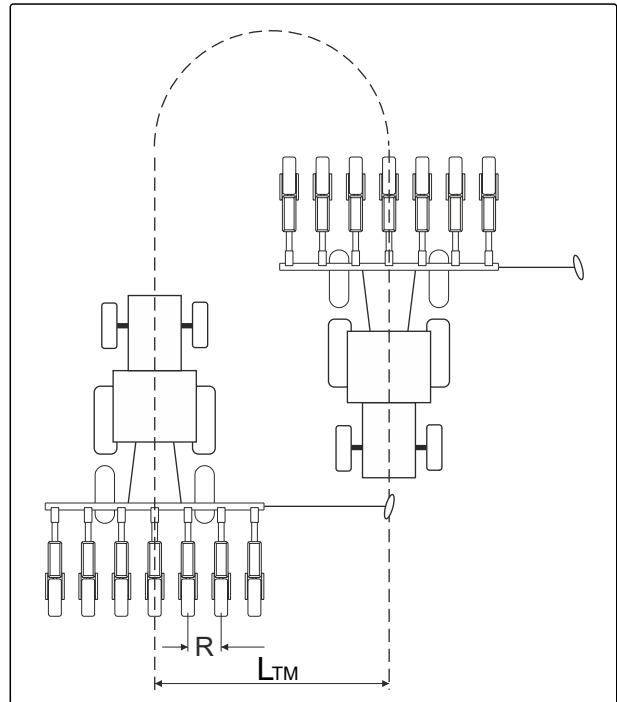

CMS-I-00001215

	Vienība	Nosaukums	Aprēķinātās vērtības
N		Sēšanas lemešu skaits	
R	cm	Rindu atstatums	
$L_{TM}$	cm	Grambas aizzīmētāja garums, grabbas aizzīmētājs iezīmē traktora vidū	

► Aprēķiniet grabbas aizzīmētāja garumu.

$$L_{TM} = R \times N$$

$$L_{TM} = \quad \times$$

$$L_{TM} =$$

CMS-I-00001214

**6.5.9.1.2 Iezīmēšana traktora sliedē**

CMS-T-00001941-C.1

Hidrauliski vadāmi grabbas aizzīmētāji pārmaiņus rada marķējumu. Šis marķējums traktora vadītājam palīdz orientēties pēc apgriešanās lauka galā, lai neradītu atstarpes starp joslām. Grambas aizzīmētājiem var noregulēt garumu un slīpuma leņķi.

**6 | Mašīnas sagatavošana**  
**Mašīnas sagatavošana lietošanai**

Grambas aizzīmētāja garums  $L_{TS}$  apzīmē attālumu no mašīnas vidus līdz grambas aizzīmētāja skriemeļa atbalsta virsmai traktora sliedē.

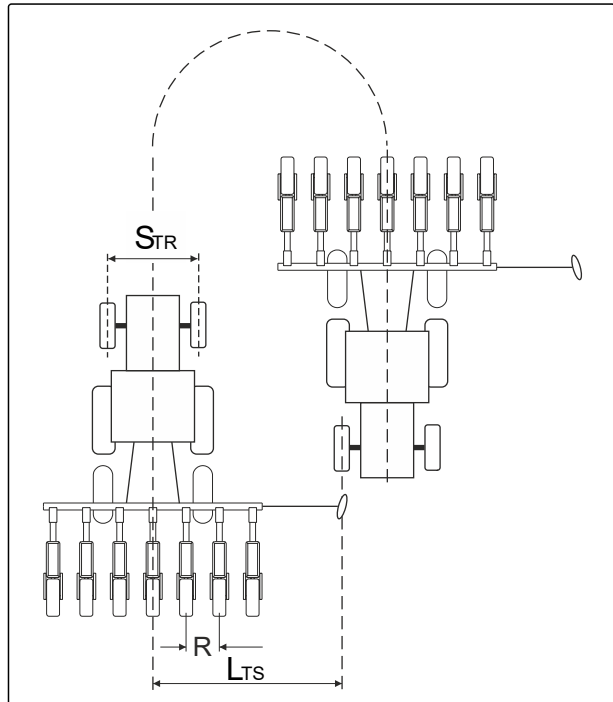

CMS-I-00001216

	Vienība	Nosaukums	Aprēķinātās vērtības
N		Sēšanas lemešu skaits	
R	cm	Rindu atstatums	
$L_{TS}$	cm	Grambas aizzīmētāja garums, grambas aizzīmētājs iezīmē traktora sliedi	
$S_{TR}$	cm	Traktora sliežu platums	

► Aprēķiniet grambas aizzīmētāja garumu.

$$L_{TS} = R \times N - \frac{S_{Tr}}{2}$$

$$L_{TS} = \quad \times \quad - \frac{\quad}{2}$$

$$L_{TS} = \quad \text{[Greyed out box]}$$

CMS-I-00001213



### 6.5.9.2 Precea 3000

CMS-T-00005447-C.1

#### 6.5.9.2.1 Grambas aizzīmētāja aktivizēšana

CMS-T-00001926-A.1

##### **i** NORĀDE

Mašīnām ar profesionālo pārslēgšanu pārslēgšanas automātika ir aktīva tikai tad, ja mašīna darba stāvoklī ir uzņēmusi ātrumu > 2 km/h.

1. Nospiediet grambas aizzīmētāju **1** pret gumijas amortizatoru.

➔ Transportēšanas stiprinājums tiek atslogots.

2. Transportēšanas stiprinājumu **2** atlieciet atpakaļ.

3. Atkārtojiet darbību ar otru transportēšanas stiprinājumu.

4. Traktora "dzelteno" vadības ierīci novietojiet brīvrežīmā.

➔ Tiek nolaists grambas aizzīmētājs.

5. Ja tiek nolaists nepareizais grambas aizzīmētājs, vēlreiz uzpildiet ar spiedienu traktora "dzelteno" vadības ierīci.

➔ Grambas aizzīmētājs tiek izcelts un pārslēgšanas vārsts aktivizē pretējā pusē esošo grambas aizzīmētāju.

6. Traktora "dzelteno" vadības ierīci novietojiet brīvrežīmā.

➔ Pretējās puses grambas aizzīmētājs tiek nolaists.

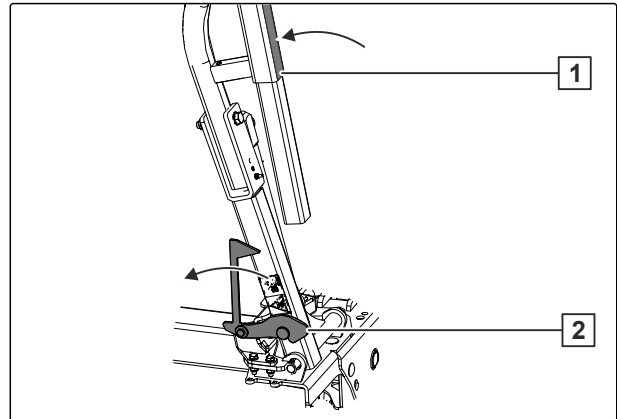

CMS-I-00001906

#### 6.5.9.2.2 Grambas aizzīmētāja garuma iestatīšana

CMS-T-00001927-C.1

1. Aprēķiniet grambas aizzīmētāja garumu.

2. Atlokiet grambas aizzīmētāju.

3. Izvelciet un nofiksējiet tapas.

4. Novietojiet izlīces cauruli vajadzīgajā stāvoklī.
5. Nostipriniet izlīces cauruli ar tapu.
6. No vītās pakas izņemiet sprūdatslēgu.
7. atskrūvējiet skrūves **1**.
8. *Lai grambas aizzīmētāja skriemeli novietotu vajadzīgajā pozīcijā, pārbīdīet vārpstu **2**.*
9. Nostipriniet skrūves **1**.
10. Vītājā pakā ievietojiet atpakaļ sprūdatslēgu.

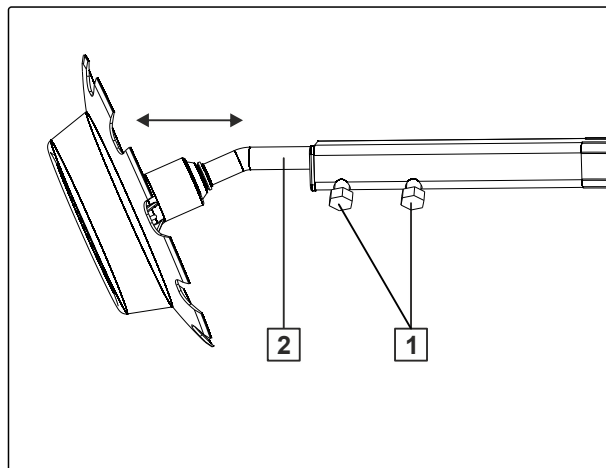

CMS-I-00001074

### 6.5.9.2.3 Grambas aizzīmētāja slīpuma leņķa iestatīšana

CMS-T-00001928-D.1

#### **i** NORĀDE

Grambas aizzīmētāja slīpuma leņķa iestatījums ir jāpielāgo attiecīgajiem izmantošanas apstākļiem. Optimālo iestatījumu var noteikt tikai izmantošanas laikā uz lauka.

1. No vītās pakas izņemiet sprūdatslēgu.
2. atskrūvējiet skrūves **1**.
3. *Lai grambas aizzīmētāja slīpuma leņķi uzmontētu vajadzīgajā pozīcijā, pagrieziet vārpstu **2**.*
4. Nostipriniet skrūves **1**.
5. Vītājā pakā ievietojiet atpakaļ sprūdatslēgu.

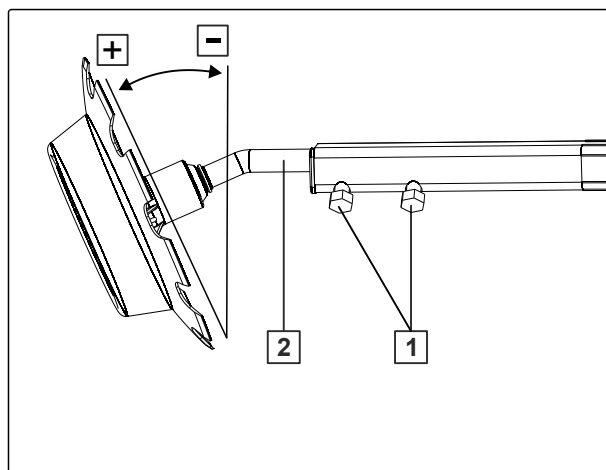

CMS-I-00001077

### 6.5.9.3 Precea 4500

CMS-T-00005434-A.1

#### 6.5.9.3.1 Grambas aizzīmētāja aktivizēšana

CMS-T-00001926-A.1



#### NORĀDE

Mašīnām ar profesionālo pārslēgšanu pārslēgšanas automātika ir aktīva tikai tad, ja mašīna darba stāvoklī ir uzņēmusi ātrumu > 2 km/h.

1. Nospiediet grambas aizzīmētāju **1** pret gumijas amortizatoru.

➔ Transportēšanas stiprinājums tiek atslogots.

2. Transportēšanas stiprinājumu **2** atlieciet atpakaļ.

3. Atkārtojiet darbību ar otru transportēšanas stiprinājumu.

4. Traktora "dzelteno" vadības ierīci novietojiet brīvrežīmā.

➔ Tiek nolaists grambas aizzīmētājs.

5. Ja tiek nolaists nepareizais grambas aizzīmētājs, vēlreiz uzpildiet ar spiedienu traktora "dzelteno" vadības ierīci.

➔ Grambas aizzīmētājs tiek izcelts un pārslēgšanas vārsts aktivizē pretējā pusē esošo grambas aizzīmētāju.

6. Traktora "dzelteno" vadības ierīci novietojiet brīvrežīmā.

➔ Pretējās puses grambas aizzīmētājs tiek nolaists.

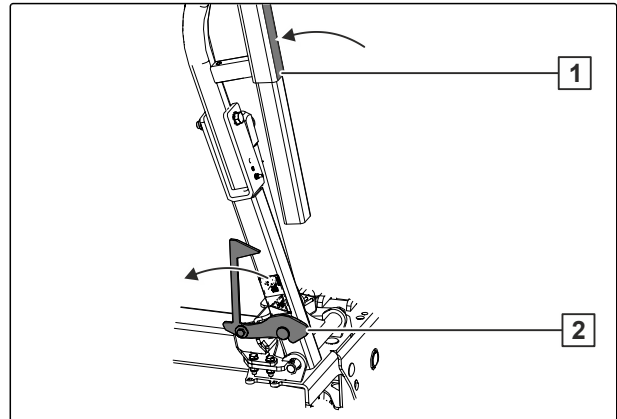

CMS-I-00001906

### 6.5.9.3.2 Grambas aizzīmētāju regulēšana

Pārskats parāda, kurā urbumā tiek iesprausts teleskopējais grambas aizzīmētājs.

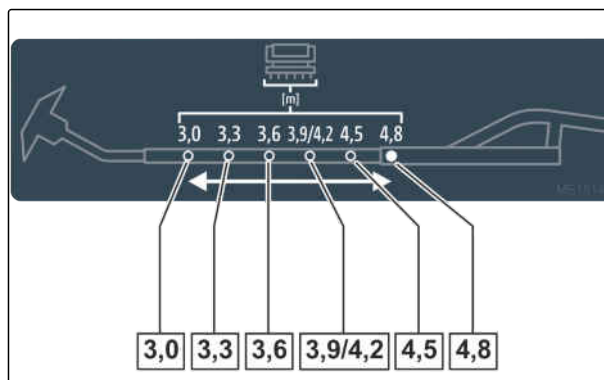

CMS-I-00003876

1. Atlokiet grambas aizzīmētāju.
2. Atbloķējiet sprostapu **1**.
3. Grambas aizzīmētāja izlīci **2** bīdīet vajadzīgajā pozīcijā.
4. Grambas aizzīmētāja izlīci nobloķējiet ar sprostapu.
5. Atskrūvējiet spīļsavienojumu **3**.
6. *Lai noregulētu grambas aizzīmētāja garumu,*  
Grambas aizzīmētāja diska **4** vārpstu **4** aizbīdīet vajadzīgajā pozīcijā.
7. *Lai noregulētu grambas aizzīmētāja diska slīpuma leņķi,*  
grambas aizzīmētāja diska vārpstu pagrieziet vajadzīgajā pozīcijā.

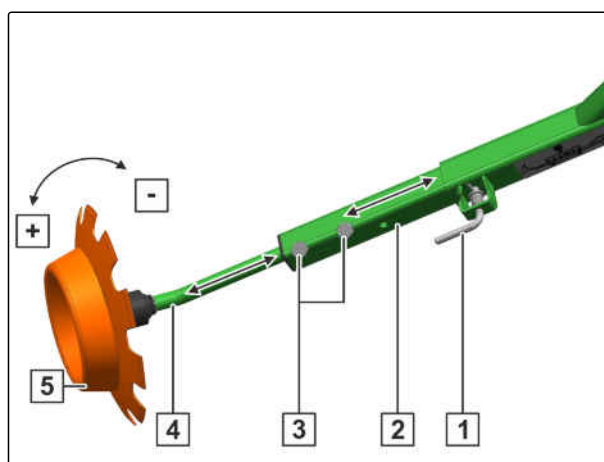

### 6.5.9.4 Precea 6000

CMS-T-00005435-C.1

#### 6.5.9.4.1 Grambas aizzīmētāja atlocīšana

CMS-T-00005590-A.1

1. *Lai atlocītu grambas aizzīmētāju,*  
darbiniet traktora "dzelteno 1" vadības ierīci.
2. Traktora "dzelteno" vadības ierīci novietojiet neitrālā pozīcijā.

#### 6.5.9.4.2 Grambas aizzīmētāju regulēšana

1. *Lai grambas aizzīmētāju iestatītu uz 5,2 m darba platumu:*  
grambas aizzīmētāja stiprinājumu **5** pie izlises **7** novietojiet vajadzīgajā pozīcijā.
2. Uzmontējiet skrūves **6**.
3. Uzmontējiet uzgriežņus **4**.
4. Atskrūvējiet spīļsavienojumu **2**.
5. *Lai noregulētu grambas aizzīmētāja garumu,*  
Grambas aizzīmētāja diska **1** vārpstu **3** aizbīdīet vajadzīgajā pozīcijā.
6. *Lai noregulētu grambas aizzīmētāja diska slīpuma leņķi,*  
grambas aizzīmētāja diska vārpstu pagrieziet vajadzīgajā pozīcijā.

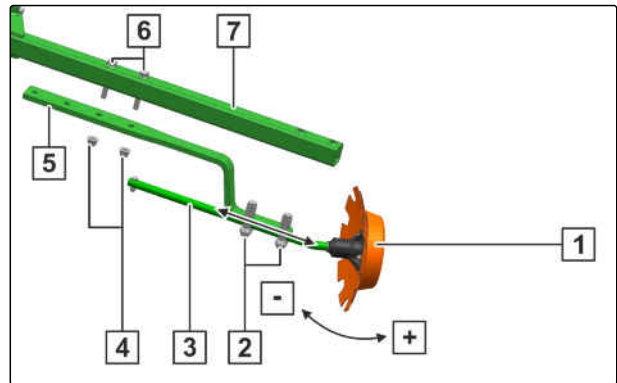

7. *Lai grambas aizzīmētāju iestatītu uz 5,4 m darba platumu:*  
grambas aizzīmētāja stiprinājumu **4** pie izlises **7** novietojiet vajadzīgajā pozīcijā.
8. Uzmontējiet skrūves **6**.
9. Uzmontējiet uzgriežņus **5**.
10. Atskrūvējiet spīļsavienojumu **2**.
11. *Lai noregulētu grambas aizzīmētāja garumu,*  
Grambas aizzīmētāja diska **1** vārpstu **3** aizbīdīet vajadzīgajā pozīcijā.
12. *Lai noregulētu grambas aizzīmētāja diska slīpuma leņķi,*  
grambas aizzīmētāja diska vārpstu pagrieziet vajadzīgajā pozīcijā.

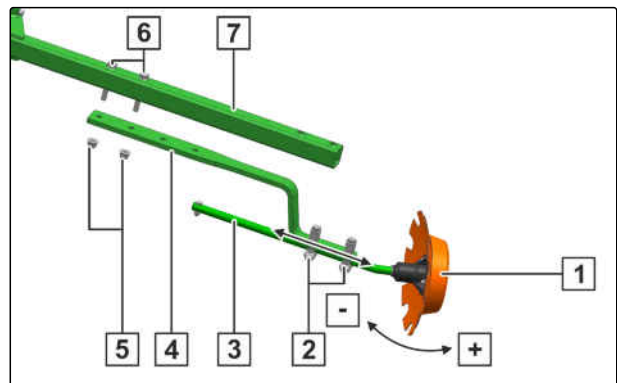

13. *Lai grabbas aizzīmētāju iestatītu uz 5,6 m darba platumu:*  
grabbas aizzīmētāja stiprinājumu [4] pie izlīces [7] novietojiet vajadzīgajā pozīcijā.

14. Uzmontējiet skrūves [6].

15. Uzmontējiet uzgriežņus [5].

16. Atskrūvējiet spīļsavienojumu [3].

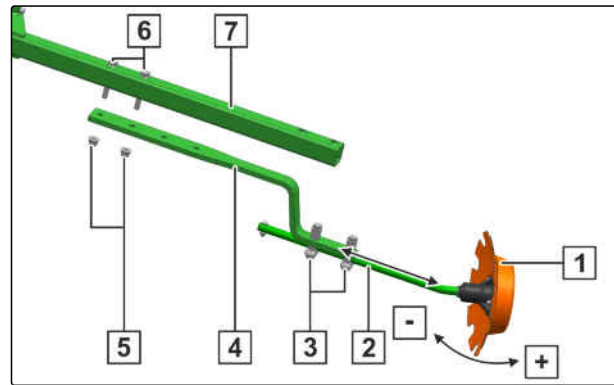

17. *Lai noregulētu grabbas aizzīmētāja garumu,*  
Grabbas aizzīmētāja diska [1] vārpstu [2] aizbīdīet vajadzīgajā pozīcijā.

18. *Lai noregulētu grabbas aizzīmētāja diska slīpuma leņķi,*  
grabbas aizzīmētāja diska vārpstu pagrieziet vajadzīgajā pozīcijā.

19. *Lai grabbas aizzīmētāju iestatītu uz 6 m darba platumu:*  
grabbas aizzīmētāja stiprinājumu [7] pie izlīces [5] novietojiet vajadzīgajā pozīcijā.

20. Uzmontējiet skrūves [6].

21. Uzmontējiet uzgriežņus [4].

22. Atskrūvējiet spīļsavienojumu [2].

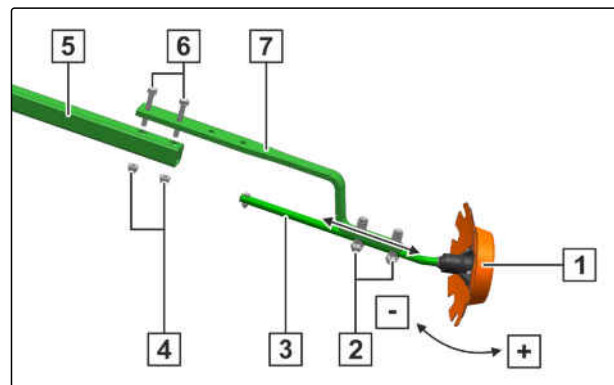

23. *Lai noregulētu grabbas aizzīmētāja garumu,*  
Grabbas aizzīmētāja diska [1] vārpstu [3] aizbīdīet vajadzīgajā pozīcijā.

24. *Lai noregulētu grabbas aizzīmētāja diska slīpuma leņķi,*  
grabbas aizzīmētāja diska vārpstu pagrieziet vajadzīgajā pozīcijā.

## 6.5.10 Sliežu nolīdzinātāja sagatavošana lietošanai

CMS-T-00001816-G.1

### 6.5.10.1 Atsperota sliežu nolīdzinātāja darba dziļuma iestatīšana

CMS-T-00001486-F.1



#### SVARĪGI

##### Palielināts sliežu nolīdzinātāja turētāja nodilums

- ▶ *Ja pārslodzes drošinātājs nostrādā īsā periodā,* samaziniet darba dziļumu.
- ▶ Nomainiet uz vieglākas gaitas sliežu nolīdzinātāja lemesīti.

1. Paceliet mašīnu.
2. Izņemiet atvāžamo spraudni **2**.
3. Turiet sliežu nolīdzinātāju aiz satveršanas iedobes **1**.
4. Izņemiet fiksācijas tapu **3**.

Maksimālais darba dziļums ir 150 mm.

5. Sliežu nolīdzinātāju novietojiet vajadzīgajā pozīcijā.
6. Sliežu nolīdzinātāju nofiksējiet ar sprosstapu.
7. Nostipriniet sprosstapu ar atvāžamo spraudni.
8. *Lai pārbaudītu iestatījumu:*  
30 m brauciet ar darba ātrumu un pārbaudiet darba attēlu.

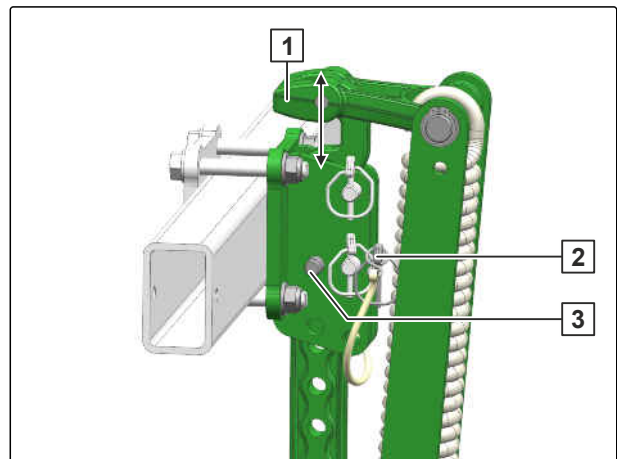

CMS-I-00000942

### 6.5.10.2 Grambas aizzīmētāja sliedes platuma iestatīšana

CMS-T-00001930-C.1



#### NOSACĪJUMI

- ☑ Mašīna ir izcelta
- ☑ Traktors un mašīna ir nofiksēti

Pievilkšanas moments: 160 Nm

1. Atskrūvējiet spīļsavienojumu **1**.
2. Sliežu nolīdzinātāja turētāju **2** novietojiet vajadzīgajā pozīcijā.
3. Pievelciet spīļsavienojumu.

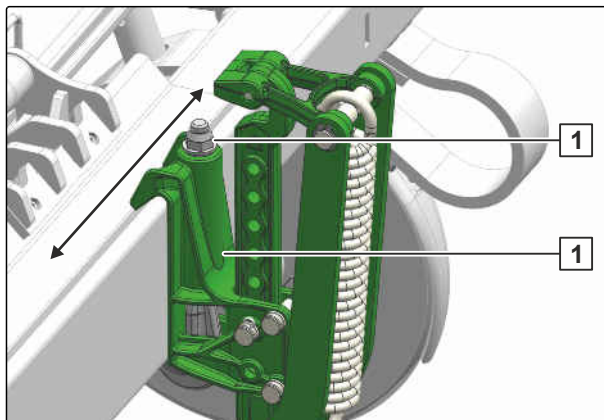

CMS-I-00001908

### 6.5.10.3 Sliežu nolīdzinātāja lemesīša nomainīšana

CMS-T-00002425-F.1

Pie sliežu nolīdzinātāja var uzmontēt dažādus sliežu nolīdzinātāju lemesīšus. Sliežu nolīdzinātāja lemesīša izvēle ir atkarīga no lietošanas apstākļiem.

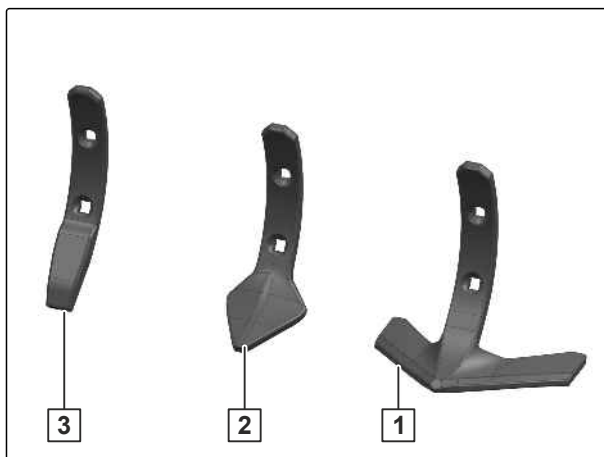

CMS-I-00001967

Numurs	Sliežu nolīdzinātāja lemesītis	Izmantošanas nosacījumi	Nepieciešamais vilces spēks
<b>1</b>	Lāpstiņu lemesītis	Plakana uzirdināšana un nolīdzināšana vidējām, mālainām augsnēm	Augsts nepieciešamais vilces spēks
<b>2</b>	Sirdsveida lemesītis	Vidēji dziļa dažādu augšņu uzirdināšana	Vidējs nepieciešamais vilces spēks
<b>3</b>	Šaurais lemesītis	Vieglu augšņu dziļa uzirdināšana	Zems nepieciešamais vilces spēks





## UZMANĪBU

Savainošanās risks ar asām malām pie lemešiem un skrūvju galvām

- ▶ Lietojiet cimdus.
- ▶ Pievērsiet uzmanību asām malām.
- ▶ Neļaujiet atslēgas skrūvēm griezties līdzī.

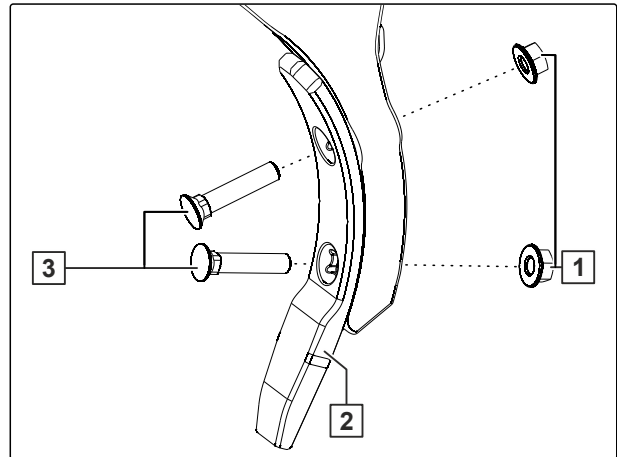

CMS-I-00001080

1. Demontējiet uzgriežņus **1**.
2. Demontējiet skrūves **3**.
3. Vēlamo grambas aizzīmētāja lemesīti **2** uzmontējiet pie instrumentu balsta.
4. Uzmontējiet skrūves.
5. Uzmontējiet un pievelciet uzgriežņus.
6. *Lai pārbaudītu iestatījumu,*  
30 m brauciet ar darba ātrumu un pārbaudiet darba attēlu.

### 6.5.11 Mašīnas ātruma sensora ierīkošana

CMS-T-00001908-D.1

Lai palaistu dozēšanu vai elektronisko kontroli, ir nepieciešams ātruma signāls. Tam var izmantot mašīnas ātruma sensoru.

- ▶ *Lai ierīkotu mašīnas ātruma sensoru:*  
Skatīt lietošanas instrukciju vadības datoram "Impulsu noteikšana uz 100 m"

vai

skatīt ISOBUS lietošanas instrukciju "Mašīnas ātruma sensora ierīkošana".

## 6.5.12 Graudu sadalītāja iestatīšana

CMS-T-00001887-D.1

### 6.5.12.1 Sadales disku nomainīšana

CMS-T-00001889-D.1



#### NOSACĪJUMI

- ☑ Optimālais urbuma diametrs ir zināms

1. Nofiksējiet traktoru un mašīnu.
2. Atveriet noslēgus **1**.



**BRĪDINĀJUMS** Ķīmiska apdeguma risks ar kodinātāja putekļiem

- ▶ Pirms darba ar veselībai kaitīgām vielām uzvelciet ražotāja ieteikto aizsargapgārbu.

3. Noņemiet vāku **2**.

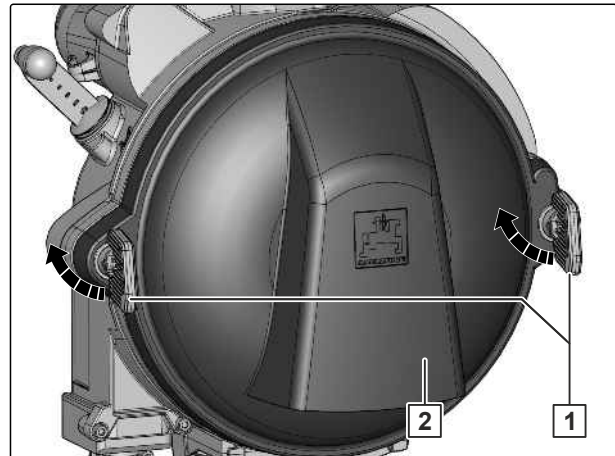

CMS-I-00007543

4. Atbrīvojiet aizslēgu, līdz punkti **1** un **2** atrodas viens virs otra.

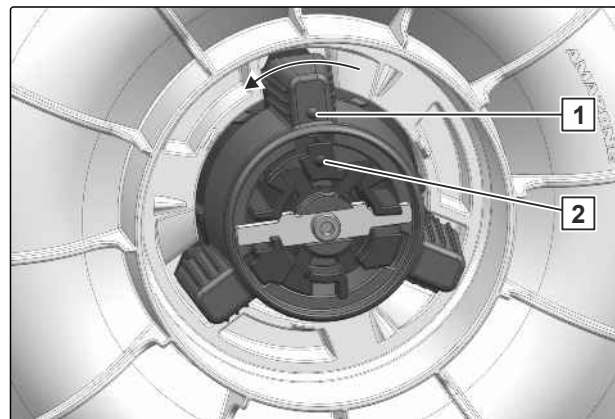

CMS-I-00001910

5. No piedziņas rumbas noņemiet sadales disku **1**.

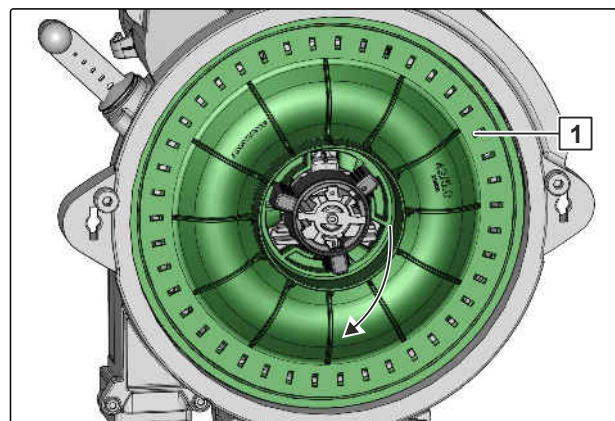

CMS-I-00001912

6. *Lai izvēlētos sadales disku:*  
Skatīt "Sēklas iestatījumu noteikšana".
7. *Izciļņi norāda uz sēšanas mehānisma korpusu un samaisa sēklu optimālai sadalīšanai.*  
Uzmontējiet vēlamos sadales diskus.
8. Aizslēgu pagrieziet pāri fiksatoram **2**.

→ Punkti **1** un **3** vairs nepārklājas.

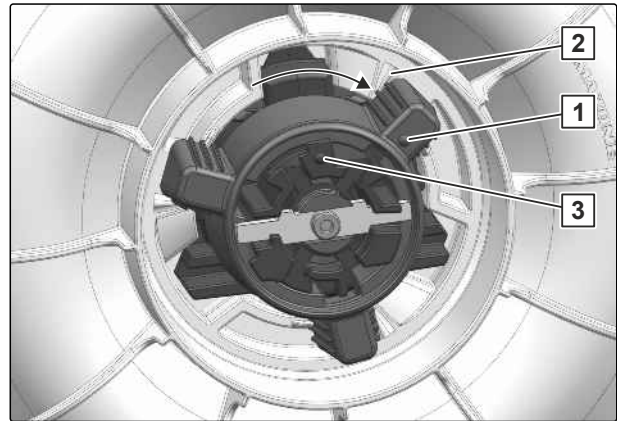

CMS-I-00001911

9. Saspiediet izgrūdēja turētāju **3**.
10. Novelciet izgrūdēja ratu **2**.

Skaitlim uz izgrūdēja rata ir jābūt vienādam ar sadales diska **1** urbumu skaitu. Atšķirīgi no tā sadales diskam, kas paredzēts ķirbim, ir nepieciešams izgrūdēja rats sadales diskam ar 42 urbumiem.

11. Uzmontējiet vajadzīgo izgrūdēja ratu.

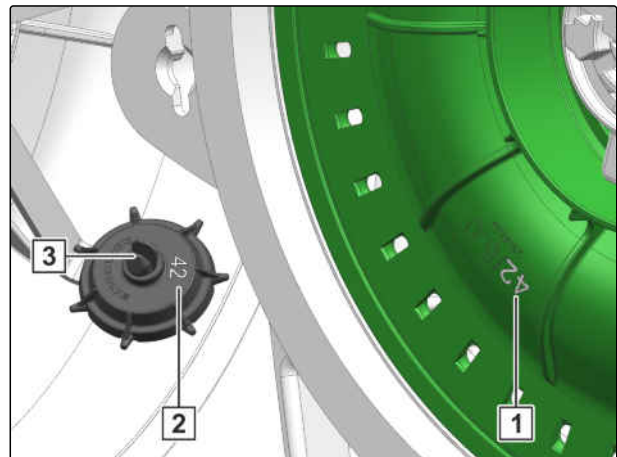

CMS-I-00002072

Sadales diskiem **1** ar 1 mm, 1,3 mm un 1,6 mm urbumiem ir nepieciešams šaurs caurumu pārsega rullis **2**.

12. Demontējiet uzgriezni **3**.
13. Demontējiet plato caurumu pārsega rulli.
14. Uzmontējiet šauro caurumu pārsega rulli **2**.
15. Uzmontējiet uzgriezni.
16. *Ja sadalīšana tiek pārbūvēta uz smalko sēklu:*  
skat. lpp. 238.

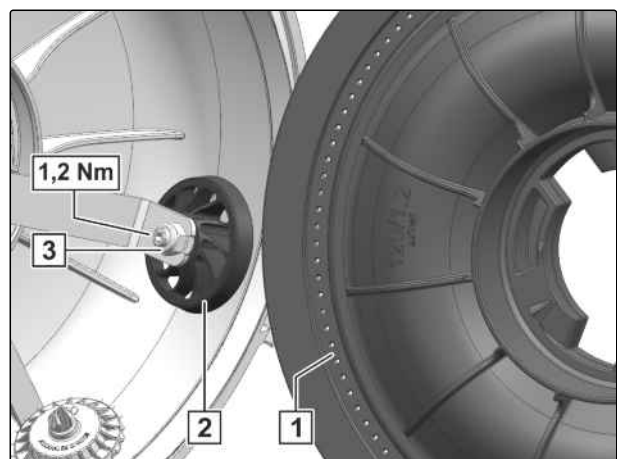

CMS-I-00003868

17. Noregulējiet vadīklas tapu **1**.

18. Aizveriet vāku **2**.

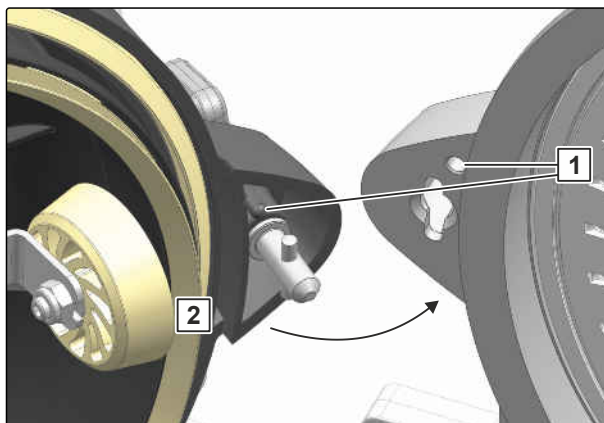

CMS-I-00001913

19. Aizveriet aizslēgus **1**.

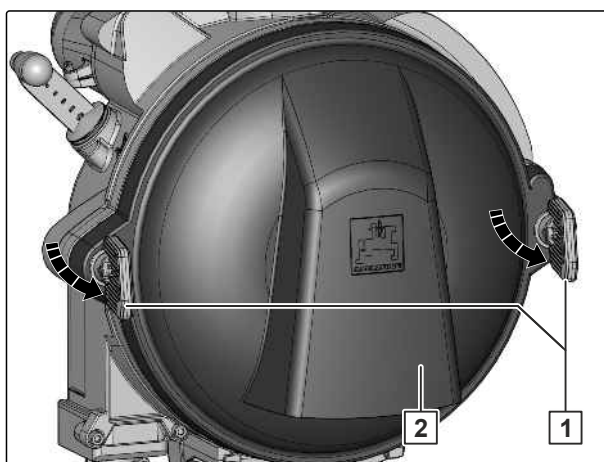

CMS-I-00007542

### 6.5.12.2 Noslēgaizbīdņu iestatīšana

CMS-T-00001901-F.1

#### **i** NORĀDE

Noslēgaizbīdņu iestatījums ir jāpielāgo attiecīgajiem izmantošanas apstākļiem. Optimālo iestatījumu var noteikt tikai izmantošanas laikā uz lauka.

Ja sadalē ir iemontēts uzpildes bloķētājs, tad paiet ilgāks laiks, līdz tiek sasniegts vajadzīgais uzpildes daudzums.

#### **i** NORĀDE

Noslēgaizbīdņa rūpnīcas iestatījumi ir apzīmēti ar aplveida izgriezumu.

Sēkla	Rapsis	Sorgo	Sojas pupiņas	Sīksēklu pupas	Kukurūza	Cukurbietes	Saulespuķe	Ķirbis
Pozīcija	B/C	B/C	D/E	G/H	E/F/G	B/C	E/F/G	F/G

1. Aizvēršanas aizbīdņi **1** novietojiet vajadzīgajā pozīcijā.
2. Pārbaudiet uzpildes līmeni.

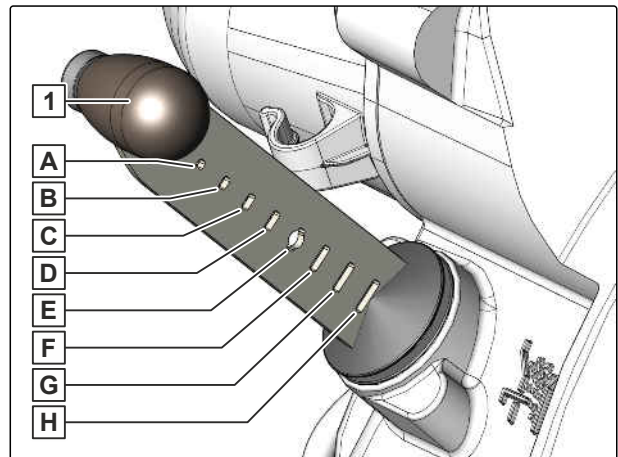

CMS-I-00001915

- ➔ Uzpildes līmenim ir jābūt nedaudz zem piedziņas rumbas.

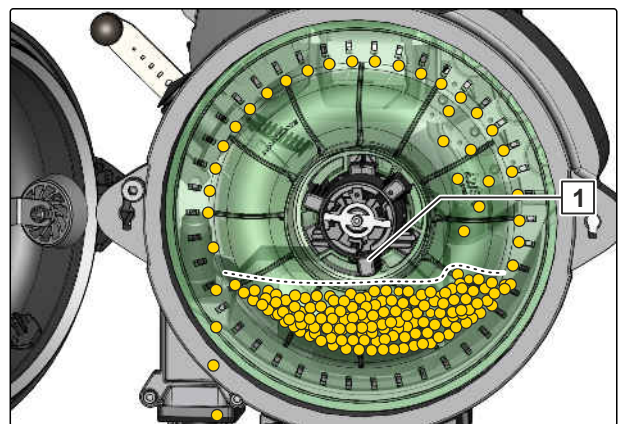

CMS-I-00008639

3. *Ja uzpildes līmenis **1** paceļas virs piedziņas rumbas:*

Pa šoļiem aizveriet noslēgaizbīdņus

vai

*Ja veidojas tukšas vietas:*

pa šoļiem atveriet noslēgaizbīdņus.

4. *Lai pārbaudītu iestatījumu:*  
30 m brauciet ar darba ātrumu un pārbaudiet darba attēlu.

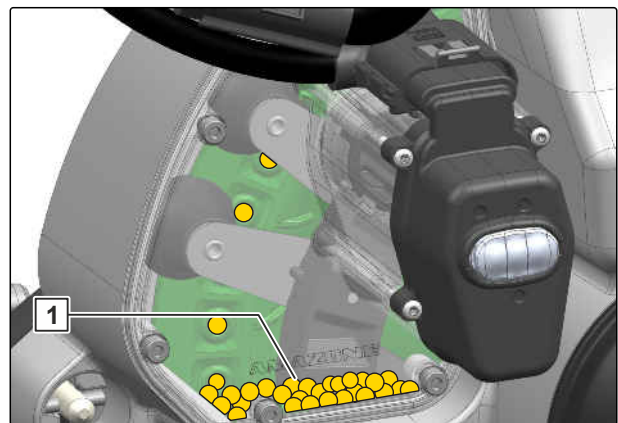

CMS-I-00001916

### 6.5.12.3 Optosensora un triecienu kanāla maiņa

CMS-T-00005387-C.1



#### NORĀDE

Optosensors ir jāpielāgo attiecīgajiem izmantošanas apstākļiem.

1. Atvienojiet ISOBUS vadu.
2. Demontējiet atspertapas **1**.

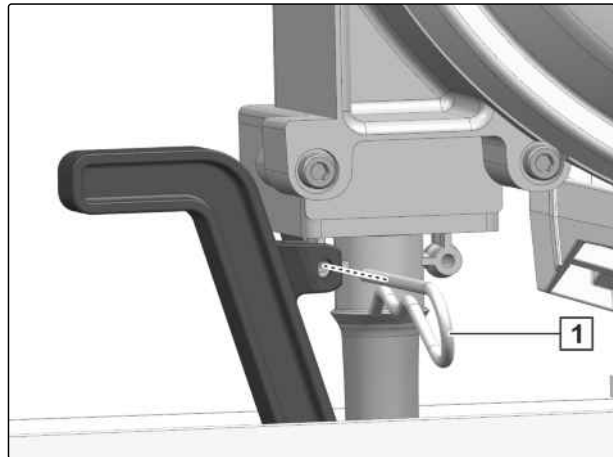

CMS-I-00003814

### BRĪDINĀJUMS

Ķīmiska apdeguma risks ar kodinātāja putekļiem

- Pirms darba ar veselībai kaitīgām vielām uzvelciet ražotāja ieteikto aizsargapģērbu.

3. Trieciena kanālu **3** spiediet pret blīvējumu **2** piltuvē **1**.
4. Trieciena kanālu pagrieziet no optosensora un pavelciet uz augšu.
5. Demontējiet skrūves **1**.
6. Demontējiet distancplāksni **2**.

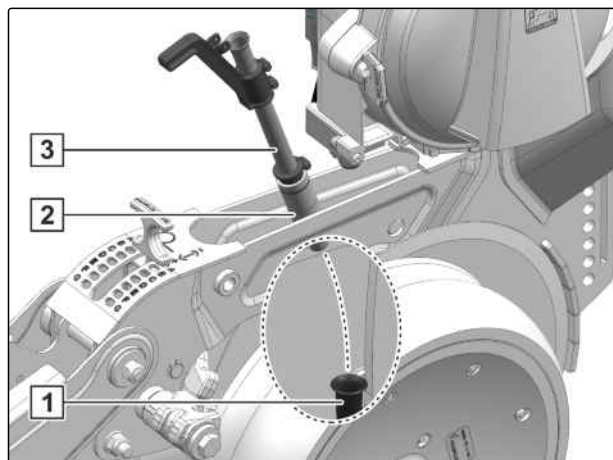

CMS-I-00003815

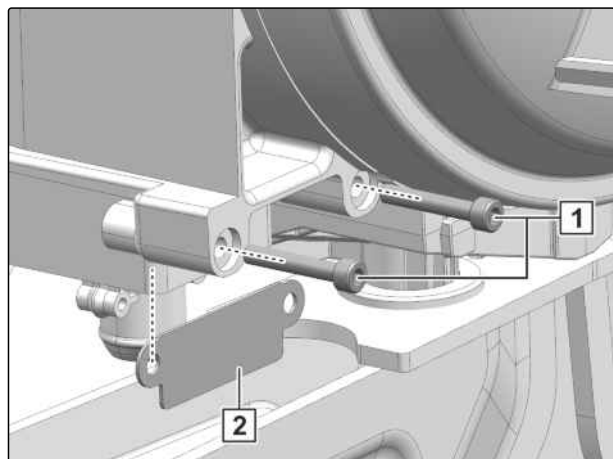

CMS-I-00003816

7. Atdaliet spraudsavienojumu **3**.

8. Optosensoru **1** virziet uz leju.

9. Demontējiet blīvējumu **2**.

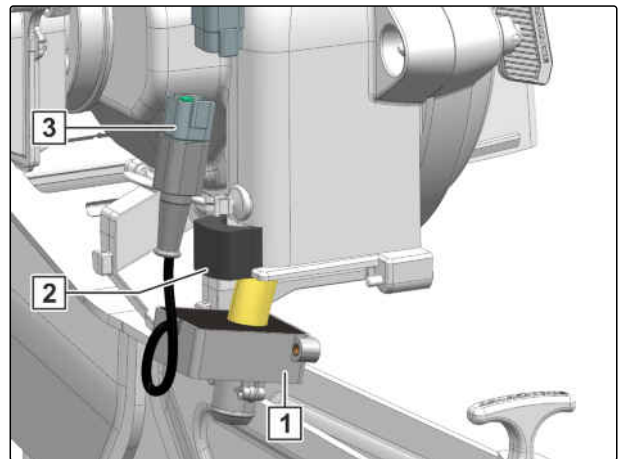

CMS-I-00003817

10. Demontējiet optosensoru **1**.

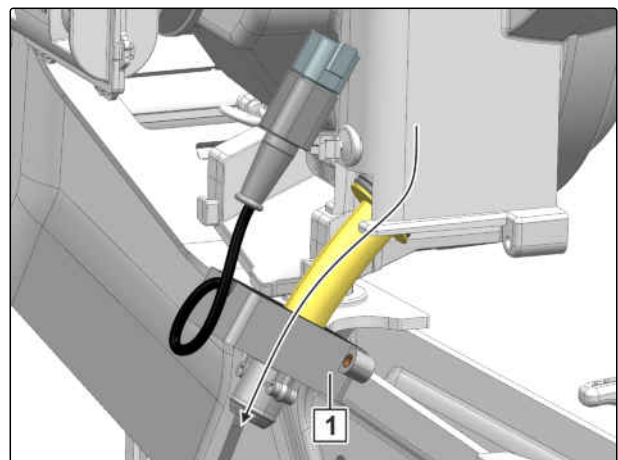

CMS-I-00002827

11. *Lai izvēlētos optosensoru:  
Skatīt "Sēklas iestatījumu noteikšana".*

12. Uzmontējiet vajadzīgo optosensoru **1**.

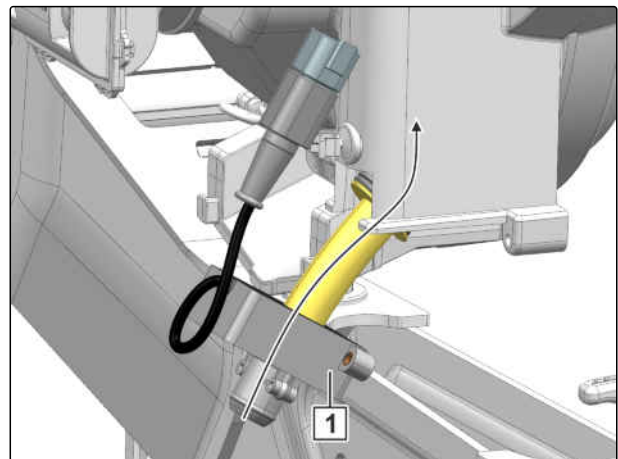

CMS-I-00002826

## 6 | Mašīnas sagatavošana Mašīnas sagatavošana lietošanai

13. Optosensoru **1** virziet uz augšu.
14. Uzmontējiet blīvējumu **2**.
15. Izveidojiet spraudsavienojumu **3**.

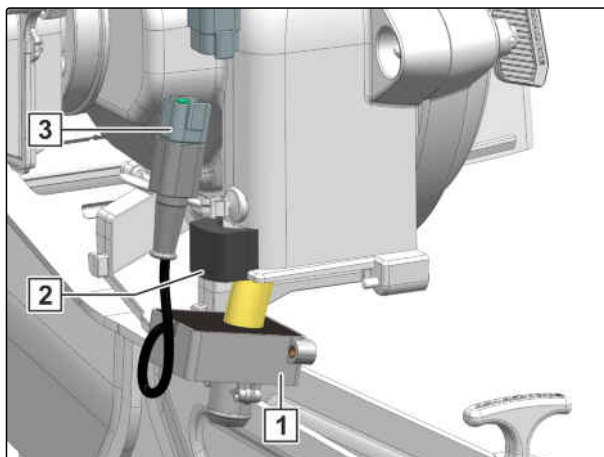

CMS-I-00003817

16. Uzmontējiet distancplāksni **2**.
17. Uzmontējiet skrūves **1**.

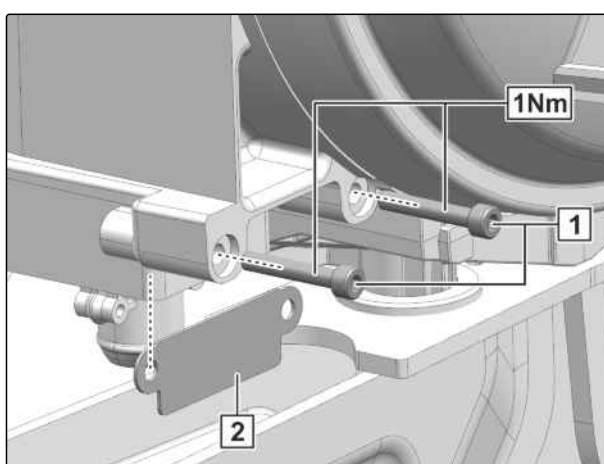

CMS-I-00003818

Trieciena kanāls **3** ir jānomaina atbilstoši sēklai.

18. *Lai izvēlētos trieciena kanālu:*  
Skatīt "Sēklas iestatījumu noteikšana".
19. Trieciena kanālu spiediet pret blīvējumu **2** piltuvē **1**.
20. Trieciena kanālu pagrieziet zem optosensora.

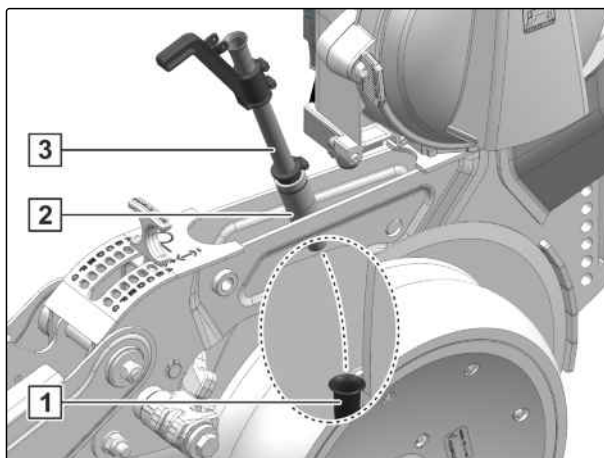

CMS-I-00003815



21. Trieciena kanālu uzmontējiet ar atsperoto šķelttapu **1**.
22. Pievienojiet ISOBUS vadu.
23. Iedarbiniet mašīnu no jauna.

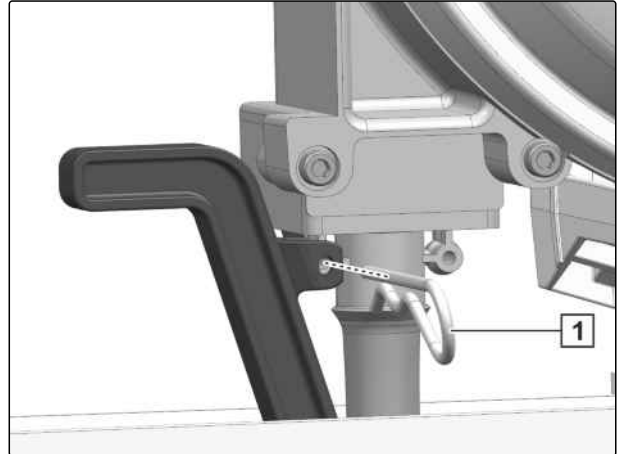

CMS-I-00003814

#### 6.5.12.4 Tīrītāja mehāniska iestatīšana

CMS-T-00001896-C.1

##### **i** NORĀDE

Tīrītāju iestatījums ir jāpielāgo attiecīgajiem izmantošanas apstākļiem. Optimālo iestatījumu var noteikt tikai izmantošanas laikā uz lauka.

1. Ja vadības pulsts konstatē dubultu izvietošanu, pie tīrītāja **1** palieliniet iestatīšanas vērtību.
2. Ja vadības pulsts konstatē izlaidumus, pie tīrītāja **1** samaziniet iestatīšanas vērtību.
3. Pēc īsa ceļa posma pārbaudiet tīrītāja iestatījumu.

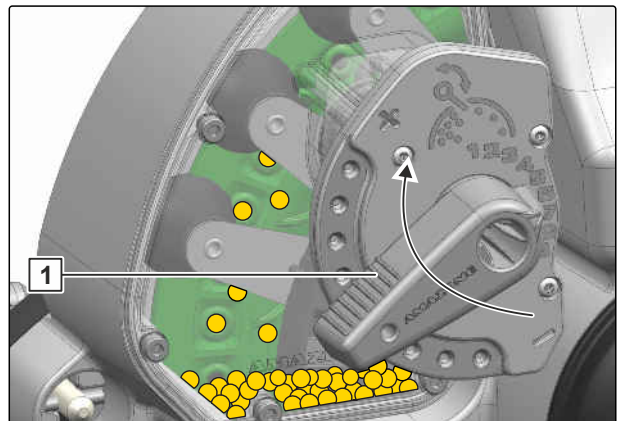

CMS-I-00001918

#### 6.5.12.5 Tīrītāja elektriska iestatīšana

CMS-T-00001897-D.1

##### **i** NORĀDE

Tīrītāju iestatījums ir jāpielāgo attiecīgajiem izmantošanas apstākļiem. Optimālo iestatījumu var noteikt tikai izmantošanas laikā uz lauka.

Vadības pulsts konstatē dubultu izvietojumu un izlaidumus.

Atkarībā no mašīnas aprīkojuma tīrītāji **1** tiek iestatīti automātiski.

1. *Ja vadības pulsts konstatē dubultu izvietojumu:*  
Palieliniet darbību pie tīrītāja.
2. *Ja vadības pulsts konstatē izlaidumus:*  
Samaziniet darbību pie tīrītāja.
3. *Lai tīrītāju uzmontētu vajadzīgajā pozīcijā:*  
Skatīt ISOBUS lietošanas instrukciju "Tīrītāja manuāla iestatīšana".
4. *Lai pārbaudītu iestatījumu:*  
30 m brauciet ar darba ātrumu un pārbaudiet darba attēlu.

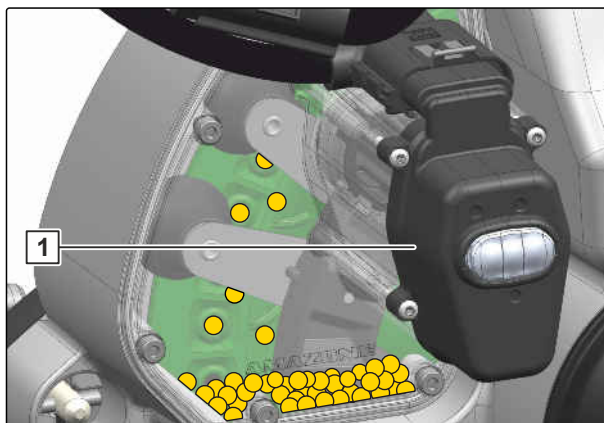

CMS-I-00001917

### 6.5.13 Sēklas iestrādes daudzuma maiņa

CMS-T-00001884-I.1

#### 6.5.13.1 Graudu atstatuma aritmētiska noteikšana

CMS-T-00003838-D.1

Formulas apzīmējums	Nosaukums
K	Graudi
K/ha	Iestrādes daudzums uz hektāru
R <sub>w</sub>	Rindu platums m
K <sub>AB</sub>	Graudu atstatums cm

$$\frac{K}{m^2} = \frac{K}{ha} \times \frac{1 ha}{10.000m^2}$$

$$\frac{K}{m^2} = \frac{\quad}{ha} \times \frac{1 ha}{10.000m^2} = \quad$$

$$K_{Ab} = \frac{1}{\frac{K}{m^2} \times R_w} \times \frac{100cm}{1m}$$

$$K_{Ab} = \frac{1}{\frac{\quad}{m^2} \times \quad} \times \frac{100cm}{1m} = \quad$$

CMS-I-00002047

#### **i** NORĀDE

Ja graudu atstatums ir  $\leq 4$  cm, var veidoties vairāku graudu klātbūtne vai graudu neesamība sadales disku urbumos. Lai saglabātu vienmērīgi augstu iesēšanu, samaziniet darba ātrumu.

- Graudu atstatumu nosakiet ar vienādojumu.

### 6.5.13.2 Graudu sadalītāja ar elektrisko piedziņu iestatīšana

CMS-T-00002038-H.1

#### 6.5.13.2.1 Iestrādes daudzuma iestatīšana

CMS-T-00001886-D.1

##### **i** NORĀDE

Ja graudu atstatums ir  $\leq 4$  cm, var veidoties vairāku graudu klātbūtne vai graudu neesamība sadales disku urbumos. Lai saglabātu vienmērīgi augstu iesēšanu, samaziniet darba ātrumu.

- Skatīt ISOBUS lietošanas instrukciju "Sēklas iestrādes daudzuma maiņa"

#### 6.5.13.2.2 Darba kustības ātruma noteikšana

CMS-T-00002251-G.1

##### **i** NORĀDE

Norādītās vērtības ir aptuvenas. Tās attiecas uz pastāvīgu elektroapgādi ar vismaz 12 voltiem.

Sadales disks ar 10 urbumiem					
Iestrādes daudzums	Rindu platums				
	0,45 m	0,6 m	0,75 m	0,8 m	0,9 m
1 Körner/m <sup>2</sup>	3,9 km/h līdz 15 km/h	3 km/h līdz 15 km/h	2,4 km/h līdz 15 km/h	2,2 km/h līdz 15 km/h	2 km/h līdz 15 km/h
1,2 Körner/m <sup>2</sup>	3,3 km/h līdz 15 km/h	2,5 km/h līdz 15 km/h	2 km/h līdz 15 km/h	1,9 km/h līdz 15 km/h	1,7 km/h līdz 15 km/h
1,4 Körner/m <sup>2</sup>	2,8 km/h līdz 15 km/h	2,1 km/h līdz 15 km/h	1,7 km/h līdz 15 km/h	1,6 km/h līdz 15 km/h	1,4 km/h līdz 15 km/h
1,6 Körner/m <sup>2</sup>	2,5 km/h līdz 15 km/h	1,9 km/h līdz 15 km/h	1,5 km/h līdz 15 km/h	1,4 km/h līdz 15 km/h	1,3 km/h līdz 14,6 km/h
1,8 Körner/m <sup>2</sup>	2,2 km/h līdz 15 km/h	1,7 km/h līdz 15 km/h	1,4 km/h līdz 15 km/h	1,3 km/h līdz 15 km/h	-
2 Körner/m <sup>2</sup>	2 km/h līdz 15 km/h	1,5 km/h līdz 15 km/h	1,2 km/h līdz 14 km/h	1,1 km/h līdz 13,1 km/h	-

Sadales disks ar 34 urbumiem					
Iestrādes daudzums	Rindu platums				
	0,45 m	0,5 m	0,6 m	0,75 m	0,8 m
$\leq 9$ Körner/m <sup>2</sup>	15 km/h	15 km/h	15 km/h	15 km/h	15 km/h
10 Körner/m <sup>2</sup>	15 km/h	15 km/h	15 km/h	13,5 km/h	12,6 km/h
11 Körner/m <sup>2</sup>	15 km/h	15 km/h	15 km/h	12,2 km/h	11,5 km/h
12 Körner/m <sup>2</sup>	15 km/h	15 km/h	15 km/h	11,2 km/h	10,5 km/h

Sadales disks ar 34 urbumiem					
Iestrādes daudzums	Rindu platums				
	0,45 m	0,5 m	0,6 m	0,75 m	0,8 m
13 Körner/m <sup>2</sup>	15 km/h	15 km/h	12,9 km/h	10,4 km/h	9,7 km/h
14 Körner/m <sup>2</sup>	15 km/h	14,4 km/h	12 km/h	9,6 km/h	9 km/h
15 Körner/m <sup>2</sup>	15 km/h	13,5 km/h	11,2 km/h	9 km/h	8,4 km/h
16 Körner/m <sup>2</sup>	14 km/h	12,6 km/h	10,5 km/h	8,4 km/h	7,9 km/h
17 Körner/m <sup>2</sup>	13,2 km/h	11,9 km/h	9,9 km/h	7,9 km/h	7,4 km/h
18 Körner/m <sup>2</sup>	12,5 km/h	11,2 km/h	9,4 km/h	7,5 km/h	7 km/h

Sadales disks ar 42 urbumiem					
Iestrādes daudzums	Rindu platums				
	0,45 m	0,5 m	0,6 m	0,75 m	0,8 m
≤10 Körner/m <sup>2</sup>	15 km/h	15 km/h	15 km/h	15 km/h	15 km/h
11 Körner/m <sup>2</sup>	15 km/h	15 km/h	15 km/h	15 km/h	14,2 km/h
12 Körner/m <sup>2</sup>	15 km/h	15 km/h	15 km/h	13,9 km/h	13 km/h
13 Körner/m <sup>2</sup>	15 km/h	15 km/h	15 km/h	12,8 km/h	12 km/h
14 Körner/m <sup>2</sup>	15 km/h	15 km/h	14,9 km/h	11,9 km/h	11,1 km/h
15 Körner/m <sup>2</sup>	15 km/h	15 km/h	13,9 km/h	11,1 km/h	10,4 km/h
16 Körner/m <sup>2</sup>	15 km/h	15 km/h	13 km/h	10,4 km/h	9,7 km/h
17 Körner/m <sup>2</sup>	15 km/h	14,7 km/h	12,2 km/h	9,8 km/h	9,2 km/h
18 Körner/m <sup>2</sup>	15 km/h	13,9 km/h	11,6 km/h	9,2 km/h	8,7 km/h

Sadales disks ar 55 urbumiem					
Iestrādes daudzums	Rindu platums				
	0,45 m	0,5 m	0,6 m	0,75 m	0,8 m
20 Körner/m <sup>2</sup>	15 km/h	15 km/h	13,6 km/h	10,9 km/h	10,2 km/h
24	15 km/h	13,6 km/h	11,3 km/h	9,1 km/h	8,5 km/h
28 Körner/m <sup>2</sup>	13 km/h	11,7 km/h	9,7 km/h	7,8 km/h	7,3 km/h
32 Körner/m <sup>2</sup>	11,3 km/h	10,2 km/h	8,5 km/h	6,8 km/h	6,4 km/h
36 Körner/m <sup>2</sup>	10,1 km/h	9,1 km/h	7,6 km/h	6,1 km/h	5,7 km/h
40 Körner/m <sup>2</sup>	9,1 km/h	8,2 km/h	6,8 km/h	5,4 km/h	5,1 km/h
44 Körner/m <sup>2</sup>	8,3 km/h	7,4 km/h	6,2 km/h	5 km/h	4,6 km/h
48 Körner/m <sup>2</sup>	7,6 km/h	6,8 km/h	5,7 km/h	4,5 km/h	4,3 km/h
52 Körner/m <sup>2</sup>	7 km/h	6,3 km/h	5,2 km/h	4,2 km/h	3,9 km/h
56 Körner/m <sup>2</sup>	6,5 km/h	5,8 km/h	4,9 km/h	3,9 km/h	3,6 km/h
60 Körner/m <sup>2</sup>	6,1 km/h	5,4 km/h	4,5 km/h	3,6 km/h	3,4 km/h

Sadales disks ar 80 urbumiem					
Iestrādes daudzums	Rindu platums				
	0,45 m	0,5 m	0,6 m	0,75 m	0,8 m
32 Körner/m <sup>2</sup>	15 km/h	14,9 km/h	12,4 km/h	9,9 km/h	9,3 km/h
36 Körner/m <sup>2</sup>	14,7 km/h	13,2 km/h	11 km/h	8,8 km/h	8,3 km/h
40 Körner/m <sup>2</sup>	13,2 km/h	11,9 km/h	9,9 km/h	7,9 km/h	7,4 km/h
44 Körner/m <sup>2</sup>	12 km/h	10,8 km/h	9 km/h	7,2 km/h	6,8 km/h
48 Körner/m <sup>2</sup>	11 km/h	9,9 km/h	8,3 km/h	6,6 km/h	6,2 km/h
52 Körner/m <sup>2</sup>	10,2 km/h	9,1 km/h	7,6 km/h	6,1 km/h	5,7 km/h
56 Körner/m <sup>2</sup>	9,4 km/h	8,5 km/h	7,1 km/h	5,7 km/h	5,3 km/h
60 Körner/m <sup>2</sup>	8,8 km/h	7,9 km/h	6,6 km/h	5,3 km/h	5 km/h
64 Körner/m <sup>2</sup>	8,3 km/h	7,4 km/h	6,2 km/h	5 km/h	4,6 km/h
68 Körner/m <sup>2</sup>	7,8 km/h	7 km/h	5,8 km/h	4,7 km/h	4,4 km/h
72 Körner/m <sup>2</sup>	7,3 km/h	6,6 km/h	5,5 km/h	4,4 km/h	4,1 km/h
76 Körner/m <sup>2</sup>	6,9 km/h	6,3 km/h	5,2 km/h	4,2 km/h	3,9 km/h
80 Körner/m <sup>2</sup>	6,6 km/h	5,9 km/h	5 km/h	4 km/h	3,7 km/h

Sadales disks ar 120 urbumiem					
Iestrādes daudzums	Rindu platums				
	0,45 m	0,5 m	0,6 m	0,75 m	0,8 m
≤28 Körner/m <sup>2</sup>	15 km/h	15 km/h	15 km/h	15 km/h	15 km/h
32 Körner/m <sup>2</sup>	15 km/h	15 km/h	15 km/h	14,9 km/h	13,9 km/h
36 Körner/m <sup>2</sup>	15 km/h	15 km/h	15 km/h	13,2 km/h	12,5 km/h
40 Körner/m <sup>2</sup>	15 km/h	15 km/h	14,9 km/h	11,9 km/h	11,1 km/h
44 Körner/m <sup>2</sup>	15 km/h	15 km/h	13,5 km/h	10,8 km/h	10,2 km/h
48 Körner/m <sup>2</sup>	15 km/h	14,9 km/h	12,5 km/h	9,9 km/h	9,3 km/h
52 Körner/m <sup>2</sup>	15 km/h	13,7 km/h	11,4 km/h	9,1 km/h	8,6 km/h
56 Körner/m <sup>2</sup>	14,1 km/h	12,8 km/h	10,7 km/h	8,6 km/h	7,9 km/h
60 Körner/m <sup>2</sup>	13,2 km/h	11,9 km/h	9,9 km/h	7,9 km/h	7,5 km/h
64 Körner/m <sup>2</sup>	12,5 km/h	11,1 km/h	9,3 km/h	7,5 km/h	6,9 km/h
68 Körner/m <sup>2</sup>	11,7 km/h	10,5 km/h	8,7 km/h	7,1 km/h	6,6 km/h
72 Körner/m <sup>2</sup>	10,9 km/h	9,9 km/h	8,3 km/h	6,6 km/h	6,2 km/h
76 Körner/m <sup>2</sup>	10,4 km/h	9,5 km/h	7,8 km/h	6,3 km/h	5,9 km/h
80 Körner/m <sup>2</sup>	9,9 km/h	8,9 km/h	7,5 km/h	6 km/h	5,6 km/h

- Maksimālo darba ātrumu vajadzīgajam iestrādes daudzumam skatīt tabulā.

### 6.5.13.3 Graudu sadalītāja ar mehānisko piedziņu iestatīšana

CMS-T-00003646-F.1

#### 6.5.13.3.1 Pārnesuma attiecības noteikšana ar vadošā riteņa piedziņu

CMS-T-00003651-D.1



#### NOSACĪJUMI

- ☑ Ir izvēlēts sadales disks
- ☑ Ir izvēlēts vadošā riteņa piedziņas zobrats

1. *Lai no iestrādes daudzuma aprēķinātu vajadzīgo graudu atstatumu: skatīt AmaScan2 lietošanas instrukciju "Normas iestrādes daudzuma ievade"*

vai

skatīt AmaCheck lietošanas instrukciju "Graudu atstatuma noteikšana".

2. *Atkarībā no zobrata **1** vadošajā riteņū piedziņā un vēlamā graudu atstatuma: pārnesuma attiecību vadošā riteņa piedziņai nosakiet tabulā.*

The screenshot shows a control panel with a diagram of a drive mechanism at the top. The diagram includes a gear labeled 'A', a gear labeled 'B', and a dimension 'a' in centimeters. A red box highlights a warning icon and an open book icon. Below the diagram is a table with columns for gear sizes and rows for gear combinations. To the right of the table is a gear selection dial with a red box around the number '1' and a label 'Z=15'. Below the dial is a gear icon and the text '330 Imp./100m'.

A	B	120	80	55	42	34	10
17	25	10,7	16,0	23,3	30,6	37,7	128,3
17	24	10,3	15,4	22,4	29,3	36,2	123,2
17	23	9,8	14,8	21,5	28,1	34,7	118,1
17	22	9,4	14,1	20,5	26,9	33,2	112,9
20	25	9,1	13,6	19,8	26,0	32,1	109,1
19	23	8,8	13,2	19,2	25,2	31,1	105,6
17	20	8,6	12,8	18,7	24,4	30,2	102,7
21	24	8,3	12,5	18,1	23,7	29,3	99,7
17	19	8,1	12,2	17,7	23,2	28,7	97,5
25	27	7,9	11,8	17,1	22,4	27,7	94,3
24	25	7,6	11,4	16,5	21,6	26,7	90,9
21	21	7,3	10,9	15,9	20,8	25,7	87,3
25	24	7,0	10,5	15,2	19,9	24,6	83,8
27	25	6,7	10,1	14,7	19,2	23,8	80,8
19	17	6,5	9,8	14,2	18,6	23,0	78,1
24	21	6,4	9,5	13,9	18,2	22,5	76,4
20	17	6,2	9,3	13,5	17,7	21,8	74,2
23	19	6,0	9,0	13,1	17,2	21,2	72,1
25	20	5,8	8,7	12,7	16,6	20,5	69,8
27	21	5,7	8,5	12,3	16,2	20,0	67,9
25	19	5,5	8,3	12,1	15,8	19,5	66,3
27	20	5,4	8,1	11,8	15,4	19,0	64,6
24	17	5,2	7,7	11,2	14,7	18,2	61,8
25	17	4,9	7,4	10,8	14,1	17,5	59,3
27	17	4,6	6,9	10,0	13,1	16,2	54,9

CMS-I-00002868

3. *Atkarībā no zobrata **2** vadošajā riteņu piedziņā un vēlāmā graudu atstatuma:* pārnesuma attiecību vadošā riteņa piedziņai nosakiet tabulā.

Noteiktā pārnesuma attiecība ir atkarīga no riteņa izslīdes.

4. *Lai lietošanas laikā uz lauka noteiktu impulsus uz 100 m:* skatīt AmaScan2 lietošanas instrukciju "*Impulsu iebraukšana*",

vai

skatīt AmaCheck lietošanas instrukciju "*Impulsu iebraukšana*".

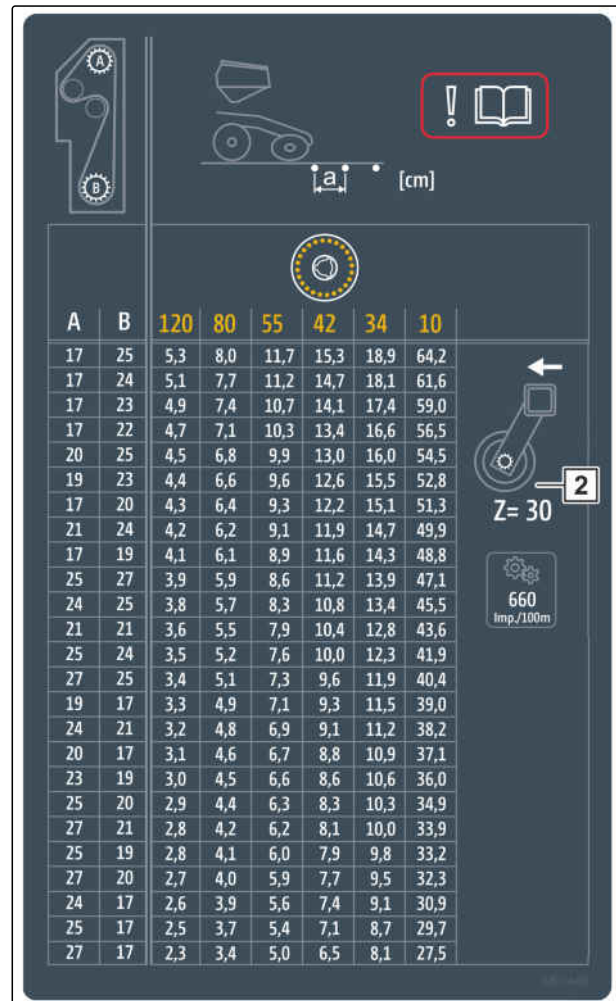

CMS-I-00002869

$a_R$	Aritmētiski noteiktais graudu atstatums:
$a_T$	Vadības datorā noteiktais graudu atstatums:
$I_E$	Aprēķinātie impulsu uz 100 m
$I_Z = \text{impulsu uz 100 m}$	
Z=15	330
Z=30	660

Ja noteiktie impulsu uz 100 m atšķiras no zemāk esošajām vērtībām, vajadzīgo graudu atstatumu nosakiet aritmētiski.

5. Vajadzīgā graudu atstatuma aritmētiska noteikšana.
6. Pārnesuma attiecību aritmētiski noteiktajam graudu atstatumam skatīt tabulā.

$$a_R = \frac{a_T}{I_Z} \times I_E$$

$$a_R = \frac{18,2}{330} \times 300 = 16,6$$

$$a_R = \frac{\quad}{\quad} \times \quad = \quad$$

CMS-I-00002864

6.5.13.3.2 Pārnesuma attiecības noteikšana ar sinhronizēšanas riteņa piedziņu

CMS-T-00003652-F.1

**NOSACĪJUMI**

☑ Ir izvēlēts sadales disks

1. *Lai no iestrādes daudzuma aprēķinātu vajadzīgo graudu atstatumu: skatīt AmaScan2 lietošanas instrukciju "Graudu atstatuma noteikšana",*

vai

skatīt AmaCheck lietošanas instrukciju "Graudu atstatuma noteikšana".

2. *Ar vajadzīgo graudu atstatumu: pārnesuma attiecības sinhronizējošā riteņa piedziņai nosakiet tabulā.*

Noteiktā pārnesuma attiecība ir atkarīga no riteņa izslīdes.

3. *Lai lietošanas laikā uz lauka noteiktu impulsus uz 100 m, skatīt AmaScan2 lietošanas instrukciju "Impulsu iebraukšana",*

vai

skatīt AmaCheck lietošanas instrukciju "Impulsu iebraukšana".

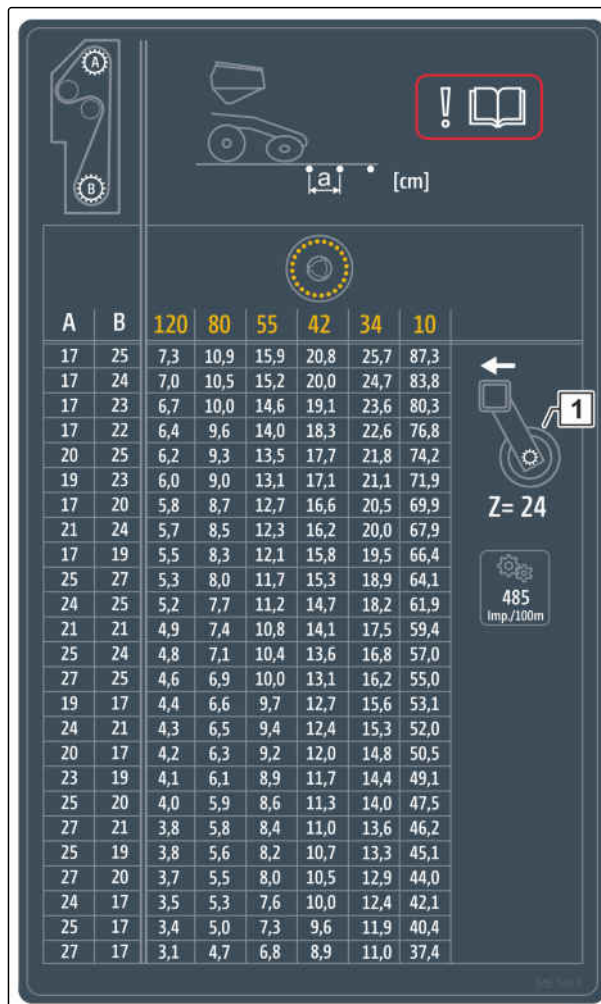

CMS-I-00002790

$a_R$	Aritmētiski noteiktais graudu atstatums:
$a_T$	Vadības datorā noteiktais graudu atstatums:
$I_E$	Aprēķinātie impulsus uz 100 m
$I_Z = \text{impulsus uz 100 m}$	
Z=24	485

$$a_R = \frac{a_T}{I_Z} \times I_E$$

$$a_R = \frac{18,2}{485} \times 463 = 17,4$$

$$a_R = \frac{\quad}{\quad} \times \quad = \quad$$

CMS-I-00002683



Ja noteiktie impulsi uz 100 m atšķiras no zemāk esošajām vērtībām, vajadzīgo graudu atstatumu nosakiet aritmētiski.

4. Vajadzīgā graudu atstatuma aritmētiska noteikšana.
5. Pārnesuma attiecību aritmētiski noteiktajam graudu atstatumam skatīt tabulā.

### 6.5.13.3.3 Graudu atstatuma iestatīšana pārnesumā ar mainīgiem zobratiem

CMS-T-00003634-C.1

1. Atbrīvojiet sviru **2** un pagrieziet uz augšu.

➔ Pārsegs **1** atveras automātiski.

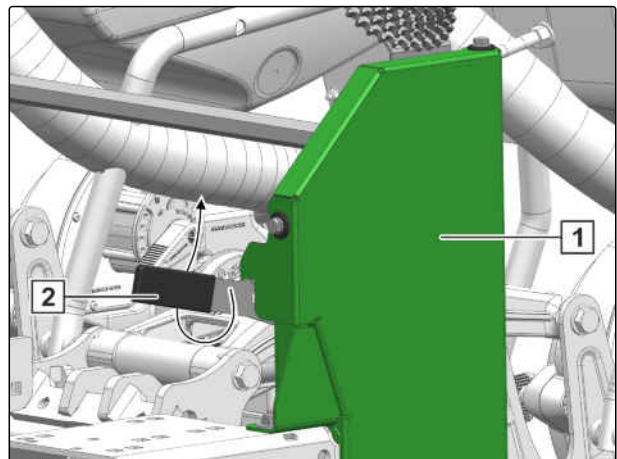

CMS-I-00002656

Ķēdes spriegotājs **3** ir atspriegots. Piedziņas ķēde **2** brīvi guļ uz ķēdes zobratiem **A** un **B**.

2. *Lai noteiktu piemērotu pārnesuma attiecību **1**, skatīt lietošanas instrukciju "Pārnesuma attiecības noteikšana riteņa piedziņai".*

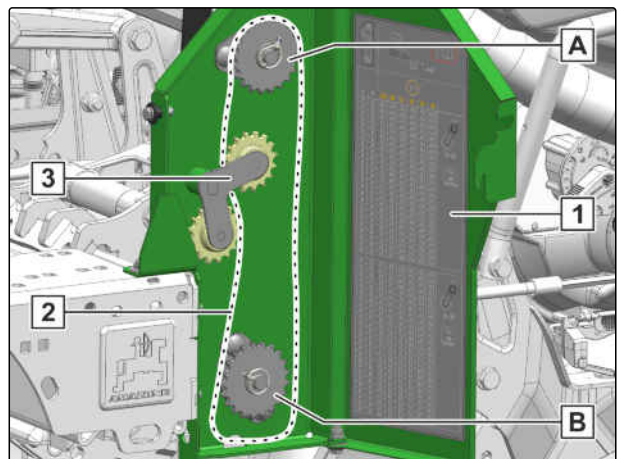

CMS-I-00002654

## 6 | Mašīnas sagatavošana

### Mašīnas sagatavošana lietošanai

3. Demontējiet šķeltni **5**.
4. Demontējiet disku **4**.
5. Demontējiet zobratu **3**.
6. Demontējiet šķeltni **1**.
7. No stāvēšanas pozīcijas **2** izņemiet vajadzīgo zobratu.
8. Demontēto zobratu novietojiet stāvēšanas pozīcijā **2**.
9. Uzmontējiet šķeltni.
10. Vēlamo zobratu uzmontējiet uz piedziņas vārpstas.
11. Uzmontējiet disku.
12. Uzmontējiet šķeltni.

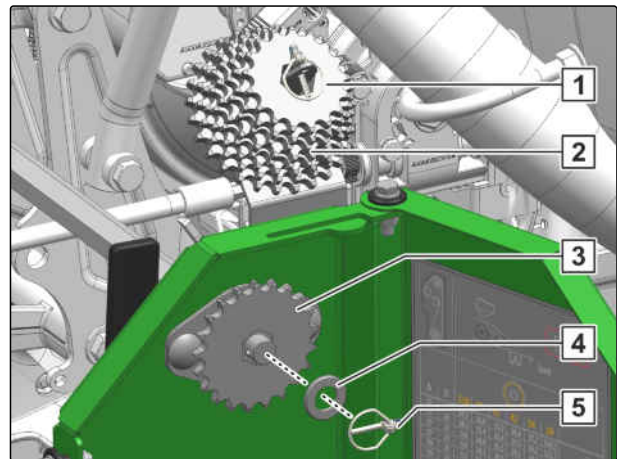

13. Demontējiet šķeltni **3**.
14. Demontējiet disku **2**.
15. Demontējiet zobratu **1**.
16. No stāvēšanas pozīcijas izņemiet vajadzīgo zobratu.
17. Demontēto zobratu novietojiet stāvēšanas pozīcijā.
18. Vēlamo zobratu uzmontējiet uz piedziņas vārpstas.
19. Uzmontējiet disku.
20. Uzmontējiet šķeltni.

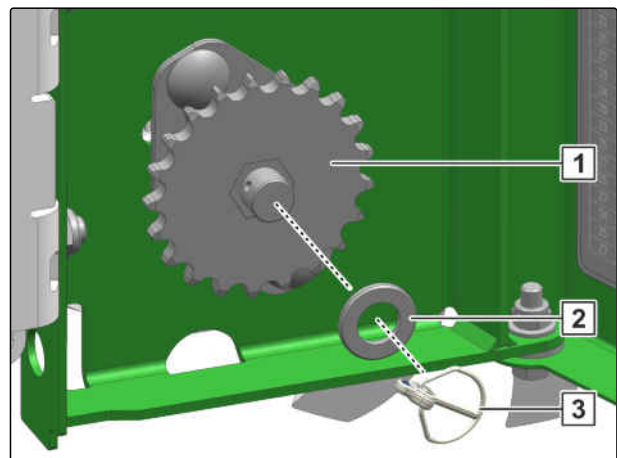

21. Nospiediet sviru **1**.

➔ Piedziņas ķēde tiek nospriegota.

22. Turiet sviru.

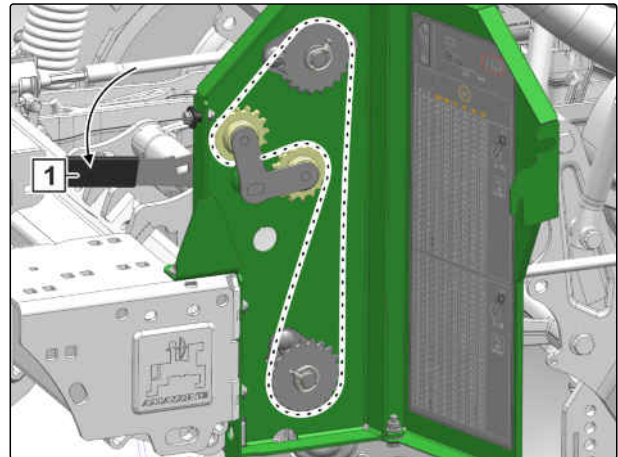

CMS-I-00002651

23. Pārsegu **1** aizveriet pret atsperes spiedienu.

24. *Lai nobloķētu pārsegu,*  
Turpiniet spiest sviru **3**.

➔ Pārsegs tiek nobloķēts pie ķēdes spriegotāja **2**.

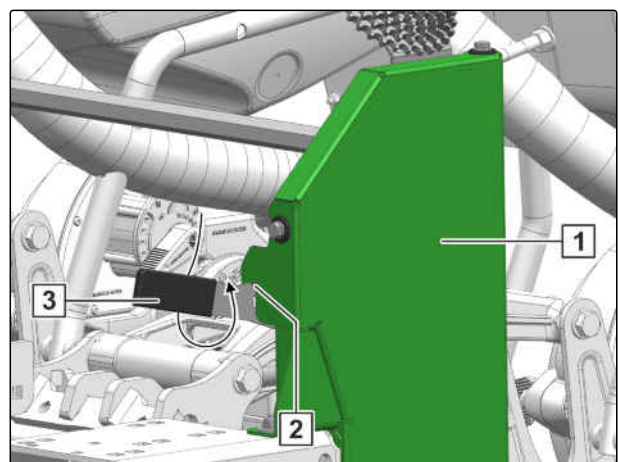

CMS-I-00002647

#### 6.5.13.3.4 Vadošā riteņa piedziņas zobrata nomaiņa

CMS-T-00003647-C.1

Ja rapša vai sojas izsējai netiek sasniegts iestrādes daudzuma apjoms, zobratu Z=15 nomainiet pret zobratu Z=30.

1. *Lai atspriegotu piedziņas ķēdi,*  
no stiprinājuma tapas **2** atbrīvojiet spriegošanas atsperi **1**.

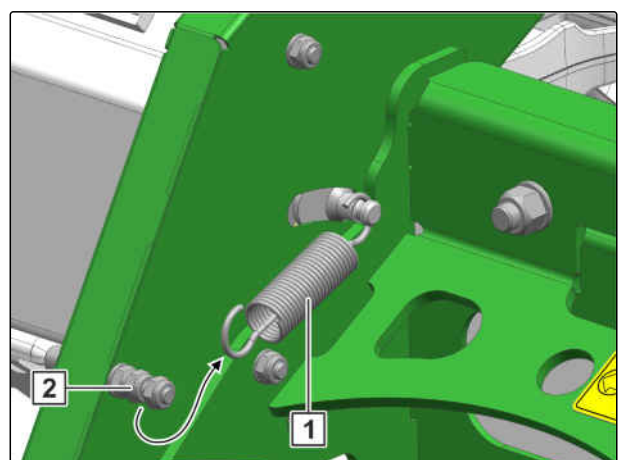

CMS-I-00002649

## 6 | Mašīnas sagatavošana Mašīnas sagatavošana lietošanai

2. Demontējiet skrūves **2**.
3. Pārsegu **1** pabīdiet uz malu.
4. Pārsegu paceliet uz augšu.

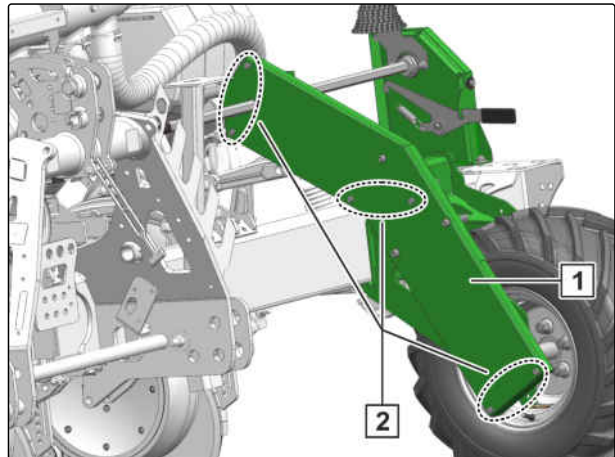

CMS-I-00002646

5. Atskrūvējiet skrūvi **1**.
6. *Ja stāvēšanas pozīciju var sagāzt pietiekami tālu,*  
no stāvēšanas pozīcijas izņemiet ķēdes pagarinājumu **2**.

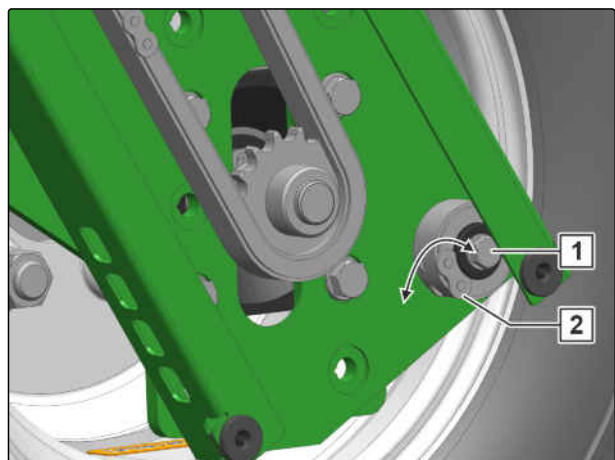

CMS-I-00005656

7. *Lai ķēdes slēdzeni **4** padarītu pieejamu,*  
piedziņas riteni **1** pagriežiet pulksteņrādītāja virzienā.
8. Demontējiet spīlgredzenu **3**.
9. Demontējiet zobratu Z=15.
10. Uzmontējiet zobratu Z=30.
11. Uzmontējiet ķēdes pagarinājumu.
12. Zobratu ielieciet **2** ķēdē.
13. Zobratu uzmontējiet uz piedziņas vārpstas.
14. Uzmontējiet spīlgredzenu.

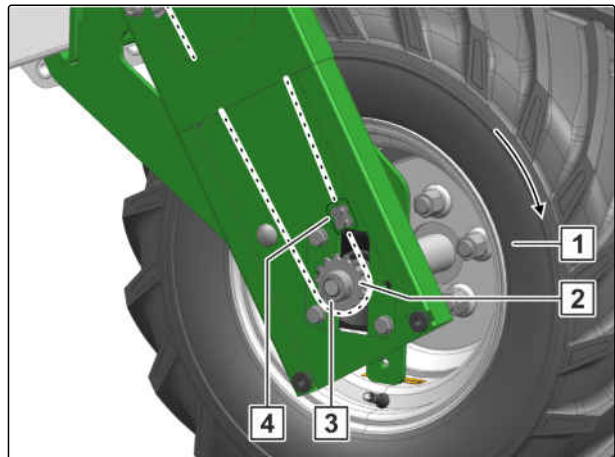

CMS-I-00002657

15. Lai nospriegotu piedziņas ķēdi, spriegošanas atsperi **2** uzlieciet ap stiprinājuma tapu **3**.

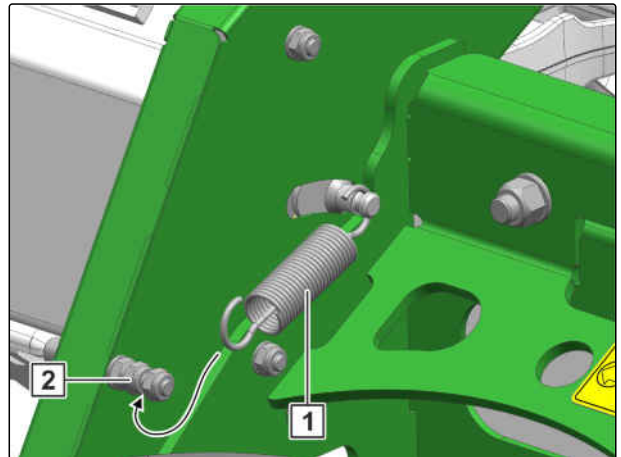

CMS-I-00002650

16. Lai nodrošinātu, ka nospriegotā piedziņas ķēde **1** kustas uz visiem zobrašiem, pagrieziet piedziņas riteni.

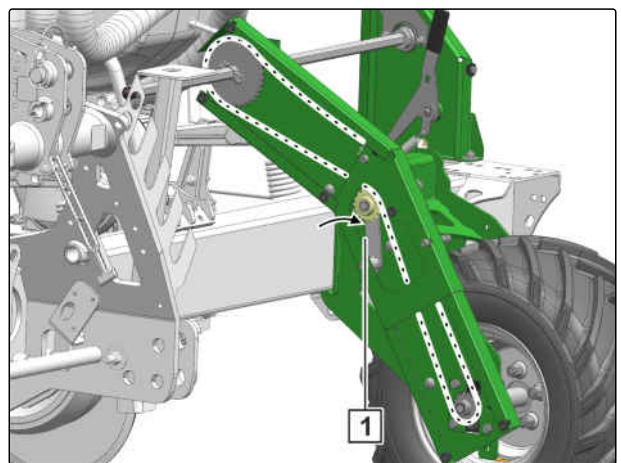

CMS-I-00002648

17. Uzmontējiet pārsegu **1**.

18. Uzmontējiet skrūves un diskus **2**.

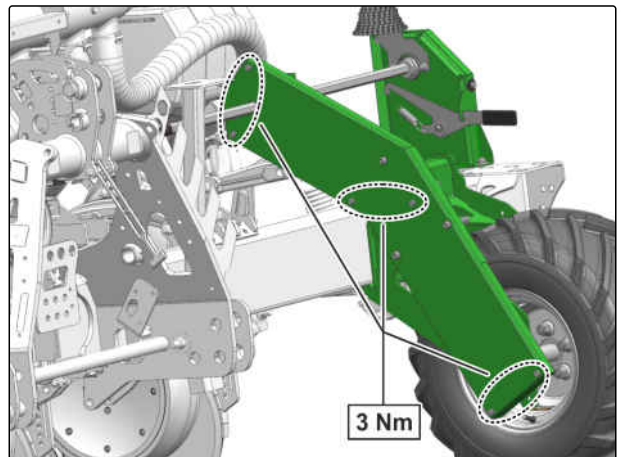

CMS-I-00002645

### 6.5.13.3.5 Graudu sadalītāja ar mehānisko piedziņu deaktivizēšana

CMS-T-00003865-A.1

1. *Lai deaktivizētu graudu sadalītāju ar mehānisko piedziņu, noņemiet cirpes tapu 2.*
- ➔ Graudu sadalītājs tiek atvienots no piedziņas vārpstas 3.
2. Pie graudu sadalītāja 1 novietojiet cirpes tapu.

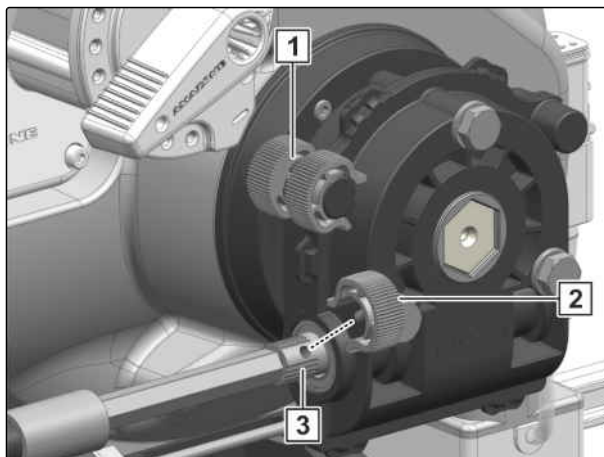

CMS-I-00002696

### 6.5.14 PreTeC sējas mulčā lemeša iestatīšana

CMS-T-00005523-F.1

#### 6.5.14.1 Zvaigžņveida tīrītāju iestatīšana

CMS-T-00001933-E.1

Zvaigžņveida tīrītāji ļauj sējas agregātiem mierīgā gaitā virzīties uz augsnes ar rupju virsmas struktūru. Zvaigžņveida tīrītājs drīkst tikai novākt uz sāniem augu atlikumus. Ar pilnu augsnes kustību piespiedējriteņiem trūkst pietiekami smalkās augsnes, lai aizvērtu vagu.



#### UZMANĪBU

Zvaigžņveida tīrītāji ir pakļauti nodilumam. Tādējādi var rasties asas šķautnes.

- ▶ Lietojiet drošības cimdus.

1. Izceliet mašīnu.
2. Nofiksējiet traktoru un mašīnu.
3. Izņemiet atvāžamo spraudni 1.

4. Zvaigžņveida tīrītājus turiet aiz roktura **2**.

5. Izvelciet nospraušanas tapu **3**.

6. Zvaigžņveida tīrītāju aiz roktura novietojiet vajadzīgajā stāvoklī

vai

*Ja zvaigžņveida tīrītāji nav nepieciešami:  
iestatiet zvaigžņu tīrītājus augstākajā pozīcijā.*

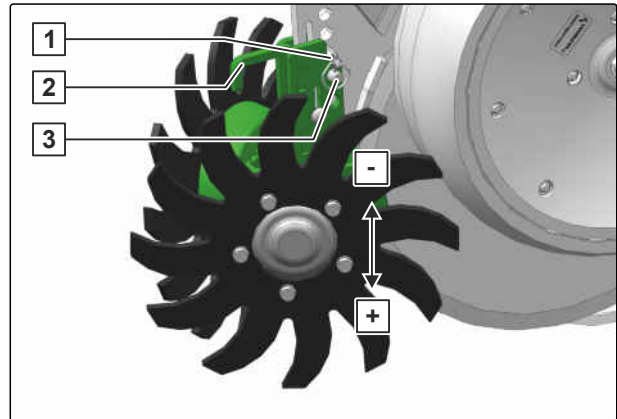

CMS-I-00002084

7. Regulēšanas elementā iespraudiet nospraušanas tapas.

8. Nostipriniet nospraušanas tapas ar atvāžamo spraudni.

9. *Lai pārbaudītu iestatījumu:  
30 m brauciet ar darba ātrumu un pārbaudiet darba attēlu.*

#### 6.5.14.2 Piku aizvācēju iestatīšana

CMS-T-00001934-E.1

Piku aizvācēji ļauj sējas agregātiem mierīgā gaitā virzīties uz augsnes ar rupju virsmas struktūru. Piku aizvācējs un piku aizvācēja smaile drīkst novākt uz sāniem tikai lielas pikas vai akmeņus. Piku novācēja smaile nedrīkst strādāt dziļāk nekā lemesis. Ar pilnu augsnes kustību, ko izraisa piku novācējs vai piku novācēja smaile, piespiedējriteņiem trūkst pietiekami smalkās augsnes, lai aizvērtu vagu.

1. Izceliet mašīnu.

2. Nofiksējiet traktoru un mašīnu.

3. Piku aizvācēju turiet aiz roktura **1**.

4. Izņemiet atvāžamo spraudni **2**.

5. Izvelciet nospraušanas tapu **3**.

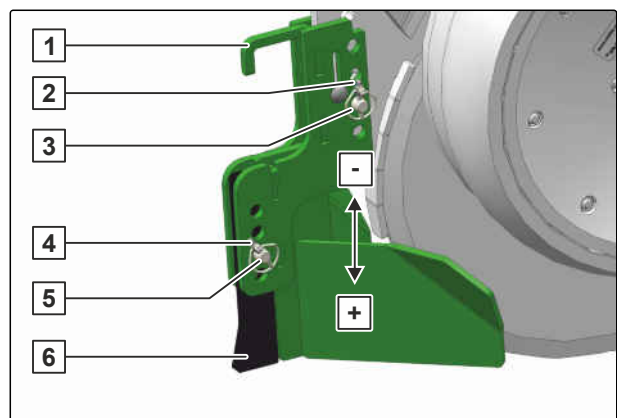

CMS-I-00002086

6. Piku novācēju aiz roktura novietojiet vajadzīgajā stāvoklī

vai

*Ja piku novācēji vairs nav nepieciešami:*  
iestatiet piku novācējus augstākajā pozīcijā.

7. Regulēšanas elementā iespraudiet nospraušanas tapas.

8. Nostipriniet nospraušanas tapas ar atvāžamo spraudni.

9. Pēc īsa ceļa posma pārbaudiet piku novācēju iestatījumu.

10. Izņemiet atvāžamo spraudni **4**.

11. Turiet lemeša uzliktni **6**.

12. Izvelciet nospraušanas tapu **5**.

13. Novietojiet lemeša uzliktni vajadzīgajā stāvoklī.



#### **NORĀDE**

Neiestatiet lemešu uzliktnus pārāk zemu.

14. Regulēšanas elementā iespraudiet nospraušanas tapas.

15. Nostipriniet nospraušanas tapas ar atvāžamo spraudni.

16. *Lai pārbaudītu iestatījumu:*

30 m brauciet ar darba ātrumu un pārbaudiet darba attēlu.

#### **6.5.14.3 Fiksēta griezējdiska iestatīšana**

CMS-T-00007646-C.1

Fiksētie griezējdiski ļauj sējas agregātiem mierīgā gaitā virzīties uz augsnes ar rupju virsmas struktūru. Fiksētie griezējdiski nogriež augu atlikumus un notīra sējas lemeša zonu.



1. Izceliet mašīnu.
2. Nofiksējiet traktoru un mašīnu.
3. Demontējiet uzgriezni un disku **1**.
4. Demontējiet skrūvi **6**.
5. Atskrūvējiet uzgriezni **2**.
6. Turētāju **5** novietojiet vajadzīgajā augstumā.
7. Uzmontējiet skrūvi.
8. Uzmontējiet un pievelciet uzgriežņus un diskus.

Ja iestatīšanas diapazons nav pietiekams, griezējdisku **4** uzmontējiet vajadzīgajā augstumā pie turētāja.

9. Demontējiet uzgriezni un diskus **3**.
10. Griezējdisku uzmontējiet vajadzīgajā augstumā pie turētāja.
11. Uzmontējiet uzgriezni un disku.
12. *Lai pārbaudītu iestatījumu:*  
30 m brauciet ar darba ātrumu un pārbaudiet darba attēlu.

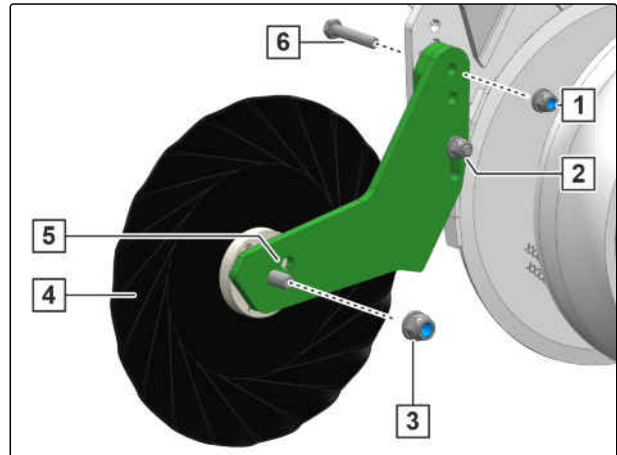

CMS-I-00005362

#### 6.5.14.4 Tīrīšanas kalta iestatīšana

Tīrīšanas kalts novāc augu atlikumus uz malu un uzirdina augsnes virsmu. Tādējādi lemeši vieglāk iegrimst smagā augsnē.

Atkarībā no zemkopības apstākļiem sēklu var izkļiedēt bez augsnes apstrādes. Priekšnoteikums ir sakopta, īsi apgriezta labība sausā, bet ne smagā vai mālainā augsnē.

1. Atskrūvējiet uzgriežņus **3**.
2. Demontējiet uzgriežņus un diskus.
3. Demontējiet skrūves **1**.
4. Tīrīšanas kaltus **2** novietojiet vajadzīgajā pozīcijā.

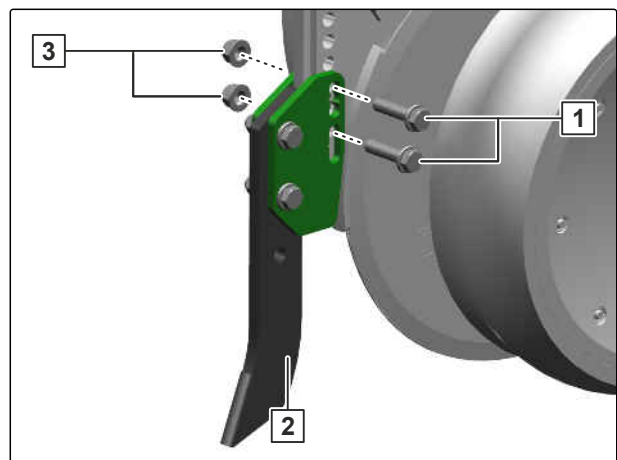

CMS-I-00008648

## 6 | Mašīnas sagatavošana

### Mašīnas sagatavošana lietošanai

- Uzmontējiet skrūves.
- Uzmontējiet un pievelciet uzgriežņus un diskus.
- Lai pārbaudītu iestatījumu:*  
30 m brauciet ar darba ātrumu. Pārbaudiet darba attēlu.

Ja tīrīšanas kalti nav nepieciešami, iestrādes dziļuma, kas lielāks par 8 cm, gadījumā tīrīšanas kalti ir jādemonē. Ja iestrādes dziļums ir mazāks par 8 cm, pietiek, ja turētājus **1** kopā ar tīrīšanas kaltiem uzmontē augšējā pozīcijā.

- Atskrūvējiet uzgriežņus **4**.
- Demontējiet uzgriežņus un diskus.
- Demontējiet skrūves **2**.
- Tīrīšanas kaltus **3** novietojiet augstākajā pozīcijā

vai

Demontējiet tīrīšanas kaltus.

- Uzmontējiet skrūves.
- Uzmontējiet un pievelciet uzgriežņus un diskus.

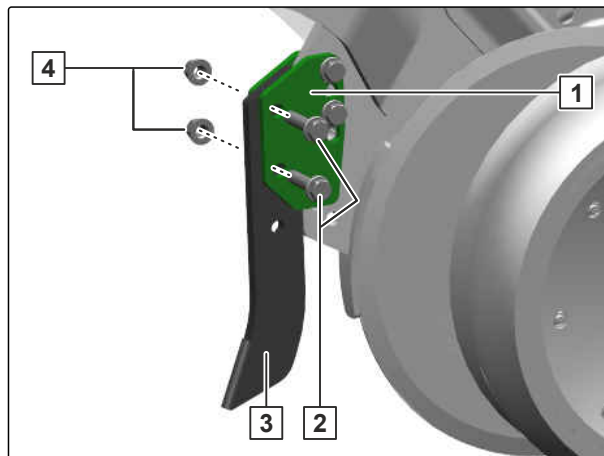

CMS-I-00009197

#### 6.5.14.5 Sēklas iesēšanas dziļuma iestatīšana

- Izceliet mašīnu.
- Nofiksējiet traktoru un mašīnu.
- Atbloķējiet iestatīšanas sviru **1**.

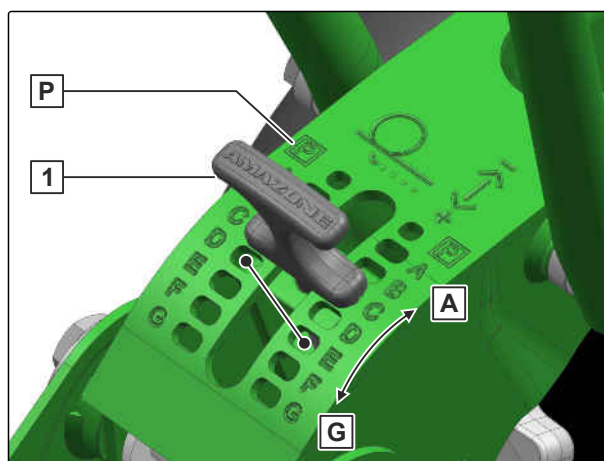

CMS-T-00005825-E.1

CMS-I-00001919



## NORĀDE

Iestatīšanas sviru fiksatoros var nobloķēt arī pussoļos.

4. *Lai palielinātu sēklas iesēšanas dziļumu:*  
iestatīšanas sviru iestatiet virzienā **G**

vai

*Lai samazinātu sēklas iesēšanas dziļumu:*  
iestatīšanas sviru iestatiet virzienā **A**.

5. *Lai izslēgtu mašīnu:*  
Sēklas iesēšanas dziļumu visās rindās novietojiet pozīcijā **P**.



## NORĀDE

Vertikālā spēka regulēšana sākot ar sēklas iestrādes dziļuma pozīciju F-G ir bez funkcijas.

6. *Lai mainītu no vertikālā spēka regulēšanas uz lemešu spiediena vadīšanu:*  
Skatīt ISOBUS lietošanas instrukciju "Lemešu spiediena kontroles konfigurēšana".
7. *Lai pārbaudītu iestatījumu:*  
30 m brauciet ar darba ātrumu un "pārbaudiet iesēšanas dziļumu".

### 6.5.14.6 Lemešu spiediena hidrauliska iestatīšana

Lemešu spiediens tiek sagatavots ar hidraulisko cilindru **1**.

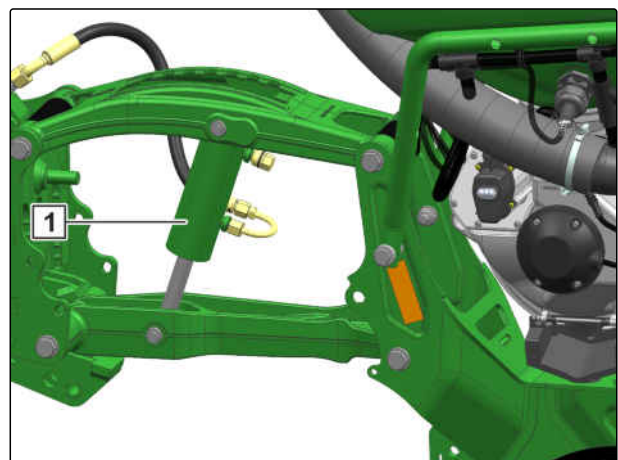

CMS-T-00005524-E.1

CMS-I-00003953

Hidrauliskā lemešu spiediena sistēma var būt aprīkota ar vertikālā spēka regulēšanu. Spēka sensori **1** nosaka lemešu vertikālo spēku. Signāla apstrāde **2** aprēķina vidējo vērtību visiem lemešiem un regulē spiedienu hidrauliskajā lemešu spiediena sistēmā.

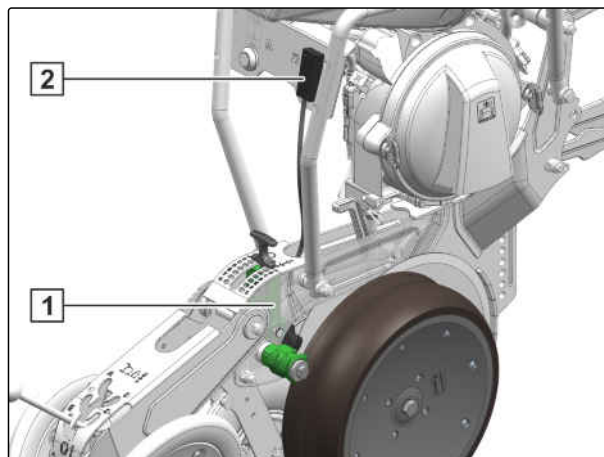

CMS-I-00003921

1. Ieslēdziet ventilatoru.

**i** **NORĀDE**

Darba diapazons ir starp 5 bar un 100 bar.

2. *Lai smagā augsnē palielinātu lemešu spiedienu **+** vai vieglai augsnei samazinātu **-**:*  
Skatīt ISOBUS lietošanas instrukciju "Lemešu spiediena pielāgošana".

**i** **NORĀDE**

Ja hidrauliskais lemešu spiediens ir iestatīts par augstu, mašīna tiek pacelta virs PreTeC sējas mulčā lemešiem.

Vertikālā spēka regulēšanu izmantojiet tikai līdz sēklas iestrādes dziļuma pozīcijai E-F.

3. *Lai lemešu spiedienu mērķtiecīgi paceltu kustības joslās:*  
Skatīt nodaļu "Lemešu spiediena iestatīšana kustības joslā".
4. *Lai pārbaudītu iestatījumu:*  
30 m brauciet ar darba ātrumu un "pārbaudiet sēklas iesēšanas dziļumu".

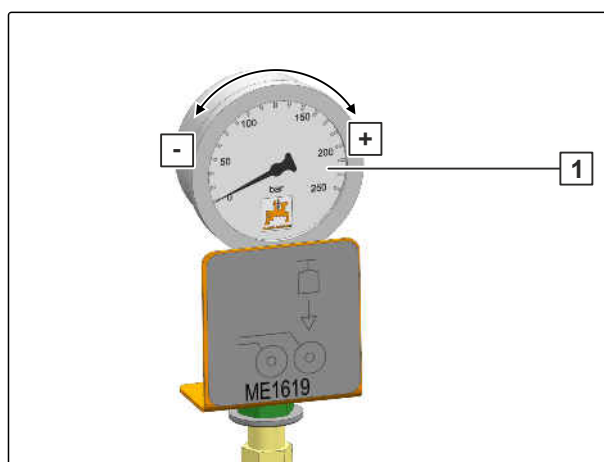

CMS-I-00005409

### 6.5.14.7 Lemešu spiediena mehāniska iestatīšana

CMS-T-00001905-E.1

Izmantošanas nosacījumi	Lemešu spiediens
Smagas augsnes	Palieliniet lemešu spiedienu: <b>+</b>
Viegla augsne	Samaziniet lemešu spiedienu: <b>-</b>

1. Izceliet mašīnu.
2. Nofiksējiet traktoru un mašīnu.
3. Atbloķējiet iestatīšanas sviru.
4. Lemešu spiedienu iestatiet vajadzīgajā pozīcijā.
5. Nobloķējiet iestatīšanas sviru fiksatorā.
6. Iestatījumu pārņemiet visiem lemešiem.

vai

Lemešu spiedienu kustības joslā iestatiet vajadzīgajā pozīcijā.

7. *Lai pārbaudītu iestatījumu, 30 m brauciet ar darba ātrumu un "pārbaudiet sēklas iesēšanas dziļumu".*

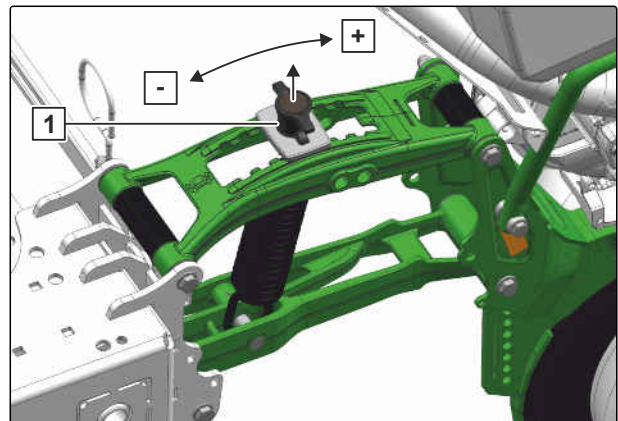

CMS-I-00001923

### 6.5.14.8 Lemešu spiediena iestatīšana kustības joslā

CMS-T-00007947-D.1

1. Ieslēdziet ventilatoru.
2. *Lai lemešu spiedienu blakus kustības joslām iestatītu uz nulli. Skatīt ISOBUS lietošanas instrukciju "Lemešu spiediena pielāgošana".*



## DARBNĪCĀ VEICAMS DARBS

### **i** NORĀDE

Lemeši kustības joslās var tikt noslogoti ar papildu lemešu spiedienu. Papildu lemešu spiedienu var iestatīt starp 10 bar un 50 bar.

Mašīnām ar lemešu bīdīšanu papildu lemešu spiedienu paaugstiniet tikai tik daudz, lai pārbīdītie lemeši neiegrimst blakus kustības joslai.

#### 3. *Lai kustības joslā iestatītu papildu lemešu spiedienu:*

Lemešu spiedienu pie regulēšanas skrūves

**1** iestatiet vajadzīgajā pozīcijā.

➔ Manometrs **2** rāda papildu lemešu spiedienu traktora sliedēs.

➔ Ja lemešu spiediens tiek iestatīts blakus kustības joslām, lemešu spiediens kustības joslās tiek palielināts par iestatīto vērtību.

#### 4. *Lai pēc īsa ceļa posma pārbaudītu iestatījumu:*

Skatīt "Iesēšanas dziļuma pārbaude".

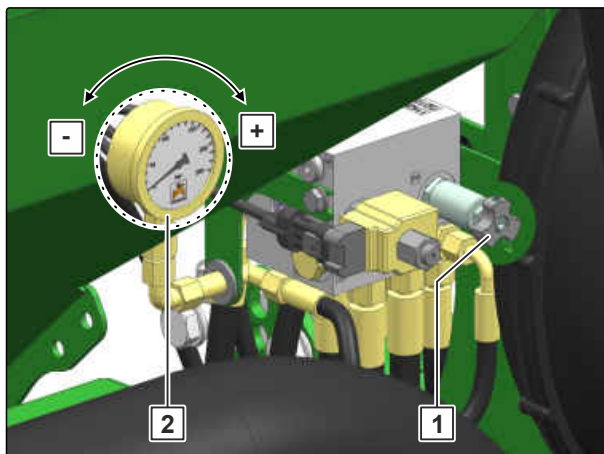

CMS-I-00005532

### 6.5.14.9 Disku pielīdzinātāja iestatīšana

CMS-T-00001932-G.1

Disku pielīdzinātāji tiek izmantoti uzartā vai mulčētā augsnē. Tie pārklāj vagu ar smalku augsni. Pielīdzinātāja spiedienu var regulēt.

1. Izceliet mašīnu.
2. Nofiksējiet traktoru un mašīnu.
3. Atbloķējiet iestatīšanas sviru **1**.

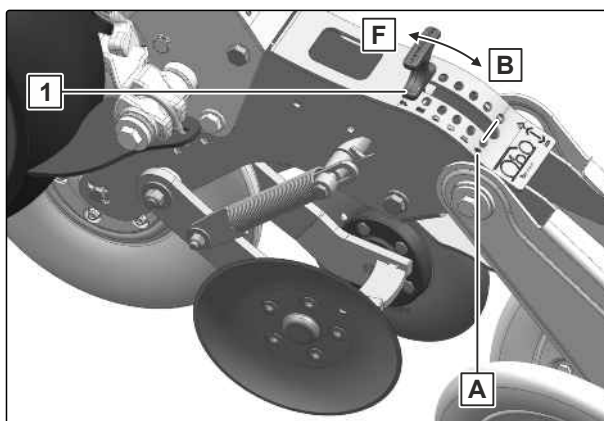

CMS-I-00001926

4. *Smagās augsnēs:*

Pielīdzinātāja spiedienu paaugstiniet **F** virzienā

vai

*Irdenās augsnēs:*

Pielīdzinātāja spiedienu samaziniet **B** virzienā.

5. Iestatījumu pārņemšana visiem disku pielīdzinātājiem

vai

Disku pielīdzinātāja spiedienu kustības joslā iestatiet vajadzīgajā pozīcijā

6. *Lai izslēgtu mašīnu:*

Disku pielīdzinātājus visās rindās novietojiet **A** pozīcijā.

7. Nobloķējiet iestatīšanas sviru fiksatorā.

8. *Lai pārbaudītu iestatījumu:*

30 m brauciet ar darba ātrumu un pārbaudiet darba attēlu.

### 6.5.14.10 Zvaigžņveida aizrausēja iestatīšana

CMS-T-00012662-A.1

Zvaigžņveida aizrausēji tiek izmantoti uzartā vai mulčētā augsnē. Tie pārklāj vagu ar smalku augsni. Zvaigžņveida aizrausējiem var noregulēt darba dziļumu, pozīciju un attālumu starp piespiedējriteņiem.

1. Izceliet mašīnu.

2. Nofiksējiet traktoru un mašīnu.

Zvaigžņveida aizrausēji sēklu nedrīkst iebīdīt augsnē. Pie vagas pamatnes darba dziļumu piergulējiet maksimāli uz 1 cm. Ja zvaigžņveida aizrausēji paceļ zemi, samaziniet darba dziļumu vai palieliniet caurgājieni starp zvaigžņveida aizrausējiem.

3. Atbloķējiet iestatīšanas sviru **1**.

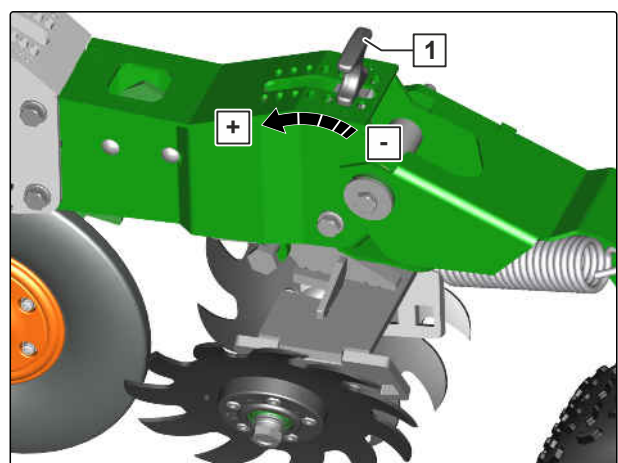

CMS-I-00008069

4. *Lai palielinātu darba dziļumu:*

iestatīšanas sviru kustīniet virzienā **+**

vai

*Lai samazinātu darba dziļumu:*

iestatīšanas sviru kustīniet virzienā **-**

5. Iestatījumu pārņemiet visiem zvaigžņveida  
aizrausējiem

vai

Zvaigžņveida aizrausēju kustības joslā iestatiet  
vajadzīgajā pozīcijā.

6. *Lai izslēgtu mašīnu:*

zvaigžņveida aizrausēju visās rindās novietojiet  
augstākajā pozīcijā.

7. Nobloķējiet iestatīšanas sviru fiksatorā.

8. *Lai pārbaudītu iestatījumu:*

30 m brauciet ar darba ātrumu un pārbaudiet  
darba attēlu.



**NORĀDE**

Lai zvaigžņveida aizrausēju pielāgotu pa vidu pret  
vagu, ir pieejami regulēšanas ieliktņi dažādos  
attālumos.

9. Demontējiet uzgriezni un drošības diskus **2**.

10. *Lai zvaigžņveida aizrausēju novietotu pa vidu  
vagai:*

iestatīšanas ieliktņus **3** un **4** novietojiet  
vajadzīgajā pozīcijā.

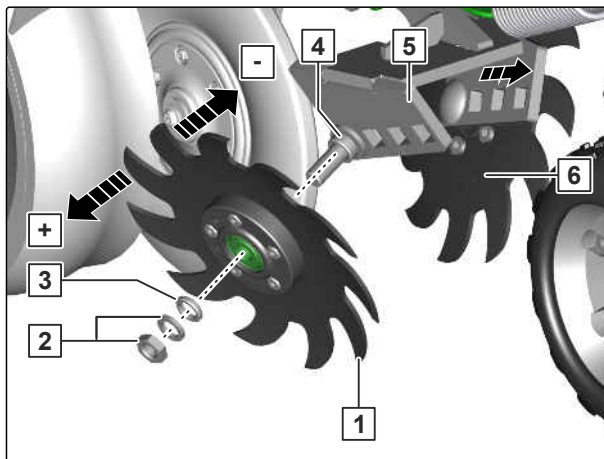

CMS-I-00008763



11. *Ja zvaigžņveida aizrausējs bīda zemi vai organiskos materiālus:*

Turētājā **5** palieliniet attālumu starp zvaigžņveida aizrausējiem **1** un **6**

vai

*Ja zvaigžņveida aizrausēji sēklu pietiekami nepārsedz ar smalko zemi:*

Samaziniet attālumu starp zvaigžņveida aizrausējiem.

12. *Lai pārbaudītu iestatījumu:*

30 m brauciet ar darba ātrumu un pārbaudiet darba attēlu.

#### 6.5.14.11 Mono piespiedējriteņa iestatīšana

Mono piespiedējriteņis aizver sējas vāgu. Piespiedējriteņa spiedienu var regulēt.

1. Izceliet mašīnu.
2. Nofiksējiet traktoru un mašīnu.
3. Atbloķējiet iestatīšanas sviru **1**.
4. *Lai palielinātu riteņu spiedienu:* iestatīšanas sviru iestatiet virzienā **+**

vai

*Lai samazinātu riteņu spiedienu:* iestatīšanas sviru iestatiet virzienā **-**.

5. Nobloķējiet iestatīšanas sviru fiksatorā.
6. *Lai pārbaudītu iestatījumu:* 30 m brauciet ar darba ātrumu. Pārbaudiet darba attēlu.

#### 6.5.14.12 V-veida piespiedējriteņu iestatīšana

V-veida piespiedējriteņi aizrauš vāgu. Regulēt var riteņa spiedienu, noregulēšanas leņķi un attālumu starp piespiedējriteņiem.

CMS-T-00012663-A.1

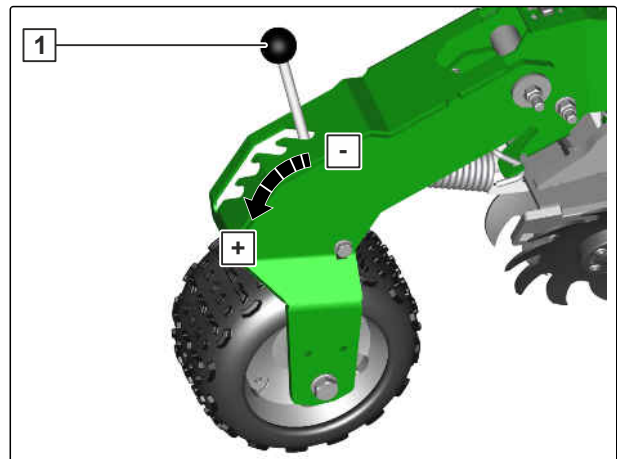

CMS-I-00008070

CMS-T-00001931-H.1

### Piespiedējriteņi

- 1 350x50 zobains smagām augsnēm
- 2 350x50 profilēts irdenām līdz vidējām augsnēm. Piemērots erozijas riska samazināšanai
- 3 350x50 gluds irdenām līdz vidējām augsnēm
- 4 350x33 gluds vidējām līdz smagām augsnēm

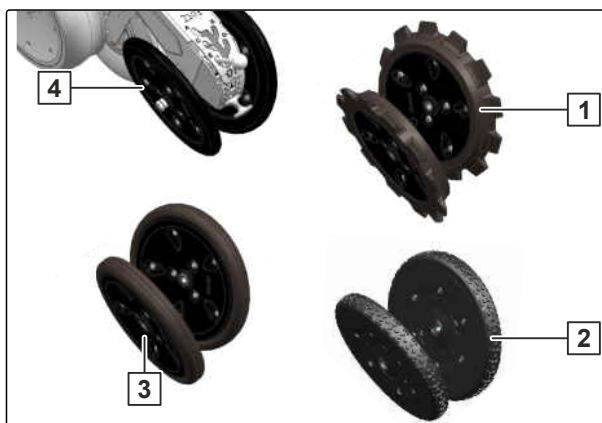

CMS-I-00009090

### **i** NORĀDE

Lai graudus neizstrādātu ārpus augsnes **1**, robotie piespiedējriteņi nedrīkst strādāt dziļāk nekā iestatītais sēklas iesēšanas dziļums.

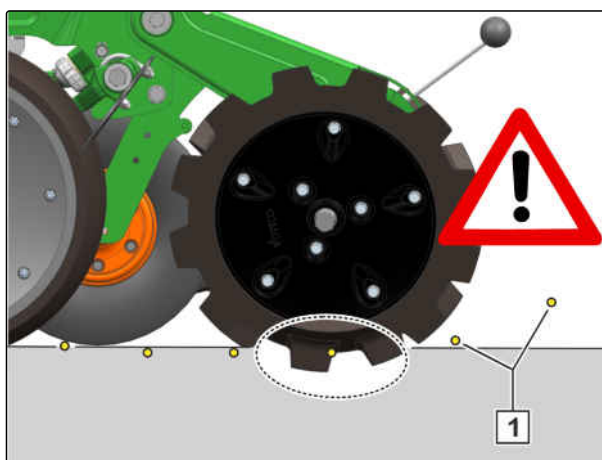

CMS-I-00002743

1. Izceliet mašīnu.
2. Nofiksējiet traktoru un mašīnu.
3. Atbloķējiet iestatīšanas sviru **1**.
4. *Lai palielinātu riteņu spiedienu:* iestatīšanas sviru iestatiet virzienā **E**

vai

*Lai samazinātu riteņu spiedienu:* iestatīšanas sviru iestatiet virzienā **A**.

5. Nobloķējiet iestatīšanas sviru fiksatorā.
6. *Lai pārbaudītu iestatījumu:* 30 m brauciet ar darba ātrumu. Pārbaudiet darba attēlu.
7. *Ja vagas ar iestatīto riteņu spiedienu netiek aizvērtas:* iestatiet slīpuma leņķi.

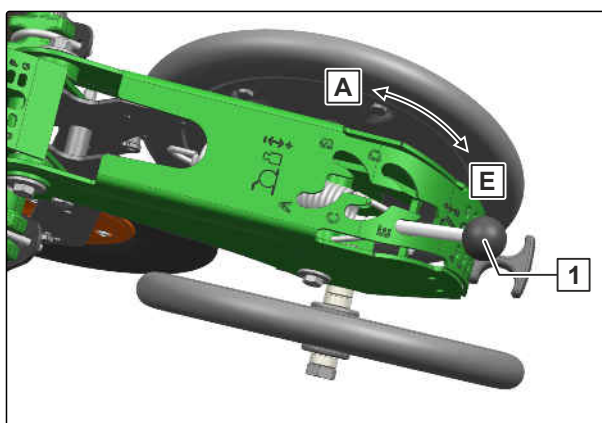

CMS-I-00001927

8. *Irdenām augsnēm:*  
iestatīšanas sviru iestatiet virzienā **A**

vai

*Smagām augsnēm:*  
iestatīšanas sviru iestatiet virzienā **E**.

9. *Lai pārbaudītu iestatījumu:*  
30 m brauciet ar darba ātrumu. Pārbaudiet darba attēlu.

10. *Ja vagas ar iestatīto slīpuma leņķi netiek aizvērtas:*  
Iestatiet attālumu starp piespiedējrītiem.

11. Atbrīvojiet un noņemiet iekšpusē esošos drošināšanas uzgriežņus.

12. Izņemiet skrūvi **1** ar piespiedējrīti.

Piespiedējrīti **3** ar iestatīšanas ieliktņiem **2** novietojiet vajadzīgajā pozīcijā.

### **i** NORĀDE

Lai piespiedējrīteņu spiediena punktu pielāgotu pa vidu pret vāgu, ir pieejami regulēšanas ieliktņi dažādos attālumos.

13. *Irdenām augsnēm:*  
Palieliniet attālumu starp piespiedējrītiem **+**

vai

*Smagām augsnēm:*  
Samaziniet attālumu starp piespiedējrītiem **-**.

14. Uzmontējiet piespiedējrīti ar skrūvēm.

15. Pretējās puses piespiedējrīti **4** novietojiet vēlamajā pozīcijā.

16. *Lai pārbaudītu iestatījumu:*  
30 m brauciet ar darba ātrumu. Pārbaudiet darba attēlu.

17. *Ja vagas ar iestatīto piespiedējrīteņu spiedienu netiek aizvērtas:*  
Iestatiet piespiedējrīteņu novirzi.

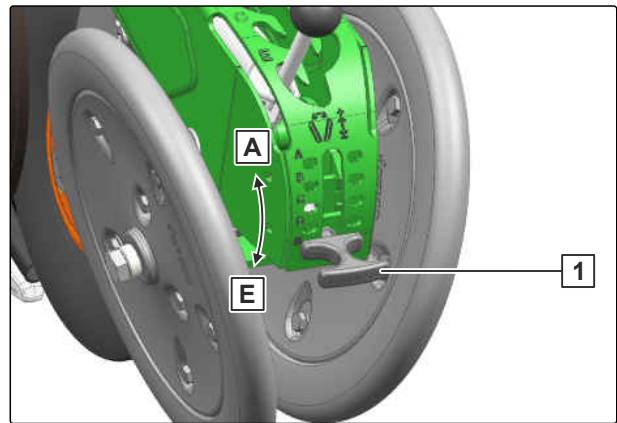

CMS-I-00001929

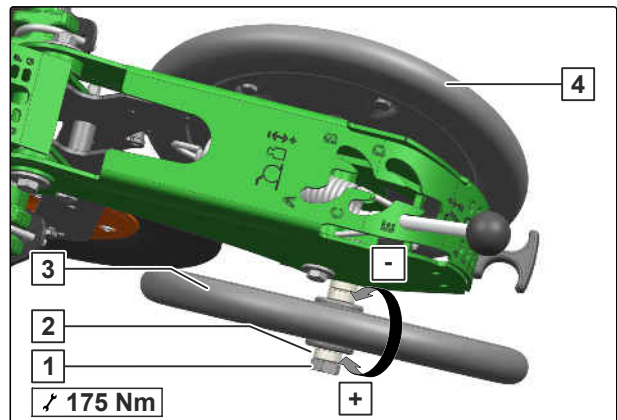

CMS-I-00001928

## 6 | Mašīnas sagatavošana

### Mašīnas sagatavošana lietošanai

18. Atbrīvojiet un noņemiet iekšpusē esošos drošināšanas uzgriežņus.
19. Izņemiet skrūvi **1** ar piespiedēriteni.

#### **i** NORĀDE

Mašīnām ar disku pielīdzinātāju piespiedēriteņus uzmontējiet aizmugurējā pozīcijā.

20. *Lielākai caurgājībai:*  
Palieliniet piespiedēriteņa **2** novirzi.
21. Uzmontējiet piespiedēriteņus.
22. Pretējās puses piespiedēriteni **3** novietojiet vēlamajā pozīcijā.
23. *Lai pārbaudītu iestatījumu:*  
30 m brauciet ar darba ātrumu. Pārbaudiet darba attēlu.

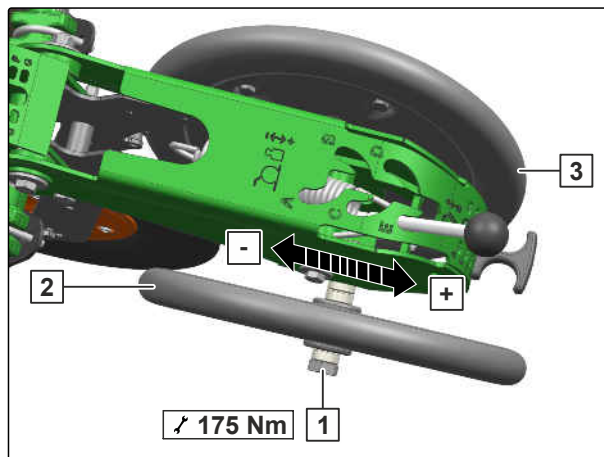

CMS-I-00009418

#### 6.5.14.13 Vagu veidotāja maiņa

#### **i** NORĀDE

Labākai izpratnei PreTeC sējas mulčā lemesis ir attēlots tikai daļēji. Vagu veidotāja vai vagu tīrītāja maiņai dziļuma ierobežošanas rullis un griezējdiski nav jādemontē.

1. Izceliet mašīnu.
2. Nofiksējiet traktoru un mašīnu.
3. Demontējiet skrūvi **1** un skrūvju fiksatoru.
4. Virzienā uz leju izvelciet vagu veidotāju vai vagu tīrītāju.
5. *Lai izvēlētos vagas veidotāju:*  
Skatīt "Sēklas iestatījumu noteikšana".
6. *Ja skrūvju fiksatora zobi ir nodiluši:*  
Nomainiet skrūvju fiksatoru.

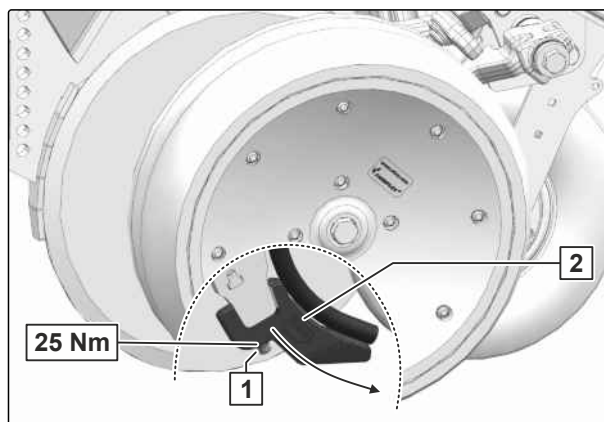

CMS-I-00002045

7. Uzmontējiet un pievelciet skrūvi un skrūvju fiksatoru.
8. *Lai uzmontētu vagu veidotājam piemērotu sēklas savākšanas rulli:*  
Skatīt "Sēklas iestatījumu noteikšana".

#### 6.5.14.14 Dziļuma ierobežošanas ruļļu notīrītāja iestatīšana

CMS-T-00001936-G.1



### SVARĪGI

#### Ruļļa bojājumi ar pieguļošu tīrītāju

- ▶ *Lai pārbaudītu attālumu:*  
Rotējiet rulli.

Tīrītājs ļauj lemešiem mierīgu gaitu uz augsnes ar lipīgu virsmu struktūru.

1. Izceliet mašīnu.
2. Nofiksējiet traktoru un mašīnu.
3. Atskrūvējiet uzgriežņus **1**.
4. Tīrītāju **2** iestatiet uz attālumu 2 cm.
5. *Lai pārbaudītu attālumu:*  
Rotējiet dziļuma ierobežošanas rulli **3**.
6. Pievelciet uzgriežņus.
7. *Lai pārbaudītu iestatījumu:*  
30 m brauciet ar darba ātrumu un pārbaudiet darba attēlu.

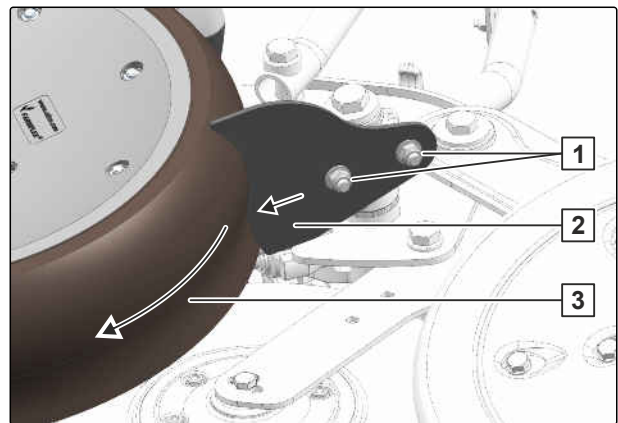

CMS-I-00001930

### 6.5.14.15 Lemešu augstuma regulēšanas izmantošana

CMS-T-00003679-C.1

1. pielokiet vadības sviru **1**.

➔ Bloķētājs **2** saliecas uz apakšējā vilcējstieņa.

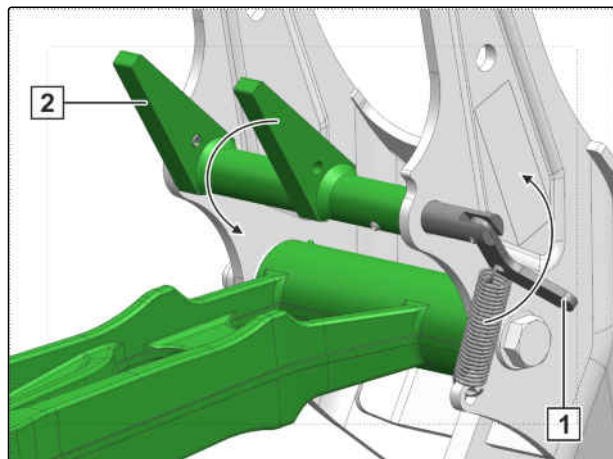

CMS-I-00002700

2. Zem lemeša novietojiet piemērotu palīglīdzekli **1**.

3. *Lai bloķētāju **2** novietotu bloķēšanas pozīcijā, Lēnām nolaidiet mašīnu.*

➔ Lemesis ir nofiksēts stāvēšanas pozīcijā.

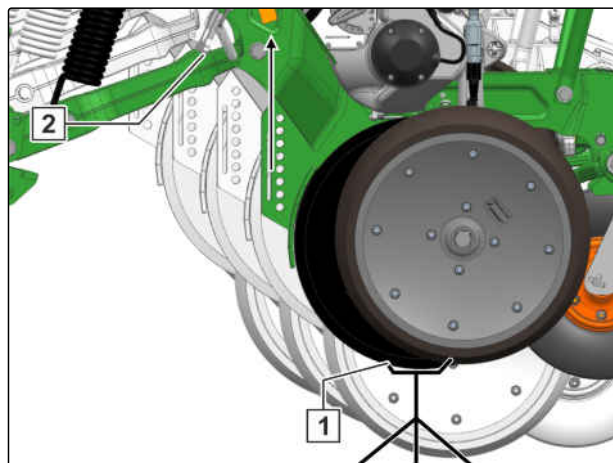

CMS-I-00002706

4. Zem lemeša novietojiet piemērotu palīglīdzekli.

5. Lēnām nolaidiet mašīnu.

➔ Bloķētājs **1** zem apakšējā vilcējstieņa **1** ir bez slodzes.

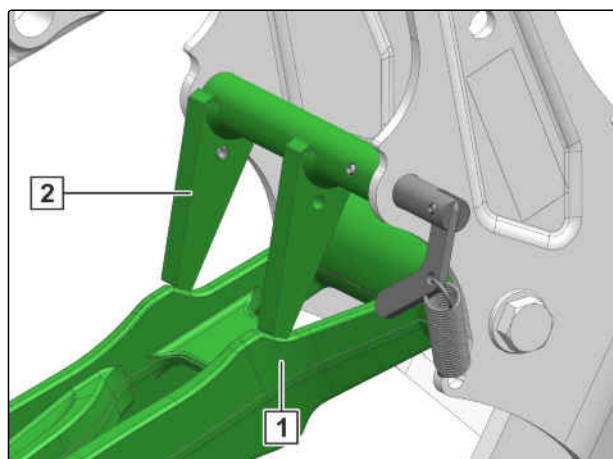

CMS-I-00002697

6. *Lai bloķētāju [2] novietotu stāvēšanas pozīcijā, pielokiet vadības sviru [1].*
  7. Lēnām paceliet mašīnu.
- ➔ Lemeši nolaižas darba stāvoklī.

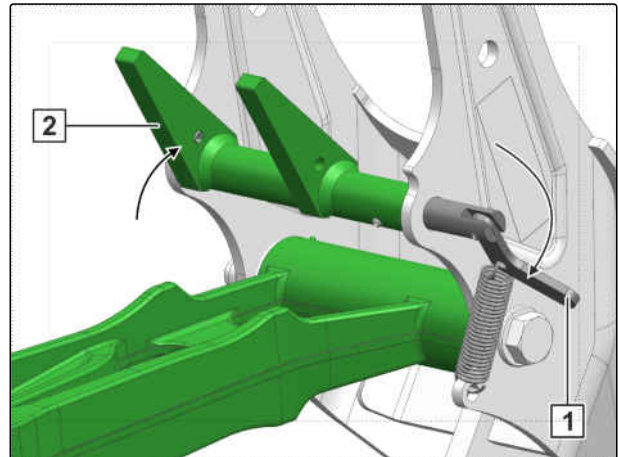

CMS-I-00002699

#### 6.5.14.16 Sēklas savākšanas ruļļa tīrītāja iestatīšana

CMS-T-00003720-E.1

Tīrītājs ļauj sēklas savākšanas rullim mierīgi kustēties uz augsnes ar lipīgu virsmu struktūru.

1. Izceliet mašīnu.
2. Nofiksējiet traktoru un mašīnu.
3. Atskrūvējiet uzgriežņus [1].
4. Tīrītāju [3] iestatiet uz 1 mm attālumu.

 **SVARĪGI** Ruļļa bojājumi ar pieguļošu tīrītāju  
► *Lai pārbaudītu attālumu:*  
Rotējiet rulli.

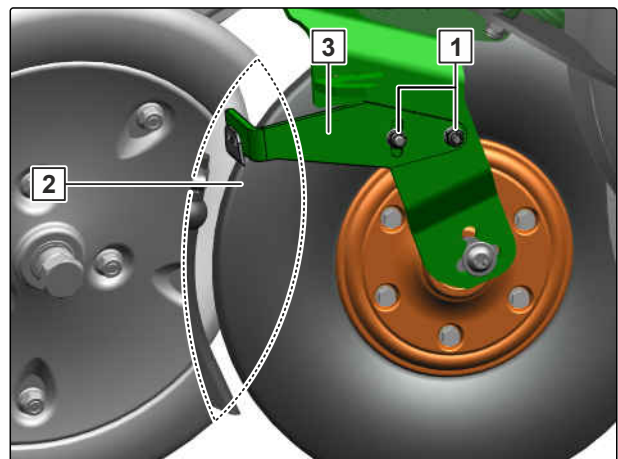

CMS-I-00009085

5. Pievelciet uzgriežņus.
6. *Lai pārbaudītu iestatījumu:*  
30 m brauciet ar darba ātrumu un pārbaudiet darba attēlu.

#### 6.5.14.17 Sēklas savākšanas ruļļa nomaiņa

CMS-T-00003902-E.1

##### **NORĀDE**

Nomaiņa ir jāpielāgo attiecīgajiem izmantošanas apstākļiem. Optimālo iestatījumu var noteikt tikai izmantošanas laikā uz lauka.

## 6 | Mašīnas sagatavošana

### Mašīnas sagatavošana lietošanai

1. Izceliet mašīnu.
2. Nofiksējiet traktoru un mašīnu.
3. Demontējiet uzgriezni **1**.
4. Demontējiet skrūvju fiksatoru **2**.
5. Demontējiet skrūvi.
6. Demontējiet sēklas savākšanas rulli **3**.
7. *Lai izvēlētos sēklas savākšanas rulli:  
Skatīt "Sēklas iestatījumu noteikšana".*
8. Uzmontējiet vajadzīgo sēklas savākšanas rulli.
9. *Lai uzmontētu sēklas savākšanas rullim  
piemērotu vāgu veidotāju:  
Skatīt "Vāgu veidotāja maiņa".*

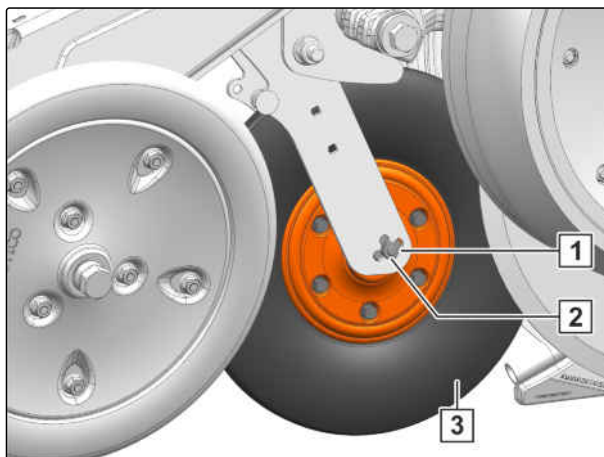

CMS-I-00002876

### 6.5.15 Kustības joslu izveide

CMS-T-00001881-A.1

#### 6.5.15.1 Kustības joslu pārslēgšanas konfigurēšana

CMS-T-00001883-A.1



#### NORĀDE

Automātiskajai kustības joslu pārslēgšanai ir nepieciešams graudu sadalītājs ar elektrisko piedziņu.

- Skatīt ISOBUS programmatūras lietošanas instrukciju "*Kustības joslu pārslēgšanas konfigurēšana*".



## 6.5.16 Mēslojuma dozēšanas sistēmas ar elektrisko piedziņu kalibrēšana

CMS-T-00003839-E.1

### 6.5.16.1 Kalibrēšanas veikšana

CMS-T-00001945-E.1



#### NOSACĪJUMI

- ☑ Mēslojuma tvertne ir piepildīta ar mēslojumu par vismaz  $\frac{1}{4}$

1. Izslēdziet ventilatoru.
2. Atbrīvojiet stiprinājumu **2** un pagrieziet uz leju.
3. *Lai mašīnām ar hidraulisko ventilatora piedziņu kalibrēšanas tvertni izņemtu no stāvēšanas pozīcijas,* vienu otrā iekabinātās kalibrēšanas tvertnes **1** izvelciet uz sāniem.

vai

*Lai mašīnām ar mehānisko ventilatora piedziņu kalibrēšanas tvertni izņemtu no stāvēšanas pozīcijas,* kalibrēšanas tvertnes atsevišķi izvelciet pa kreisi un pa labi uz sāniem.

4. *Lai mašīnām ar hidraulisko ventilatora piedziņu kalibrēšanas tvertni novietotu kalibrēšanas pozīcijā,* kalibrēšanas tvertni **2** iebīdīet zem dozatora ar atveri uz augšu.
5. kalibrēšanas tvertni **1** iekabiniet ar atveri uz augšu un iebīdīet zem dozatora.

vai

*Lai mašīnām ar mehānisko ventilatora piedziņu kalibrēšanas tvertni novietotu kalibrēšanas pozīcijā,* kalibrēšanas tvertnes atsevišķi no kreisās puses un no labās puses iebīdīet zem dozatora.

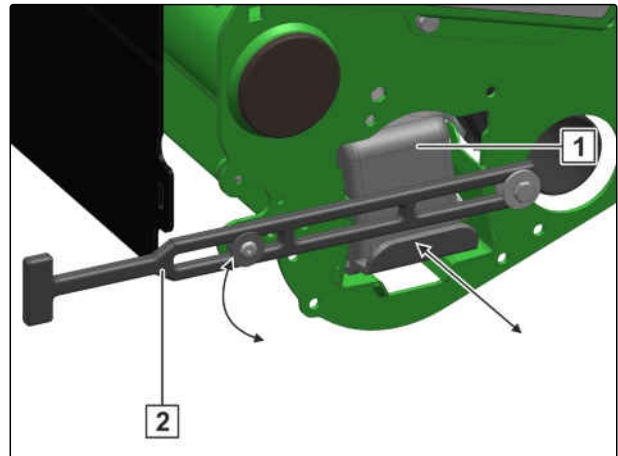

CMS-I-00001932

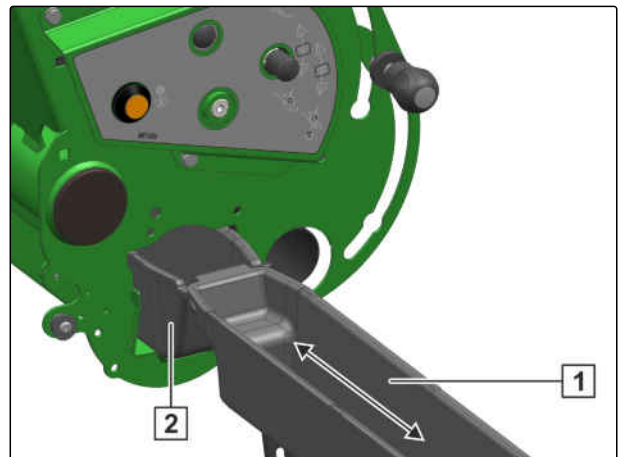

CMS-I-00001931

## 6 | Mašīnas sagatavošana

### Mašīnas sagatavošana lietošanai

6. *Lai kalibrēšanas vāka sviru novietotu kalibrēšanas pozīcijā,* turiet nospiestu bloķēšanas pogu **1** un nobīdiet uz leju.
7. *Lai uzpildītu mēslojuma dozatoru,* 10 sekundes darbiniet kalibrēšanas taustiņu **2**.
8. Iztukšojiet kalibrēšanas tvertni.
9. *Lai kalibrētu mēslojuma iestrādes daudzumu,* skat. ISOBUS programmatūras lietošanas instrukciju "Mēslojuma vai mikrogranulu iestrādes daudzuma kalibrēšana".
10. Mēslojumu no kalibrēšanas tvertnēm iepildiet salokāmajā spainī **2**.
11. Salokāmo spaini ar svāriem **3** piekabiniet pie svēršanas punkta **1**.
12. Noteikto vērtību ievadiet vadības pultī.
13. *Lai kalibrētu mēslojuma iestrādes daudzumu ievadītu vadības pultī,* skat. ISOBUS programmatūras lietošanas instrukciju "Mēslojuma vai mikrogranulu iestrādes daudzuma kalibrēšana".

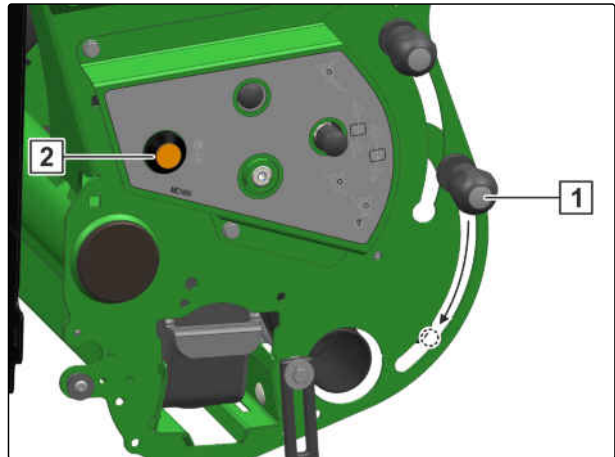

CMS-I-00001933

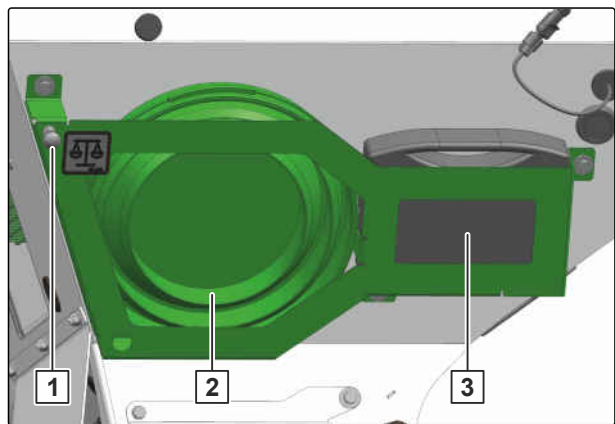

CMS-I-00001956



#### NORĀDE

Lai kalibrēšanas tvertne nepārplūstu, kontrolējiet uzpildes līmeni.

14. Iztukšojiet kalibrēšanas tvertni.
15. *Lai nepiesārņotu kalibrēšanas tvertni,* kalibrēšanas tvertni **1** iebīdiet zem dozatora ar atveri uz leju.
16. Pagrieziet stiprinājumu **2** uz augšu un aizveriet.
17. *Lai kalibrēšanas vāka sviru novietotu darba pozīcijā,* turiet nospiestu bloķēšanas pogu un bīdiet uz augšu.

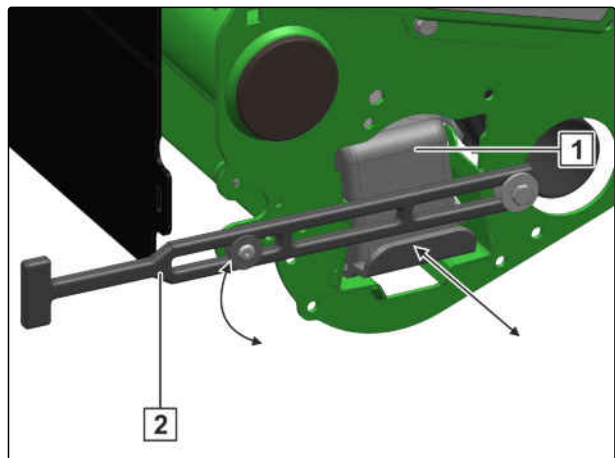

CMS-I-00001932

### 6.5.16.2 Maksimālā mēslojuma iestrādes daudzuma noteikšana

CMS-T-00002412-D.1

#### **i** NORĀDE

Tabulas vērtības ir orientējošās vērtības, un tām ir nepieciešama pastāvīga elektroapgāde ar vismaz 12 V.

► No tabulas nolasiēt vērtības.

KAS / DAP / NPK / fosfāts					
Mēslojuma daudzums	Rindu platums				
	45 cm	50 cm	60 cm	75 cm	80 cm
100 kg/ha	15 km/h	15 km/h	15 km/h	15 km/h	15 km/h
140 kg/ha	15 km/h	15 km/h	15 km/h	15 km/h	15 km/h
180 kg/ha	15 km/h	15 km/h	15 km/h	15 km/h	15 km/h
220 kg/ha	15 km/h	15 km/h	15 km/h	15 km/h	15 km/h
260 kg/ha	15 km/h	15 km/h	15 km/h	13,5 km/h	12,7 km/h
300 kg/ha	15 km/h	15 km/h	14,7 km/h	11,7 km/h	11 km/h
340 kg/ha	15 km/h	15 km/h	12,9 km/h	10,4 km/h	9,7 km/h
380 kg/ha	15 km/h	13,9 km/h	11,6 km/h	9,3 km/h	8,7 km/h
420 kg/ha	14 km/h	12,6 km/h	10,5 km/h	8,4 km/h	7,9 km/h
460 kg/ha	12,8 km/h	11,5 km/h	9,6 km/h	7,7 km/h	7,2 km/h
500 kg/ha	11,7 km/h	10,6 km/h	8,8 km/h	8 km/h	7,6 km/h
540 kg/ha	10,9 km/h	9,8 km/h	8,1 km/h	6,5 km/h	6,1 km/h
580 kg/ha	10,1 km/h	9,1 km/h	7,6 km/h	6,1 km/h	5,7 km/h
620 kg/ha	9,5 km/h	8,5 km/h	7,1 km/h	5,7 km/h	5,3 km/h
660 kg/ha	8,9 km/h	8 km/h	6,7 km/h	5,3 km/h	5 km/h
700 kg/ha	8,4 km/h	7,5 km/h	6 km/h	5 km/h	4,7 km/h
740 kg/ha	7,9 km/h	7,1 km/h	5,9 km/h	4,8 km/h	4,5 km/h
780 kg/ha	7,5 km/h	6,8 km/h	5,6 km/h	4,5 km/h	4,2 km/h

Karbamīds					
Mēslojuma daudzums	Rindu platums				
	45 cm	50 cm	60 cm	75 cm	80 cm
100 kg/ha	15 kg/ha	15 kg/ha	15 kg/ha	15 kg/ha	15 kg/ha
140 kg/ha	15 kg/ha	15 kg/ha	15 kg/ha	15 kg/ha	15 kg/ha
180 kg/ha	15 kg/ha	15 kg/ha	15 kg/ha	13,4 kg/ha	12,6 kg/ha
220 kg/ha	15,0	15 kg/ha	13,8 kg/ha	11 kg/ha	10,3 kg/ha
260 kg/ha	15 kg/ha	14 kg/ha	11,6 kg/ha	9,3 kg/ha	8,7 kg/ha

Karbamīds					
Mēslojuma daudzums	Rindu platums				
	45 cm	50 cm	60 cm	75 cm	80 cm
300 kg/ha	13,4 kg/ha	12,1 kg/ha	10,1 kg/ha	8,1 kg/ha	7,6 kg/ha
340 kg/ha	11,9 kg/ha	10,7 kg/ha	8,9 kg/ha	7,1 kg/ha	6,7 kg/ha
380 kg/ha	10,6 kg/ha	9,6 kg/ha	8 kg/ha	6,4 kg/ha	6 kg/ha
420 kg/ha	9,6 kg/ha	8,6 kg/ha	7,2 kg/ha	5,8 kg/ha	5,4 kg/ha
460 kg/ha	8,8 kg/ha	7,9 kg/ha	6,6 kg/ha	5,3 kg/ha	4,9 kg/ha
500 kg/ha	8,1 kg/ha	7,3 kg/ha	6,1 kg/ha	4,8 kg/ha	4,5 kg/ha
540 kg/ha	7,5 kg/ha	6,7 kg/ha	5,6 kg/ha	4,5 kg/ha	4,2 kg/ha
580 kg/ha	7 kg/ha	6,3 kg/ha	5,2 kg/ha	4,2 kg/ha	3,9 kg/ha
620 kg/ha	6,5 kg/ha	5,9 kg/ha	4,9 kg/ha	3,9 kg/ha	3,7 kg/ha
660 kg/ha	6,1 kg/ha	5,5 kg/ha	4,6 kg/ha	3,7 kg/ha	3,4 kg/ha
700 kg/ha	5,8 kg/ha	5,2 kg/ha	4,3 kg/ha	3,5 kg/ha	3,2 kg/ha
740 kg/ha	5,5 kg/ha	4,9 kg/ha	4,1 kg/ha	3,3 kg/ha	3,1 kg/ha
780 kg/ha	5,2 kg/ha	4,7 kg/ha	3,9 kg/ha	3,1 kg/ha	2,9 kg/ha

### 6.5.17 Mēslojuma dozēšanas sistēmas ar mehānisko piedziņu kalibrēšana

CMS-T-00003665-E.1

#### 6.5.17.1 Kloķa apgriezīenu noteikšana standarta darba platumiem

CMS-T-00003668-B.1

- $A_B$  = darba platums m
- $n_R$  = rindu skaits
- $R_W$  = rindu platums cm

$$A_B = \frac{n_R}{100} \times R_W$$

$$A_B = \frac{6}{100} \times 75 = 4,5$$

$$A_B = \frac{\square}{100} \times \square = \square$$

CMS-I-00002685

1. Mašīnas darba platuma noteikšana ar iepriekšējo vienādojumu.
2. Kloķa apgriezīenu noteikšana no iepriekšējās tabulas.

### 6.5.17.2 Kloķa apgriezīnu noteikšana standarta darba platumiem

CMS-T-00003669-B.1

- $A_B$  = darba platums m
- $n_R$  = rindu skaits
- $R_W$  = rindu platums cm

$$A_B = \frac{n_R}{100} \times R_W$$

$$A_B = \frac{6}{100} \times 75 = 4,5$$

$$A_B = \frac{\quad}{100} \times \quad = \quad$$

CMS-I-00002685

1. Mašīnas speciālā darba platuma noteikšana ar iepriekšējo vienādojumu.

- $U_K$  = kloķa apgriezīni speciālajam darba platumam
- $A_T$  = nākamais darba platums metros. Skatīt tabulu "Kloķa apgriezīnu noteikšana standarta darba platumiem".
- $U_T$  = kloķa apgriezīni, atbilstoši standarta darba platumam Skatīt tabulu "Kloķa apgriezīnu noteikšana standarta darba platumiem".

$$U_K = \frac{U_T \times A_T}{A_B}$$

$$U_K = \frac{27 \times 3,6}{3,4} = 28,5$$

$$U_K = \frac{\quad \times \quad}{\quad} = \quad$$

CMS-I-00001251

2. Mašīnas kloķa apgriezīnu noteikšana ar iepriekšējo vienādojumu.

### 6.5.17.3 Kalibrēšanas veikšana

CMS-T-00003655-C.1

Veicot kalibrēšanas izmēģinājumu, tiek pārbaudīts, vai tiek dozēts vajadzīgais mēslojuma daudzums.



## NOSACĪJUMI

- ☑ Mēslojuma tvertne ir piepildīta ar mēslojumu par vismaz  $\frac{1}{4}$

1. Izslēdziet ventilatoru.
2. Atbrīvojiet stiprinājumu **2** un pagrieziet uz leju.
3. *Lai mašīnām ar hidraulisko ventilatora piedziņu kalibrēšanas tvertni izņemtu no stāvēšanas pozīcijas,* vienu otrā iekabinātās kalibrēšanas tvertnes **1** izvelciet uz sāniem.

vai

*Lai mašīnām ar mehānisko ventilatora piedziņu kalibrēšanas tvertni izņemtu no stāvēšanas pozīcijas,* kalibrēšanas tvertnes atsevišķi izvelciet pa kreisi un pa labi uz sāniem.

4. *Lai mašīnām ar hidraulisko ventilatora piedziņu kalibrēšanas tvertni novietotu kalibrēšanas pozīcijā,* kalibrēšanas tvertni **2** iebīdīet zem dozatora ar atveri uz augšu.
5. kalibrēšanas tvertni **1** iekabiniet ar atveri uz augšu un iebīdīet zem dozatora.

vai

*Lai mašīnām ar mehānisko ventilatora piedziņu kalibrēšanas tvertni novietotu kalibrēšanas pozīcijā,* kalibrēšanas tvertnes atsevišķi no kreisās puses un no labās puses iebīdīet zem dozatora.

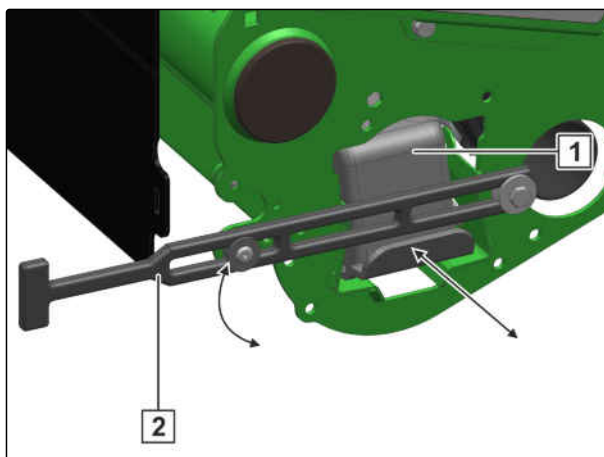

CMS-I-00001932

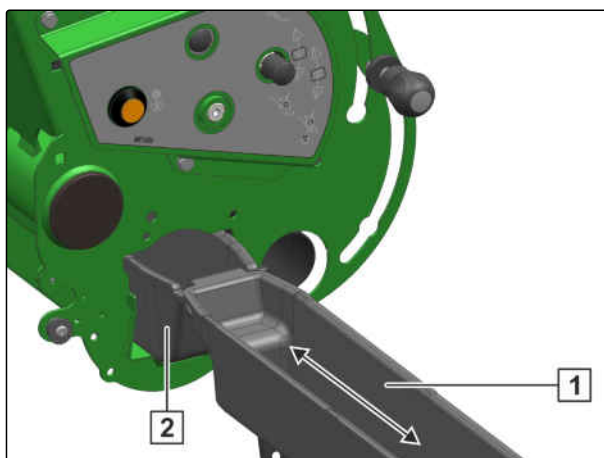

CMS-I-00001931

6. Vadības instrumentus izņemiet no stāvēšanas pozīcijas **1**.
7. Vadības instrumentus uzspaudiet uz pārvadmehānisma vārpstas **2**.

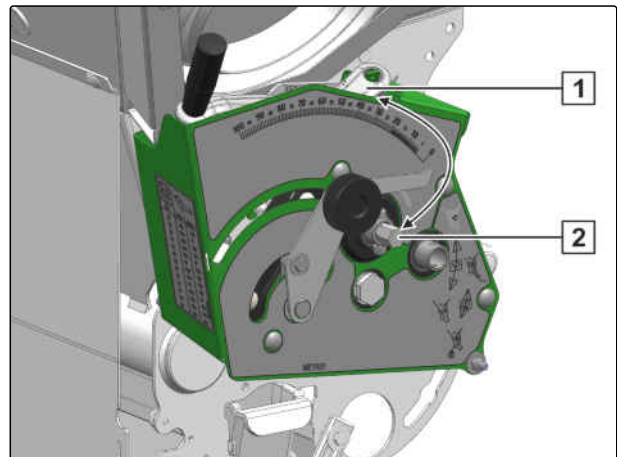

CMS-I-00002785

8. *Atkarībā no darba platuma **1** un vajadzīgās kalibrēšanas platības **2***  
Kloķa apgriezienu skaitu skatiet tabulā.

[m]	1/40ha	1/100ha
2,7	90 ½	36 ¼
2,8	87 ¼	35
3,0	81 ⅓	32 ½
3,2	76 ¼	30 ½
3,6	67 ¾	27
4,0	61	24 ½
4,2	58 ¼	23 ¼
4,5	54 ¼	21 ¾
4,8	51	20 ½
5,4	45 ¼	18
5,6	43 ½	17 ½
6,0	40 ¾	16 ¼
6,4	38 ¼	15 ¼

CMS-I-00002784

9. *Lai kalibrēšanas vāka sviru novietotu kalibrēšanas pozīcijā,* turiet nospiestu bloķēšanas pogu **3** un nobīdiet uz leju **4**.
10. Atskrūvējiet fiksēšanas pogu **1**.
11. Rādītāju iestatiet uz iestatījumu 70.
12. *Lai uzpildītu mēslojuma dozatoru,* Vadības instrumentus pagrieziet par 5 apgriezieniem.
13. Iztukšojiet kalibrēšanas tvertni.
14. Vadības instrumentus pagrieziet par vajadzīgo apgriezienu skaitu pulksteņrādītāja virzienā.

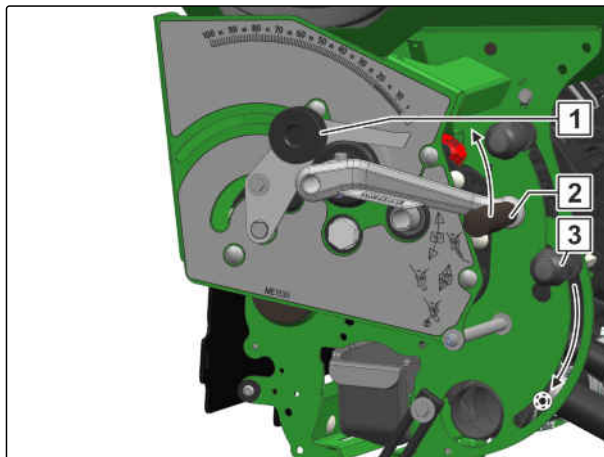

CMS-I-00002786

### **i** NORĀDE

Lai kalibrēšanas tvertne nepārplūstu, kontrolējiet uzpildes līmeni.

Nepieciešamības gadījumā apturiet kalibrēšanu un iztukšojiet kalibrēšanas tvertni.

15. Mēslojumu no kalibrēšanas tvertnēm iepildiet salokāmajā spainī **2**.
16. Salokāmo spaini ar svāriem **3** piekabiniet pie svēršanas punkta **1**.
17. Nosakiet savākto mēslojuma daudzumu. Ņemiet vērā tvertnes svaru.

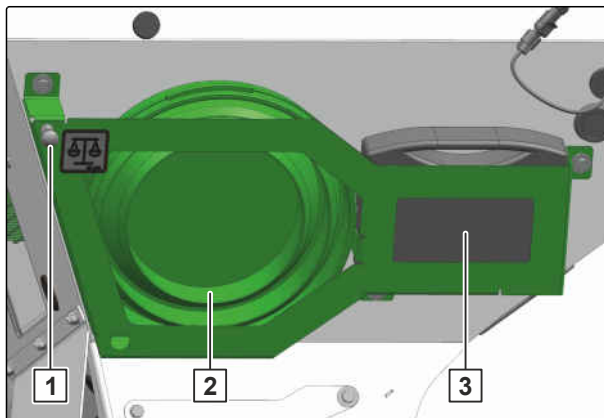

CMS-I-00001956

- $D_M$  = mēslojuma daudzums kilogramos uz hektāru
- $A_M$  = savāktais mēslojuma daudzums kilogramos uz 1/40 vai 1/100 hektāru
- $K$  = kalibrēšanas koeficients atkarībā no kalibrēšanas platības 40 vai 100

$$D_M = A_M \times K$$

$$D_M = 4,38 \times 40 = 175$$

$$D_M = \square \times \square = \square$$

CMS-I-00002691

18. Noteikto svaru sareiziniet ar kalibrēšanas koeficientu.



19. Ar pirmo kalibrēšanu vajadzīgais iestrādes daudzums netiek sasniegts.

Ar pirmās kalibrēšanas vērtībām nosakiet pārvada iestatījumu vajadzīgajam iestrādes daudzumam, skatīt "Pārvada iestatījuma noteikšana ar aprēķināšanas ripu".

20. Atkārtojiet kalibrēšanu, līdz vajadzīgais daudzums ir dozēts.

### **i** NORĀDE

Ja vajadzīgais iestrādes daudzums netiek sasniegts, lai iegūtu papildu informāciju, sazinieties ar savu specializēto darbnīcu.

21. Iztukšojiet kalibrēšanas tvertni.

22. Lai nepiesārņotu kalibrēšanas tvertni, kalibrēšanas tvertni **1** iebīdīet zem dozatora ar atveri uz leju.

23. Pagrieziet stiprinājumu **2** uz augšu un aizveriet.

24. Lai kalibrēšanas vāka sviru novietotu darba pozīcijā, turiet nospiestu bloķēšanas pogu un bīdīet uz augšu.

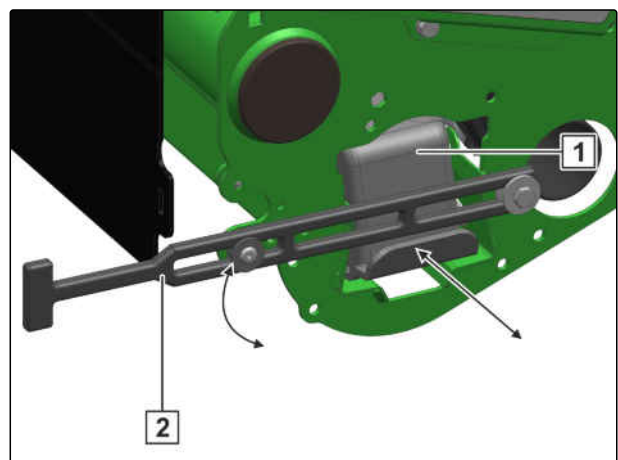

CMS-I-00001932

#### 6.5.17.4 Pārvadmehānisma iestatījuma noskaidrošana, izmantojot aprēķināšanas ripu

CMS-T-00003671-B.1

- Noteiktais iestrādes daudzums 175 kg/ha **1**
- Izmantotais pārvadmehānisma iestatījums 70 **2**
- Vajadzīgais iestrādes daudzums 125 kg/ha **3**
- Pārvadmehānisma iestatījums 50 **4** vajadzīgajam iestrādes daudzumam

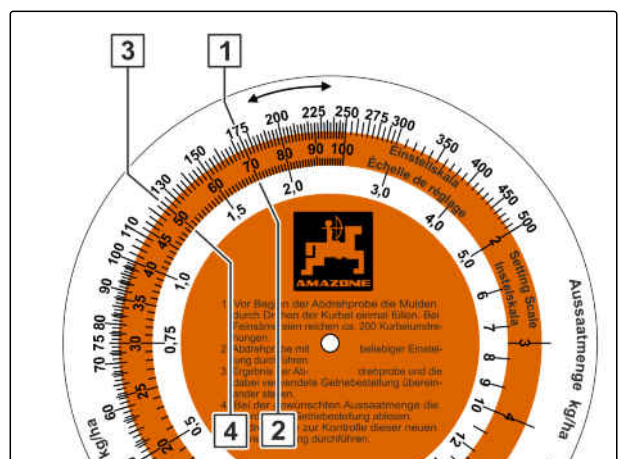

CMS-I-00002787

1. Noteikto iestrādes daudzumu **1** un pārvadmehānisma iestatījumu 70 **2** uz aprēķināšanas ripas novietojiet vienu virs otra.

- Nolasiet pārvada iestatījumu **4** vajadzīgajam iestrādes daudzumam **3** no aprēķināšanas ripas.

### **i** NORĀDE

Pārvada iestatīšanas sviru iestatiet skalā starp 20 un 80.

- Novietojiet pārvada iestatīšanas sviru pretī nolasītajai vērtībai.

- Noslēgaizbīdnis pilnībā atvērts **1**
- Noslēgaizbīdnis atvērts 1/3 **2**
- Noslēgaizbīdnis aizvērts **3**

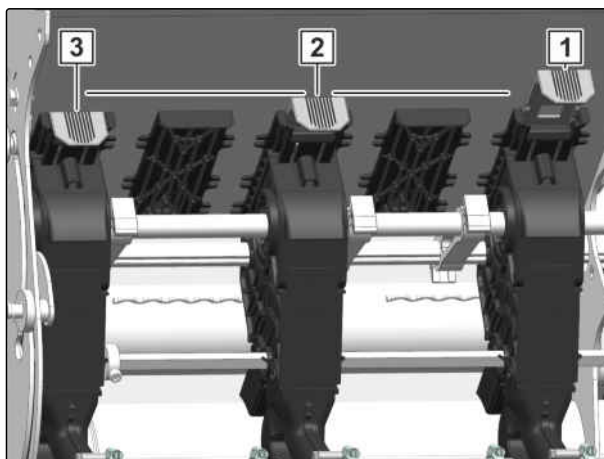

CMS-I-00002689

- Ja iestatīšanas diapazons ir no 0,1 līdz 5, mēslojuma dozatora noslēgaizbīdņus novietojiet pozīcijā **2**.*

➔ Pieplūde dozatoram tiek samazināta.

- Vēlreiz veiciet kalibrēšanu.

### 6.5.18 Šķidrā mēslojuma iestrādes daudzuma iestatīšana

CMS-T-00003722-D.1

Šķidrā mēslojuma dozēšana **1** ar barošanas šļūteni **3** tiek savienota ar šķidrā mēslojuma tvertni. Šķidrā mēslojums plūst cauri šļūtenei **2** uz ievietošanas punktu un tiek tur izkliedēts.

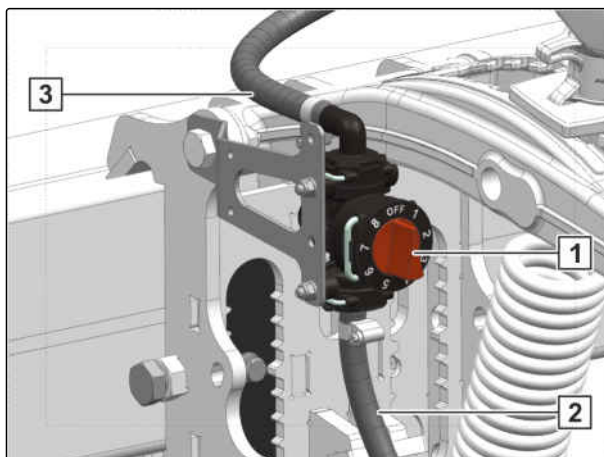

CMS-I-00002729

- A = patēriņa daudzums l/ha
  - $A_R$  = tīrs mēslojuma daudzums kg/ha
  - $G_{\%}$  = mēslojuma saturs procentos
  - $\rho$  = blīvums kg/l
1. Patēriņa daudzumu mēslojumam nosakiet ar vienādojumu.

$$A = \frac{A_R \times 100}{G_{\%} \times \rho}$$

$$A = \frac{55 \times 100}{28 \times 1,28} = 153,5$$

$$A = \frac{\text{[ ]} \times 100}{\text{[ ]} \times \text{[ ]}} = \text{[ ]}$$

CMS-I-00002734

- D = caurplūdes norma l/min
  - A = patēriņa daudzums kg/ha
  - v = braukšanas ātrums km/h
  - $R_w$  = rindu platums m
2. Caurplūdes normu nosakiet ar vienādojumu.

$$D = \frac{A \times v \times R_w}{600}$$

$$D = \frac{154 \times 15 \times 0,75}{600} = 2,89$$

$$D = \frac{\text{[ ]} \times \text{[ ]} \times \text{[ ]}}{600} = \text{[ ]}$$

CMS-I-00002733

Caurplūdes norma															
Vārsta pozīcija	Spiediens														
	1 bar	1,5 bar	2 bar	2,5 bar	3 bar	3,5 bar	4 bar	4,5 bar	5 bar	5,5 bar	6 bar	6,5 bar	7 bar	7,5 bar	8 bar
1	0,43 l/min	0,52 l/min	0,6 l/min	0,62 l/min	0,68 l/min	0,73 l/min	0,77 l/min	0,85 l/min	0,93 l/min	0,96 l/min	0,99 l/min	10,2 l/min	1,06 l/min	1,09 l/min	1,12 l/min
2	0,6 l/min	0,71 l/min	0,8 l/min	0,89 l/min	0,97 l/min	1,04 l/min	1,11 l/min	1,2 l/min	1,29 l/min	1,32 l/min	1,35 l/min	1,39 l/min	1,43 l/min	1,48 l/min	1,54 l/min
3	0,97 l/min	1,15 l/min	1,32 l/min	1,46 l/min	1,59 l/min	1,71 l/min	1,83 l/min	1,94 l/min	2,05 l/min	2,1 l/min	2,16 l/min	2,25 l/min	2,35 l/min	2,41 l/min	2,48 l/min
4	1,44 l/min	1,72 l/min	1,96 l/min	2,19 l/min	2,39 l/min	2,58 l/min	2,75 l/min	2,91 l/min	3,08 l/min	3,18 l/min	3,28 l/min	3,4 l/min	3,51 l/min	3,65 l/min	3,78 l/min
5	2 l/min	2,4 l/min	2,76 l/min	3,09 l/min	3,37 l/min	3,64 l/min	3,88 l/min	4,07 l/min	4,26 l/min	4,4 l/min	4,54 l/min	4,72 l/min	4,86 l/min	5,03 l/min	5,21 l/min

		Caurplūdes norma													
Vārsta pozīcija	Spiediens														
	1 bar	1,5 bar	2 bar	2,5 bar	3 bar	3,5 bar	4 bar	4,5 bar	5 bar	5,5 bar	6 bar	6,5 bar	7 bar	7,5 bar	8 bar
6	3,07 l/min	3,47 l/min	3,91 l/min	4,31 l/min	4,67 l/min	5,01 l/min	5,33 l/min	5,52 l/min	5,71 l/min	5,92 l/min	6,14 l/min	6,33 l/min	6,52 l/min	6,8 l/min	7,08 l/min
7	4,06 l/min	4,9 l/min	5,49 l/min	6,03 l/min	6,54 l/min	6,98 l/min	7,42 l/min	7,63 l/min	7,85 l/min	8,11 l/min	8,36 l/min	8,65 l/min	8,94 l/min	9,3 l/min	9,66 l/min
8	5,81 l/min	6,63 l/min	7,31 l/min	8,03 l/min	8,73 l/min	9,35 l/min	9,93 l/min	10,18 l/min	10,44 l/min	10,77 l/min	10,94 l/min	11,48 l/min	11,82 l/min	12,26 l/min	12,7 l/min

- Vārsta pozīciju skatīt iepriekšēja tabulā.
- Vārstu **1** novietojiet vajadzīgajā pozīcijā.
- Tā kā caurplūdes norma ir atkarīga no iestrādes materiāla:  
Iestrādes daudzumu kalibrējiet atbilstoši šķidrā mēslojuma tvertnes lietošanas instrukcijai.



#### NORĀDE

- Noteiktās vērtības ir aptuvenas vērtības.
- Pēc katras iestrādes materiāla maiņas pārbaudiet iestatījumus.
- Ievietošanas laikā sējas vagā apgriešanās stāvoklī šķidrās mēslojums var pilēt no ievietošanas punkta.

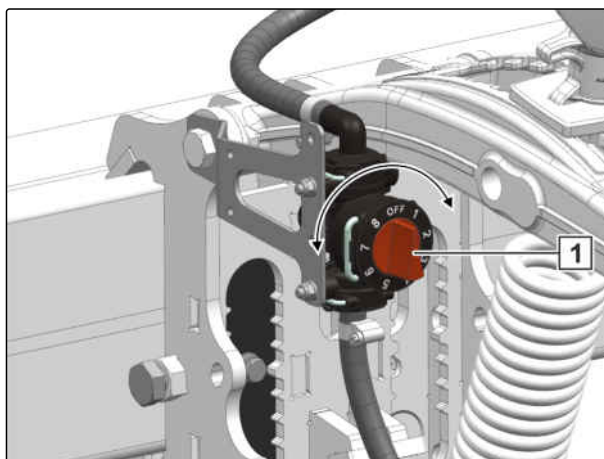

CMS-I-00002735

### 6.5.19 Iesējas dziļuma ar savienotu mēslojuma lemeši iestatīšana

CMS-T-00005574-B.1

1. Izceliet mašīnu.
2. Nofiksējiet traktoru un mašīnu.
3. Demontējiet atvāžamo spraudni **3**.
4. Demontējiet tapu **2**.

Ierobi **4** starp 1 un 5 ir paredzēti kā orientieris.

5. *Lai iestatītu mēslojuma iesēšanas dziļumu, iestatīšanas vārstu **1** pagrieziet vajadzīgajā pozīcijā.*

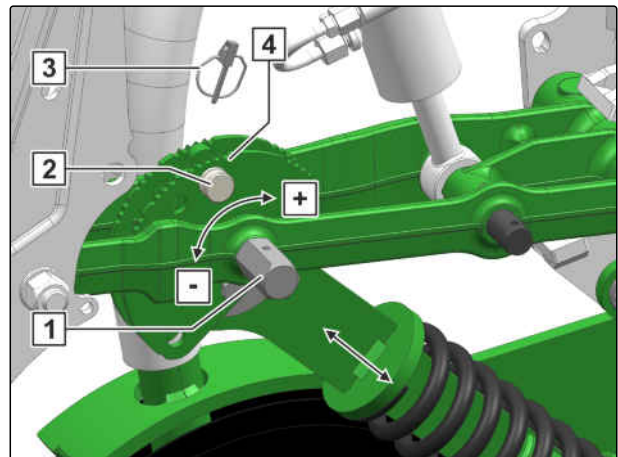

CMS-I-00003935

6. Uzmontējiet tapu.
7. Uzmontējiet sprosttapu.
8. Veiciet mēslojuma lemešu iestatījumu.

### 6.5.20 Iesēšanas dziļuma pie plakanās atsperes vadītā mēslojuma lemeša iestatīšana

CMS-T-00002061-D.1

#### **i** NORĀDE

Izmantošanas apstākļi ietekmē pareizu iestatīšanu.

Mēslojuma lemeša iestatījums ir jāpielāgo attiecīgajiem izmantošanas apstākļiem. Pēc īsa ceļa posma pārbaudiet mēslojuma lemeša iestatījumu.

Skrūve **2** paredzēta, lai orientētos skalā **1**.

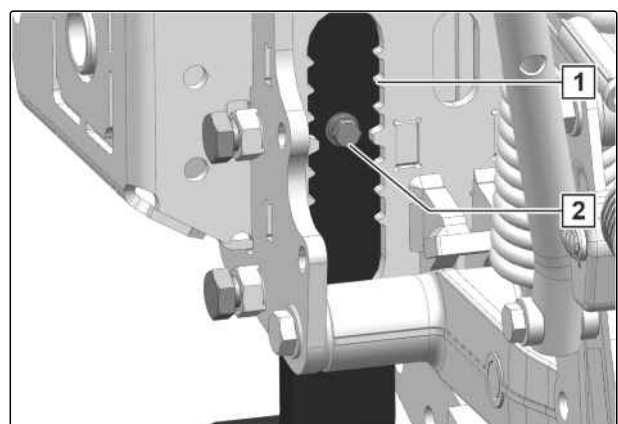

CMS-I-00002042



## NOSACĪJUMI

- ☑ Mašīna atrodas uz stingras halles grīdas.

1. Izceliet mašīnu.
2. Ar rindstarpām mazākām 70 cm Nofiksējiet mašīnu.
3. Mēslojuma lemesi **1** turiet iestatītajā pozīcijā, Atskrūvējiet skrūves **2**.
4. Mēslojuma lemesi novietojiet vēlamajā pozīcijā.
5. Mēslojuma lemesi turiet vajadzīgajā pozīcijā, Pieskrūvējiet skrūves.

6. Iestatījumu pārņemiet visiem mēslojuma lemešiem.

vai

Mēslojuma iesēšanas dziļumu kustības joslā iestatiet vajadzīgajā pozīcijā.

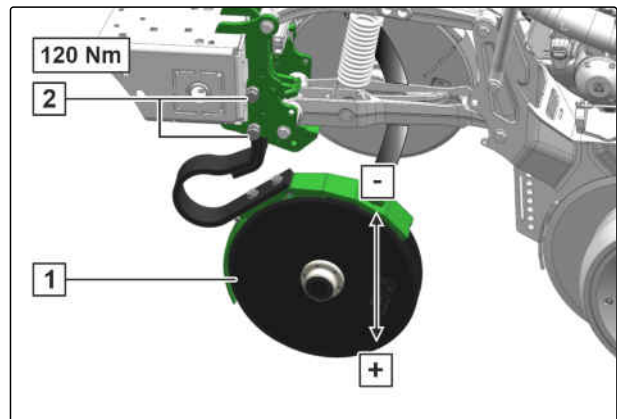

CMS-I-00001934

### 6.5.21 Rāmja balastēšanas iestatīšana

Hidrauliski darbināmā rāmja balastēšana **1** balstās uz apakšējiem vilcējstieņiem un pārnes svaru no traktora uz mašīnas rāmi. Tādējādi precīzās izsējas sējmašīna tiek noslogota papildus un iestrādes dziļums tiek ievērots arī smagos izmantošanas apstākļos.

Rāmja balastēšanas maksimālai efektivitātei mašīna traktora pusē ir jāpievieno pie augstākā augšējā vilcējstieņa punkta.

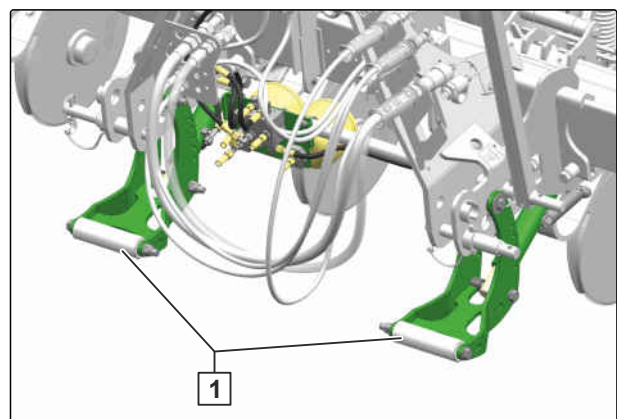

CMS-I-00001984



## BRĪDINĀJUMS

Tiek aktivizēta negaidīta hidrauliskā funkcija

- ▶ *Pirms traktora vadības ierīces pārslēgšanas* pārbaudiet komforta hidraulikas izvēlēto hidraulisko funkciju.



## NORĀDE

Darba diapazons ir starp 130 bar un 160 bar.

Rāmja balastēšanu vienmēr pielieciet pie apakšējiem vilcējstieņiem.

1. Nolaidiet mašīnu uz zemes.
2. *Lai palielinātu rāmja balastu:*  
Darbiniet traktora "zilo 1" vadības ierīci  
  
vai  
  
*Lai samazinātu rāmja balastu:*  
Darbiniet traktora "zilo 2" vadības ierīci.

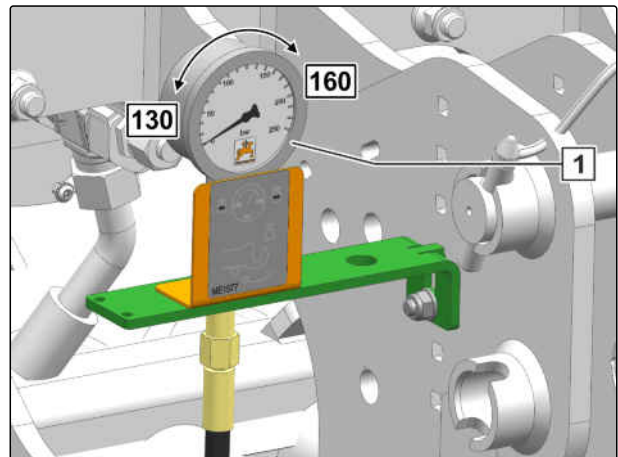

CMS-I-00004101

### 6.5.22 Iekraušanas tiltiņa lietošana

1. Demontējiet drošības šķelttāpu **1**.

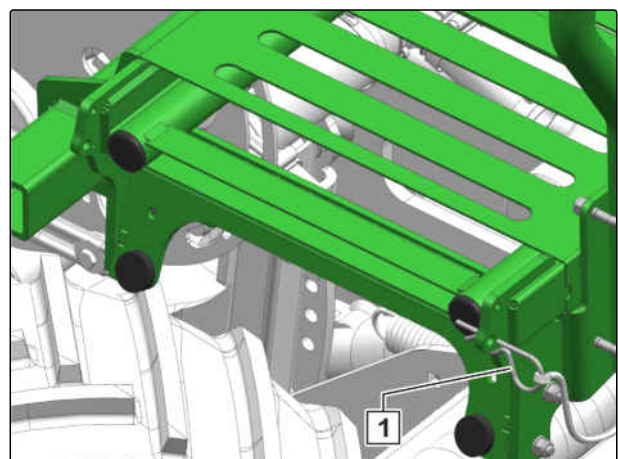

CMS-I-00002744

2. Izvelciet kāpnēs **1** un nolokiet uz leju.

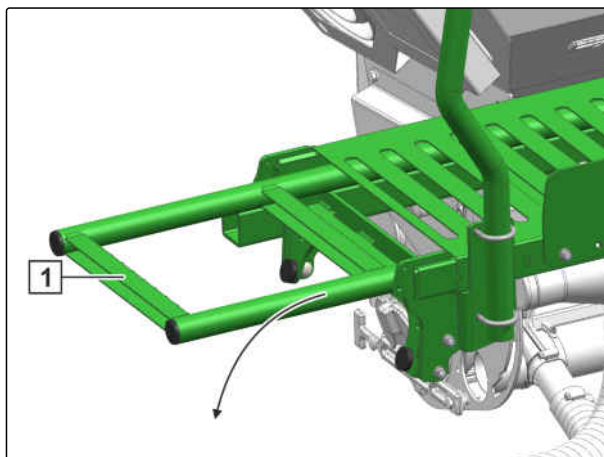

CMS-I-00002836

3. Uz iekraušanas tiltiņa **2** uzkāpiet pa kāpnēm.
4. Kāpnēs **1** pēc izmantošanas paceliet uz augšu un novietojiet stāvēšanas pozīcijā.
5. Kāpnēs stāvēšanas pozīcijā nodrošiniet ar šķelttapu.

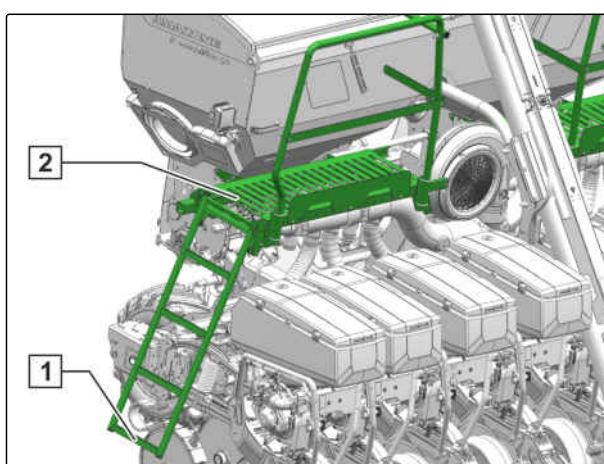

CMS-I-00002745

### 6.5.23 Šasijas augstuma iestatīšana

CMS-T-00008168-B.1

#### **i** NORĀDE

Rūpnīcas iestatījumos šasijas riteņi tiek uzmontēti vidējā pozīcijā.

Īpašiem izmantošanas apstākļiem var būt nepieciešams mainīts šasijas augstums. Turklāt ir jāņem vērā, ka sējas lemeša kustības telpa tiek ierobežota. Ja, piemēram, šasijas augstums tiek palielināts, iestatīto iestrādes dziļumu spēcīgi mainīgā apvidū, iespējams, nevar sasniegt.





## NOSACĪJUMI

- ☉ Mašīna atrodas uz stingras halles grīdas.

1. Izceliet mašīnu.
2. Nofiksējiet mašīnu.
3. Riteņi **2** ar piemērotu palīglīdzekli nofiksējiet augstumā.
4. Demontējiet skrūves **1**.
5. Riteņi ar piemērotu palīglīdzekli novietojiet vajadzīgajā pozīcijā.
6. Uzmontējiet un nostipriniet skrūves.
7. Pēc 5 darba stundām pārbaudiet skrūvsavienojuma ciešu nostiprinājumu.

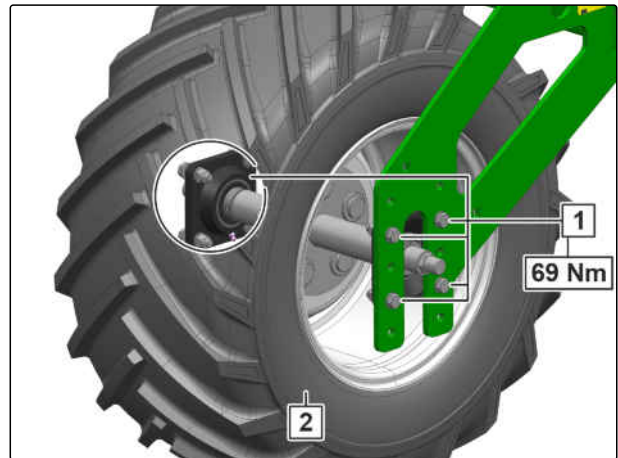

CMS-I-00005634

Mašīnām ar mehāniskām piedziņām ir jāpielāgo piedziņas ķēdes garums.

Augšējā pozīcijā ķēde ir jāsaīsina par 3 posmiem un apakšējā pozīcijā jāpagarina par 3 posmiem.

8. *Lai pielāgotu piedziņas ķēdes garumu, skatīt "Iestrādes riteņa piedziņas zobrata nomaiņa".*



## NORĀDE

Lai iegūtu papildu informāciju, sazinieties ar savu AMAZONE klientu dienestu.

## 6.5.24 Sējas rindu montāža

CMS-T-00005483-F.1

### 6.5.24.1 PreTeC sējas mulčā lemeša montāža

CMS-I-00005491-D.1

#### **i** NORĀDE

Atkarībā no veiktajām rindu pārveidēm ir nepieciešamas jaunas padeves šļūtenes gaisa un mēslojuma padevei.

Citas pārveidošanas iespējas lieciet pārbaudīt specializētā darbnīcā.

#### **Montāžas ieteikumi mašīnām ar hidraulisko lemešu spiediena sistēmu.**

Pārveidošana	Montāžas ieteikums
No 4 uz 6 rindām	Rinda 2 un 5
No 8 uz 12 rindām	Rinda 3, 5, 8 un 10

#### **Montāžas ieteikumi mašīnām ar mehānisko lemešu spiediena sistēmu.**

Pārveidošana	Montāžas ieteikums
No 4 uz 6 rindām	Rinda 2 un 5
No 8 uz 12 rindām	Rinda 2, 5, 8 un 11

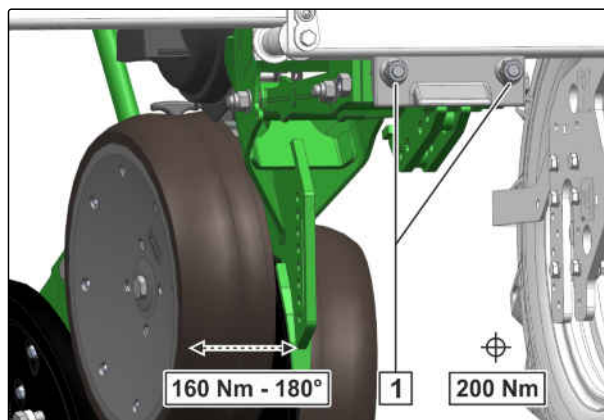

1. Lai pēc PreTeC mulčas sējas lemešu montāžas nodrošinātu optimālu šļūteņu izvietošanu: Montējamās rindas skatiet tabulā.
2. Atskrūvējiet skrūves **1**.
3. Jau uzmontēto lemesi bīdīet vajadzīgajā pozīcijā.
4. Skrūves pie teleskopējamiem lemešiem pievelciet uz 160 Nm mīnus 180°

vai

Skrūves pie neteleskopējamiem lemešiem pievelciet uz 200 Nm.



## DARBNĪCĀ VEICAMS DARBS

5. *Lemešu uzstādīšanai ar celtņi:*  
Rīkojieties šādi

vai

*Lemešu uzstādīšanai ar PreTec  
transportēšanas ratiņiem:*  
Sekojet norādēm 9. punktā.

6. *Lai lemeši viegli sagāztos uz priekšu  
montāžas laikā:*  
priekšējo kravas piestiprināšanas līdzekli  
izvēlieties garāku nekā aizmugurējais kravas  
piestiprināšanas līdzeklis.
7. Kravas piestiprināšanas līdzekli piestipriniet  
pie lemeša augšējo vilcējstieņa **2**.
8. 2 kravas piestiprināšanas līdzekļus  
piestipriniet pie lemeša korpusa **1**.

9. Piemēroto lemesi **1** vadiet pie rāmja **2**.

10. Nolaidiet lemesi.

11. Nolaidiet mašīnu.

12. Transportēšanas ratiņus ar piemērotu lemesi **1**  
vadiet pie rāmja **2**.

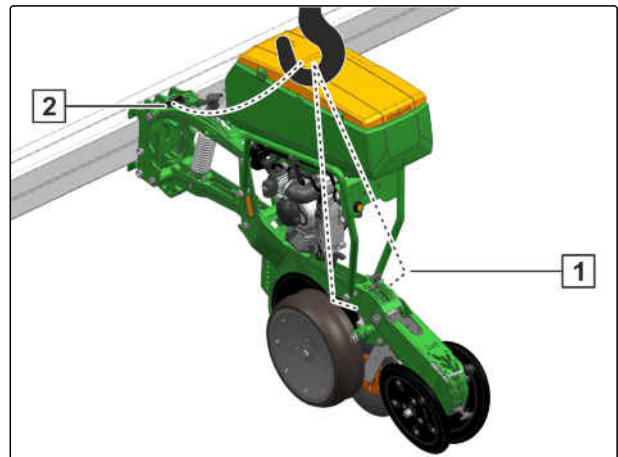

CMS-I-00004137

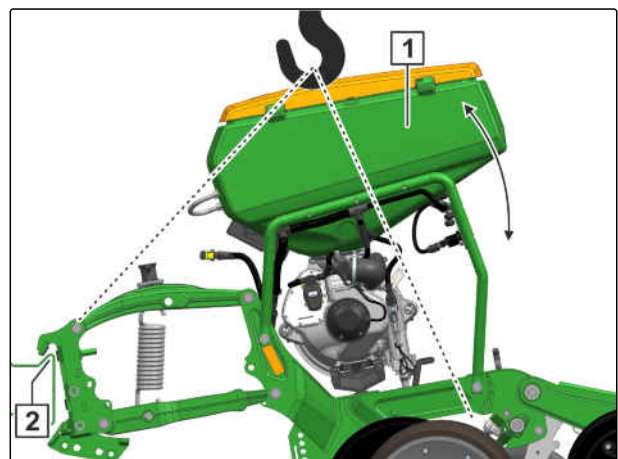

CMS-I-00004136

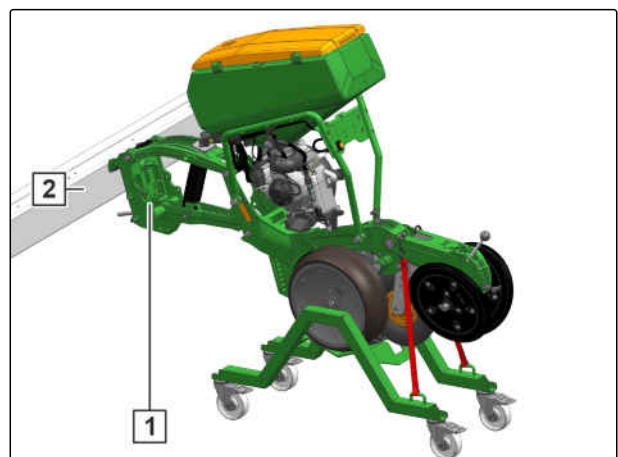

CMS-I-00005133

13. nedaudz izceliet mašīnu.

➔ Siksas **1** nav nospriegas.

14. No lemeša atbrīvojiet siksas.

15. Izceliet tālāk mašīnu.

➔ Dziļuma ierobežošanas rullī **3** paceļas no transportēšanas piekabes **2**.

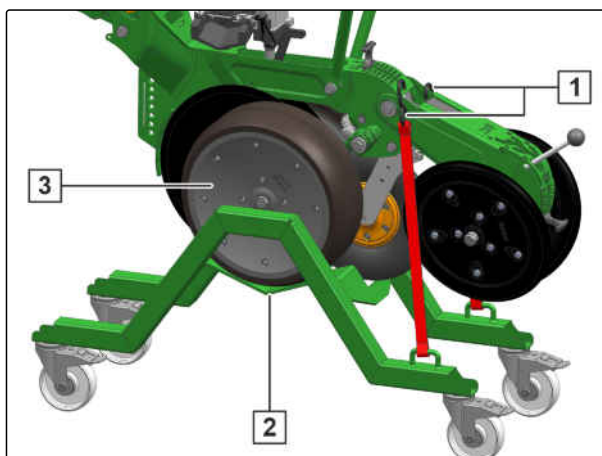

CMS-I-00005134

16. Uzmontējiet lemeša spailis.

17. Skrūves pie teleskopējamiem lemešiem pievelciet uz 160 Nm mīnus 180°

vai

Skrūves pie neteleskopējamiem lemešiem pievelciet uz 200 Nm.

18. Izveidojiet enerģijas padevi.

19. Izveidojiet hidraulisko apgādi.

20. Izveidojiet gaisa un mēslojuma padevi pie izkļiedētāja galviņas vai mēslojuma tvertnes.

21. ISOBUS pievienojiet traktoram.

22. Iedarbiniet mašīnu no jauna.

23. *Lai mainīto darba platumu ievadītu vadības pultī:  
skat. "Programmatūras ISOBUS lietošanas instrukcija" > "Ģeometrijas noteikšana".*

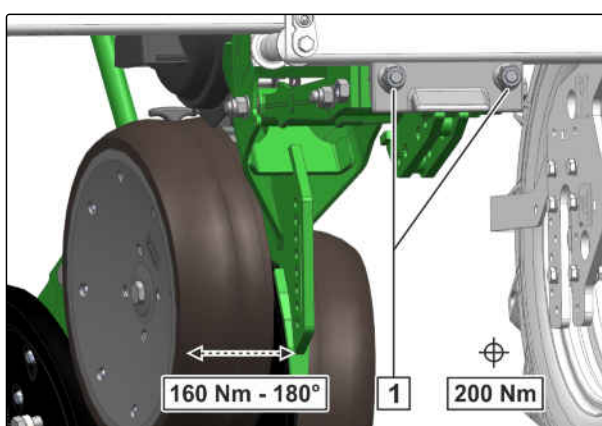

CMS-I-00002039

### 6.5.24.2 Enerģijas padeves izveidošana

CMS-T-00005490-D.1

1. No traktora atkabiniet ISOBUS.
2. No lemešu kabeļu kopnes **1** atvienojiet tiltspraudni **3**.
3. Lemešu kabeļu kopni **1** savienojiet ar mašīnas kabeļu kopni **2**.

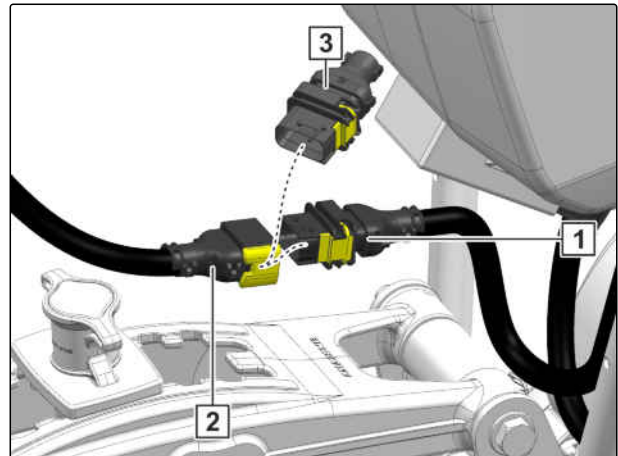

CMS-I-00003830

### 6.5.24.3 Hidrauliskās apgādes izveidošana

CMS-T-00005484-E.1



#### NOSACĪJUMI

- ☑ Mašīna izcelta
- ☑ Traktors un mašīna nofiksēti

1. Atlokiet mašīnas izlices.
  2. *Lai lemešu spiedienu iestatītu uz nulli:*  
Skatīt ISOBUS lietošanas instrukciju "Lemešu spiediena pielāgošana".
  3. Atslēdziet ventilatoru.
  4. Nolaidiet mašīnu. Traktora 3 punktu hidrauliku novietojiet brīvrežīmā.
- ➔ Lemešu spiediena cilindrs ievirzās. Lemešu spiediens tiek samazināts.

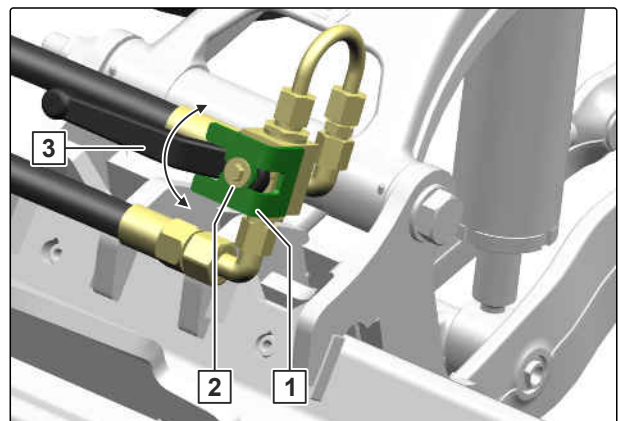

CMS-I-00007310

5. Nofiksējiet traktoru un mašīnu.
6. Demontējiet skrūvi **2**.
7. Demontējiet drošinātāju **1**.
8. Atveriet vārstu **3**.
9. Pie mašīnas pretējās puses atkārtojiet 6. līdz 8. soli.



## NORĀDE PAR VIDES AIZSARDZĪBU

### Izplūstošas eļļas radīts apdraudējums

- ▶ Savāciet izplūdušo eļļu.
- ▶ Likvidējiet eļļas savākšanas līdzekli videi nekaitīgā veidā.

10. Atdaliet savienojumu **4**. Savienotāju **5** novietojiet vītnes pakā.
11. Noslēgvākus **1** demontējiet no T elementa **2**.
12. Hidrauliskās šļūtenes uzmontējiet uz T elementa.
13. *Lai pārveidotu otrā vada **3** hidraulisko apgādi:*  
Atkārtojiet 10. līdz 12. soli.

Pārveidojot no 8 uz 12 rindām, starp 1. un 2. rindu un 11. un 12. rindu garākas hidrauliskās šļūtenes vairs nav nepieciešamas.

14. Atdaliet savienojumu **3**.
15. Demontējiet garo hidraulisko šļūteni **1**.
16. Starp lemešiem uzmontējiet oriģinālo hidraulisko šļūteni.
17. *Lai nomainītu otro vadu **2**:*  
Atkārtojiet 14. līdz 16. soli.
18. No augšējā vilcējstieņa **1** un apakšējā vilcējstieņa **3** atbrīvojiet spriegošanas siksnu **2** un demontējiet.

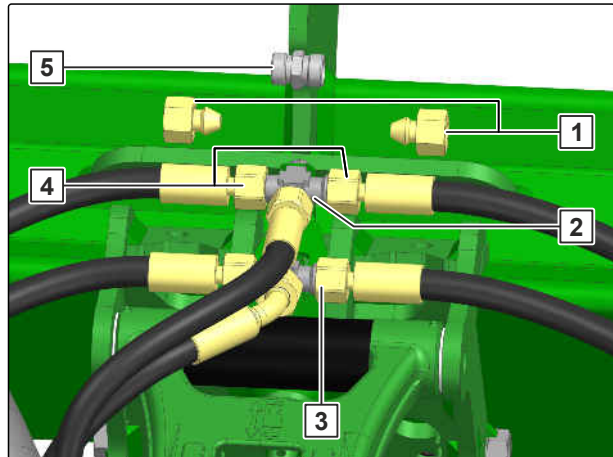

CMS-I-00007201

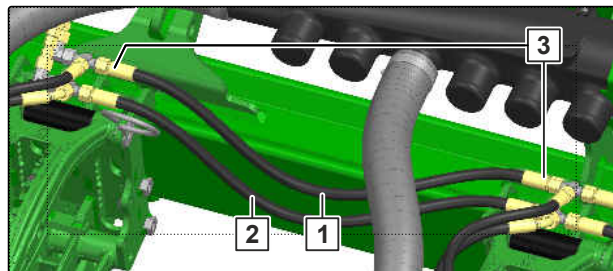

CMS-I-00007202

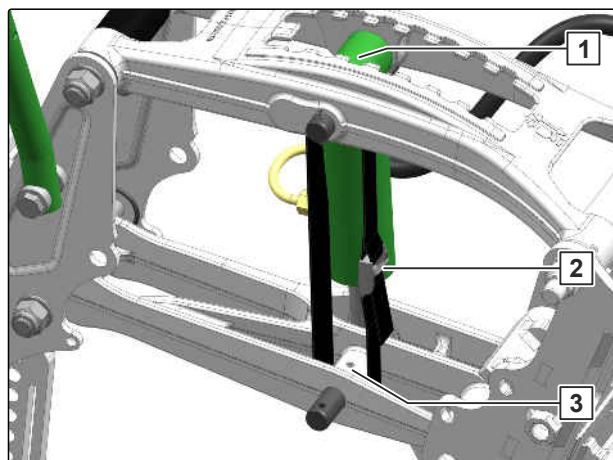

CMS-I-00005312

Pēc papildu lemešu uzstādīšanas ir jāatgaiso hidrauliskā lemešu spiediena sistēma.

19. *Lai lemešu spiedienu iestatītu uz nulli:*  
ISOBUS lietošanas instrukcija "*Lemešu spiediena pielāgošana*".

20. Ar 2.000 1/min ieslēdziet ventilatoru.



#### NORĀDE

Hidraulikas agregātā nodrošiniet eļļas rezervi.

21. Sējas agregātu vienu aiz otra izcelšana un nolaišana ar celtni

vai

Sējas agregātus vienu aiz otra novietojiet uz lemešu ratiņiem un izceliet un nolaidiet mašīnu.

22. *Ja hidrauliskā lemešu spiediena sistēma ir atgaisota:*

Aizveriet vārstu **3**.

23. Uzmontējiet drošinātāju **1**.

24. Uzmontējiet skrūvi **2**.

25. *Lai aizvērtu vārstu mašīnas pretējā pusē:*  
Atkārtojiet 22. līdz 24. soli.

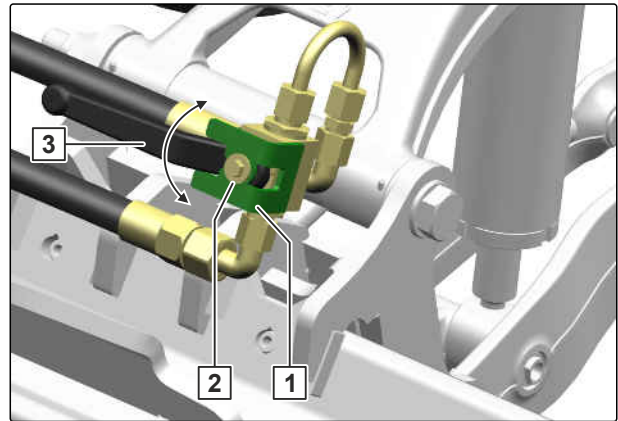

CMS-I-00007310

#### 6.5.24.4 Gaisa un mēslojuma padeves pie aizmugures tvertnes izveidošana

CMS-T-00005487-D.1

1. Pie mēslojuma dozatora atveriet noslēgtaizbīdņus **1**.

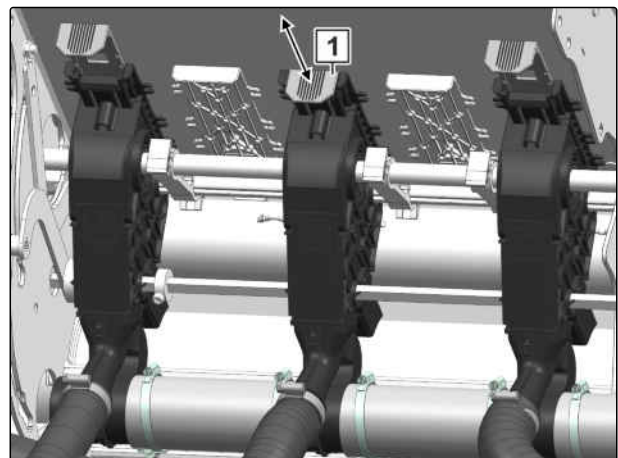

CMS-I-00003915

Pārveidošana no 4 uz 6 rindām	
Dozators	Lemešu rinda
1	1
2	2
3	3
4	4
5	5
6	6

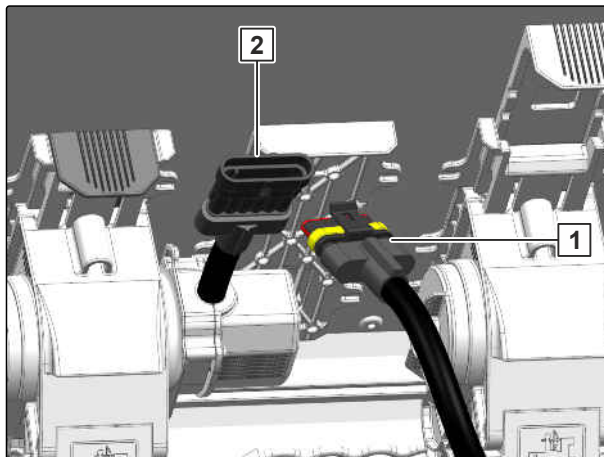

CMS-I-00003922

Mašīnām ar decentralizētu mēslojuma dozatora piedziņu dozatora piedziņu pieslēgumi pēc pārbūves ir jāizkārto no jauna.

- No mašīnas kabeļu kopnes **1** atvienojiet dzinēja kabeli **2** pie 2. līdz 6. rindai.
- Dzinēja kabeļu no 2. līdz 6. rindā savienojiet ar mašīnas kabeļu kopni atbilstoši tabulai.
- Mēslojuma šļūteni **1** piemontējiet pie mēslojuma dozatora.
- Uzmontējiet skavu **2**.
- Pie gaisa plūsmas sadalītāja uzmontējiet gaisa padevi **3**.
- Uzmontējiet skavu **4**.

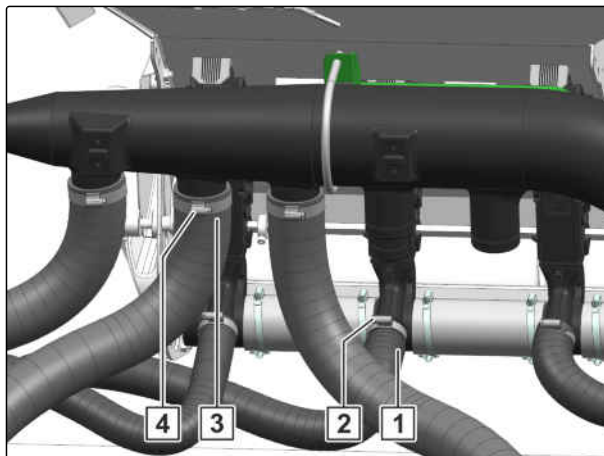

CMS-I-00003916

#### 6.5.24.5 Gaisa un mēslojuma padeves pie izkledētāja galviņas izveidošana

CMS-T-00005489-E.1

Izkliedēšanas galviņas pieslēgums	Pārveidošana no 8 uz 12 rindām		Pārveidošana no 4 uz 6 rindām	
	Servomotors	Lemešu rinda	Servomotors	Lemešu rinda
1	A	1	A	1
2	B	2	Putekļu vāks	X
3	C	3	B	2
4	D	4	Putekļu vāks	X
5	E	5	C	3
6	F	6	Putekļu vāks	X
7	G	7	D	4



Izkliedēšanas galviņas pieslēgums	Pārveidošana no 8 uz 12 rindām		Pārveidošana no 4 uz 6 rindām	
	Servomotors	Lemešu rinda	Servomotors	Lemešu rinda
8	H	8	Putekļu vāks	X
9	I	9	E	5
10	J	10	Putekļu vāks	X
11	K	11	F	6
12	L	12	Putekļu vāks	X



### DARBŅĪCĀ VEICAMS DARBS

1. Regulēšanas motoru pieslēguma kabeli atbilstoši tabulai savienojiet ar kabeļu kopni.
2. Kabeļu kopnes brīvos kabelus aizveriet ar putekļu vāciņiem.
3. Regulēšanas motoru brīvos kabelus aizveriet ar putekļu vāciņiem.

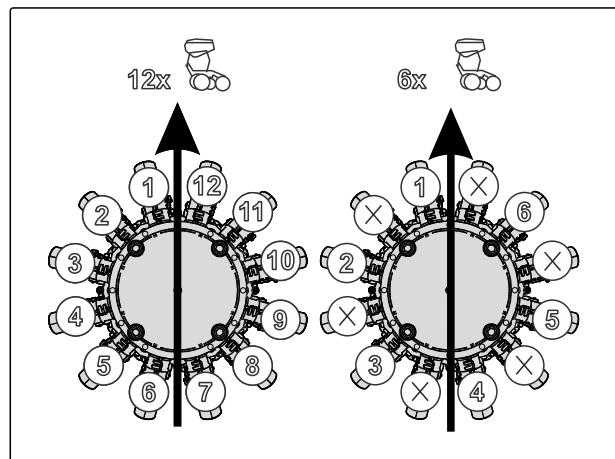

CMS-I-00008638



### DARBŅĪCĀ VEICAMS DARBS

4. Transportēšanas šļūtenes atbilstoši tabulai savienojiet ar izkliedētāja galviņu.
5. *Lai pie mašīnas ar izkliedētāja galviņām un bez atsevišķu rindu slēgšanas nodrošinātu mēslojuma plūsmu,*  
Sviru **1** pārvietojiet uz augšu.

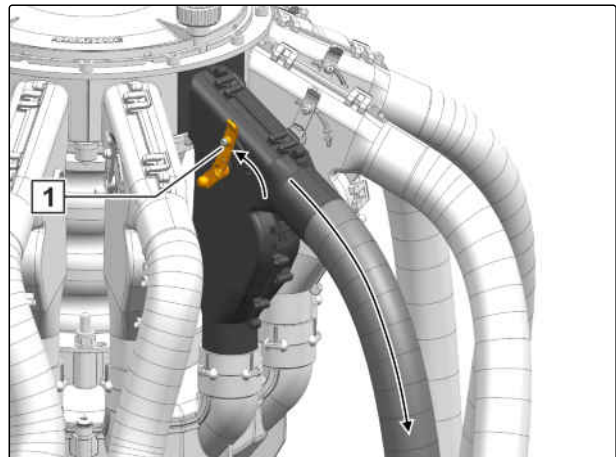

CMS-I-00003960



### DARBNĪCĀ VEICAMS DARBS

6. Transportēšanas šļūtenes atbilstoši tabulai savienojiet ar izkledētāja galviņu.
7. *Lai pie mašīnas ar izkledētāja galviņām un atsevišķu rindu slēgšanu nodrošinātu mēslojuma plūsmu,*  
Skrūvi **1** izskrūvējiet tik tālu, līdz sviru var brīvi kustināt.

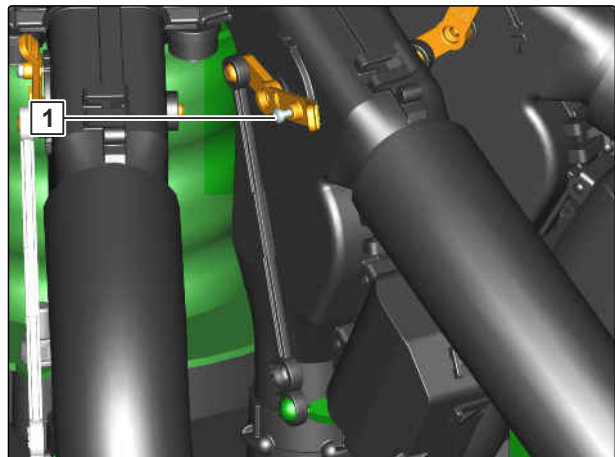

CMS-I-00007406



### DARBNĪCĀ VEICAMS DARBS

8. Nospiediet savienojuma stieni **2**.
9. Transportēšanas šļūtenes **1** atbilstoši tabulai savienojiet ar izkledētāja galviņu.

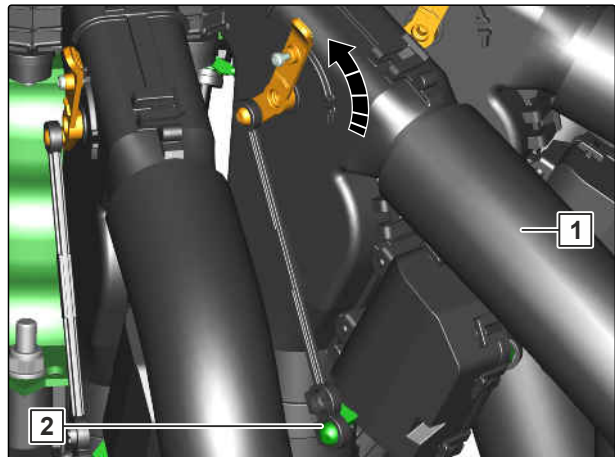

CMS-I-00007405

10. Uz mēslojuma lemeša **3** uzmontējiet transportēšanas šļūteni **1**.
11. Uzmontējiet skavu **2**.

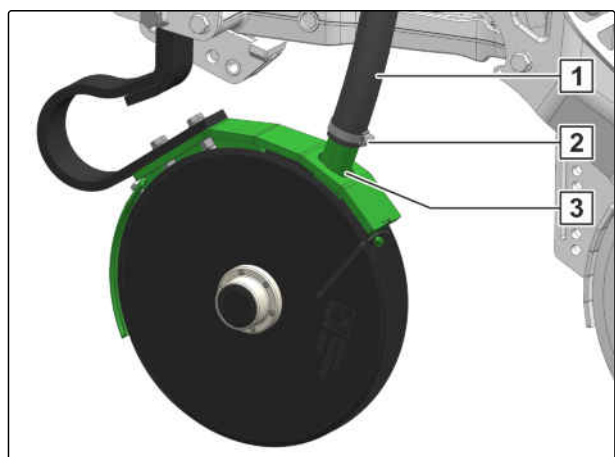

CMS-I-00003920

12. Pie gaisa plūsmas sadalītāja uzmontējiet gaisa padevi **2**.

13. Uzmanojiet skavu **1**.

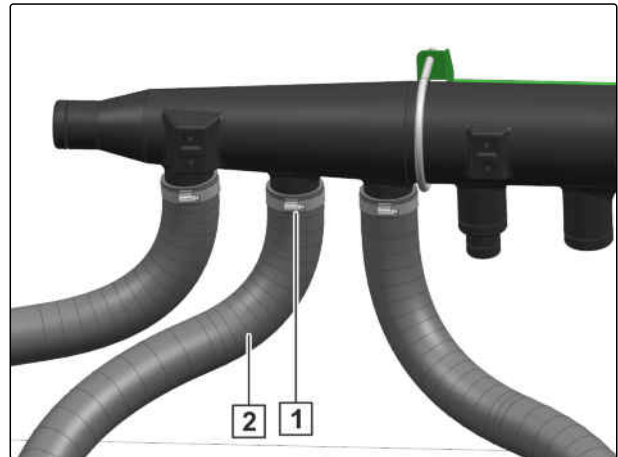

CMS-I-00003919

## 6.5.25 Sējas rindu demontāža

CMS-T-00005471-F.1

### 6.5.25.1 Demontāžas ieteikumi

CMS-T-00010522-B.1

#### **i** NORĀDE

Rindas ar vertikālā spēka sensoru **1** nedrīkst demontēt. Vertikālā spēka sensoru var atpazīt signāla apstrādē **2**.

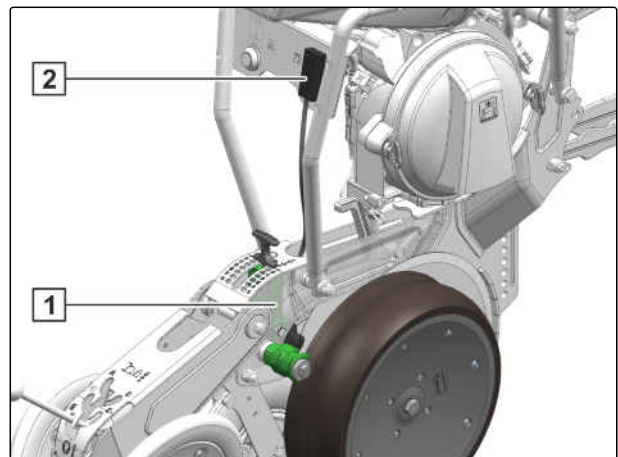

CMS-I-00003921

#### **i** NORĀDE

Atkarībā no veiktajām rindu pārveidēm ir nepieciešamas jaunas padeves šļūtenes gaisa un mēslojuma padevei.

Citas pārveidošanas iespējas lieciet pārbaudīt specializētā darbnīcā.

Demontāžas ieteikumi mašīnām ar hidraulisko lemešu spiediena sistēmu.	
Pārveidošana	Demontāžas ieteikumi
No 6 uz 4 rindām	Rinda 2 un 5
No 12 uz 8 rindām	Rinda 3, 5, 8 un 10

**Demontāžas ieteikumi mašīnām ar mehānisko lemešu spiediena sistēmu.**

Pārveidošana	Demontāžas ieteikumi
No 6 uz 4 rindām	Rinda 2 un 5
No 12 uz 8 rindām	Rinda 2, 5, 8 un 11

- *Lai pēc PreTeC mulčas sējas lemešu demontāžas nodrošinātu optimālu šļūteņu izvietošanu: Demontējamās rindas skatiet tabulā.*

**6.5.25.2 Enerģijas padeves atvienošana**

1. No traktora atkabiniet ISOBUS.
2. No mašīnas kabeļu kopnes **2** atvienojiet lemešu kabeļu kopni **1**.
3. Tiltspraudni **3** savienojiet ar mašīnas kabeļu kopni.

CMS-T-00005474-D.1

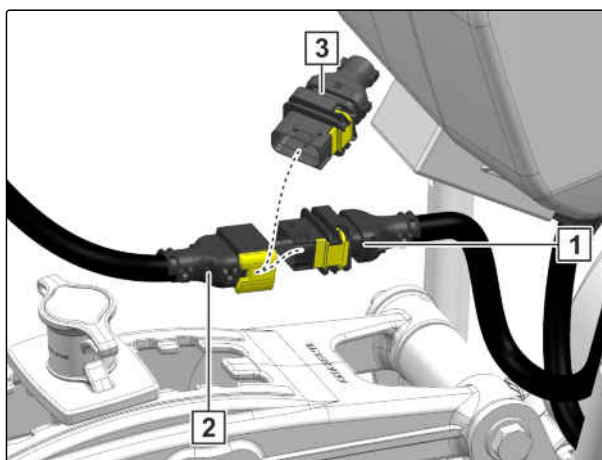

CMS-I-00003830

**6.5.25.3 Hidrauliskās apgādes pielāgošana**

CMS-T-00005478-E.1



**NOSACĪJUMI**

- ☑ Mašīna izcelta
- ☑ Traktors un mašīna nofiksēti

1. Atlokiet mašīnas izlices.
2. *Lai lemešu spiedienu iestatītu uz nulli: Skatīt ISOBUS lietošanas instrukciju "Lemešu spiediena pielāgošana".*
3. Atslēdziet ventilatoru.
4. Mašīnu nolaidiet un traktora 3 punktu hidrauliku novietojiet brīvrežīmā.

- ➔ Ievirziet lemešu spiediena cilindru un lemešu spiediens tiek samazināts.

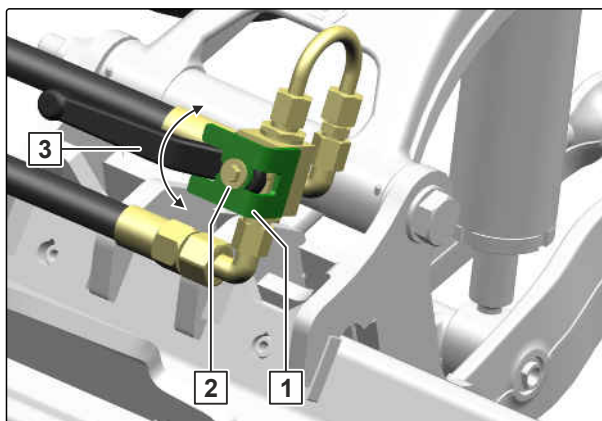

CMS-I-00007310

5. Nofiksējiet traktoru un mašīnu.

6. Demontējiet skrūvi **2**.
7. Demontējiet drošinātāju **1**.
8. Atveriet vārstu **3**.
9. Pie mašīnas pretējās puses atkātojiet 6. līdz 8. soli.
10. *Lai fiksētu lemešu spiediena cilindru:*  
Augšējo vilcējstieni **1** un apakšējo vilcējstieni **3** nostipriniet ar sprieģošanas siksnu **2**.

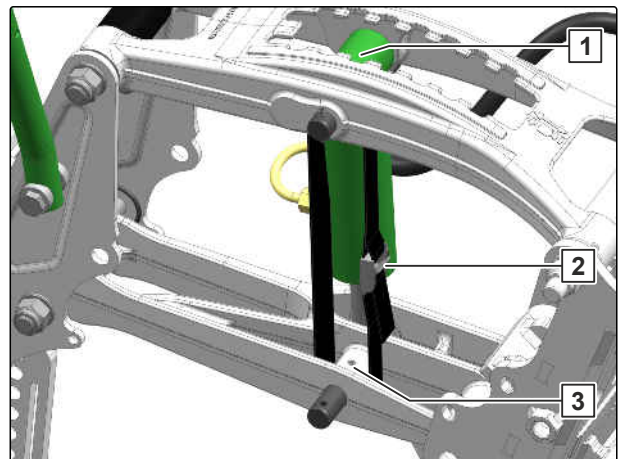

CMS-I-00005312



## NORĀDE PAR VIDES AIZSARDZĪBU

### Izplūstošas eļļas radīts apdraudējums

- ▶ Savāciet izplūdušo eļļu.
- ▶ Likvidējiet eļļas savākšanas līdzekli videi nekaitīgā veidā.

11. Atdaliet savienojumu **4**.
12. Uzmontējiet savienotāju **5** starp hidrauliskajām šļūtenēm.
13. Noslēgvāciņus **1** no noslēgkoma uzmontējiet pie T veida detaļas **2**.
14. *Lai pārveidotu otrā vada **3** hidraulisko apgādi:*  
atkātojiet 10. līdz 12. soli.

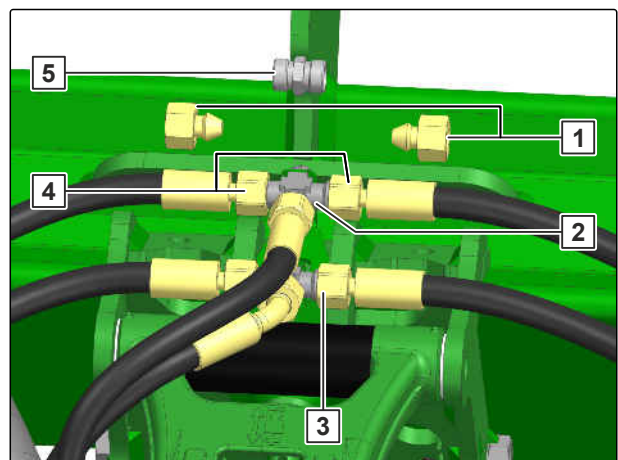

CMS-I-00007201

## 6 | Mašīnas sagatavošana

### Mašīnas sagatavošana lietošanai

Pārveidojot no 12 uz 8 rindām, starp 1. un 2. rindu un 11. un 12. rindu ir nepieciešamas garākas hidrauliskās šļūtenes. Tikai tā arī pēc pārveidošanas atlikušos lemešus var pārbīdīt vēlamojā rindu attālumā.

15. Atdaliet savienojumu **3**.
16. Demontējiet hidraulisko šļūteni **1**.
17. Garās hidrauliskās šļūtenes demontējiet no noslēgkoplekta starp lemešiem.
18. *Lai nomainītu otro vadu **2**:*  
Atkārtojiet 14. līdz 16. soli.

Pēc papildu lemešu uzstādīšanas ir jāatgaiso hidrauliskā lemešu spiediena sistēma.

19. *Lai lemešu spiedienu iestatītu uz nulli:*  
Skatīt ISOBUS lietošanas instrukciju "Lemešu spiediena pielāgošana".
20. Ar 2.000 1/min ieslēdziet ventilatoru.



#### NORĀDE

Hidraulikas agregātā nodrošiniet eļļas rezervi.

21. Sējas agregātu viena aiz otra izcelšana un nolaišana ar celtni  
  
vai  
  
Sējas agregātus vienu aiz otra novietojiet uz lemešu ratiņiem un izceliet un nolaidiet mašīnu.
22. *Ja hidrauliskā lemešu spiediena sistēma ir atgaisota:*  
Aizveriet vārstu **3**.
23. Uzmontējiet drošinātāju **1**.
24. Uzmontējiet skrūvi **2**.
25. *Lai aizvērtu vārstu mašīnas pretējā pusē:*  
Atkārtojiet 21. līdz 23. soli.

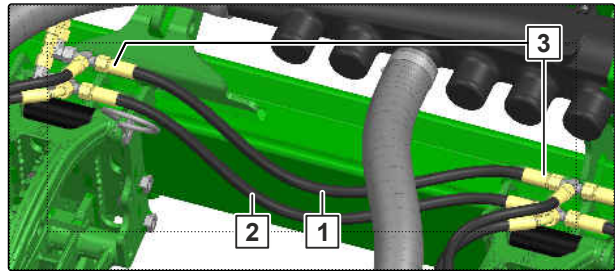

CMS-I-00007202

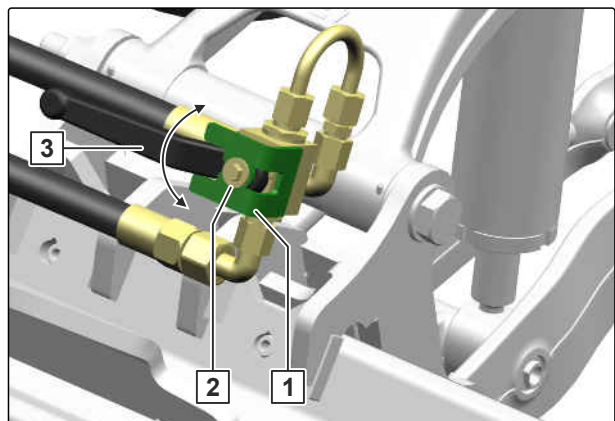

CMS-I-00007310

#### 6.5.25.4 Gaisa un mēslojuma padeves pie aizmugures tvertnes atvienošana

CMS-T-00005480-D.1

1. Pie mēslojuma dozatora aizveriet noslēgaizbīdņus **1**.

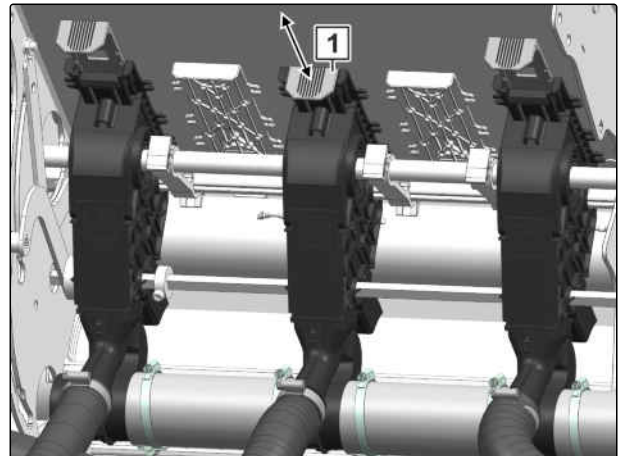

CMS-I-00003915

Pārveidošana no 6 uz 4 rindām	
Dozators	Lemešu rinda
1	1
2	Putekļu vāks
3	2
4	3
5	Putekļu vāks
6	4

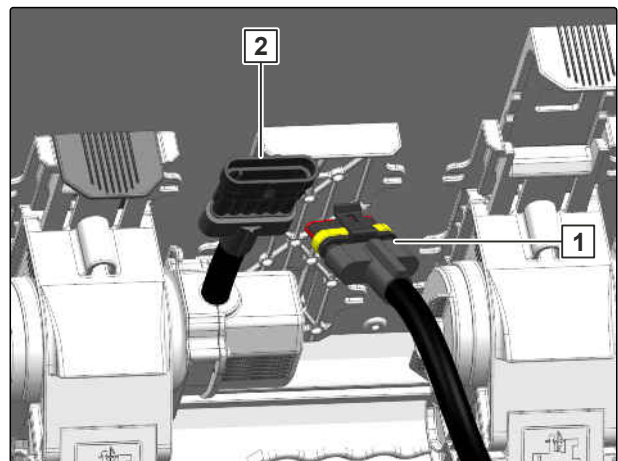

CMS-I-00003922

Mašīnām ar decentralizētu mēslojuma dozatora piedziņu dozatora piedziņu pieslēgumi pēc pārbūves ir jāizkārto no jauna.

2. No mašīnas kabeļu kopnes **1** atvienojiet dzinēja kabeli **2** pie 2. līdz 6. rindai.
3. Dzinēja kabeļu no 2. līdz 6. rindā savienojiet ar mašīnas kabeļu kopni atbilstoši tabulai.
4. Mēslojuma šļūteni demontējiet no mēslojuma dozatora.
5. Atvērto pieslēgumu aizveriet ar vāku **1**.
6. Uzmontējiet skavu **2**.
7. Pie gaisa plūsmas sadalītāja atvienojiet gaisa padevi.
8. Atvērto pieslēgumu aizveriet ar vāku **3**.
9. Uzmontējiet skavu **4**.

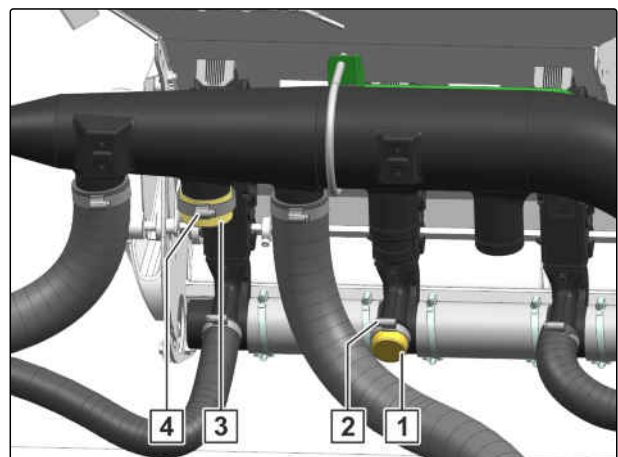

CMS-I-00003917

### 6.5.25.5 Gaisa un mēslojuma padeves pie izkļiedētāja galviņas atvienošana

CMS-T-00005477-E.1

Izkļiedēšanas galviņas pieslēgums	Pārveidošana no 12 uz 8 rindām		Pārveidošana no 6 uz 4 rindām	
	Servomotors	Lemešu rinda	Servomotors	Lemešu rinda
1	A	1	Putekļu vāks	X
2	Putekļu vāks	X	A	1
3	B	2	Putekļu vāks	X
4	C	3	Putekļu vāks	X
5	Putekļu vāks	X	B	2
6	D	4	Putekļu vāks	X
7	E	5	Putekļu vāks	X
8	Putekļu vāks	X	C	3
9	F	6	Putekļu vāks	X
10	G	7	Putekļu vāks	X
11	Putekļu vāks	X	D	4
12	I	8	Putekļu vāks	X



#### DARBNĪCĀ VEICAMS DARBS

1. Regulēšanas motoru pieslēguma kabeli atbilstoši tabulai savienojiet ar kabeļu kopni.
2. Kabeļu kopnes brīvos kabelus aizveriet ar putekļu vāciņiem.
3. Regulēšanas motoru brīvos kabelus aizveriet ar putekļu vāciņiem.

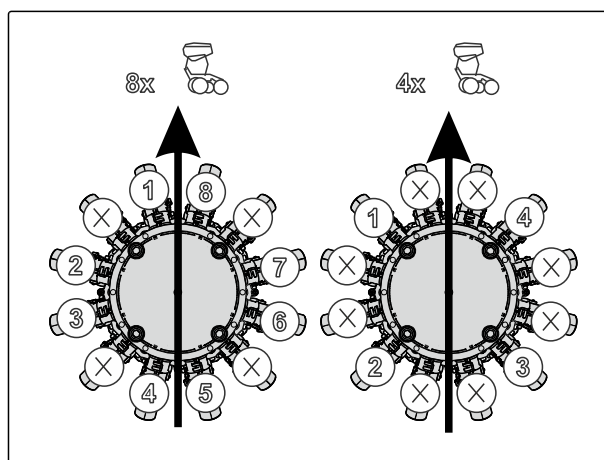

CMS-I-00008637





### DARBNĪCĀ VEICAMS DARBS

4. Transportēšanas šļūtenes atbilstoši tabulai savienojiet ar izkļiedētāja galviņu.
  5. *Lai pie mašīnas ar izkļiedētāja galviņām un bez atsevišķu rindu slēgšanas pārtrauktu mēslojuma plūsmu neizmantotajās rindās: nospiediet sviru **1**.*
- ➔ Mēslojums tiek transportēts atpakaļ uz viļņoto cauru...

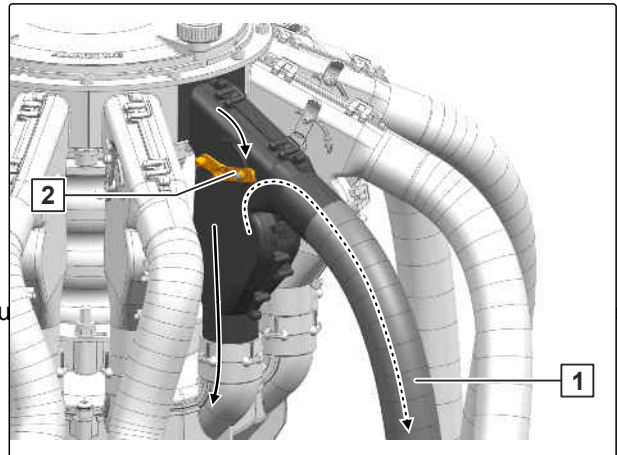

CMS-I-00003959



### DARBNĪCĀ VEICAMS DARBS

6. *Lai pie mašīnas ar izkļiedētāja galviņām un atsevišķu rindu slēgšanu pārtrauktu mēslojuma plūsmu neizmantotajās rindās: Pie demontējamām rindām iedarbiniet savienojuma stieni **1**.*

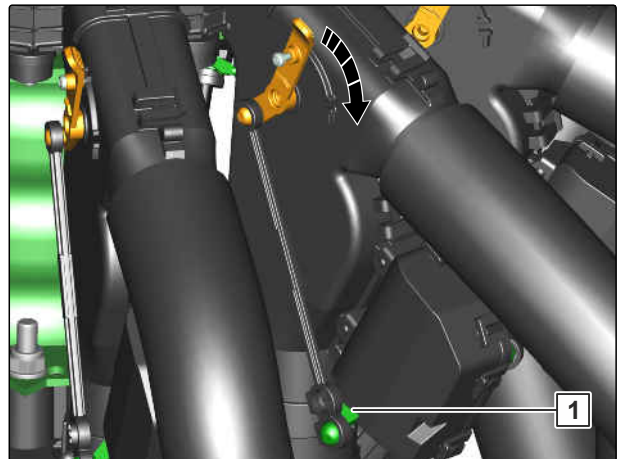

CMS-I-00007404



### DARBNĪCĀ VEICAMS DARBS

7. *Lai vāku nofiksētu pozīcijā: Pievelciet skrūvi **2**.*
8. Transportēšanas šļūtenes **1** atbilstoši tabulai savienojiet ar izkļiedētāja galviņu.

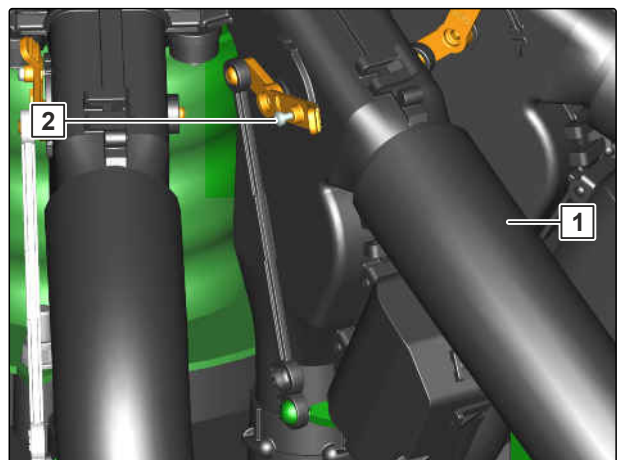

CMS-I-00007403

9. Demontējiet apskavu **2**.
10. No mēslojuma lemeša **3** demontējiet transportēšanas šļūteni **1**.
11. Padeves šļūteni ar atveri vērstu uz leju nofiksējiet pie mašīnas.

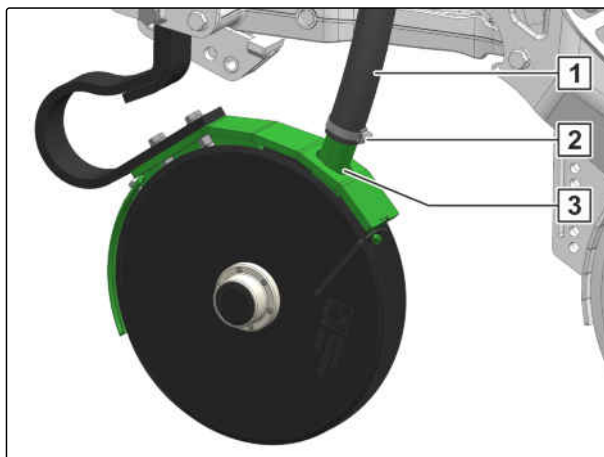

CMS-I-00003920

12. Pie gaisa plūsmas sadalītāja atvienojiet gaisa padevi.
13. Atvērto pieslēgumu aizveriet ar vāku **2**.
14. Uzmontējiet skavu **1**.

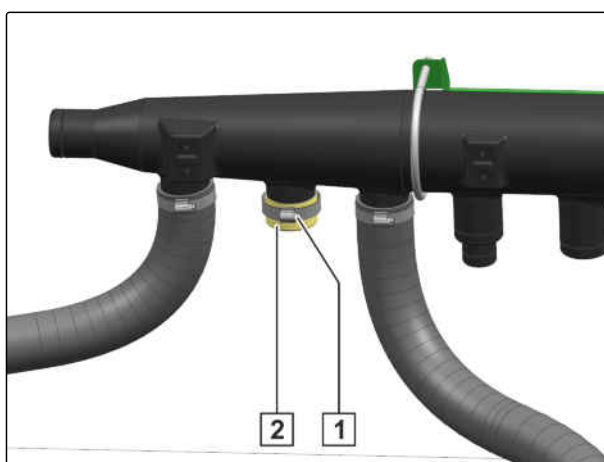

CMS-I-00003918

#### 6.5.25.6 PreTeC sējas mulčā lemeša demontāža

CMS-T-00005475-D.1



#### NOSACĪJUMI

- ☑ Enerģijas padeve atvienota
- ☑ Hidrauliskā apgāde atvienota
- ☑ Gaisa un mēslojuma padeve atvienota

1. Demontējiet skrūves **1**.
2. Demontējiet lemešu spaiļus **2**.

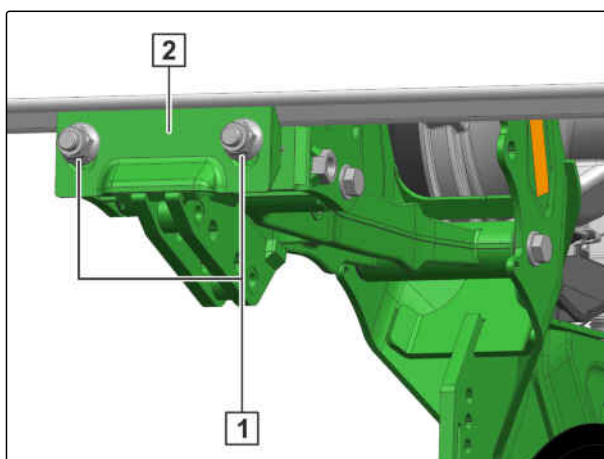

CMS-I-00004135



## DARBNĪCĀ VEICAMS DARBS

3. *Lemešu demontāžai ar celtni:*  
Rīkojieties šādi

vai

*Lemešu demontāžai ar PreTec  
transportēšanas ratiņiem:*  
Sekojiēt norādēm 9. punktā.

4. *Lai lemeši viegli sagāztos uz priekšu  
demontāžas laikā:*  
priekšējo kravas piestiprināšanas līdzekli  
izvēlieties garāku nekā aizmugurējais kravas  
piestiprināšanas līdzeklis.
5. Kravas piestiprināšanas līdzekli piestipriniet  
pie lemeša augšējo vilcējstieņa **2**.
6. 2 kravas piestiprināšanas līdzekļus  
piestipriniet pie lemeša korpusa **1**.

7. Paceliet lemesi **1**.

8. Piemēroto lemesi atbrīvojiet no rāmja **2**.

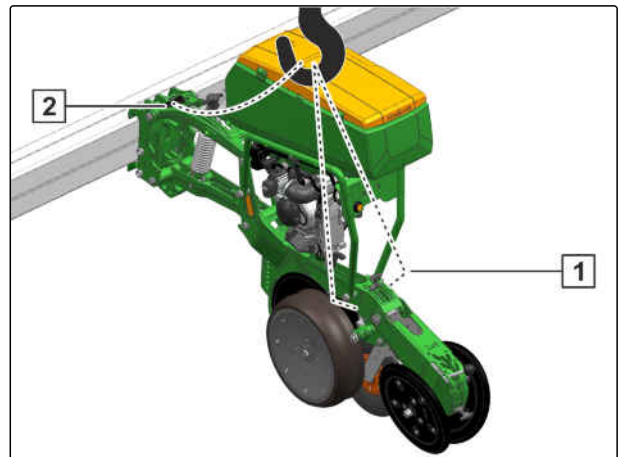

CMS-I-00004137

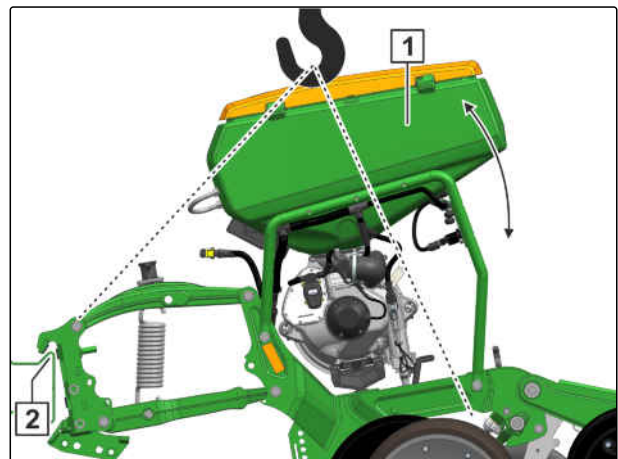

CMS-I-00004136

9. *Lai mēslojuma lemešus iestatītu augšējā  
pozīcijā:*  
skatīt "Mēslojuma iesēšanas dziļuma iestatīšana".

10. *Lai lemešu spiedienu iestatītu uz augstāko  
vērtību:*  
skatīt "Lemešu spiediena mehāniska iestatīšana".

11. *Lai iestrādes dziļumu **P** novietotu stāvēšanas  
pozīcijā:*  
skatīt "Sēklas iesēšanas dziļuma iestatīšana"

12. *Lai savākšanas rulli novietotu pozīcijā **A**:*  
Skatīt "Savākšanas rullja iestatīšana".

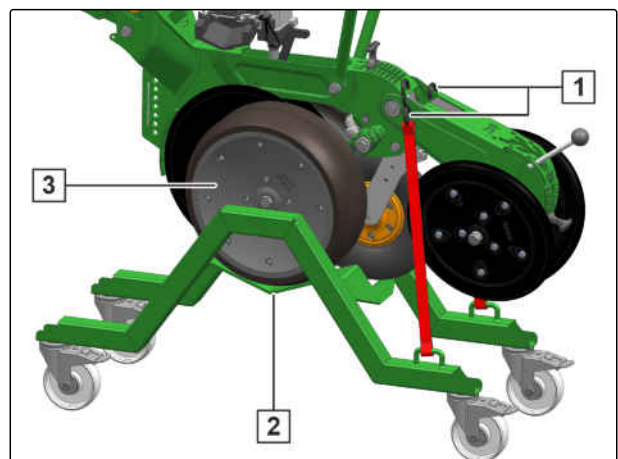

CMS-I-00005134

13. Izceliet mašīnu.

14. Transportēšanas ratiņus **2** novietojiet zem demontējamā lemeša.

15. Nolaidiet mašīnu.

➔ Dziļuma ierobežošanas ruļļi **3** piekļaujas transportēšanas piekabei.

16. Pie lemeša iekabiniet siksnas **1**.

17. Demontējiet skrūves **1**.

18. Demontējiet lemešu spaiļus **2**.

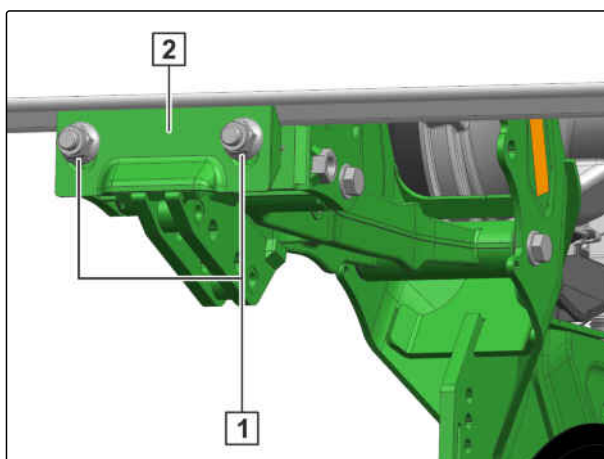

CMS-I-00004135

19. Nolaidiet tālāk mašīnu.

➔ Lemeši **1** sagāžas uz priekšu.

20. Piemēroto lemesi atbrīvojiet no rāmja **2**.

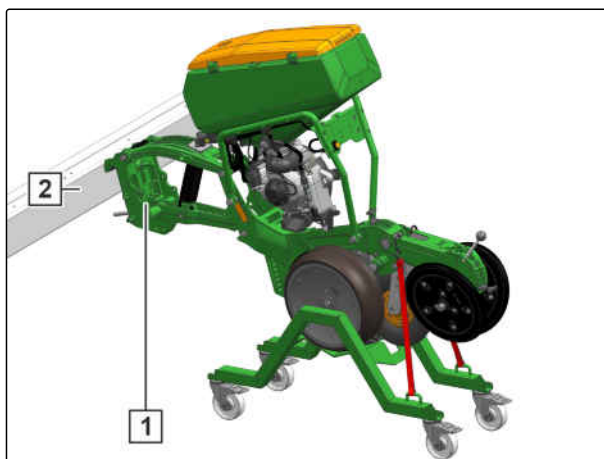

CMS-I-00005133

21. Atskrūvējiet skrūves **1**.
22. Lemesi bīdīet vajadzīgajā rindu platumā.
23. Skrūves pie teleskopējamiem lemešiem pievelciet uz 160 Nm mīnus 180°

vai

Skrūves pie neteleskopējamiem lemešiem pievelciet uz 200 Nm.

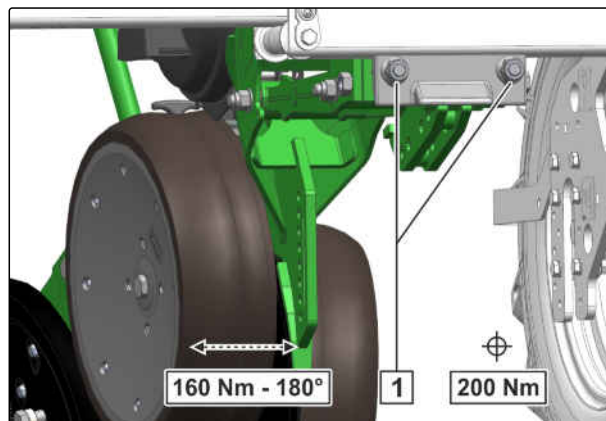

24. ISOBUS savienojiet ar traktoru.
25. Iedarbiniet mašīnu no jauna.
26. *Lai mainīto darba platumu ievadītu vadības pultī:*  
Skatīt "Programmatūras ISOBUS lietošanas instrukcija" > "Ģeometrijas noteikšana".

## 6.6 Mašīnas sagatavošana braucieniem pa ceļiem

CMS-T-00003814-E.1

### 6.6.1 Grambas aizzīmētāja pielocīšana

CMS-T-00005578-A.1

#### 6.6.1.1 Precea 3000

CMS-T-00005592-A.1



#### NOSACĪJUMI

- ☑ Traktors ar mašīnu novietots uz līdzenas virsmas

1. Transportēšanas stiprinājumu **1** pielokiet bloķēšanas stāvoklī.

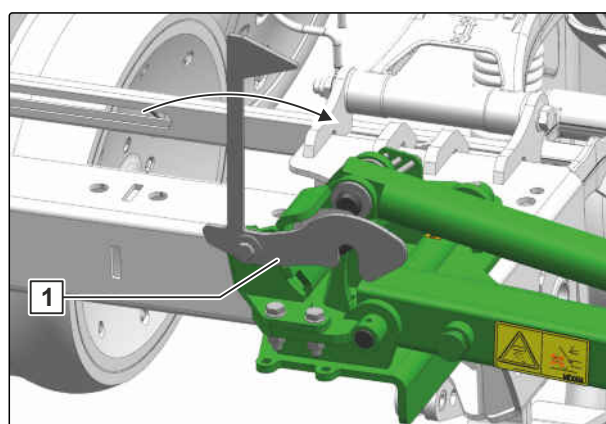



## BRĪDINĀJUMS

Tiek aktivizēta negaidīta hidrauliskā funkcija

- ▶ *Pirms traktora vadības ierīces pārslēgšanas pārbaudiet komforta hidraulikas izvēlēto hidraulisko funkciju.*

2. *Lai izceltu grambas aizzīmētāju, Uzpildiet ar spiedienu traktora "dzelteno" vadības ierīci.*

vai

Uzpildiet ar spiedienu traktora "zaļo" vadības ierīci.

3. *Ja grambas aizzīmētājs ir pilnībā izcelts, Nospiediet grambas aizzīmētāju **2** pret gumijas amortizatoru.*

➔ Transportēšanas stiprinājums **1** nofiksējas.

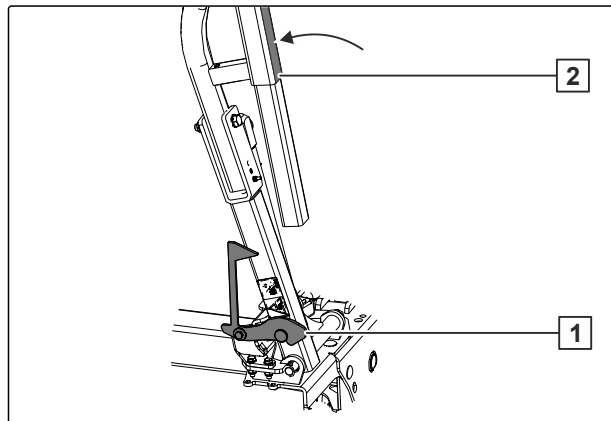

CMS-I-00000956

### 6.6.1.2 Precea 4500 / 4500-2

CMS-T-00001923-B.1



## NOSACĪJUMI

- ☑ Traktors ar mašīnu novietots uz līdzenas virsmas

1. Transportēšanas stiprinājumu **1** pielokiet bloķēšanas stāvoklī.

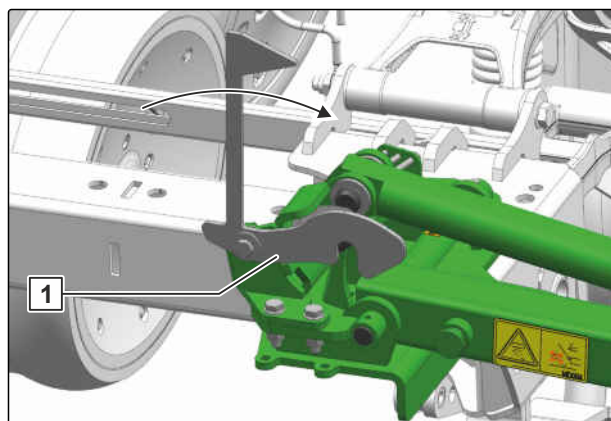

CMS-I-00001940

2. Izvelciet un nofiksējiet tapas **1**.
3. Pilnībā iebīdiet izlīces cauruli **2**.
4. Nostipriniet izlīces cauruli ar tapu.

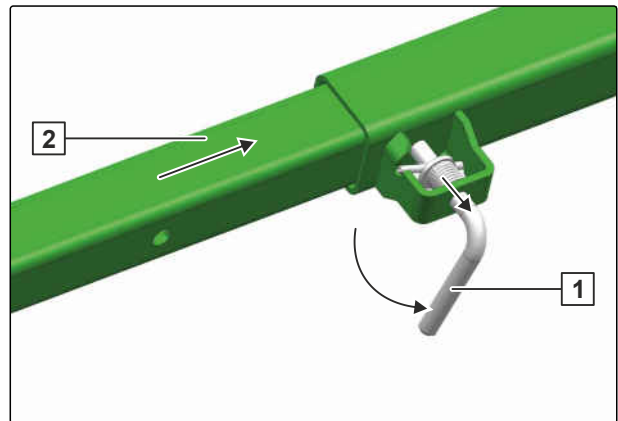

CMS-I-00001941



## BRĪDINĀJUMS

Tiek aktivizēta negaidīta hidrauliskā funkcija

- ▶ *Pirms traktora vadības ierīces pārslēgšanas* pārbaudiet komforta hidraulikas izvēlēto hidraulisko funkciju.

5. *Lai izceltu grambas aizzīmētāju,* Uzpildiet ar spiedienu traktora "dzelteno" vadības ierīci.

vai

Uzpildiet ar spiedienu traktora "zaļo" vadības ierīci.

6. *Ja grambas aizzīmētājs ir pilnībā izcelts,* Nospiediet grambas aizzīmētāju **2** pret gumijas amortizatoru.

➔ Transportēšanas stiprinājums **1** nofiksējas.

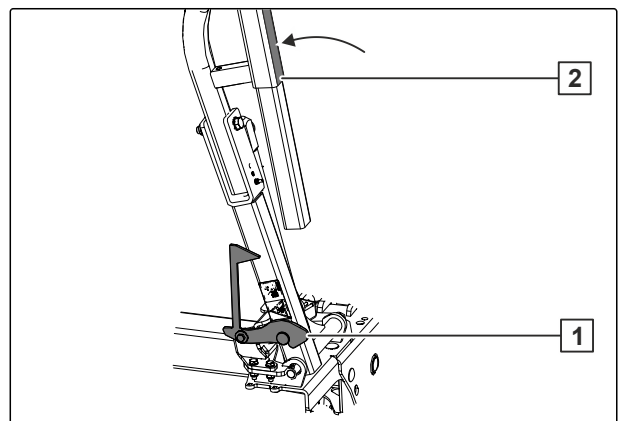

CMS-I-00000956

### 6.6.1.3 Precea 6000

CMS-T-00005591-A.1

1. *Lai pielocītu grambas aizzīmētāju,* darbiniet traktora "dzelteno 2" vadības ierīci.
2. Traktora "dzelteno" vadības ierīci novietojiet neitrālā pozīcijā.

## 6.6.2 Mašīnas pacelšana

CMS-T-00002071-A.1



### NOSACĪJUMI

- ☑ Apgaismojuma sistēma ir tīra un atbilst visām tehniskās drošības prasībām
- ☑ Grambas aizzīmētāji ir pielocīti

1. Mašīnu paceliet ar traktora 3 punktu uzkares sistēmu.
2. Pārbaudiet hidraulisko šļūteņu savienojumus un elektroapgādi.
3. Izslēdziet vadības pulti.
4. Izslēdziet darba apgaismojumu.
5. Bloķējiet traktora vadības ierīces.

## 6.6.3 Traktora apakšējo vilcējstieņu nobloķēšana sānos

CMS-T-00007550-C.1

- ▶ *Lai izvairītos no mašīnas nekontrolētas kustības uz sāniem:*  
Pirms brauciena pa ceļiem nostipriniet traktora apakšējos vilcējstieņus.

## 6.6.4 Traktora vadības ierīču bloķēšana

CMS-T-00006337-D.1

- ▶ Atkarībā no aprīkojuma mehāniski vai elektriski bloķējiet traktora vadības ierīces.

## 6.6.5 Darba apgaismojuma izslēgšana

CMS-T-00013341-B.1

- ▶ *Lai izslēgtu darba apgaismojumu:*  
Skatīt "ISOBUS" lietošanas instrukciju

vai

skatīt lietošanas instrukciju "Vadības dators".



# Mašīnas lietošana

# 7

CMS-T-00001760-F.1

## 7.1 Smalkās sēklas izsēja

CMS-T-00014754-A.1



### NOSACĪJUMI

#### Lemešu mierīgai gaitai un drošai smalkās sēklas ievietošanai:

- ☑ Sēklas vāga apstrādāta vismaz līdz smalkās sēklas vai mēslojuma ievietošanas dziļumam
- ☑ Sēklas vāga ir pietiekami nostiprināta un nestspējīga
- ☑ Sēklas vāgai ir pietiekami smalkās zemes

1. *Ja smalkā sēkla tiek sēta ar zemu pārklāšanas augstumu:*  
Darba ātrumu pielāgojiet pamatnes kontūrai.
2. *Lemešu mierīgai gaitai un drošai smalkās sēklas ievietošanai:*  
Sējas virziens paralēli augsnes apstrādei
3. *Ja padeves gaiss aizpūš augsni bez struktūras:*  
Koriģējiet gaisa spiedienu sadalīšanā.
4. *Ja vēlamajā iestrādes dziļumā nav nestspējīgas augsnes struktūras drošai iesējai:*  
Iesēšanas dziļuma palielināšana: skat. lpp. 124.
5. *Ja smalkā sēkla izvēlētajā iestatījumā tiek iesēta pārāk dziļi:*  
Mazāk uzirdiniet virsējo kārtu: skat. lpp. 131.

## 7.2 Mašīnas izmantošana

CMS-T-00001921-C.1

1. Mašīnu nolaidiet uz lauka.
2. Mašīnu noregulējiet paralēli zemei.
3. Atlokiet grambas aizzīmētāju.

- 3 punktu uzkares sistēmas hidraulisko sistēmu novietojiet brīvrežīmā.
- Mašīnām ar kardānvārpstas piedziņu:*  
Ieslēdziet traktora jūgvārpstu. Traktora jūgvārpstu savienojiet tikai tukšgaitā vai ar zemu traktora motora apgriezienu skaitu.
- Sāciet kustību ar traktoru.



#### NORĀDE

Lai novērstu novirzes garenvirzienā, izvairieties no spēcīgas bremsēšanas un paātrināšanās.

Sadales disku apgriezienu skaits tieši pielāgojas normālai ātruma maiņai.

- Pēc pirmajiem 30 m pārbaudiet iestrādes dziļumu:*  
skat. lpp. 181

vai

*Ar daudzfunkcionālo izsējas testeri:*  
skat. lpp. 184

- Pēc pirmajiem 30 m pārbaudiet graudu atstatumu:*  
skat. lpp. 181

vai

*Ar daudzfunkcionālo izsējas testeri:*  
skat. lpp. 183

### 7.3 Apkopes darbu veikšana darba laikā

CMS-T-00013986-A.1

Darba laikā ar lieliem organiskajiem atlikumiem uz lauka regulāri ir jātīra ventilatora atvere.

- *Lai iztīrītu iesūkšanas aizsargrežģi:*  
skat. lpp. 226

## 7.4 Apgriešanās lauka galā

CMS-T-00001922-B.1

1. *Lai nodrošinātu sadales disku piešķiri, nodrošiniet vismaz 20 mbar pārspiedienu graudu sadalītājā.*
2. *Lai izvairītos no šķērsslodzes braucot likumā, apgriežoties lauka galā, izceliet zemes apstrādes darba ierīces.*
3. *Ja mašīnas virziens saskan ar braukšanas virzienu, nolaidiet zemes apstrādes darba ierīces.*

## 7.5 Iesēšanas dziļuma pārbaude

CMS-T-00004517-D.1

1. Virs sēklas **2** noņemiet smalko augsni **1**.
2. Nosakiet iesēšanas dziļumu **3**.
3. Sēklu atkal apsedziet ar smalku augsni.
4. Iesēšanas dziļumu pārbaudiet vairākās vietās gareniski un šķērsām pret mašīnu.

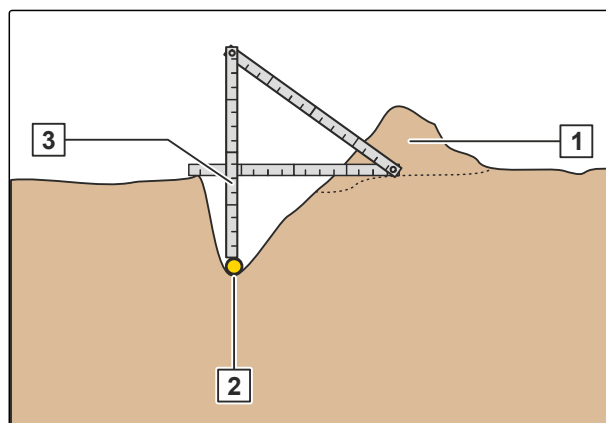

CMS-I-00003257

## 7.6 Graudu atstatuma pārbaude

CMS-T-00012307-A.1

Iestrādes daudzums nosaka nepieciešamo graudu attālumu. Izvēloties sadalītāja diskus, un ar sadalītāja disku apgriezienu skaita iestatīšanu tiek iestatīts graudu attālums.

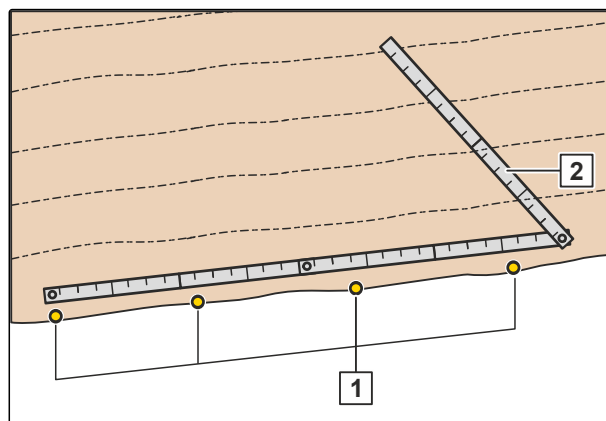

CMS-I-00007922

1. Virs sēklas noņemiet smalko augsni.

2. Vienā rindā izsējiet 11 graudus **1**.
3. 10 graudu atstatumu izmēriet ar lineālu **2**.
4. Aprēķiniet vidējo graudu atstatumu.
5. Sēklu atkal apsedziet ar smalku augsni.

$$K_{Ab1} \rightarrow K_{Ab10}$$
$$K_{Ab1-10} = \frac{K_{Ab1} + K_{Ab2} + K_{Ab3} + \dots + K_{Ab10}}{10}$$
$$K_{Ab1-10} = \frac{\text{[ ]} + \text{[ ]} + \text{[ ]} + \dots + \text{[ ]}}{10}$$

CMS-I-00002066

## 7.7 Izmantojiet daudzfunkcionālo izsējas testerī

CMS-T-00005293-D.1

### 7.7.1 Grauda izmēra noteikšana

CMS-T-00001888-D.1

Ar daudzfunkcionālās izsējas testerī nosakiet sēklas grauda izmēru.

1. Sēklu novietojiet uz salīdzināšanas urbumiem **1**.
2. *Ja sēkla brīvi piekļaujas salīdzināšanas urbumam, nolasi urbuma diametru.*

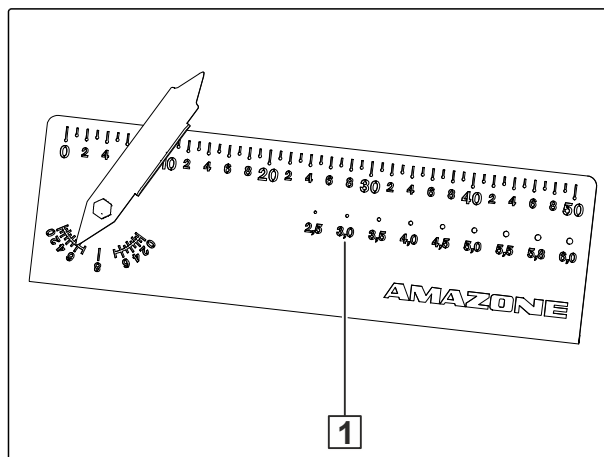

CMS-I-00001217

## 7.7.2 Graudu atstatuma pārbaude

Iestrādes daudzums nosaka nepieciešamo graudu attālumu. Izvēloties sadalītāja diskus, un ar sadalītāja disku apgriezību skaita iestatīšanu tiek iestatīts graudu attālums.

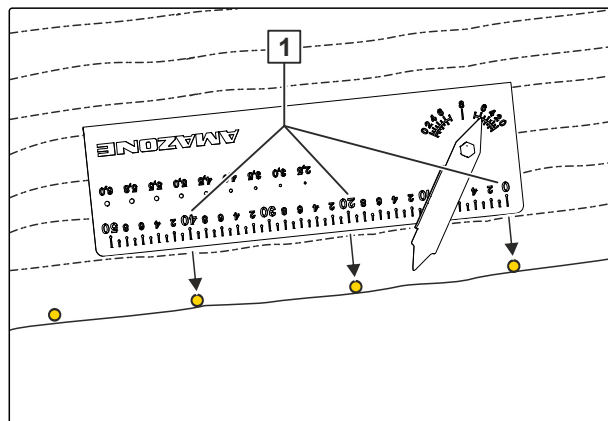

CMS-T-00002354-D.1

CMS-I-00002011

1. 30 m apsējiet, braucot ar darba ātrumu.
2. Izmantojiet daudzfunkcionālā izsējas testera nolasīšanas malu, lai pa kārtām noņemtu zemi.
3. Vienā rindā izsējiet 11 graudus.
4. Daudzfunkcionālo izsējas testeru nolieciet horizontāli uz zemes.
5. 10 graudu atstatumu izmēriet ar lineālu **1**.
6. Aprēķiniet vidējo graudu atstatumu.

$$K_{Ab1} \rightarrow K_{Ab10}$$

$$K_{Ab1-10} = \frac{K_{Ab1} + K_{Ab2} + K_{Ab3} + \dots + K_{Ab10}}{10}$$

$$K_{Ab1-10} = \frac{\text{[ ]} + \text{[ ]} + \text{[ ]} + \dots + \text{[ ]}}{10}$$

CMS-I-00002066

### 7.7.3 Iesēšanas dziļuma pārbaude

1. *Pēc pirmajiem 30 m pārbaudiet iestrādes dziļumu:*  
Ar daudzfunkcionālo izsējas testeru vairākās vietās atsedziet graudus.
2. Izmantojiet daudzfunkcionālā izsējas testera nolasīšanas malu, lai pa kārtām noņemtu zemi.
3. Daudzfunkcionālo izsējas testeru nolieciet horizontāli uz zemes.
4. Rādītāju novietojiet uz sēklas grauda **1**.
5. Iesēšanas dziļumu nolasiet no skalas **2**.

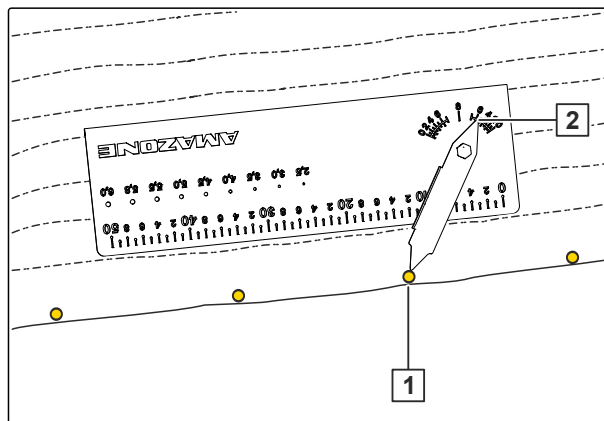

CMS-T-00002411-E.1

CMS-I-00002010

## 7.8 Novirzes kustības joslas izmantošana

CMS-T-00005493-C.1



### NOSACĪJUMI

- ☑ Ventilators darbojas

1. *Lai kustības joslas platumu iestatītu uz kopšanas iekārtu:*  
Skatīt "Novirzes kustības joslas iestatīšana".
2. *Lai konfigurētu novirzes kustības joslu:*  
Skatīt "ISOBUS programmatūras lietošanas instrukciju" > "Kustības joslu pārslēgšanas konfigurēšana".
3. *Lai lemeši tiktu pārbīdīti:*  
Ar izcelto mašīnu iebrauciet nākamajā kustības joslā.

vai

*Ja lemeši nav sasnieguši gala pozīciju:*  
lēmām brauciet ar izmantoto mašīnu.

## Traucējumu novēršana

# 8

CMS-T-00002343-H.1

Kļūda	Iemesls	Risinājums
Ir iedarbojusies grambas aizzīmētāja uzbraukšanas drošības ierīce.	Grambas aizzīmētājs ir trāpījis uz cieta šķēršļa. Ir ieplūsusi cirpes tapa un grambas aizzīmētājs atliecies uz aizmuguri.	▶ skat. lpp. 187
Pārāk maza sēklas daudzuma dēļ graudu sadalītājā rodas neesamība.	Grauda forma vai kodināšanas līdzeklis var izraisīt sēklas sliktu transportēšanu.	▶ skat. lpp. 187
Rodas paaugstināta optosensora tīrīšanas nepieciešamība.	Talks sēklā saīsina optosensora tīrīšanas intervālus.	▶ Notīriet optosensoru.
Sēkla netiek savākta un izkrīt no vagas.	Sēkla atsitas pret savākšanas ruļļa vai pret vagu.	▶ skat. lpp. 188
Vadības pulsts rāda iestrādes daudzuma kļūdu.	Trieciena kanāls ir aizsērējis.	▶ skat. lpp. 188
Vadības pulsts rāda ātruma kļūdu.	Pārbaudiet atstarpes izmēru pie induktīvā sensora. Bojāts pie mehāniskās piedziņas.	▶ Atstatumu starp induktīvo sensoru un impulsu riteni iestatiet uz 1-2 mm.
Bloķējiet piespiedējrīteņus.	Starp piespiedējrīteņiem iesprūst kunkuļi vai akmeņi.	▶ skat. lpp. 189
Bloķējiet dziļuma ierobežošanas ruļļus.	Starp griezdējdiskiem un dziļuma ierobežošanas ruļļiem ar noslēgtu disku ir pielipusi zeme.	▶ skat. lpp. 189
	Pie atvērtiem diskem paliek pielipuši organiski atlikumi.	▶ skat. lpp. 190
Elektriskās piedziņas nedarbojas vai sāk darboties nepareizā laikā.	Darba stāvokļa sensora pārslēgšanas punkti ir kļūdaini.	▶ <i>Lai konfigurētu darba stāvokļa sensoru, skat. "Darba stāvokļa sensora konfigurēšana".</i>
Apgaismojumā braucieniem pa ceļiem ir kļūdaina funkcija.	Bojāts gaismas līdzeklis vai apgaismojuma vads.	▶ Nomainiet gaismas līdzekli. ▶ Nomainiet bojāto apgaismojuma vadu.
Viena vai vairāku sadales disku dīkstāve.	Drošinātājs elektriskajai piedziņai ir bojāts.	▶ skat. lpp. 190
	Drošinātājs mehāniskajai piedziņai ir bojāts.	▶ skat. lpp. 191

Kļūda	Iemesls	Risinājums
Graudu atstatumi ir lielāki par iestatīto normas vērtību.	Pārāk liela piedziņas riteņu izslīdēšana.	► <i>Lai konfigurētu darba stāvokļa sensoru, skat. "Darba stāvokļa sensora konfigurēšana".</i>
	Pārāk liela piedziņas riteņu izslīdēšana.	► <i>Lai konfigurētu darba stāvokļa sensoru, skat. "Darba stāvokļa sensora konfigurēšana".</i>
Apgriezienu skaita svārstības pie hidrauliskās piedziņas.	Rodas apgriezienu skaita svārstības pie hidrauliskās piedziņas.	► Sazinieties ar specializēto darbnīcu.
Uzpildes līmenis sadalītāja korpusā par augstu.	Uzpildes bloķētāja sukuks ir nodilušas.	► skat. lpp. 191
Sējas vāga ir nestabila vai netur formu.	Vagas veidotājs ir nodilis.	► <i>Lai nomainītu vagas veidotāju, skat. "Vagu veidotāja maiņa".</i>
Mikrogranulas neizplūst	Mikrogranulu izkļiedētāja izplūde ir nobloķēta ar zemi	► skat. lpp. 191
Kardānvārpsta darbojas ar pārtraukumiem.	Kardānvārpsta tiek pārāk spēcīgi saliekta.	► Izmantojiet tikai oriģinālās un paredzētās kardānvārpstas.
Blokādes trieciena kanālā	Sēkla ir par lielu vai ar sliktu plūstamību.	► skat. lpp. 192



### Ir iedarbojusies grambas aizzīmētāja uzbraukšanas drošības ierīce

CMS-T-00002345-E.1

1. Rezerves cirpes tapas **1** demontējiet no grambas aizzīmētāja turētāja.

#### **i** NORĀDE

Rezervei izmantojiet tikai oriģinālās detaļas.

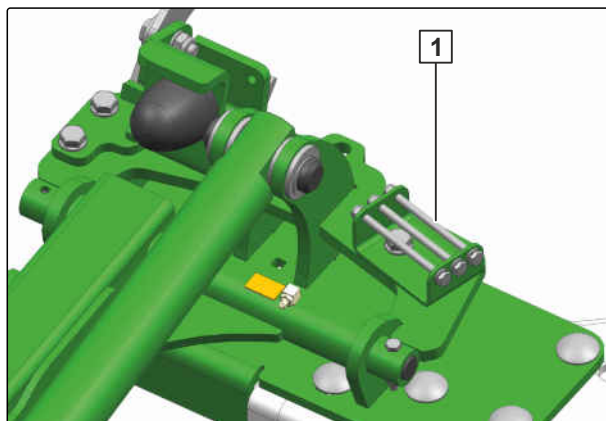

CMS-I-00002081

2. Noņemiet bojātās cirpes tapas.
3. Grambas aizzīmētāja izlīci **3** atlokiet darba stāvoklī.
4. Nomainiet rezerves cirpes tapas **1**.
5. Uzmontējiet un pievelciet uzgriezni **2**.

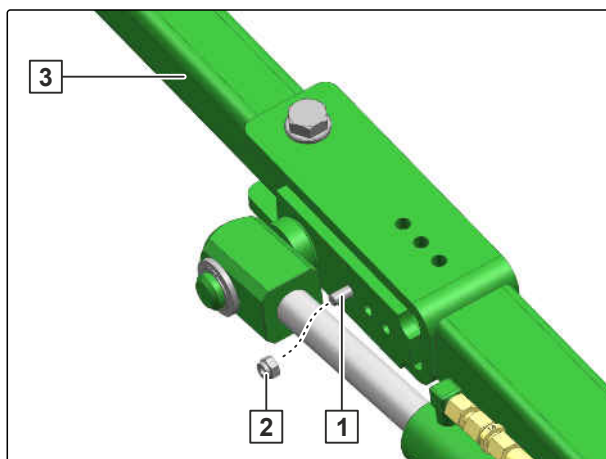

CMS-I-00004385

### Neesamība pārāk maza sēklas daudzuma dēļ graudu sadalītājā

CMS-T-00002346-B.1

#### **i** NORĀDE

Talks sēklā saīsina optosensora tīrīšanas intervālus.

Nelietojiet grafitu. Grafitš traucē optosensora funkciju.

1. Pārbaudiet noslēgtaizbīdņa stāvokli.
2. *Lai uzlabotu sēklas slīdamību:*  
1,6 g talka sajauciet ar 1 kg sēklas  
  
vai  
  
500 g talka sajauciet ar 40 vienībām uz 50 000 graudu.

Sēkla netiek savākta un izkrīt no vagas

CMS-T-00002347-C.1

**i** NORĀDE

Ja sēkla atsitas pret sēklas savākšanas rulli **1** vai vagu **2**, tā netiek droši uztverta. Sēklas savākšanas rulli var iestatīt pozīcijā.

Sēklas savākšanas ruļļa pozīcija ir jāiestata apmācītiem speciālistiem.

- Sazinieties ar specializēto darbnīcu.

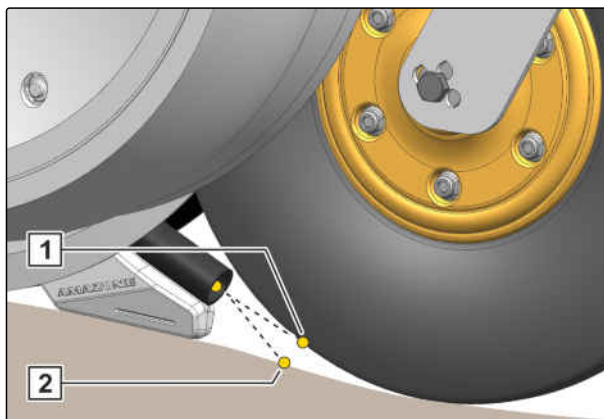

CMS-I-00001925

Vadības pulsts rāda iestrādes daudzuma kļūdu

CMS-T-00002348-C.1

1. Izņemiet atsperīgo šķelttapu **1**.

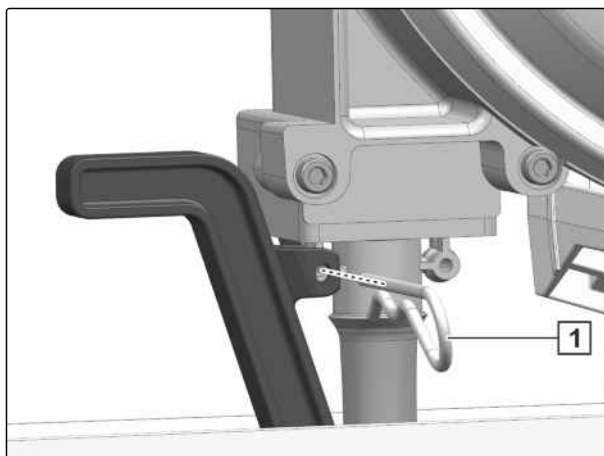

CMS-I-00003814

2. Trieciena kanālu **3** nospiediet uz leju pret atsperelementu **2**.
3. Trieciena kanālu izņemiet virzienā uz augšu.
4. Iztīriet trieciena kanālu.
5. Uzmontējiet trieciena cauruli **1**.
6. Trieciena kanālu nofiksējiet ar atsperoto šķelttapu.

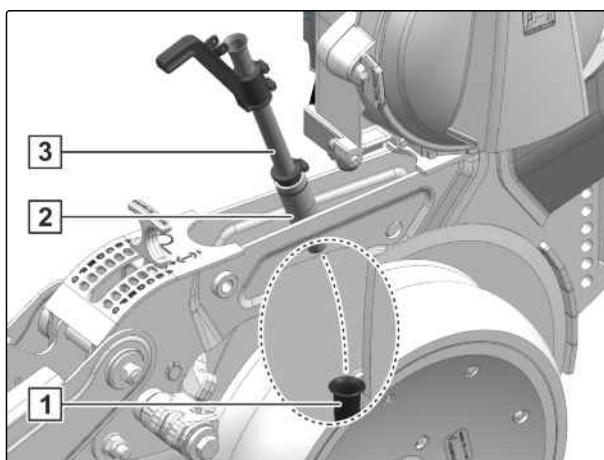

CMS-I-00003815

### Piespiedējriteņu bloķēšana

CMS-T-00002373-B.1

#### **i** NORĀDE

Savienojumā ar disku pielīdzinātājiem montāža ar novirzi nav iespējama.

1. Atbrīvojiet un noņemiet uzgriežņus **1**.
2. Demontējiet piespiedējriteni.
3. *Lai palielinātu caurlaidību pie piespiedējriteņiem,*  
piespiedējriteņus uzmontējiet ar novirzi.
4. Piespiedējriteni ar skrūvi **2** iemontējiet urbumā **3**.
5. Uzlieciet un nostipriniet uzgriezni.

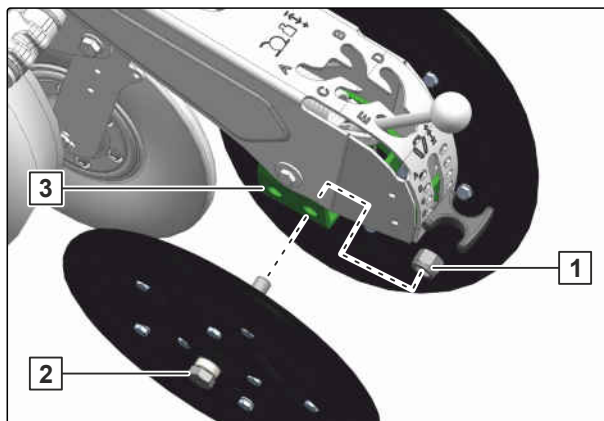

CMS-I-00002041

### Dziļuma ierobežošanas ruļļu bloķēšana

CMS-T-00007530-C.1

**Starp griezdiskiem un dziļuma ierobežošanas ruļļiem ar noslēgtu disku ir pielipusi zeme.**

- Dziļuma ierobežošanas ruļļu **1** demontāža un tīrīšana

vai

*Ja esošie izmantošanas apstākļi neļauj ilgstoši izmantot mašīnu:*

dziļuma ierobežošanas ruļļus ar noslēgtu disku nomainiet pret dziļuma ierobežošanas ruļļiem ar atvērtu disku.

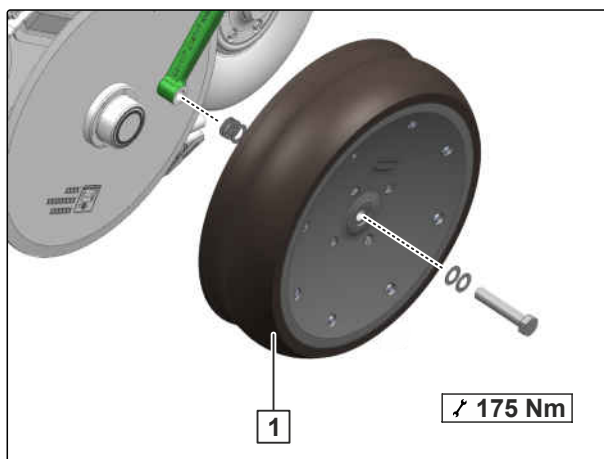

CMS-I-00005302

### Pie atvērtiem diskiem pieliek pielipuši organiski atlikumi.

- Dziļuma ierobežošanas ruļļu tīrīšana

vai

*Ja esošie izmantošanas apstākļi neļauj ilgstoši izmantot mašīnu:*

Dziļuma ierobežošanas ruļļus ar atvērtu disku nomainiet pret dziļuma ierobežošanas ruļļiem ar noslēgtu disku.

### Viena vai vairāku sadales disku dīkstāve

CMS-T-00003677-C.1

#### Drošinātājs elektriskajai piedziņai ir bojāts.

1. Notīriet sadali.
2. Pārbaudiet sadales diska kustības vieglumu.
3. Pārbaudiet drošinātājus **1**.

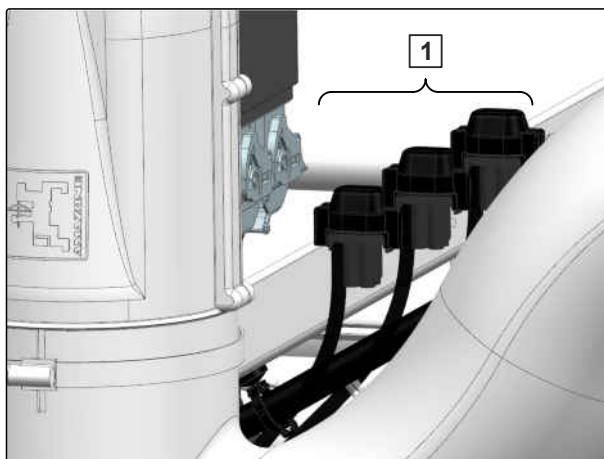

CMS-I-00002695

4. Demontējiet pārsegu **1**.
5. Nomainiet bojātos drošinātājus **2** pret rezerves drošinātājiem **3**.

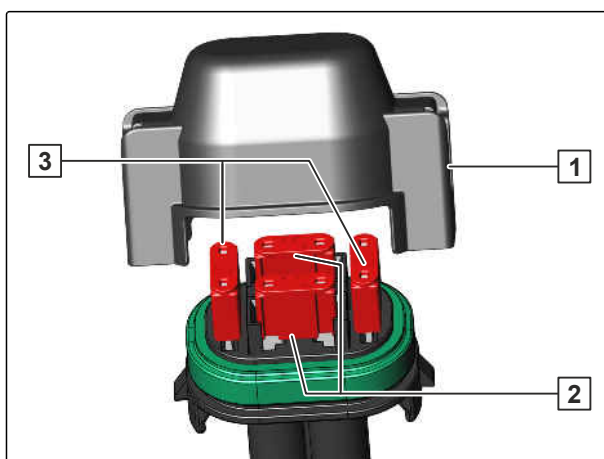

CMS-I-00008206

**Drošinātājs mehāniskajai piedziņai ir bojāts.**

1. Noņemiet bojātu cirpes tapu **2**.
2. No piedziņas vārpstas noņemiet bojāto cirpes tapu **3**.
3. Notīriet sadali.
4. Pārbaudiet sadales diska kustības vieglumu.
5. Uzmontējiet jaunu cirpes tapu **1**.

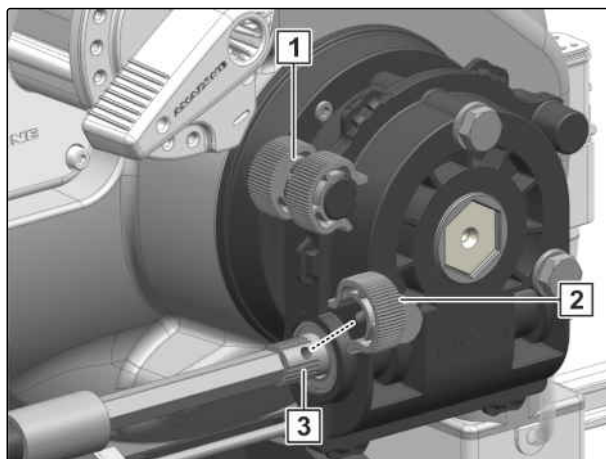

CMS-I-00002696

**Uzpildes līmenis sadalītāja korpusā par augstu**

CMS-T-00008170-A.1

Ar tīrītāju liekā sēkla tiek atbrīvota no sadales diska. Ja uzpildes bloķētāja sukas ir nodilušas, sēkla vairs nepļūst atpakaļ rezerves zonā **2** uzpildes bloķētāja iekšpusē.

- *Lai nomainītu bojāto uzpildes bloķētāju, skatīt "Sadales diska nomaiņa"*

vai

sazinieties ar specializēto darbnīcu.

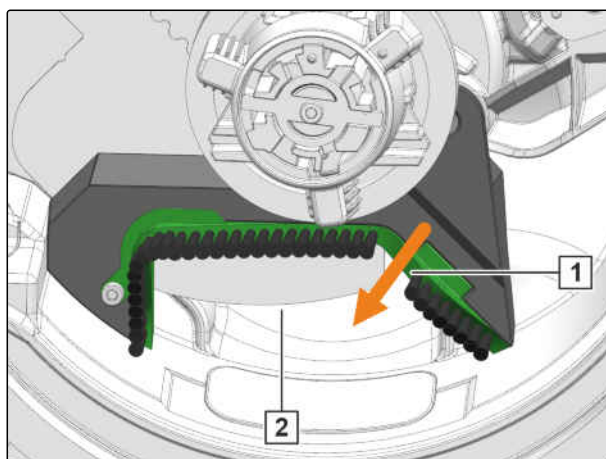

CMS-I-00005635

**Mikrogranulu izplūde sējas vagā aizsērējusi**

CMS-T-00014556-A.1

1. Atbrīvojiet skavu **1**.
2. Uz aizmuguri uzmontējiet mikrogranulu izplūdi **2**.
3. Pievelciet skavu.

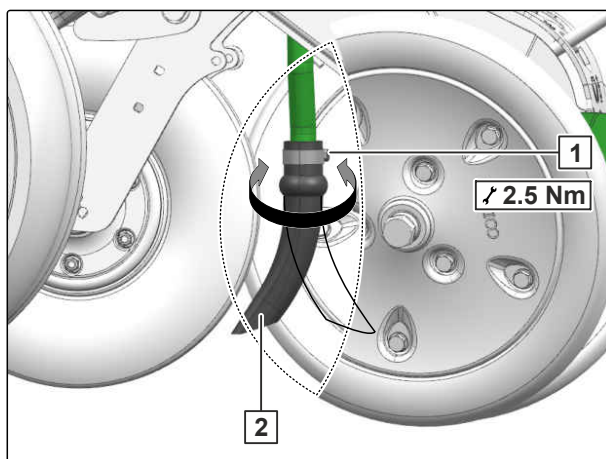

CMS-I-00009204

### Blokādes trieciena kanālā

CMS-T-00014766-A.1



#### NORĀDE

Ja tiek izmantoti lielāki diametri nekā norādīts nodaļā "Sēklas iestatījumu noteikšana", var rasties gareniskā sadalījuma ierobežojumi.

- ▶ *Lai palielinātu trieciena drošību:*  
Uzmontējiet optosensoru, trieciena kanālu un vagu veidotāju ar lielāku diametru.

## Mašīnas novietošana

9

CMS-T-00001842-G.1

### 9.1 Mēslojuma tvertnes iztukšošana

CMS-T-00001915-C.1

1. Atveriet aizsargu pret šļakatām **1**.
2. Atveriet atlikušā daudzuma iztukšošanu **2**.
3. Abās pusēs no piltuves smailēm savāciet atlikušo daudzumu.
4. Aizveriet atlikušā daudzuma iztukšošanu.
5. Aizveriet aizsargu pret šļakatām.

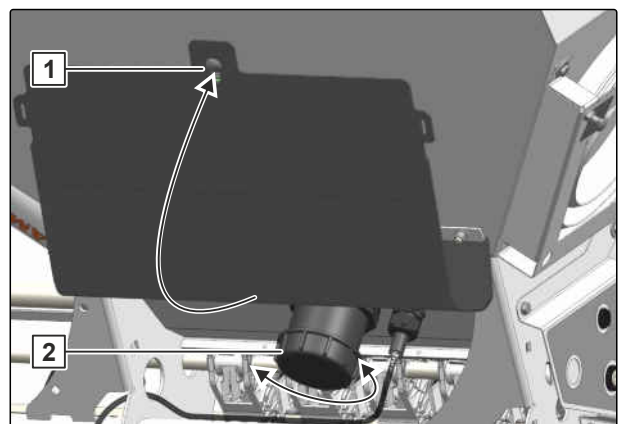

CMS-I-00001993

### 9.2 Sēklas tvertnes iztukšošana ar sadales diskusiem

CMS-T-00002194-D.1



#### NOSACĪJUMI

- ☑ Mašīna ir savienota ar traktoru
- ☑ Traktors un mašīna ir nofiksēti



#### NORĀDE

Teknes stāvēšanas pozīcija materiāla tvertnes vākā ir 1. rinda.

1. Noņemiet tekni **1**.

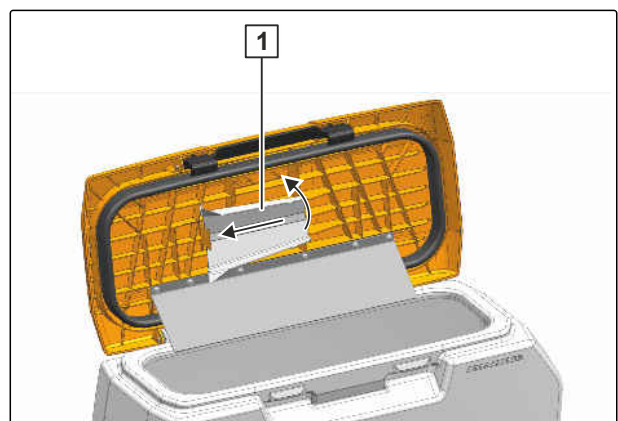

CMS-I-00001888

## 9 | Mašīnas novietošana Sēklas tvertnes iztukšošana ar sadales diskciem

2. Atveriet noslēgus **1**.
3. Noņemiet vāku **2**.

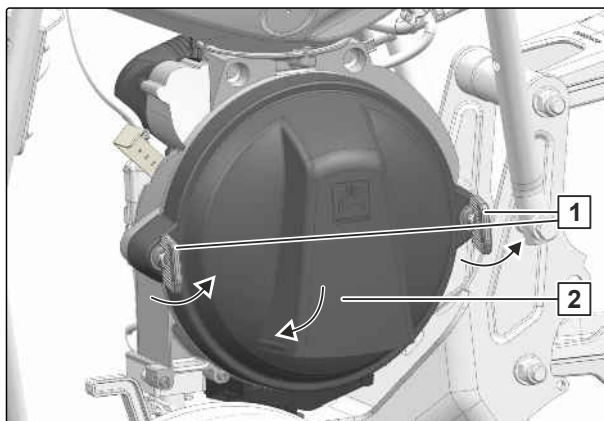

CMS-I-00001909

4. Iekabiniet tekni **1** sadalīšanā.

### **i** NORĀDE

Ja pie teknes tiek piekabināta savācējvertne, tekni drīkst noslogot maksimāli ar 12 kg.

5. Novietojiet savācējvertni **2** zem teknes.

vai

Iekabiniet savācējvertni **2** teknē.

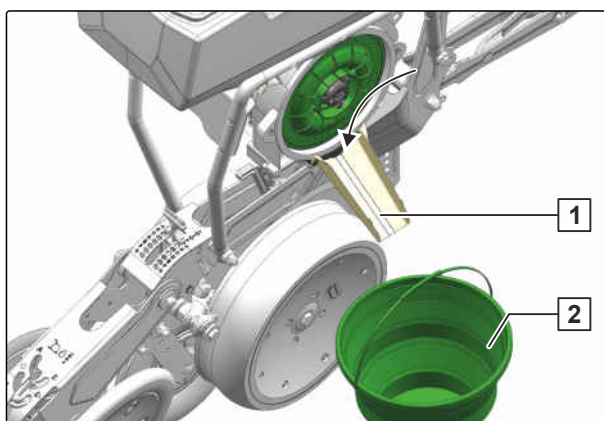

CMS-I-00001997

6. Novietojiet savācējvertni **2** zem teknes.

7. Atbrīvojiet aizslēgu **1**, līdz punkti **2** atrodas viens virs otra.

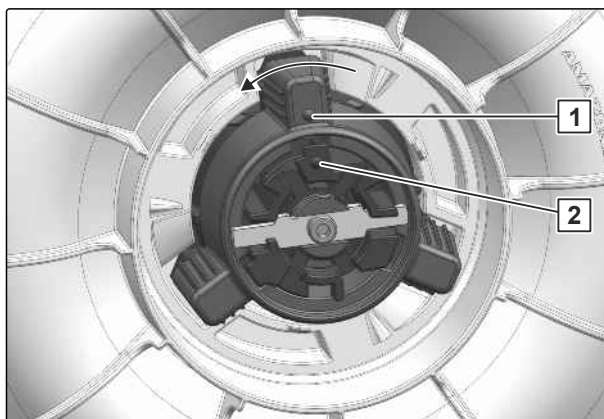

CMS-I-00001910



8. *Lai savāktu atlikušo daudzumu,*  
No piedziņas rumbas noņemiet sadales disku **1**.

**i** **NORĀDE**

Ja pie teknes tiek piekabināta savācējvertne,  
tekni drīkst noslogot maksimāli ar 12 kg.

9. *Ja atlikušais daudzums ir savākts,*  
tekni atkal novietojiet stāvēšanai materiāla  
tvertnes vākā.

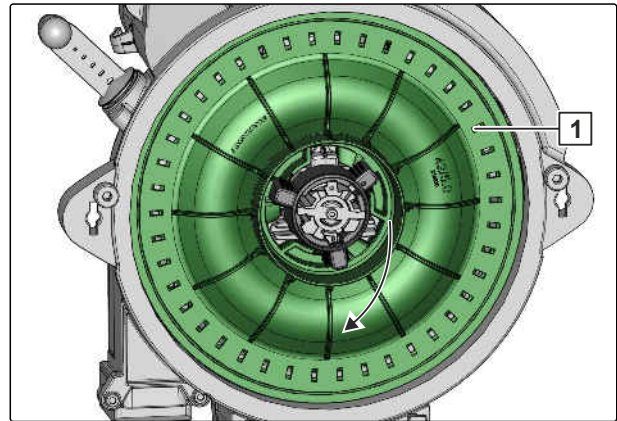

CMS-I-00001912

10. Sadales disku **1** pozicionējiet uz piedziņas  
rumbas.

11. Aizslēgu **1** pagrieziet pāri fiksatoram **2**.

➔ Punkti **3** vairs nepārklājas.

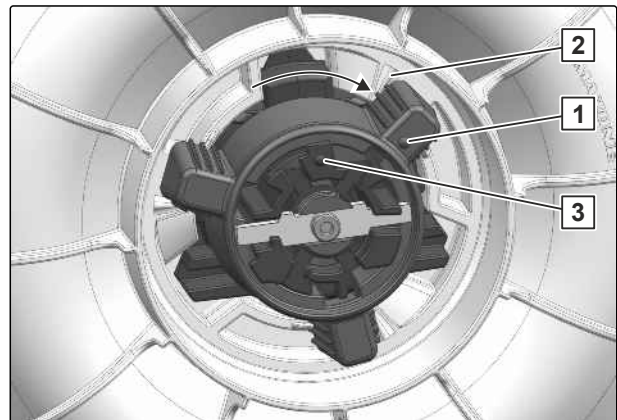

CMS-I-00001911

12. Aizveriet vāku **2**.

**i** **NORĀDE**

Ņemiet vērā vadīklas tapu **1**.

13. Aizveriet aizslēgus.

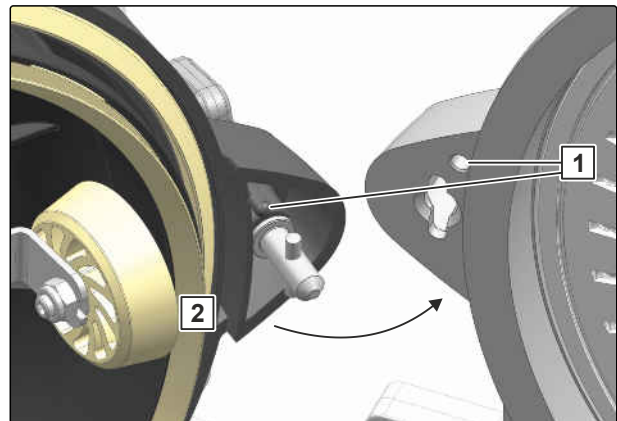

CMS-I-00001913

## 9.3 Sēklas tvertnes iztukšošana ar atlikušā daudzuma vāku

CMS-T-00001917-C.1



## NOSACĪJUMI

- ☑ Mašīna ir savienota ar traktoru
- ☑ Traktors un mašīna ir nofiksēti



## NORĀDE

Teknes stāvēšanas pozīcija materiāla tvertnes vākā ir 1. rinda.

1. Noņemiet tekni **1**.

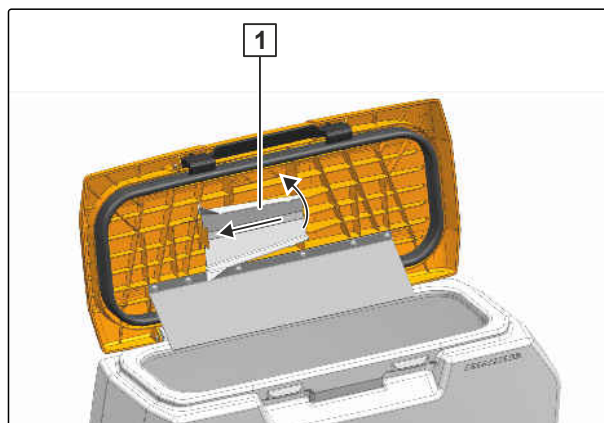

CMS-I-00001888

2. Iekabiniet tekni **1** sadalīšanā.



## NORĀDE

Ja pie teknes tiek piekabināta savācējvertne, tekni drīkst noslogot maksimāli ar 12 kg.

3. Novietojiet savācējvertni **2** zem teknes

vai

iekabiniet savācējvertni **2** tekne.

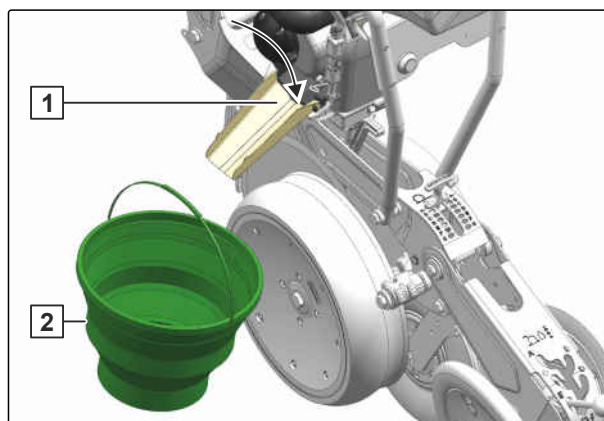

CMS-I-00001995

4. Atveriet aizvēršanas atsperi **1**.

➔ Vāks **2** atveras un tiek savākts atlikušais daudzums.

5. *Ja atlikušais daudzums ir savākts,* tekni atkal novietojiet stāvēšanai materiāla tvertnes vākā.

6. Aizveriet vāku.

7. Nobloķējiet aizvēršanas atsperi.

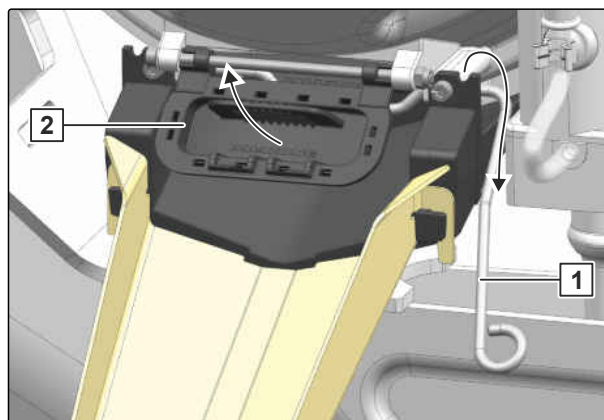

CMS-I-00001996

## 9.4 Mēslojuma dozatora iztukšošana

CMS-T-00003599-B.1

1. Izslēdziet ventilatoru.
2. Atbrīvojiet stiprinājumu **2** un pagrieziet uz leju.
3. *Lai mašīnām ar hidraulisko ventilatora piedziņu kalibrēšanas tvertni izņemtu no stāvēšanas pozīcijas,*  
vienu otrā iekabinātās kalibrēšanas tvertnes **1** izvelciet uz sāniem.

vai

*Lai mašīnām ar mehānisko ventilatora piedziņu kalibrēšanas tvertni izņemtu no stāvēšanas pozīcijas,*  
kalibrēšanas tvertnes atsevišķi izvelciet pa kreisi un pa labi uz sāniem.

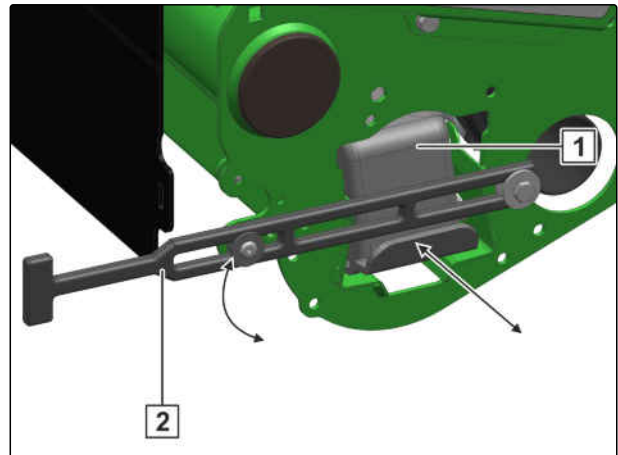

CMS-I-00001932

4. *Lai mašīnām ar hidraulisko ventilatora piedziņu kalibrēšanas tvertni novietotu kalibrēšanas pozīcijā,*  
kalibrēšanas tvertni **2** iebīdīet zem dozatora ar atveri uz augšu.
5. kalibrēšanas tvertni **1** iekabiniet ar atveri uz augšu un iebīdīet zem dozatora.

vai

*Lai mašīnām ar mehānisko ventilatora piedziņu kalibrēšanas tvertni novietotu kalibrēšanas pozīcijā,*  
kalibrēšanas tvertnes atsevišķi no kreisās puses un no labās puses iebīdīet zem dozatora.

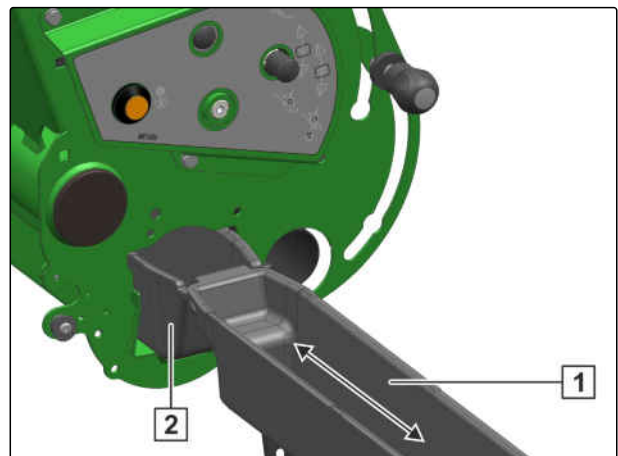

CMS-I-00001931

6. *Lai kalibrēšanas vāka sviru novietotu kalibrēšanas pozīcijā,*  
turiet nospiestu bloķēšanas pogu **1** un nobīdīet uz leju **2**.
7. *Lai atvāžamā vāka sviru novietotu iztukšošanas pozīcijā,*  
turiet nospiestu bloķēšanas pogu **3** un nobīdīet uz leju **4**.
8. Izņemiet atlikumus.

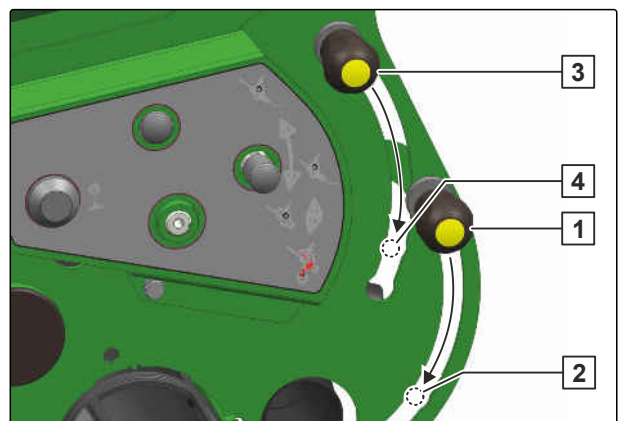

CMS-I-00001994

## 9 | Mašīnas novietošana Mikrogranulu tvertnes iztukšošana

- Iztukšojiet kalibrēšanas tvertni.
- Lai nepiesārņotu kalibrēšanas tvertni,* kalibrēšanas tvertni **1** iebīdīet zem dozatora ar atveri uz leju.
- Pagrieziet stiprinājumu **2** uz augšu un aizveriet.
- Lai kalibrēšanas vāka sviru novietotu darba pozīcijā,* turiet nospiestu bloķēšanas pogu un bīdīet uz augšu.
- Lai atvāžamā vāka sviru novietotu darba stāvoklī,* turiet nospiestu bloķēšanas pogu un bīdīet uz augšu.

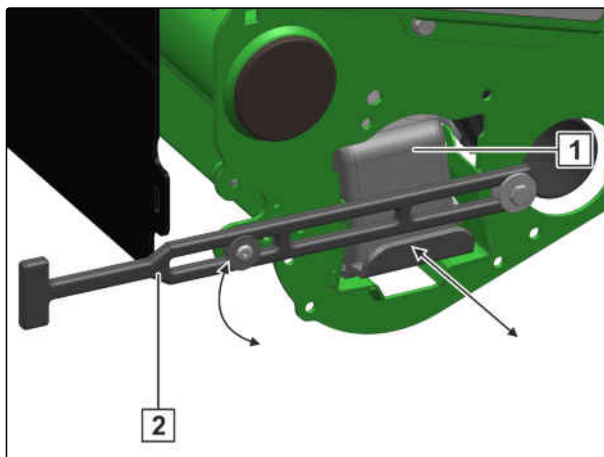

CMS-I-00001932

### 9.5 Mikrogranulu tvertnes iztukšošana

CMS-T-00003603-B.1

- Pie mikrogranulu tvertnes aizveriet noslēgaizbīdni **1**.



CMS-I-00002586

- Pārslēgšanas vāku **1** novietojiet pozīcijā **A**.

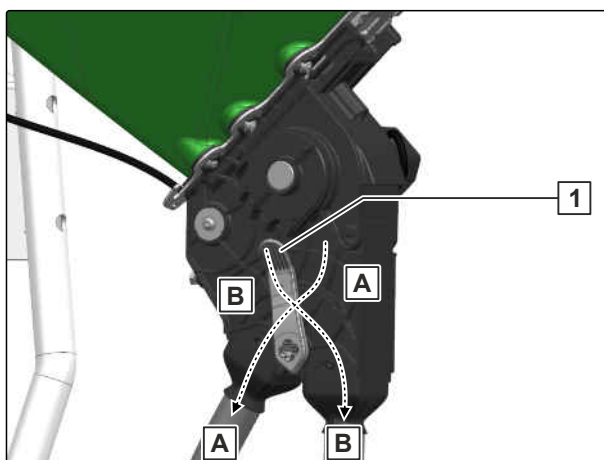

CMS-I-00002580

3. Salokāmo spaini **2** novietojiet zem aktivizētas mikrogranulu izvades **1**.

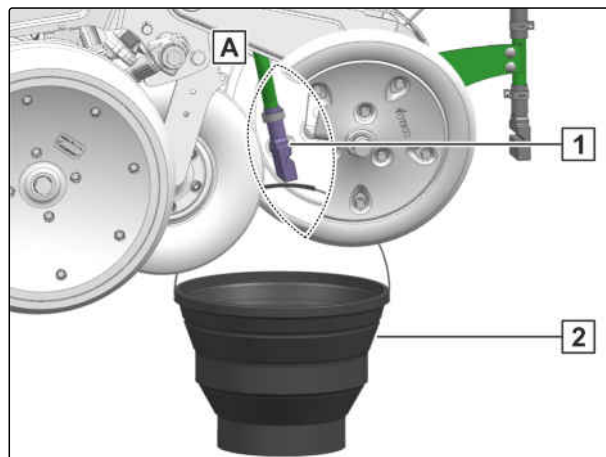

CMS-I-00002621

4. Atslogojiet atvāzamā vāka sviru **1**.

5. Lēnām atveriet noslēgtaizbīdņus **1**.

➔ Mikrogranulas tiek savāktas salokāmajā spainī.

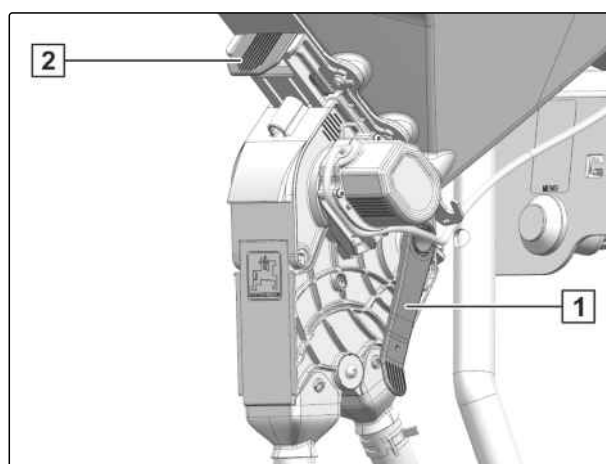

CMS-I-00002576

6. *Ja atlikušais daudzums ir pilnībā savākts,* atvāzamā vāka sviru **1** novietojiet atpakaļ darba stāvoklī.

7. Pilnībā atveriet noslēgtaizbīdņus **2**.

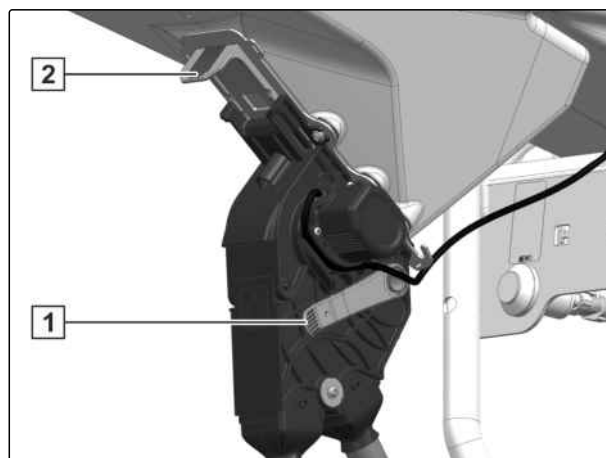

CMS-I-00002622

## 9.6 Caurumu pārsega ruļļu atslogošana

CMS-T-00002211-C.1

Lai nodrošinātu caurumu pārsega ruļļu **1** rotācijas kustību, caurumu pārsega ruļļiem ilgākas neizmantošanas gadījumā ir jābūt atslogotiem. Lai to izdarītu, sadales diskus **2** ir jāizņem no visiem graudu sadalītājiem.

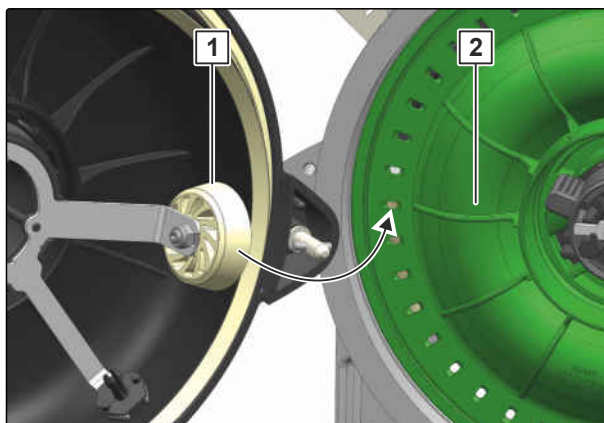

CMS-I-00002023



### NOSACĪJUMI

- ☑ Mašīna ir darba stāvoklī
- ☑ Mašīna ir savienota ar traktoru
- ☑ Traktors un mašīna ir nofiksēti

1. Atveriet noslēgus **1**.
2. Noņemiet vāku **2**.

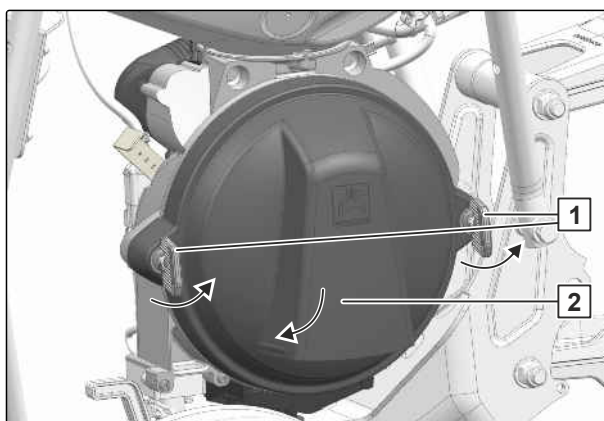

CMS-I-00001909



### BRĪDINĀJUMS

Ķīmiska apdeguma risks ar kodinātāja putekļiem

- ▶ Pirms darba ar veselībai kaitīgām vielām uzvelciet ražotāja ieteikto aizsargapģērbu.

3. Atbrīvojiet aizslēgu **1**, līdz punkti **2** atrodas viens virs otra.

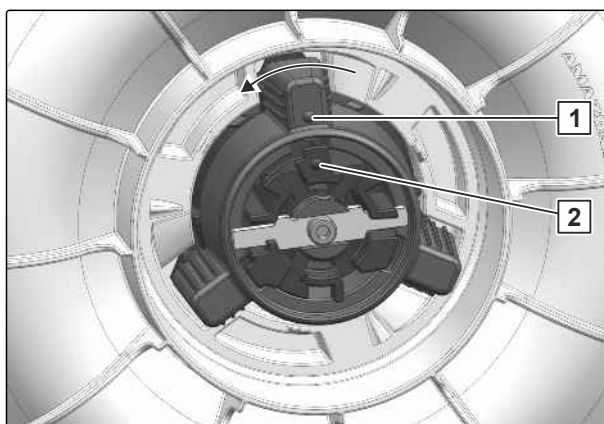

CMS-I-00001910

4. No piedziņas rumbas noņemiet sadales disku **1**.
5. Sadales diskus uzglabājat sēklas tvertnē.

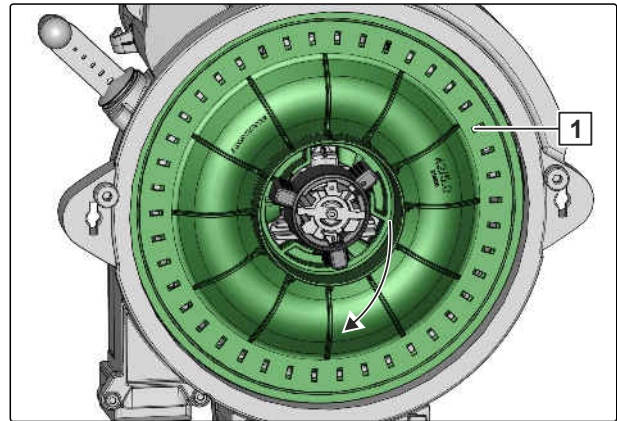

CMS-I-00001912

6. Aizveriet vāku **2**.

**i** **NORĀDE**

Ņemiet vērā vadīklas tapu **1**.

7. Aizveriet aizslēgus.

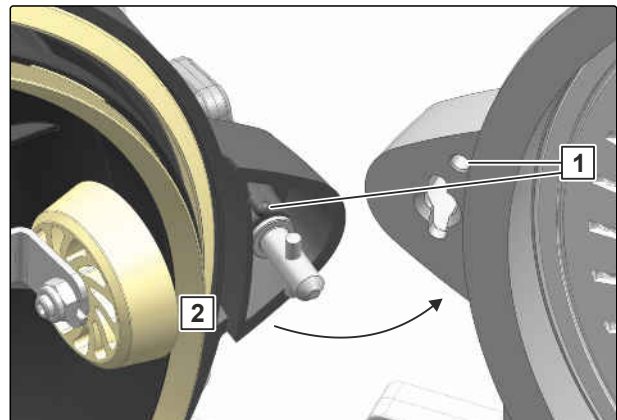

CMS-I-00001913

## 9.7 Sliežu nolīdzinātāja novietošana stāvēšanai

CMS-T-00001919-B.1

**i** **NOSACĪJUMI**

- ☑ Mašīna ir izcelta
- ☑ Ventilators ir izslēgts
- ☑ Traktors un mašīna ir nofiksēti

Atkarībā no mašīnas aprīkojuma augšējā pozīcija var atšķirties.



### **SVARĪGI**

#### **Sliežu nolīdzinātāja bojājumi**

- ▶ *Pirms mašīnas novietošanas uz stingras pamatnes sliežu nolīdzinātāju novietojiet stāvēšanas pozīcijā.*

## 9 | Mašīnas novietošana

### PreTeC sējas mulčā lemeša novietošana stāvēšanai

1. No sprostapas **3** noņemiet atvāžamo spraudni **1**.
2. Turiet sliežu nolīdzinātāju aiz satveršanas iedobes **2**.
3. Izņemiet fiksācijas tapu **3**.
4. Sliežu nolīdzinātāju novietojiet augšējā pozīcijā.
5. Sliežu nolīdzinātāju nofiksējiet ar sprostapu.
6. Nostipriniet sprostapu ar atvāžamo spraudni.

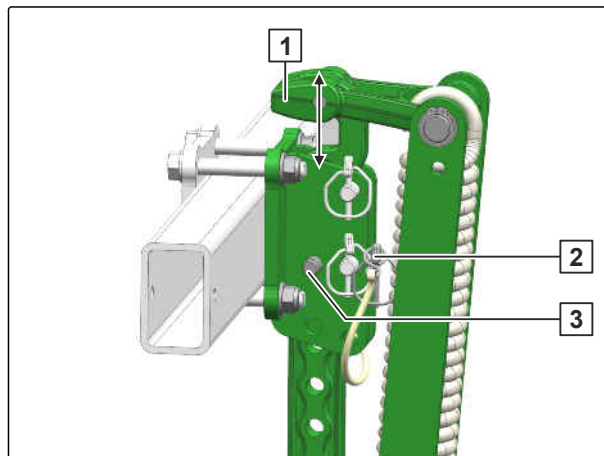

CMS-I-00000942

### 9.8 PreTeC sējas mulčā lemeša novietošana stāvēšanai

CMS-T-00001920-E.1

**P** pozīcijā uz leju novietotie dziļuma ierobežošanas rulli aizsargā vagu veidotāju **1** un sēklas savākšanas rulli **2**.

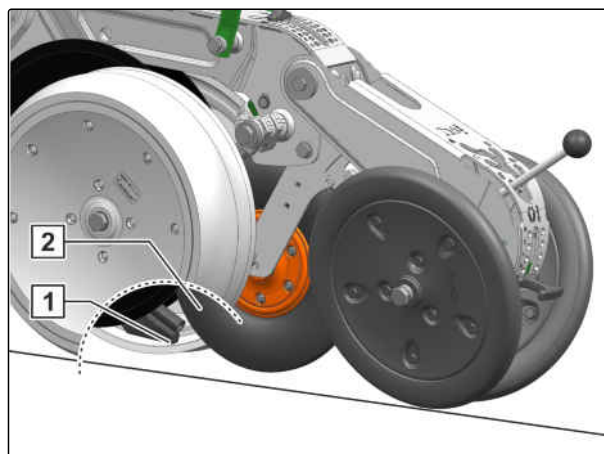

CMS-I-00001999





## NOSACĪJUMI

- ☑ Mašīna ir izcelta
- ☑ Ventilators ir izslēgts

1. Iestatīšanas sviru **1** novietojiet augšējā pozīcijā **P**.
2. Nobloķējiet iestatīšanas sviru fiksatorā.
3. Disku aizrausēju vai zvaigžņveida aizrausēju novietojiet augstākajā pozīcijā.

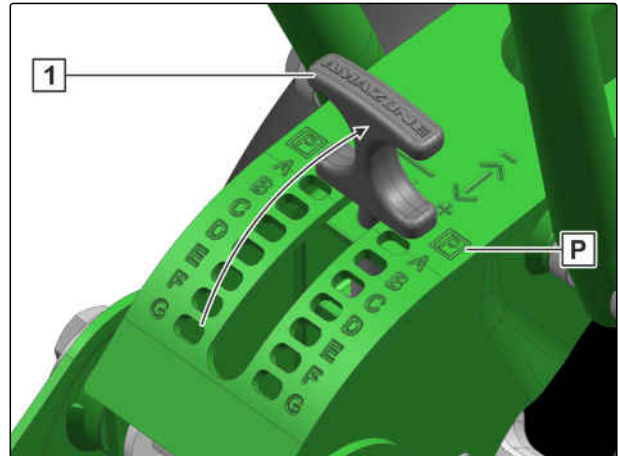

CMS-I-00001998

## 9.9 Atbalsta pēdu novietošana

CMS-T-00002074-A.1

1. Izvelciet atspertapu **1**.
2. Pieturiet atbalsta pēdu.
3. Izņemiet tapas **2**.

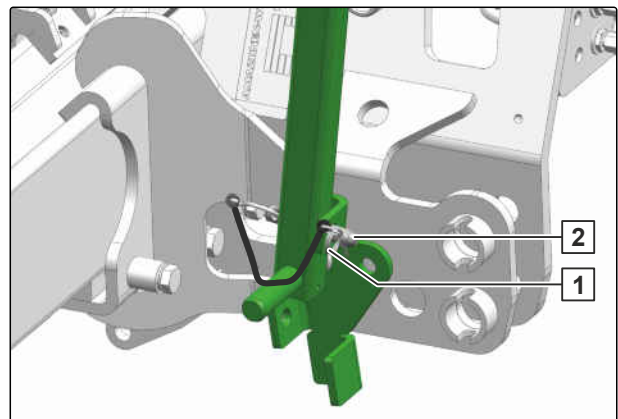

CMS-I-00002002

4. Atbalsta pēdu **1** izņemiet no stāvēšanas pozīcijas.
5. Atbalsta pēdu **1** iespraudiet novietošanas pozīcijā.

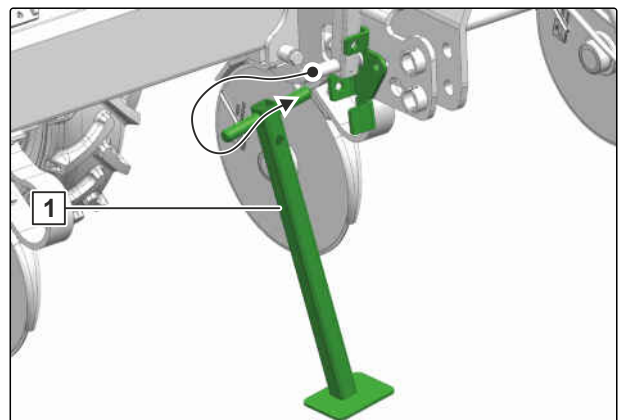

CMS-I-00002000

## 9 | Mašīnas novietošana

### 3 punktu sakabes rāmja atvienošana

6. Atbalsta pēdu nofiksējiet ar tapām **2**.
7. Nostipriniet tapu ar atsperīgo atspertapu **1**.
8. Atkārtojiet procesu ar otru atbalsta pēdu.

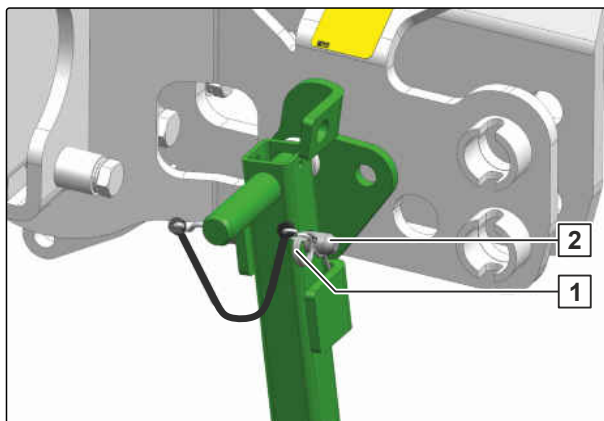

CMS-I-00002003

### 9.10 3 punktu sakabes rāmja atvienošana

CMS-T-00001401-C.1

1. Mašīnu novietojiet uz horizontālas, stingras pamatnes.
2. Atslogojiet augšējo vilcējstieni **1**.
3. Atvienojiet augšējo vilcējstieni **1** no mašīnas.
4. Atslogojiet apakšējos vilcējstieņus **2**.
5. Atrodoties traktora sēdekļī, atvienojiet apakšējos vilcējstieņus no mašīnas **2**.

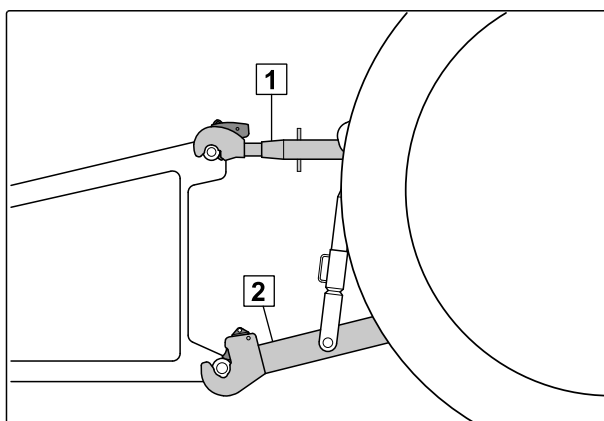

CMS-I-00001249

### 9.11 Traktora atvienošana no mašīnas

CMS-T-00005795-D.1

Starp traktoru un mašīnu ir jābūt pietiekami lielai vietai, lai bez šķēršļiem atvienotu elektropadeves kabeļus un padeves cauruļvadus.

- ▶ Ar traktoru attālinieties no mašīnas pietiekamā attālumā.

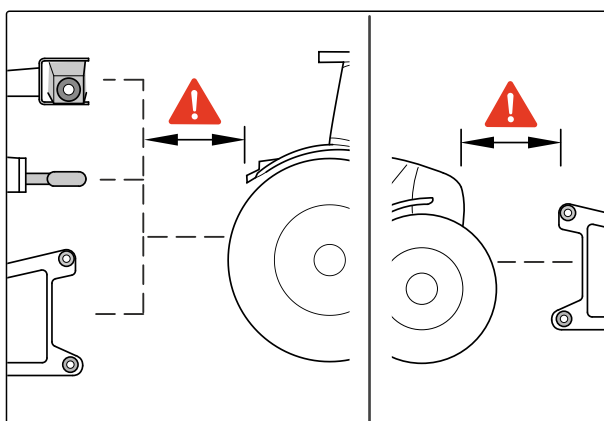

CMS-I-00004045

## 9.12

### Elektropadeves kabeļu un padeves cauruļvadu atvienošana priekšējai uzkarināmaj tvertnei

CMS-T-00004440-B.1

1. Lai transportēšanas šļūteni **5** atvienotu no priekšā uzkarināmās tvertnes **1**, demontējiet apskavu **2** pie savienojuma elementa.
2. Atkarībā no mašīnas aprīkojuma atdaliet no šļūteņu pakas otru transportēšanas šļūteni.
3. Atkarībā no mašīnas aprīkojuma atdaliet no šļūteņu pakas priekšējās tvertnes barošanu **3**.
4. Atkarībā no mašīnas aprīkojuma atdaliet no šļūteņu pakas dozatora atslēgšanu **4**.

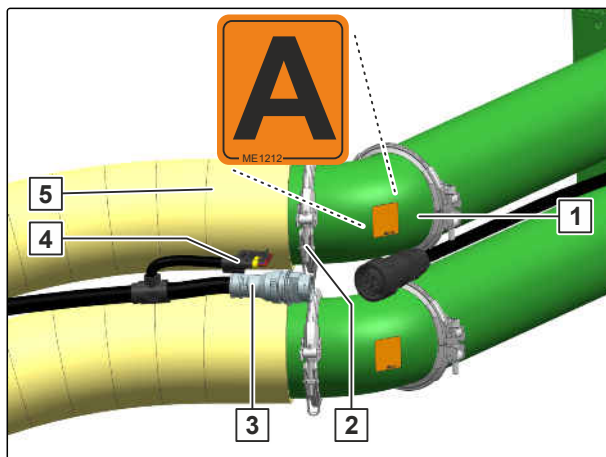

CMS-I-00003124

## 9.13 Padeves vadu atvienošana priekšējai tvertnei

CMS-T-00010804-A.1

1. ISOBUS vada spraudni **1** atvienojiet no priekšējās tvertnes.
2. Padeves vadus **2** atvienojiet no priekšējās tvertnes padeves šļūtenēm.

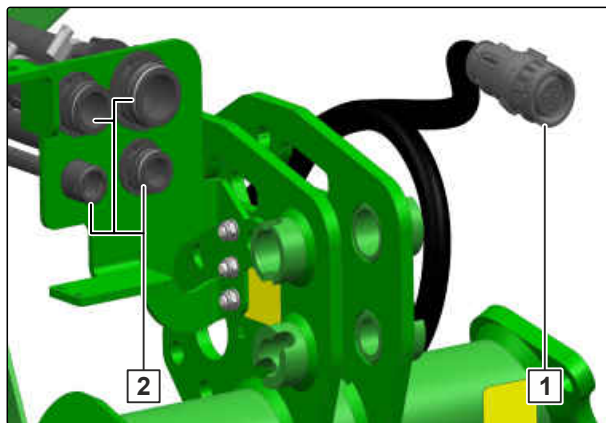

CMS-I-00007399

## 9.14 ISOBUS vai vadības datora atvienošana

CMS-T-00006174-D.1

1. Izvelciet ISOBUS vada **1** vai vadības datora vada **2** spraudni.
2. Spraudni aizsargājiet ar putekļu vāciņu.
3. Spraudni iekabiniet šļūteņu novietnē.

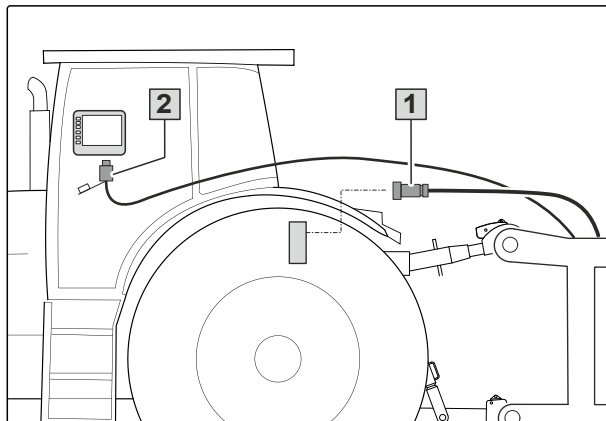

CMS-I-00006891

## 9.15 Hidraulisko šļūteņu atvienošana

CMS-T-00000277-F.1

1. Nofiksējiet traktoru un mašīnu.
2. Traktora vadības sviru novietojiet brīvrežīmā.
3. Atvienojiet hidrauliskās šļūtenes **1**.
4. Putekļu izolācijas vāciņus novietojiet uz hidraulikas kontaktligzdām.

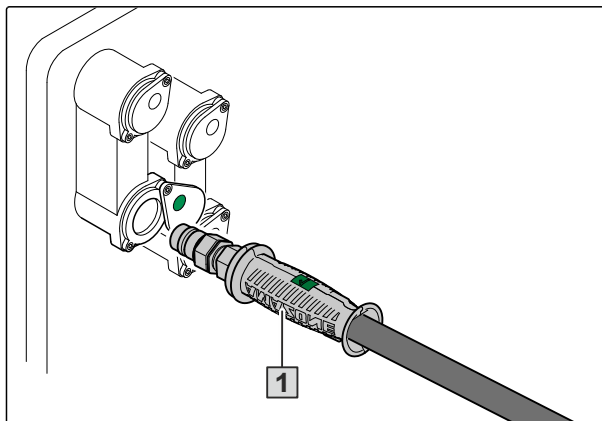

CMS-I-00001065

5. Hidrauliskās šļūtenes **1** iekabiniet šļūteņu novietnē.

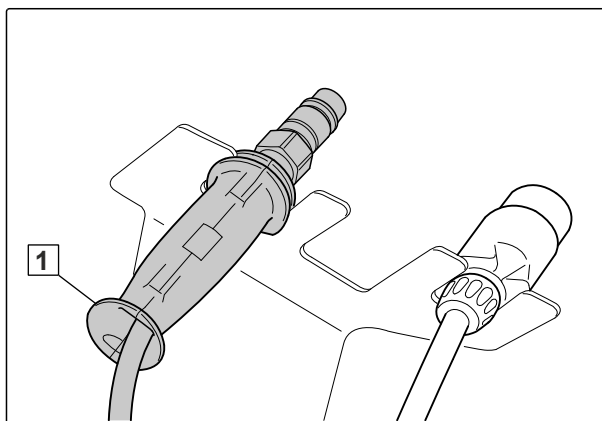

CMS-I-00001250

## 9.16 Elektroapgādes atvienošana

CMS-T-00001402-H.1

1. Izvelciet elektroapgādes spraudni **1**.

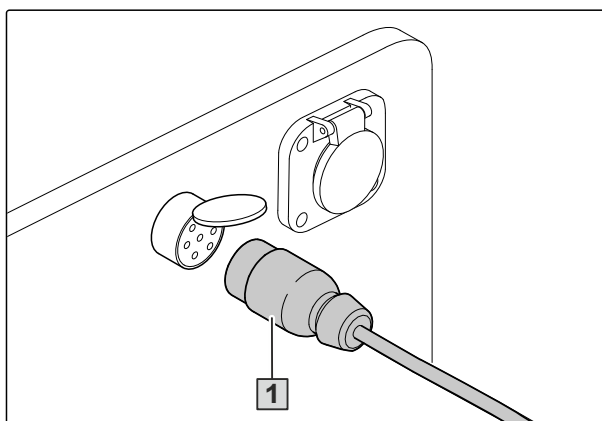

CMS-I-00001048

2. Spraudni **1** iekabiniet šļūteņu novietnē.

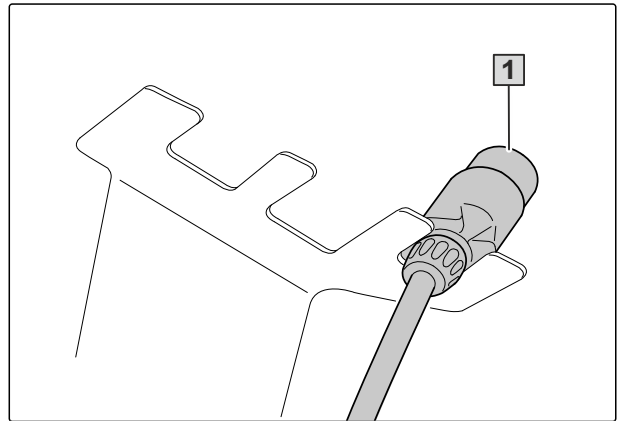

CMS-I-00001248

## 9.17 Kardānvārpstas atvienošana

CMS-T-00001843-B.1

1. No traktora noņemiet drošības ķēdi **2**.
2. Atbrīvojiet kardānvārpstas bloķētāju **1**.
3. Kardānvārpstu novelciet no traktora jūgvārpstas.

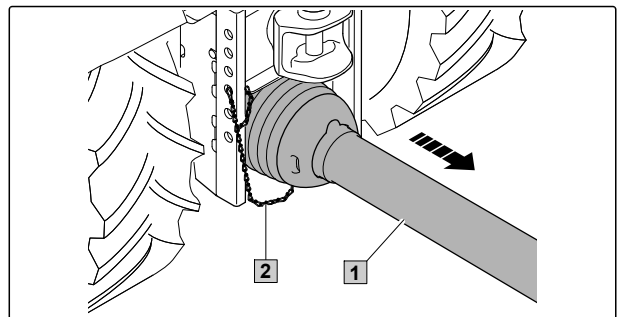

CMS-I-00001069

4. Kardānvārpstu **1** ar stiprinājuma gumiju **2** novietojiet stāvēšanas pozīcijā.

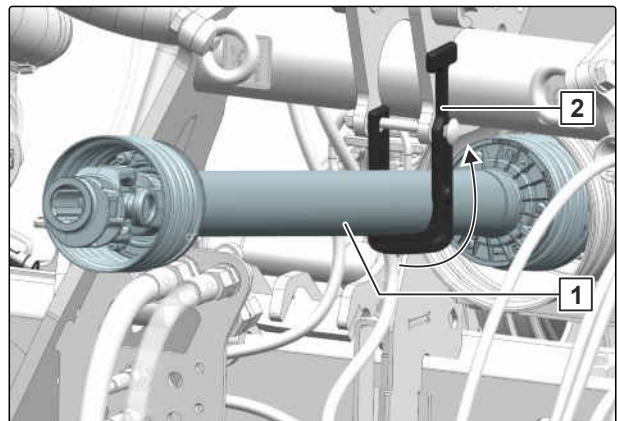

CMS-I-00001935

## 9.18 Piedziņas vārpstas konservācija

CMS-T-00003870-A.1

- *Lai piedziņas vārpstas varētu viegli izvirzīt, pēc mazgāšanas vārpstām uzklājiet nelīpošu konservācijas līdzekli.*

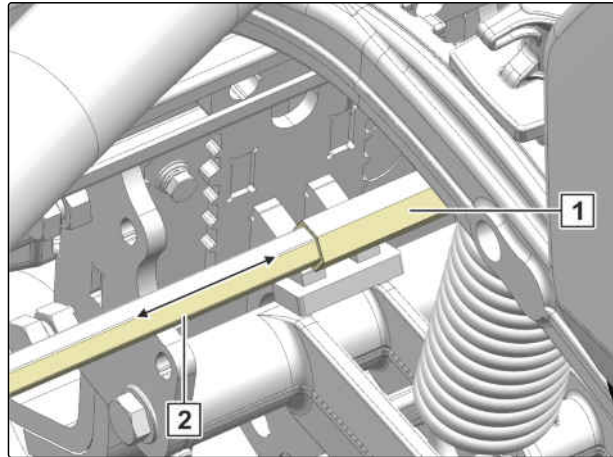

CMS-I-00002825

# Mašīnas uzturēšana

# 10

CMS-T-00003821-F.1

## 10.1 Mašīnas apkope

CMS-T-00003822-F.1

### 10.1.1 Apkopes plāns

<b>pēc pirmās lietošanas reizes</b>	
Riteņa skrūvju pievilkšanas griezes momenta pārbaude	skat. lpp. 219
Radara sensora skrūvju pievilkšanas griezes momenta pārbaude	skat. lpp. 220
Pievilkšanas griezes momenta pārbaude rāmja savienojumam	skat. lpp. 220
Lemeša savienojuma pievilkšanas griezes momenta pārbaude	skat. lpp. 221
Šasijas savienojuma pievilkšanas griezes momenta pārbaude	skat. lpp. 221
Hidraulisko šļūteņu pārbaude	skat. lpp. 225
Transmisijas eļļas līmeņa pārbaude	skat. lpp. 248
Transmisijas eļļas papildināšana	skat. lpp. 249

<b>sezonas beigās</b>	
Ventilatora lāpstiņu tīrīšana	skat. lpp. 225
Iesūkšanas grozu tīrīšana	skat. lpp. 227
Ciklona atdalītāja tīrīšana	skat. lpp. 228
FertiSpot tīrīšana	skat. lpp. 243
FertiSpot rotora pārbaude	skat. lpp. 245
Izklīdētāja galviņas tīrīšana	skat. lpp. 247

<b>katru dienu</b>	
Apakšējo vilcējstieņu tapu un augšējā vilcējstieņa tapas pārbaude	skat. lpp. 224

<b>ik pēc 12 mēnešiem</b>	
Radara sensora skrūvju pievilkšanas griezes momenta pārbaude	skat. lpp. 220
Pievilkšanas griezes momenta pārbaude rāmja savienojumam	skat. lpp. 220
Lemeša savienojuma pievilkšanas griezes momenta pārbaude	skat. lpp. 221

<b>ik pēc 12 mēnešiem</b>	
Šasijas savienojuma pievilkšanas griezes momenta pārbaude	skat. lpp. 221
<b>ik pēc 50 darba stundām</b>	
Riteņa skrūvju pievilkšanas griezes momenta pārbaude	skat. lpp. 219
<b>ik pēc 150 darba stundām</b>	
Tīrīšanas kaltu pārbaude un nomainīšana	skat. lpp. 215
<b>ik pēc 10 darba stundām / katru dienu</b>	
Iesūkšanas aizsargrežģa tīrīšana	skat. lpp. 226
Mēslojuma dozatora tīrīšana	skat. lpp. 232
Mikrogranulu dozatora tīrīšana	skat. lpp. 233
Sadalīšanas tīrīšana	skat. lpp. 236
<b>ik pēc 50 darba stundām / reizi nedēļā</b>	
Riepu gaisa spiediena pārbaude	skat. lpp. 222
Hidraulisko šļūteņu pārbaude	skat. lpp. 225
<b>ik pēc 50 darba stundām / pēc vajadzības</b>	
Optosensora tīrīšana	skat. lpp. 238
<b>ik pēc 50 darba stundām / ik pēc 3 mēnešiem</b>	
Griezējdiska piedziņas iestatīšana pie PreTeC sējas mulčā lemeša	skat. lpp. 213
Sliežu nolīdzinātāja lemesīša pārbaude	skat. lpp. 248
<b>ik pēc 100 darba stundām / pēc vajadzības</b>	
Griezējdisku attāluma pie PreTeC sējas mulčā lemeša iestatīšana	skat. lpp. 212
Griezējdisku attāluma pie FerTeC Twin lemeša iestatīšana	skat. lpp. 218
<b>ik pēc 100 darba stundām / ik pēc 6 mēnešiem</b>	
Rievsiksnas spriegošana	skat. lpp. 224
<b>ik pēc 100 darba stundām / ik pēc 3 mēnešiem</b>	
Griezējdisku pie PreTeC sējas mulčā lemeša pārbaude un nomainīšana	skat. lpp. 211
Disku pielīdzinātāja pie PreTeC sējas mulčā lemeša pārbaude un nomainīšana	skat. lpp. 214
Zvaigžņveida aizrausēja pie PreTeC sējas mulčā lemeša pārbaude un nomainīšana	skat. lpp. 214
Griezējdisku pie FerTeC twin lemeša pārbaude un nomainīšana	skat. lpp. 217



<b>ik pēc 100 darba stundām / ik pēc 3 mēnešiem</b>	
lekšējā tīrītāja pārbaude un nomainīšana pie FerTeC Twin lemeša	skat. lpp. 218
<b>ik pēc 100 darba stundām / ik pēc 12 mēnešiem</b>	
Uzpildes gliemežtransportiera tīrīšana	skat. lpp. 229
Mēslojuma tvertnes tīrīšana	skat. lpp. 230
Mikrogranulu dozatora atvāžamā vāka iestatīšana	skat. lpp. 236
Transmisijas eļļas līmeņa pārbaude	skat. lpp. 248
Transmisijas eļļas papildināšana	skat. lpp. 249
<b>ik pēc 200 darba stundām / ik pēc 12 mēnešiem</b>	
Rievsiksna pārbaude	skat. lpp. 222
<b>ik pēc 250 darba stundām / sezonas beigās</b>	
Vagas veidotāja vai vagas tīrītāja pārbaude pie PreTec sējas mulčā lemeša	skat. lpp. 216

### 10.1.2 Griezējdisku pie PreTec sējas mulčā lemeša pārbaude un nomainīšana

CMS-T-00002375-F.1



#### INTERVALS

- ik pēc 100 darba stundām  
vai  
ik pēc 3 mēnešiem

1. Nosakiet griezējdiska diametru.
2. Ja griezējdisku diametrs ir mazāks par 360 ml: nomainiet griezējdiskus.
3. Dziļuma ierobežošanas rulli demontējiet kopā ar turētāju **1**.
4. Noņemiet putekļu izolācijas vāciņus **2**.

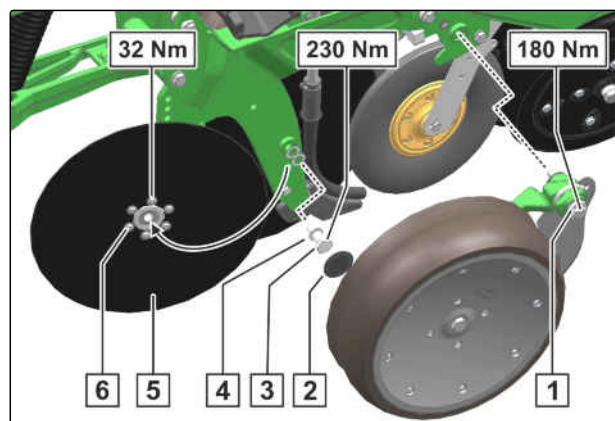

CMS-I-00002044



#### NORĀDE

Centrālajām skrūvēm ir dažādas vītnes:

- Labās puses centrālajai skrūvei ir labās puses vītne
- Kreisās puses centrālajai skrūvei ir kreisās puses vītne

5. Atbrīvojiet un noņemiet centrālās skrūves **3**.

6. Demontējiet nodilušus griezēdiskus **5**.
7. Atskrūvējiet un noņemiet gultņu sēžas skrūves **6**.
8. Nomainiet nodilušos griezēdiskus pret jauniem griezēdiskiem.
9. Uzlieciet un pievelciet gultņu sēžas skrūves.
10. Uzmontējiet jaunus griezēdiskus.
11. *Lai griezēdiski viegli saskaras, griezēdisku attālumu iestatiet ar distancapaplāksnēm **4**.*
12. Nevajadzīgās distancapaplāksnes griezēdisku pretējā pusē uzmontējiet ar centrālo skrūvi.
13. Uzlieciet un nostipriniet centrālo skrūvi.
14. Uzmontējiet putekļu izolācijas vāciņu.
15. Dziļuma ierobežošanas rulli uzmontējiet kopā ar turētāju.
16. Uzlieciet un nostipriniet skrūves.

### 10.1.3 Griezēdisku attāluma pie PreTeC sējas mulčā lemeša iestatīšana

CMS-T-00002376-E.1



#### INTERVĀLS

- ik pēc 100 darba stundām  
vai  
pēc vajadzības

1. Dziļuma ierobežošanas rulli demontējiet kopā ar turētāju **1**.
2. Noņemiet putekļu izolācijas vāciņus **2**.
3. Atbrīvojiet un noņemiet centrālās skrūves **3**.

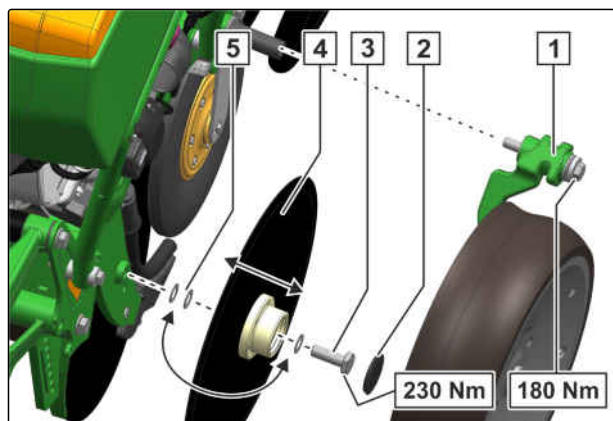

CMS-I-00002017

## **i** NORĀDE

Centrālajām skrūvēm ir dažādas vītnes:

- Labās puses centrālajai skrūvei ir labās puses vītne
- Kreisās puses centrālajai skrūvei ir kreisās puses vītne

4. *Lai griezējdiski viegli saskaras,*  
pēc vajadzības noņemiet distancaplāksnes **5**

vai

pievienojiet.

5. Nevajadzīgās distancaplāksnes griezējdisku  
pretējā pusē uzmontējiet ar centrālo skrūvi.

6. Uzlieciet un nostipriniet centrālo skrūvi.

7. Uzmontējiet putekļu izolācijas vāciņu.

8. Dziļuma ierobežošanas rulli uzmontējiet kopā ar  
turētāju.

### 10.1.4 Griezējdiska piedziņas iestatīšana pie PreTeC sējas mulčā lemeša

CMS-T-00002377-G.1

## **🔧** INTERVĀLS

- ik pēc 50 darba stundām  
vai  
ik pēc 3 mēnešiem

1. Demontējiet skrūvi **2**.

2. Demontējiet dziļuma ierobežošanas rulli **1**.

Dziļuma ierobežošanas rullis ar rotāciju piedzen  
griezējdisku.

3. *Lai dziļuma ierobežošanas rullis **1** viegli  
pieskartos griezējdiskam **6**,*  
dziļuma ierobežošanas rullja attālumu iestatiet ar  
distancaplāksnēm **3** un **4**.

4. *Nevajadzīgās distancaplāksnes tiek  
nostiprinātas pie dziļuma ierobežošanas rullja  
sviras **5**.*  
Diskus ar skrūvēm uzmontējiet uz pretējās puses.

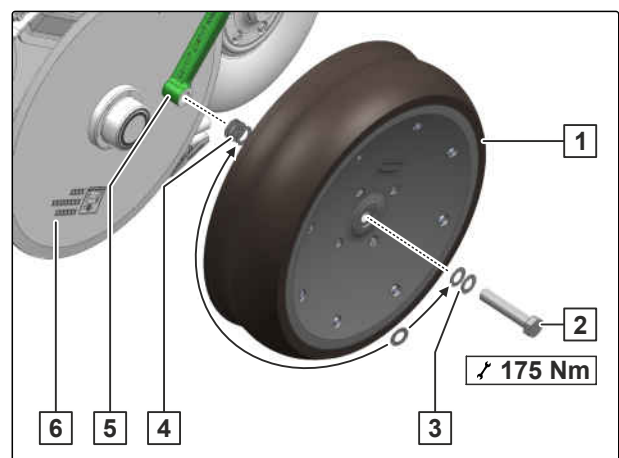

CMS-I-00002016

### 10.1.5 Disku pielīdzinātāja pie PreTeC sējas mulčā lemeša pārbaude un nomaīņa

CMS-T-00008304-D.1



#### INTERVāLS

- ik pēc 100 darba stundām  
vai  
ik pēc 3 mēnešiem

1. Nosakiet braucītāja disku diametru.
2. *Ja aizrausēja disku diametrs ir mazāks par 180 mm,*  
pa pāriem nomainiet braucītāja diskus.
3. Atskrūvējiet un noņemiet skrūves **2**.
4. Nodilušus aizrausēja diskus **1** nomainiet.  
Ņemiet vērā blīvgredzenu sēžu.
5. Uzlieciet un pievelciet skrūves.

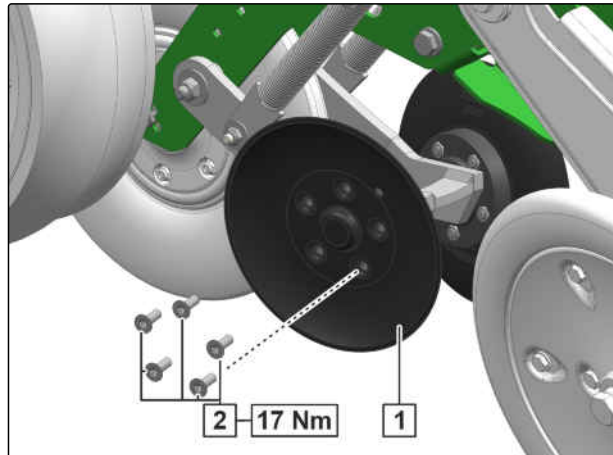

CMS-I-00005666

### 10.1.6 Zvaigžņveida aizrausēja pie PreTeC sējas mulčā lemeša pārbaude un nomaīņa

CMS-T-00014021-A.1



#### INTERVāLS

- ik pēc 100 darba stundām  
vai  
ik pēc 3 mēnešiem

1. Nosakiet zvaigžņveida aizrausēja diametru.
2. *Ja zvaigžņveida aizrausēja diametrs ir mazāks par 230 mm:*  
Zvaigžņveida aizrausējus nomainiet pa pāriem.
3. Demontējiet uzgriezni un drošības diskus **2**.
4. Demontējiet ieliktnus **3** un gultņa elementu **4**.
5. Demontējiet skrūves **6**.
6. Nomainiet nodilušus zvaigžņveida aizrausējus.  
Ņemiet vērā blīvgredzenu **5** sēžu.

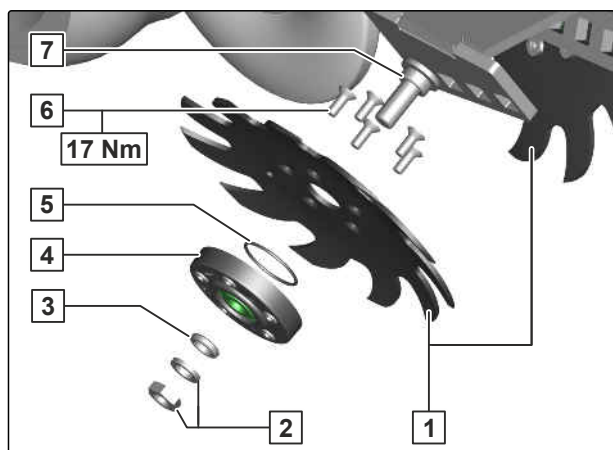

CMS-I-00008768

7. *Lai zvaigžņveida aizrausēju novietotu pa vidu vagai:*  
Iestatīšanas ieliktnus **3** un **7** novietojiet vajadzīgajā pozīcijā.
8. Uzmontējiet uzgriezni un drošības diskus.

### 10.1.7 Fiksētā griezējdiska pārbaude un nomaīņa pie PreTeC sējas mulčā lemeša

CMS-T-00007650-C.1

#### INTERVāLS

1. Nosakiet griezējdiska diametru.
2. *Ja griezējdisku diametrs ir mazāks par 320 mm,*  
Nomainiet nodilušos griezējdiskus **1**.
3. Demontējiet skrūves **2**.
4. Nomainiet nodilušos griezējdiskus pret jauniem griezējdiskiem.
5. Uzmontējiet skrūves.

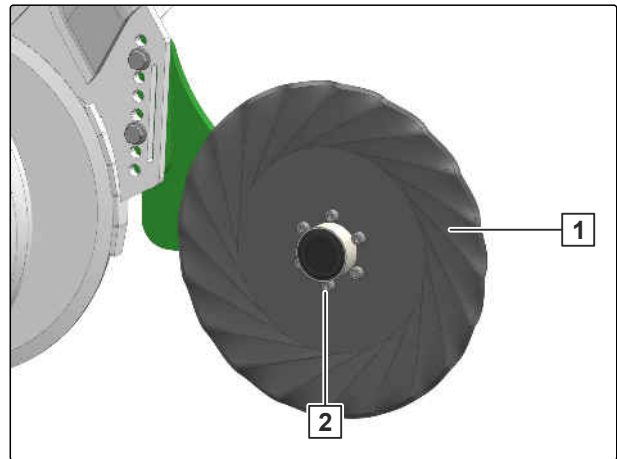

CMS-I-00005361

### 10.1.8 Tīrīšanas kaltu pārbaude un nomaīņa

CMS-T-00014551-A.1

#### INTERVāLS

- ik pēc 150 darba stundām

1. *Ja tīrīšanas kaltiem **2** ir sairšanas pazīmes vai nodilusi lemeša smaile:*  
kā norādīts, nomainiet tīrīšanas kaltus.
2. Atskrūvējiet uzgriežņus **3**.
3. Demontējiet uzgriežņus un diskus.
4. Demontējiet skrūves **1**.
5. Nomainiet tīrīšanas kaltus.
6. Uzmontējiet skrūves.
7. Uzmontējiet un pievelciet uzgriežņus un diskus.

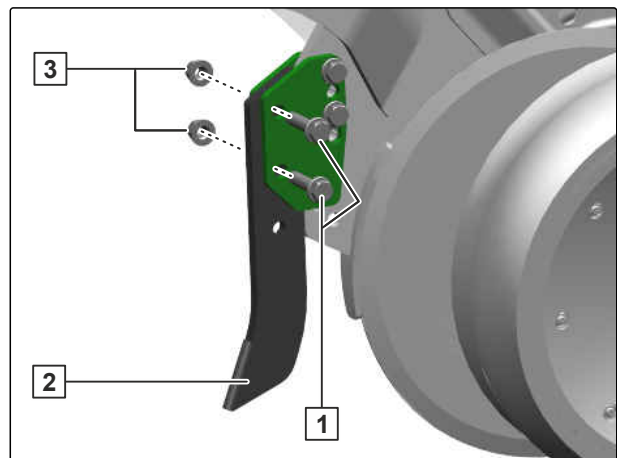

CMS-I-00009206

### 10.1.9 Vagas veidotāja vai vagas tīrītāja pārbaude pie PreTec sējas mulčā lemeša

CMS-T-00013233-A.1



#### INTERVĀLS

- ik pēc 250 darba stundām  
vai  
sezonas beigās

1. *Lai augšējā pozīcijā nofiksētu balstriteņus* **1**:  
Uz augšu paceliet balstriteņus abās pusēs.  
Nostipriniet urbumā **2**.

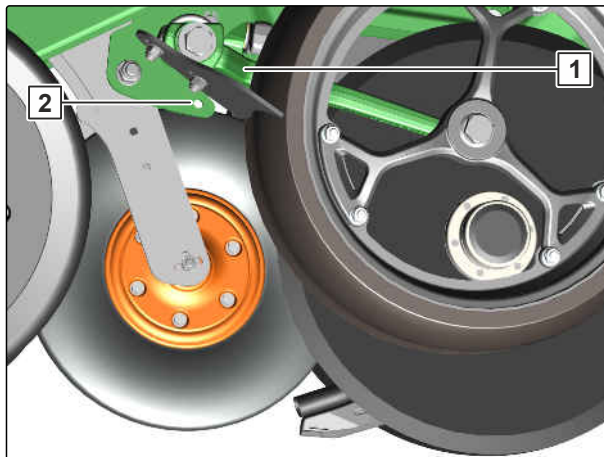

CMS-I-00009426



#### NORĀDE

Vagu veidotāja vai vagu tīrītāja maiņai griezdjdiski nav jādemontē.

2. *Ja indikators* **1** *vairs nav redzams:*  
Nomainiet vagas veidotāju

vai

*Ja vagas veidotājs* **2** *ir nodilis līdz triecienu kanālam:*

Nomainiet vagas tīrītāju.

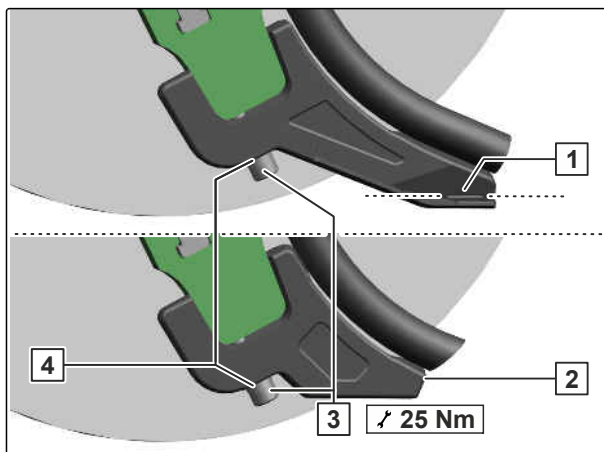

CMS-I-00009428

3. Izceliet mašīnu.
4. Nofiksējiet traktoru un mašīnu.
5. Demontējiet skrūvi **3** un skrūvju fiksatoru **4**.
6. Nomainiet vagas veidotāju vai vagas tīrītāju.
7. *Ja skrūvju fiksatora zobi ir nodiluši:*  
Nomainiet skrūvju fiksatoru.
8. Uzmontējiet un pievelciet skrūvi un skrūvju fiksatoru.

### 10.1.10 Griezējdisku pie FerTeC twin lemeša pārbaude un nomaīņa

CMS-T-00002379-F.1



#### INTERVĀLS

- ik pēc 100 darba stundām  
vai  
ik pēc 3 mēnešiem

Mēslojuma lemešis	Mazākais griezējdiska diametrs
FerTeC twin	340 mm
FerTeC twin HD	360 mm

1. Nosakiet griezējdiska diametru.
2. *Ja griezējdisks ir nodilis:*  
Nomainiet griezējdisku, kā aprakstīts tālāk.
3. Noņemiet putekļu izolācijas vāciņus **3**.
4. Atbrīvojiet un noņemiet centrālās skrūves **4**.

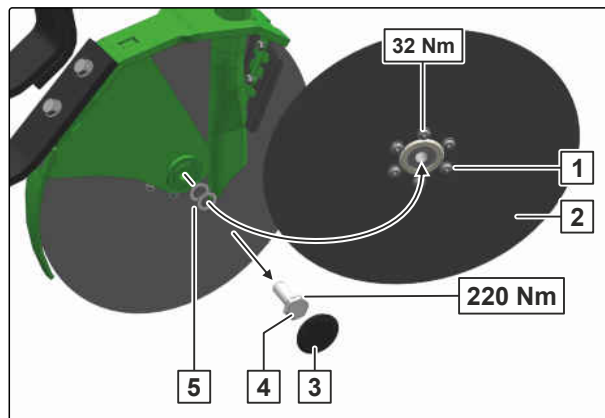

CMS-I-00002043



#### NORĀDE

- Labās puses centrālajai skrūvei ir labās puses vītne.
  - Kreisās puses centrālajai skrūvei ir kreisās puses vītne.
5. Demontējiet nodilušos griezējdiskus **2**.
  6. Atskrūvējiet un noņemiet gultņu sēžas skrūves **1**.
  7. Nodilušo griezējdisku nomainiet pret jaunu griezējdisku.
  8. Uzlieciet un pievelciet gultņu sēžas skrūves.
  9. Uzmontējiet jaunu griezējdisku.
  10. *Lai griezējdisks viegli saskaras:*  
griezējdiska attālumu iestatiet ar distancaplāksnēm **5**.
  11. Nevajadzīgās distancaplāksnes griezējdisku uzmontējiet pretējā pusē.

- Uzlieciet un nostipriniet centrālo skrūvi.
- Uzmontējiet putekļu izolācijas vāciņu.

### 10.1.11 Griezējdisku attāluma pie FerTeC Twin lemeša iestatīšana

CMS-T-00002380-E.1



#### INTERVĀLS

- ik pēc 100 darba stundām  
vai  
pēc vajadzības

Palielinoties griezējdisku nodilumam, palielinās attālums starp griezējdiskiem.

- Noņemiet putekļu izolācijas vāciņus **1**.
- Atbrīvojiet un noņemiet centrālās skrūves **2**.



#### NORĀDE

Centrālajām skrūvēm ir dažādas vītne:

- Labās puses centrālajai skrūvei ir labās puses vītne
- Kreisās puses centrālajai skrūvei ir kreisās puses vītne

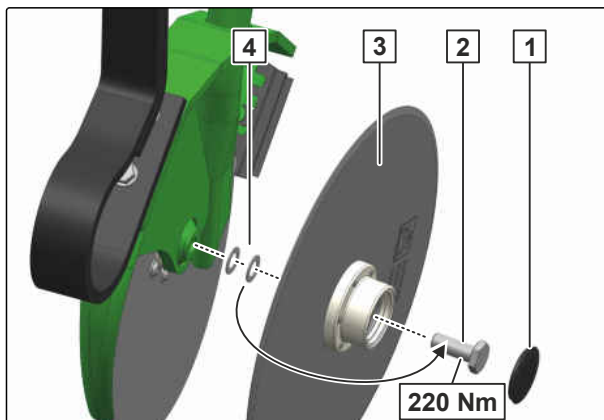

CMS-I-00002019

- Lai griezējdiski **5** viegli saskaras, pēc vajadzības noņemiet vai pievienojiet distancaplāksnes **4**.
- Nevajadzīgās distancaplāksnes griezējdisku pretējā pusē uzmontējiet ar centrālo skrūvi.
- Uzlieciet un nostipriniet centrālo skrūvi.
- Uzmontējiet putekļu izolācijas vāciņu.

### 10.1.12 Iekšējā tīrītāja pārbaude un nomaināšana pie FerTeC Twin lemeša

CMS-T-00002381-D.1



#### INTERVĀLS

- ik pēc 100 darba stundām  
vai  
ik pēc 3 mēnešiem

Iekšējie tīrītāji nodrošina netraucētu lemeša gaitu un ir pakļauti nodilumam.



## NOSACĪJUMI

- ☑ Traktors un mašīna ir nofiksēti

1. Noņemiet putekļu izolācijas vāciņus **1**.
2. Atbrīvojiet un noņemiet centrālās skrūves **2**.

## NORĀDE

Centrālajām skrūvēm ir dažādas vītnes:

- Labās puses centrālajai skrūvei ir labās puses vītne
- Kreisās puses centrālajai skrūvei ir kreisās puses vītne

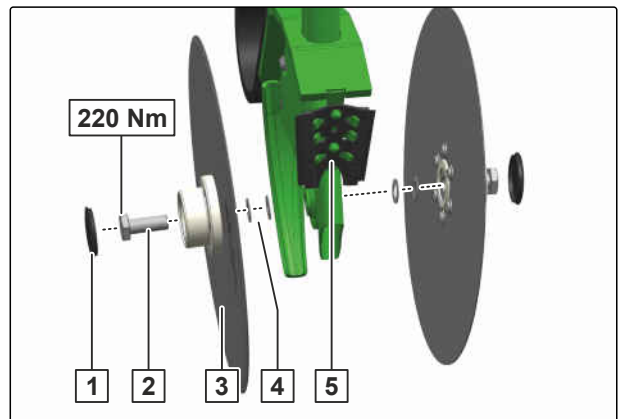

CMS-I-00002020

3. Demontējiet griezējdiskus **3**.
4. Ņemiet vērā distancaplākšņu skaitu **4**.
5. Nomainiet nodilušus iekšējos nogrūdējus **5**.
6. Uzmontējiet griezējdiskus.
7. Uzlieciet un nostipriniet centrālo skrūvi.
8. Uzmontējiet putekļu izolācijas vāciņu.

### 10.1.13 Riteņa skrūvju pievilkšanas griezes momenta pārbaude

CMS-T-00002382-D.1

## INTERVĀLS

- pēc pirmās lietošanas reizes
- ik pēc 50 darba stundām

Riepas	Riteņa skrūvju pievilkšanas griezes moments
Riepas 6.5/80x15-AS	325 Nm
Riepas 26x12-12 AS	325 Nm

- ▶ Pārbaudiet riteņa skrūvju pievilkšanas griezes momentu.

### 10.1.14 Radara sensora skrūvju pievilkšanas griezes momenta pārbaude

CMS-T-00002383-H.1



#### INTERVĀLS

- pēc pirmās lietošanas reizes
- ik pēc 12 mēnešiem



#### NORĀDE

Ar pārāk lielu pievilkšanas griezes momentu atsperotais sensora stiprinājums nospriegojas. Tādējādi radara sensors strādā ar kļūdām.

Atkarībā no mašīnas aprīkojuma var būt uzstādīti dažādi radara sensori.

- ▶ Pie radara sensora pārbaudiet pievilkšanas griezes momentu.

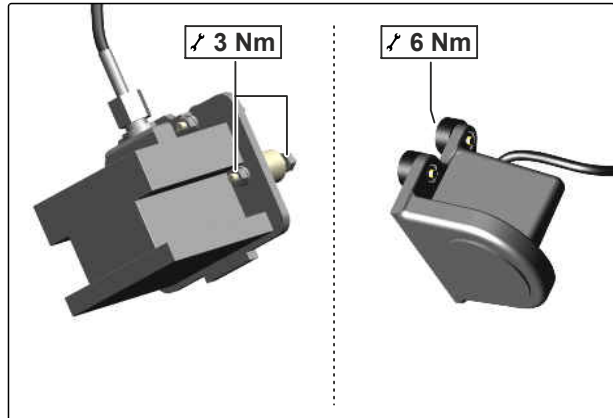

CMS-I-00002600

### 10.1.15 Pievilkšanas griezes momenta pārbaude rāmja savienojumam

CMS-T-00002384-B.1



#### INTERVĀLS

- pēc pirmās lietošanas reizes
- ik pēc 12 mēnešiem

- ▶ Pārbaudiet pievilkšanas griezes momentu abās pusēs.

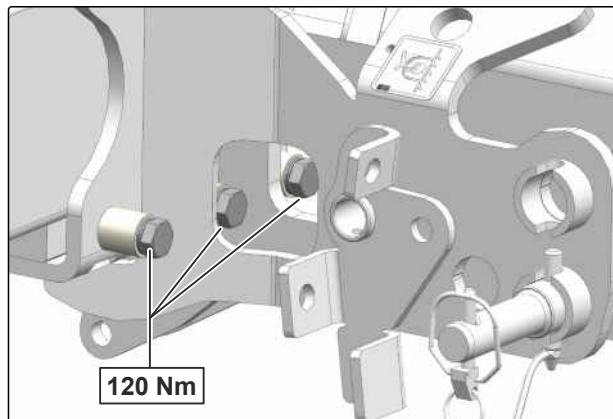

CMS-I-00002037

### 10.1.16 Lemeša savienojuma pievilkšanas griezes momenta pārbaude

CMS-T-00002385-C.1



#### INTERVĀLS

- pēc pirmās lietošanas reizes
- ik pēc 12 mēnešiem

- ▶ *Pie teleskopiski izvelkamiem lemešiem*  
Nostipriniet skrūves ar 160 Nm -180°

vai

*pie teleskopiski neizvelkamiem lemešiem*  
skrūves pievelciet ar 200 Nm.



#### NORĀDE

Pievilkšanas griezes momenta pārbaude jāveic ar atslogotiem lemešiem.

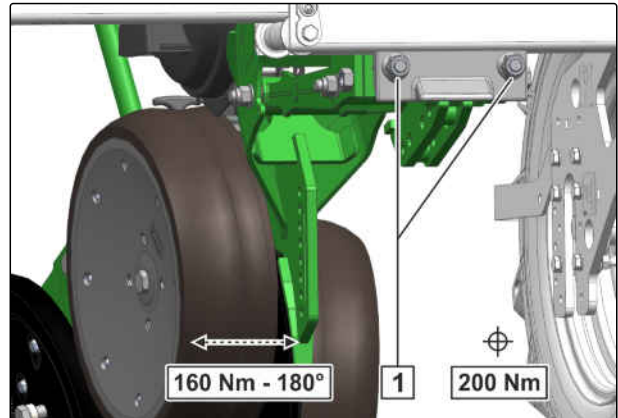

CMS-I-00002039

### 10.1.17 Šasijas savienojuma pievilkšanas griezes momenta pārbaude

CMS-T-00002386-B.1



#### INTERVĀLS

- pēc pirmās lietošanas reizes
- ik pēc 12 mēnešiem

- ▶ Pārbaudiet pievilkšanas griezes momentu abās pusēs.

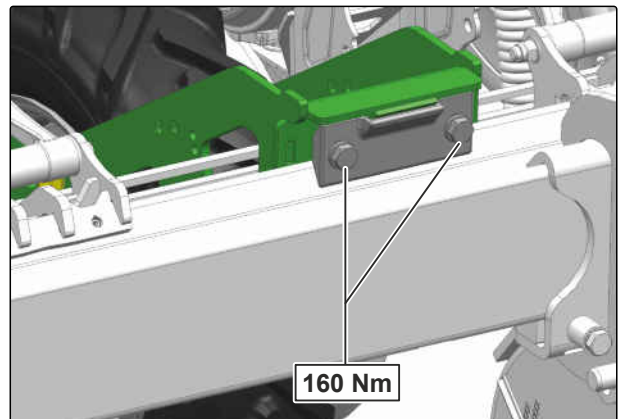

CMS-I-00002038

### 10.1.18 Riepu gaisa spiediena pārbaude

CMS-T-00004972-D.1



#### INTERVāLS

- ik pēc 50 darba stundām  
vai  
reizi nedēļā

Riteņu lokos ir piestiprinātas uzlīmes, kurās ir norādīts vajadzīgais riepu gaisa spiediens.

- ▶ Pārbaudiet riepu gaisa spiedienu saskaņā ar uzlīmju datiem.

### 10.1.19 Rievsiksna pārbaude

CMS-T-00002388-D.1



#### INTERVāLS

- ik pēc 200 darba stundām  
vai  
ik pēc 12 mēnešiem

1. Noņemiet skrūvi **1** un uzgriezni **2**.
2. Ieliktņi **3** uzbīdīet uz savienojuma vārpstas.
3. Abās pusēs atbrīvojiet savienojumu.
4. Noņemiet savienojumu.

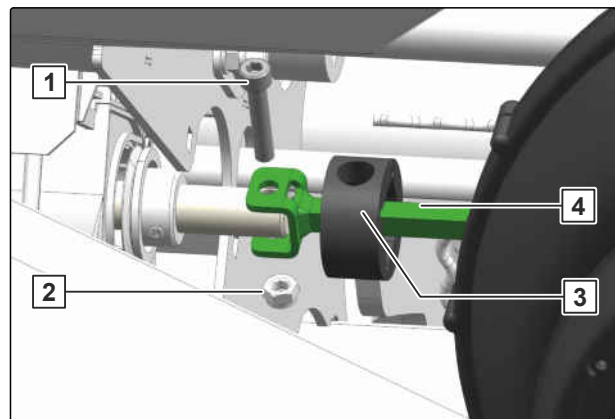

CMS-I-00002012

5. Noņemiet stiprināšanas skrūvi **1**.
6. Atskrūvējiet stiprināšanas skrūvi **2**.
7. Noņemiet augšējo aizsargpārsegu **3**.
8. Pārbaudiet rievsiksnu.

- ➔ Ja ir redzami bojājumi, nodilumi, šķersplīsumi vai rievu pārrāvumi, nomainiet rievsiksnu.

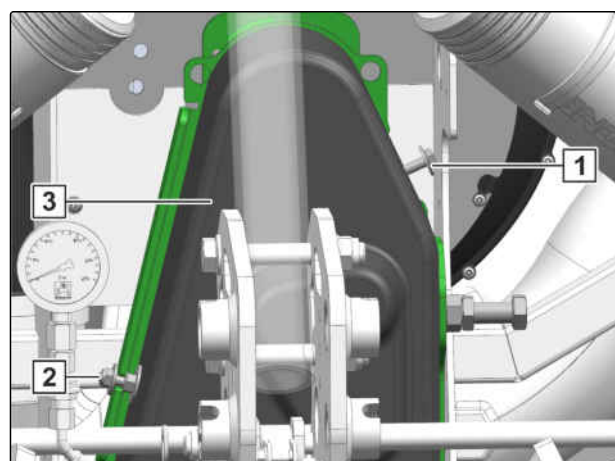

CMS-I-00002014

9. Atskrūvējiet pretuzgriezni **2**.
10. Atskrūvējiet skrūvi **3**.
- ➔ Spriegošanas rullis **4** tiek atslogots.

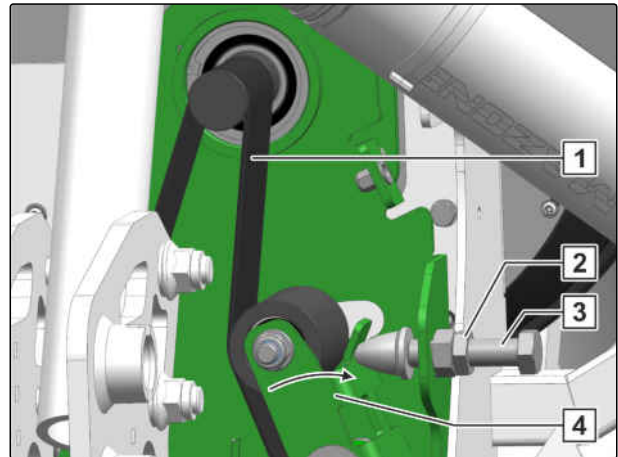

CMS-I-00002769

11. Demontējiet skrūves **1**.
12. Demontējiet apakšējo aizsargpārsegu **2**.

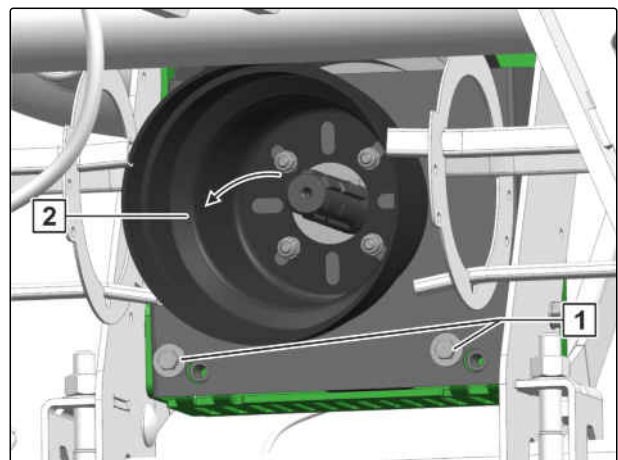

CMS-I-00002770

13. Nomainiet rievsiksnu **1**.
14. *Lai nospriegotu rievsiksnu, skatīt "Rievsiksnas spriegošana".*
15. *Lai pārbaudītu cirkulāciju, pagrieziet piedziņu.*
16. Uzmontējiet apakšējo aizsargpārsegu.
17. Uzmontējiet augšējo aizsargpārsegu.
18. Uzmontējiet savienojuma vārpstu starp piedziņas vārpstām.

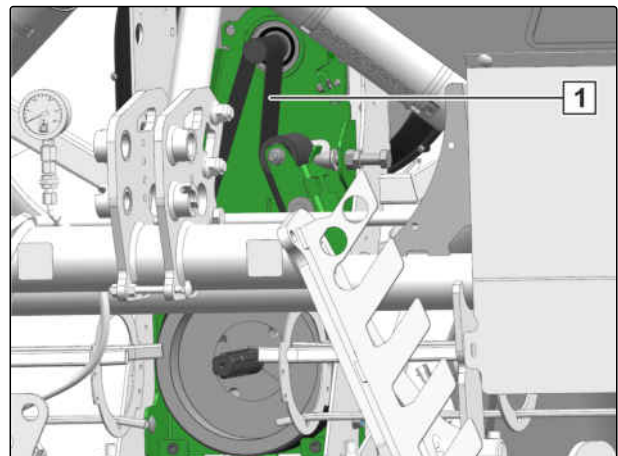

CMS-I-00002771

### 10.1.20 Rievsiksnas spriegošana

CMS-T-00003831-B.1



#### INTERVĀLS

- ik pēc 100 darba stundām  
vai  
ik pēc 6 mēnešiem

1. Atskrūvējiet pretuzgriezni **4**.
2. Dinamometrisko atslēgu uzlieciet virs griešanās punkta **2** pie spriegošanas sviras **1**.
3. Spriegošanas sviru nospriegojiet ar spriegošanas momentu.
4. Pie korpusa atzīmējiet spriegošanas sviras pozīciju **3**.
5. Spriegošanas sviru ar noregulēšanas skrūvi **5** iestatiet uz noteikto pozīciju.
6. Pieskrūvējiet pretuzgriezni.

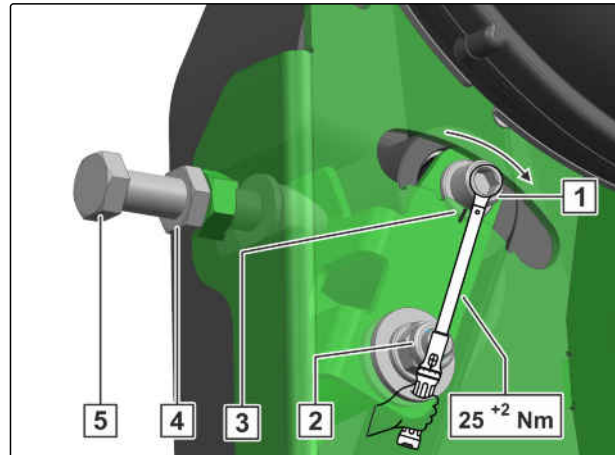

CMS-I-00002903

### 10.1.21 Apakšējo vilcējstieņu tapu un augšējā vilcējstieņa tapas pārbaude

CMS-T-00002330-J.1



#### INTERVĀLS

- katru dienu

#### Apakšējo vilcējstieņu tapu un augšējā vilcējstieņa tapas vizuālās pārbaudes kritēriji:

- Plīsumi
  - Lūzumi
  - Paliekošas deformācijas
  - Pieļaujamā nolietojšanās: 2 mm
1. Apakšējo vilcējstieņu tapas un augšējā vilcējstieņa tapu pārbaudiet atbilstoši minētajiem kritērijiem.
  2. Nomainiet nodilušās tapas.

### 10.1.22 Hidraulisko šļūteņu pārbaude

CMS-T-00002331-F.1



#### INTERVĀLS

- pēc pirmās lietošanas reizes
  - ik pēc 50 darba stundām
- vai
- reizi nedēļā

1. Pārbaudiet, vai hidrauliskajām šļūtenēm nav bojājumu, piemēram, noberztu vietu, iegriezumu, plaisu un deformācijas.
2. Hidrauliskajām šļūtenēm pārbaudiet nehermētiskumu.
3. Pievelciet vaļīgos skrūvsavienojumus.

Hidrauliskās šļūtenes drīkst būt maksimāli 6 gadus vecas.

4. Pārbaudiet ražošanas datumu **1**.

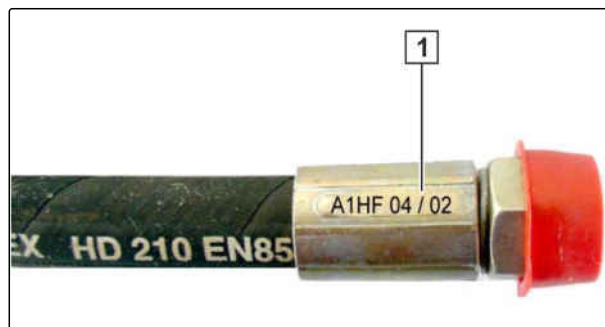

CMS-I-00000532



#### DARBNĪCĀ VEICAMS DARBS

5. Nomainiet nodilušas, bojātas vai novecojušas hidrauliskās šļūtenes.

### 10.1.23 Ventilatora lāpstiņu tīrīšana

CMS-T-00002390-C.1



#### INTERVĀLS

- sezonas beigās

Ventilatora iesūktais gaiss var saturēt mēslojuma putekļus vai smiltis. Šis piesārņojums var nogulsnēties uz ventilatora lāpstiņām un radīt ventilatora disbalansu. Tā var sabojāt ventilatoru.



## NOSACĪJUMI

- ✓ Mašīna ir savienota ar traktoru
- ✓ Sadalītāja korpusi ir atvērti
- ✓ Sadales diski ir demontēti

1. Pie gaisa plūsmas sadalītāja atveriet ūdens izvadi **1**.

2. *Lai no ventilatora lāpstiņām nomazgātu nogulsnes:*  
Ūdens plūsmu vadiet iesūkšanas atverē **2**.

3. *Ja lielākā daļa ūdens ir izplūdusi no gaisa sadalītāja:*  
Ļaujiet ventilatoram darboties 5 minūtes.

➔ Gaisa padeve tiek izpūsta sausa.

4. Atslēdziet ventilatoru.

5. Pie gaisa plūsmas sadalītāja aizveriet ūdens izvadi.

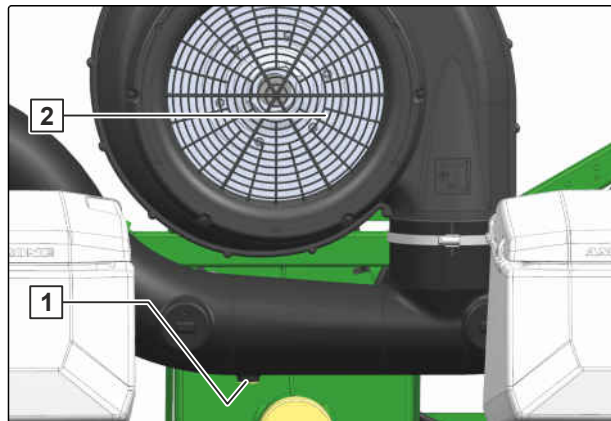

CMS-I-00002024

### 10.1.24 Iesūkšanas aizsargrežģa tīrīšana

CMS-T-00006210-C.1



## INTERVĀLS

- ik pēc 10 darba stundām  
vai  
katru dienu

Iesūkšanas aizsargrežģis **1** novērš, ka augu atlikumi tiek iesūkti ventilatorā.

1. Izslēdziet ventilatoru.

2. Notīriet netīrumus pie ventilatora iesūkšanas aizsargrežģa **1**.

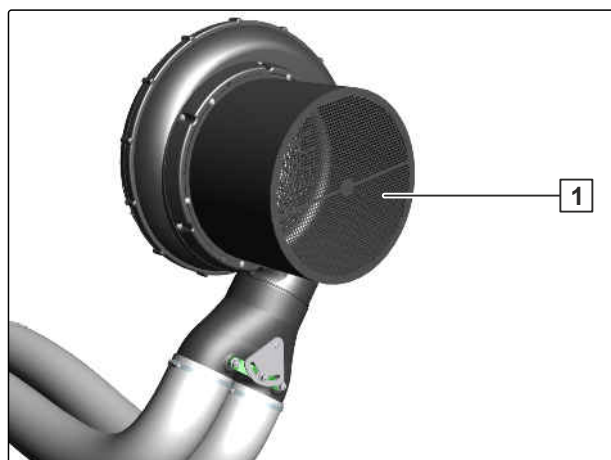

CMS-I-00002970



### 10.1.25 Iesūkšanas grozu tīrīšana

CMS-T-00003836-B.1

#### INTERVĀLS

- sezonas beigās

#### DARBNĪCĀ VEICAMS DARBS

#### NORĀDE

Atkarībā no mašīnas aprīkojuma nodrošiniet drošu pieeju iesūkšanas groziem.

1. Notīriet iesūkšanas grozus **1**.



CMS-I-00002793

2. Demontējiet skrūves **1**.
3. Demontējiet vāku **2**.
4. *Lai notīrītu ventilatora lāpstiņas **3**:*  
skat. lpp. 225

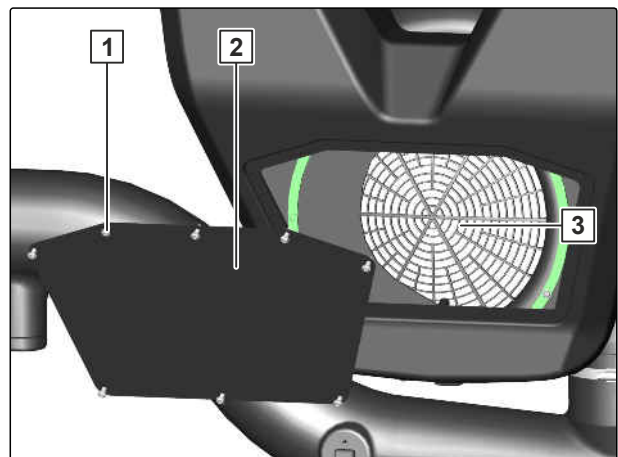

CMS-I-00009137

5. Demontējiet vāku **1**.
6. Uzmontējiet skrūves **2**.

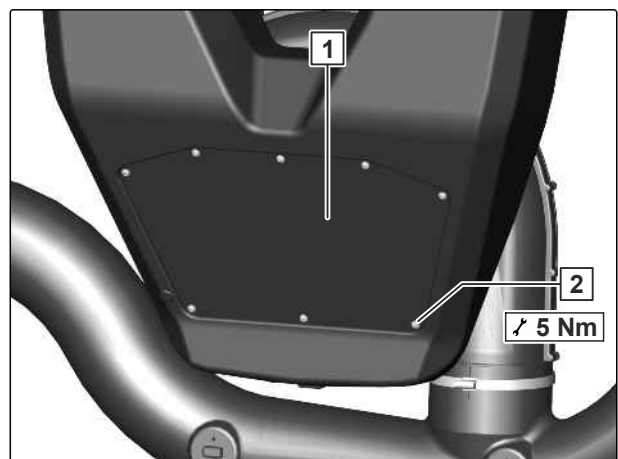

CMS-I-00009136

### 10.1.26 Ciklona atdalītāja tīrīšana

CMS-T-00014661-A.1



#### INTERVāLS

- sezonas beigās



#### DARBĪCĀ VEICAMS DARBS



#### NORĀDE

Atkarībā no mašīnas aprīkojuma nodrošiniet drošu pieeju ciklona separatoram.

1. Atveriet skavas **3**.
2. Atskrūvējiet spārnuzgriezni **1**.

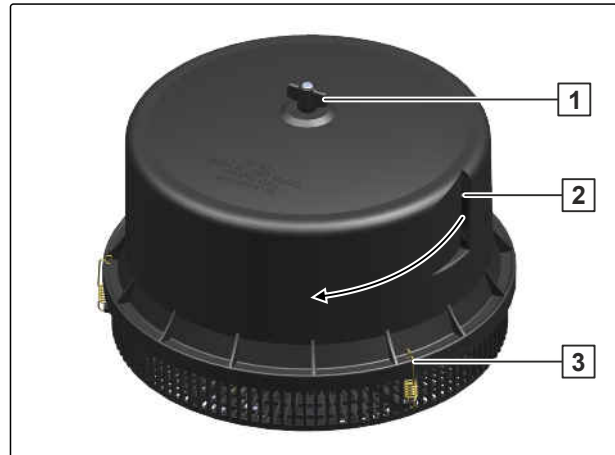

CMS-I-00002765



#### DARBĪCĀ VEICAMS DARBS

3. Noņemiet un notīriet pārsegu **1**.
4. Notīriet gaisa vadīšanas elementus **2**.
5. Notīriet lāpstiņu ratu **3**. Nodrošiniet vieglu gaitu.
6. Nodrošiniet lāpstiņu rata vieglu gaitu.
7. Ar spārnuzgriezni uzmontējiet pārsegu.
8. Ar skavām nostipriniet iesūkšanas grozu.

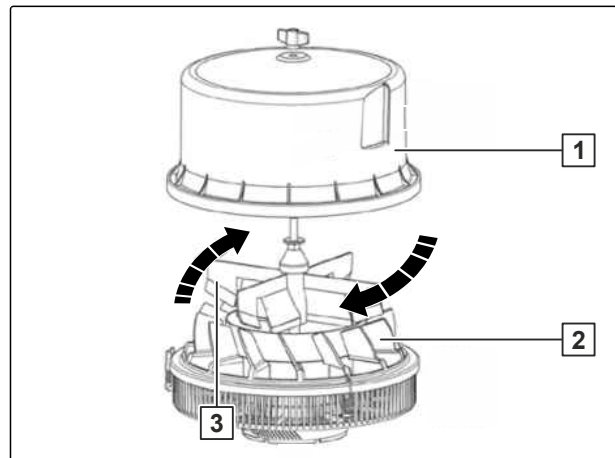

CMS-I-00009310

9. Demontējiet skrūves **1**.
10. Demontējiet vāku **2**.
11. *Lai notīrītu ventilatora lāpstiņas **3**:  
skat. lpp. 225*

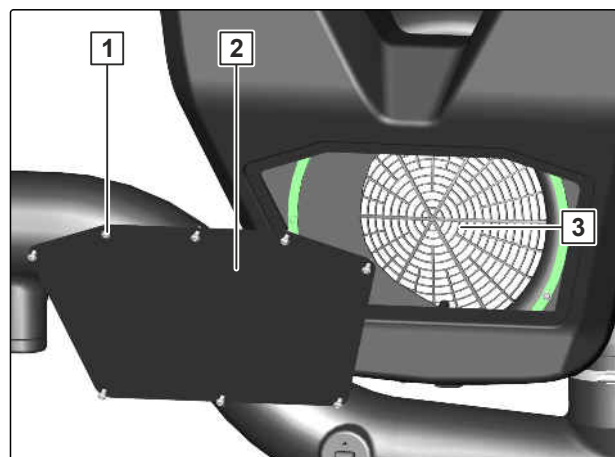

CMS-I-00009137

12. Demontējiet vāku **1**.

13. Uzmontējiet skrūves **2**.

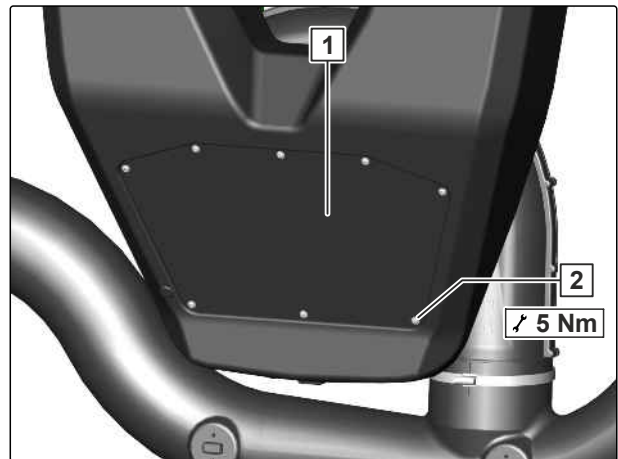

CMS-I-00009136

### 10.1.27 Uzpildes gliemežtransportiera tīrīšana

CMS-T-00002391-B.1



#### INTERVĀLS

- ik pēc 100 darba stundām  
vai  
ik pēc 12 mēnešiem



#### NOSACĪJUMI

- ☑ Mašīna ir savienota ar traktoru
- ☑ Ventilators ir izslēgts
- ☑ Uzpildes gliemežtransportieris ir izslēgts
- ☑ Traktors un mašīna ir nofiksēti

1. Zem padeves caurules novietojiet savācējvertni **1**.

2. Atbrīvojiet un noņemiet uzgriežņus **3**.

3. Noņemiet vāku **2**.

4. Izdauziet un savāciet mēslojuma atliekas no padeves caurules.

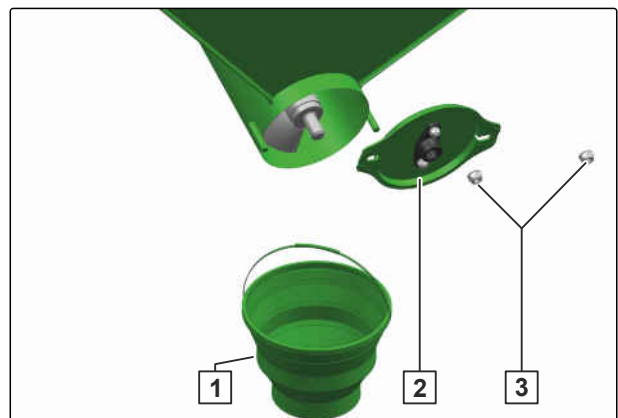

CMS-I-00002026



### DARBNĪCĀ VEICAMS DARBS

5. Atbrīvojiet un izņemiet skrūves **1**.
6. Demontējiet montāžas vāku **2**.
7. Ar ūdens strūklu rūpīgi iztīriet uzpildes gliemežtransportieri **3**.
8. Uzmontējiet montāžas vāku.
9. Uzlieciet un pievelciet skrūves.
10. Uzstādiet vāku.
11. Uzlieciet un nostipriniet uzgriežņus.

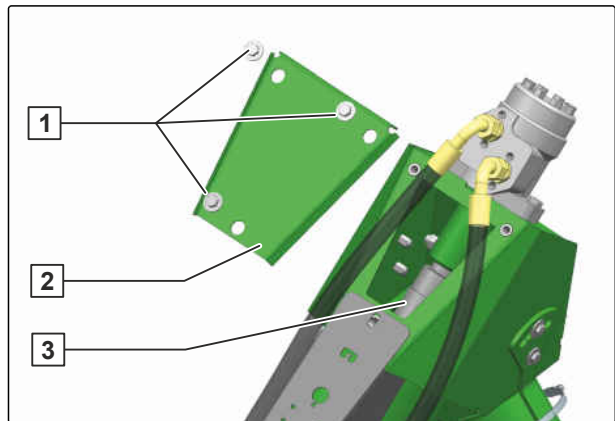

CMS-I-00002027

### 10.1.28 Mēslojuma tvertnes tīrīšana

CMS-T-00002392-B.1



### INTERVĀLS

- ik pēc 100 darba stundām  
vai  
ik pēc 12 mēnešiem



### NOSACĪJUMI

- ✓ Mašīna ir savienota ar traktoru
- ✓ Traktors un mašīna ir nofiksēti

1. Uzpildes gliemežtransportiera izslēgšana
2. Atslēdziet ventilatoru.
3. Uz iekraušanas tiltiņa uzkāpiet pa pakāpieniem.

vai

*Lai atlocītu kāpnēs, skat. "Iekraušanas tiltiņa ar kāpnēm lietošana".*

Uz iekraušanas tiltiņa uzkāpiet pa kāpnēm.

4. Atveriet gumijas cilpas **1**.
5. Atveriet mēslojuma tvertnes pārseguma brezentu **2**.
6. Atbrīvojiet mēslojuma tvertni no atlikumiem vai svešķermeņiem.

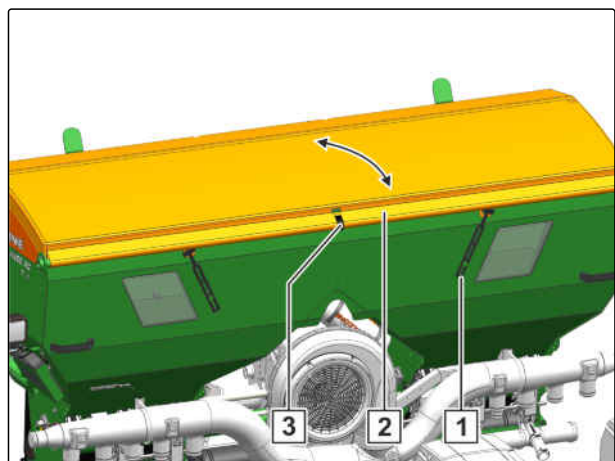

CMS-I-00001892

7. Atbloķēšanas instrumentu **1** iespraudiet stiprinājumā.
8. *Lai atvērtu aizsargsietus,* atbloķējiet stiprinājumu un aizsargsietus aiz roktura **2** paceliet uz augšu.
9. Atbrīvojiet mēslojuma tvertni no atlikumiem vai svešķermeņiem.
10. Aizveriet aizsargsietu.

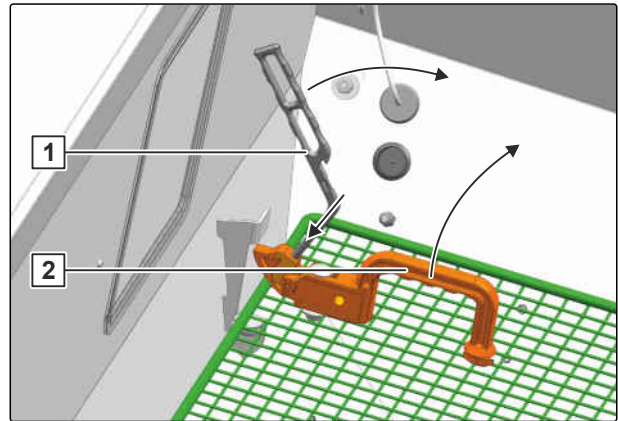

CMS-I-00002028

11. Atbloķēšanas instrumentu novietojiet pie mēslojuma tvertnes.
12. Atbrīvojiet stiprinājumu **1** un pagrieziet uz leju.
13. *Lai mašīnām ar hidraulisko ventilatora piedziņu kalibrēšanas tvertni novietotu kalibrēšanas pozīcijā,* vienu otrā iekabinātās kalibrēšanas tvertnes **2** izvelciet uz sāniem 10 cm.

vai

*lai mašīnām ar mehānisko ventilatora piedziņu kalibrēšanas tvertni novietotu kalibrēšanas pozīcijā,* kalibrēšanas tvertnes **2** atsevišķi izvelciet 10 cm uz sāniem.

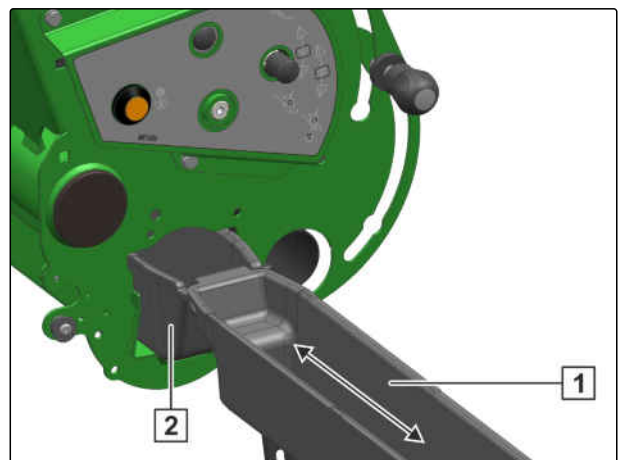

CMS-I-00001931

14. Kalibrēšanas tvertni pagrieziet uz augšu un atveri noregulējiet pret orientēšanās palīdzību **3**.
15. Iebīdīdiet kalibrēšanas tvertni.

16. *Lai kalibrēšanas vāka sviru novietotu kalibrēšanas pozīcijā,* turiet nospiestu bloķēšanas pogu **1** un nobīdīdiet uz leju **2**.
17. *Lai atvāžamā vāka sviru novietotu iztukšošanas pozīcijā,* turiet nospiestu bloķēšanas pogu **3** un nobīdīdiet uz leju **4**.

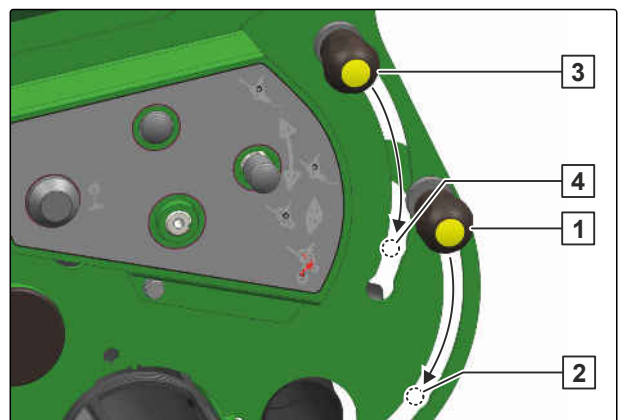

CMS-I-00001994

18. Ar ūdens strūklu rūpīgi iztīriet dozatora agregātus.
19. Iztīriet kalibrēšanas tvertni.

20. Kalibrēšanas tvertni **2** iebīdīet tā, lai atvere norādītu uz leju.
21. Pagrieziet stiprinājumu **1** uz augšu un aizveriet.
22. *Lai kalibrēšanas vāka sviru novietotu darba pozīcijā,* turiet nospiestu bloķēšanas pogu un bīdīet uz augšu.
23. *Lai atvāžamā vāka sviru novietotu darba stāvoklī,* turiet nospiestu bloķēšanas pogu un bīdīet uz augšu.
24. Aizveriet mēslojuma tvertnes pārseguma brezentu.
25. Mēslojuma tvertnes pārseguma brezentu nofiksējiet ar gumijas cilpām.

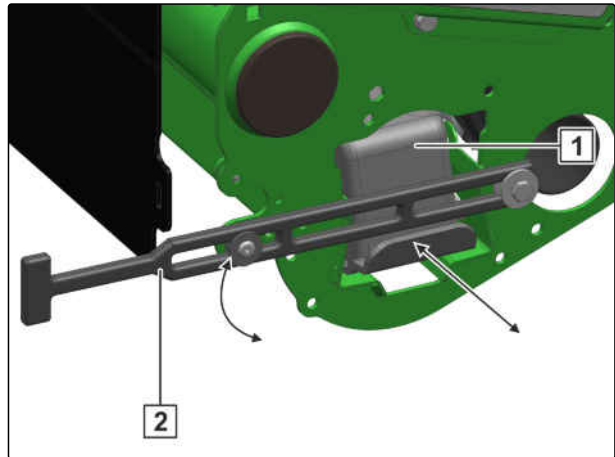

CMS-I-00001932

### 10.1.29 Mēslojuma dozatora tīrīšana

CMS-T-00002473-C.1



#### INTERVĀLS

- ik pēc 10 darba stundām  
vai  
katru dienu



#### NOSACĪJUMI

- ☑ Mašīna ir savienota ar traktoru
  - ☑ Ventilators ir izslēgts
  - ☑ Uzpildes gliemežtransportieris ir izslēgts
1. *Lai mēslojuma tvertni pie dozatora korpusa aizvērtu,* aizveriet noslēgaizbīdņus **1**.
  2. Atbloķēšanas instrumentu izņemiet no vītnes pakas vai mēslojuma tvertnes stāvēšanas pozīcijas.
  3. *Lai atbloķētu dozatora pārsegu,* atbloķēšanas instrumentu **2** iespraudiet dozatora pārsegā.
  4. Ar atbloķēšanas instrumentu atveriet dozatora pārsegu **3**.

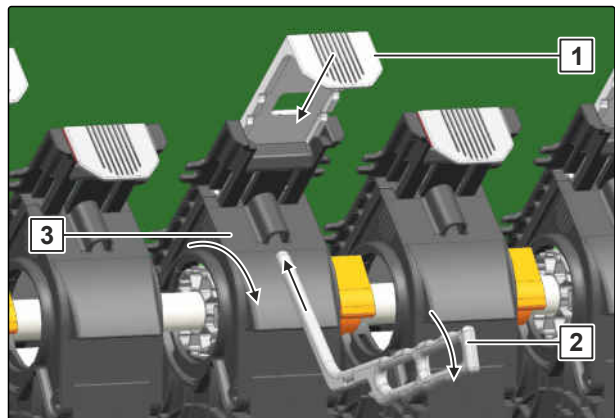

CMS-I-00002256

5. Atbrīvojiet dozatora korpusu no atlikumiem vai svešķermeņiem.
6. Aizveriet dozatora pārsegu **3**.
7. Atbloķēšanas instrumentu ievietojiet vītņes pakā vai mēslojuma tvertnes stāvēšanas pozīcijā.

### 10.1.30 Mikrogranulu dozatora tīrīšana

CMS-T-00003601-D.1



#### INTERVĀLS

- ik pēc 10 darba stundām  
vai  
katru dienu

1. Pārslēgšanas vāku **1** novietojiet pozīcijā **A**.

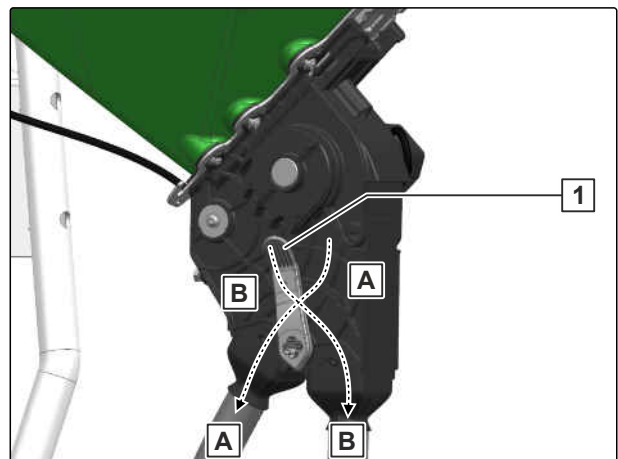

CMS-I-00002580

2. Pie mikrogranulu tvertnes aizveriet noslēgaizbīdņi **2**.
3. Atslogojiet atvāžamā vāka sviru **1**.

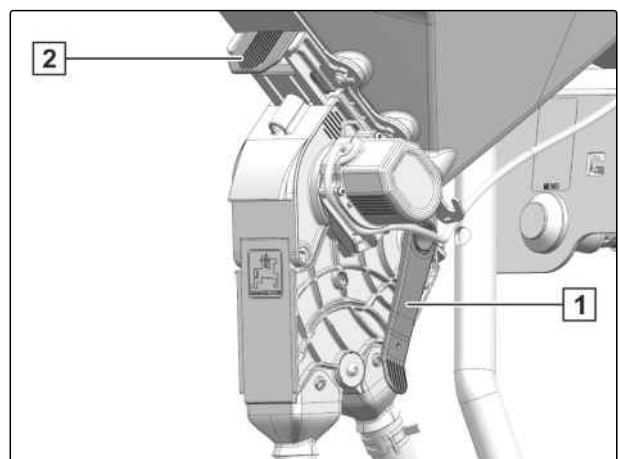

CMS-I-00002576

## 10 | Mašīnas uzturēšana Mašīnas apkope

4. Atbloķēšanas instrumentu **2** iespraudiet dozatora pārsegā **1**.
5. Dozatora pārsegu atbloķējiet pie dozatora korpusa **3**.
6. Atveriet dozatora pārsegu.

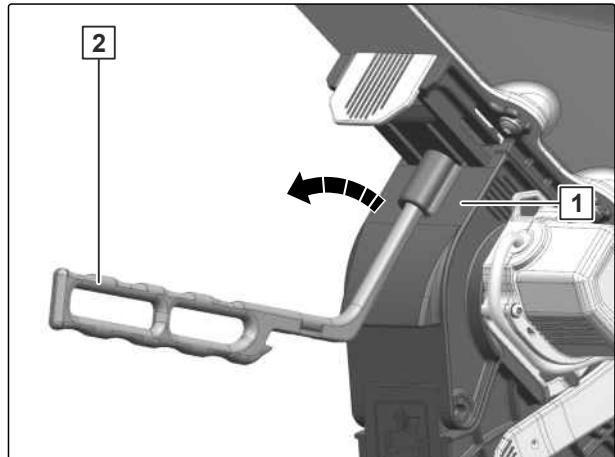

CMS-I-00002582

7. Piedziņas vienību **1** pagrieziet pretēji pulksteņrādītāja virzienam.
8. Piedziņas vienību izvelciet no dozatora korpusa.

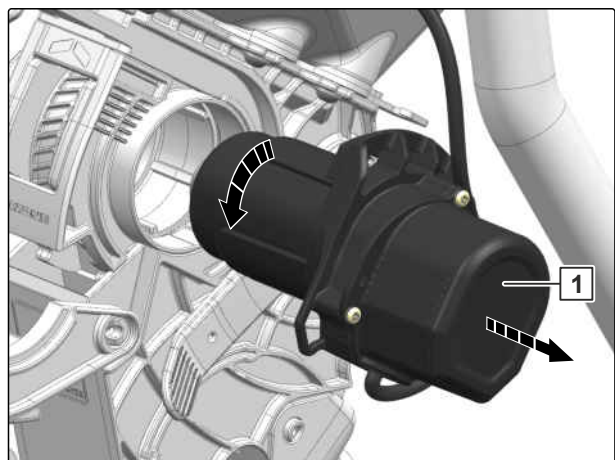

CMS-I-00002585

9. Veltņa karkasu **1** kopā ar dozēšanas veltņi izņemiet no dozatora korpusa.

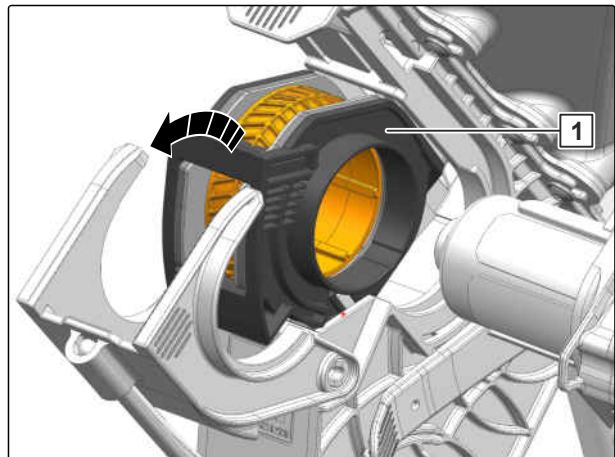

CMS-I-00002584



10. Dozatora korpusa tīrīšana
11. Pārslēgšanas vāku **4** darbīniet vairākas reizes.
12. Vairākas reizes darbīniet atvāžamā vāka sviru **1**.
13. Notīriet izvades **2** un **3**.

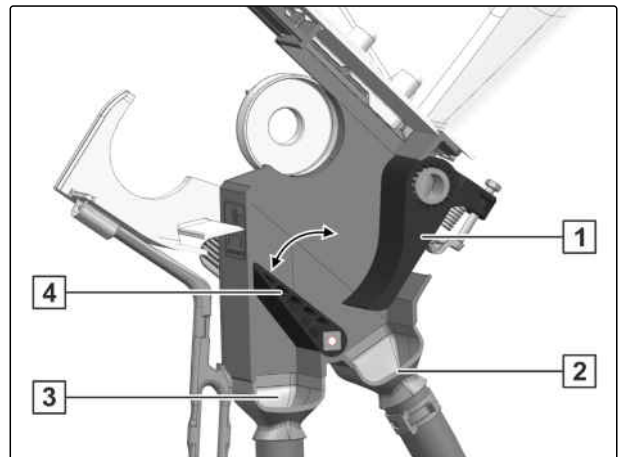

CMS-I-00002577

14. Veltņa karkasu **1** kopā ar dozēšanas veltņi ievietojiet dozatora korpusā.

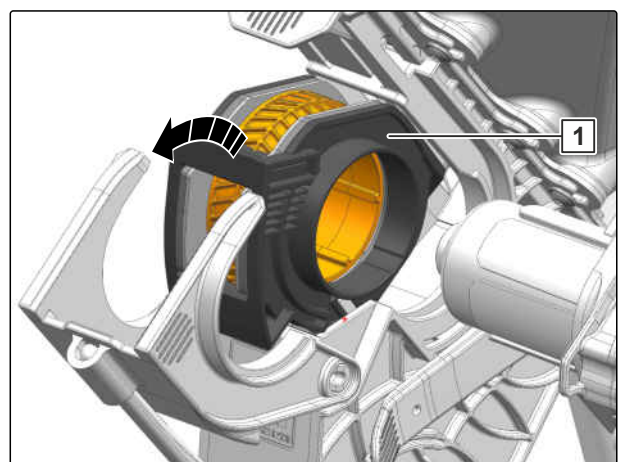

CMS-I-00002584

15. Piedziņas vienību **1** ievietojiet dozēšanas veltņī.
  16. Piedziņas vienību pagrieziet pulksteņrādītāja virzienā.
  17. Aizveriet dozatora pārsegu.
- ➔ Bloķētājs nofiksējas.
18. Noslēgaizbīdņi novietojiet augšējā pozīcijā.
  19. Atvāžamā vāka sviru novietojiet darba stāvoklī.

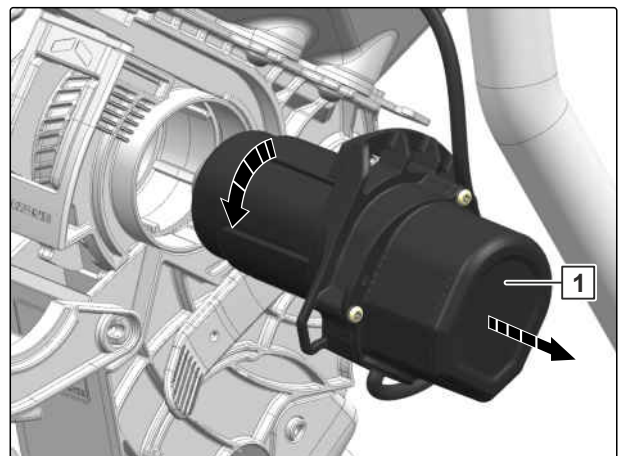

CMS-I-00002585

### 10.1.31 Mikrogranulu dozatora atvāžamā vāka iestatīšana

CMS-T-00003602-A.1



#### INTERVĀLS

- ik pēc 100 darba stundām  
vai  
ik pēc 12 mēnešiem

1. Atvāžamā vāka sviru **3** novietojiet darba stāvoklī.
2. *Lai iestatītu priekšspriegumu,* skrūves galvai **1** vajadzētu būt 9-10 mm virs spriegošanas sviras **2**.

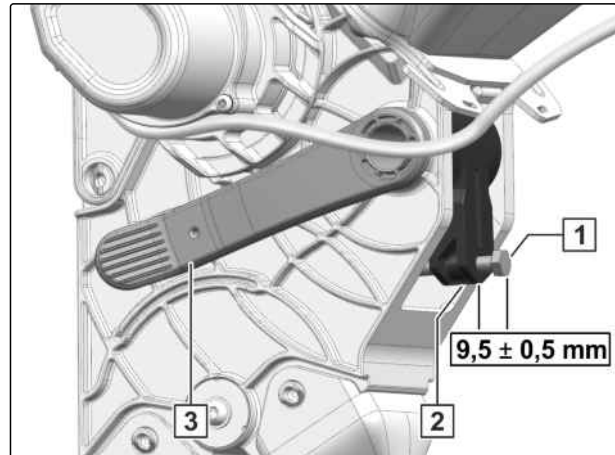

CMS-I-00002581

### 10.1.32 Sadalīšanas tīrīšana

CMS-T-00003718-C.1



#### INTERVĀLS

- ik pēc 10 darba stundām  
vai  
katru dienu

Sadalītāju uzturiet tīru no putekļiem, nogulsnēm un svešķermeņiem.



#### NORĀDE

Ļoti putekļainos izmantošanas apstākļos pārbaudi intervāli ir jāsamazina.



#### BRĪDINĀJUMS

**Ķīmiska apdeguma risks ar kodinātāja putekļiem**

- Pirms darba ar veselībai kaitīgām vielām uzvelciet ražotāja ieteikto aizsargapģērbu.

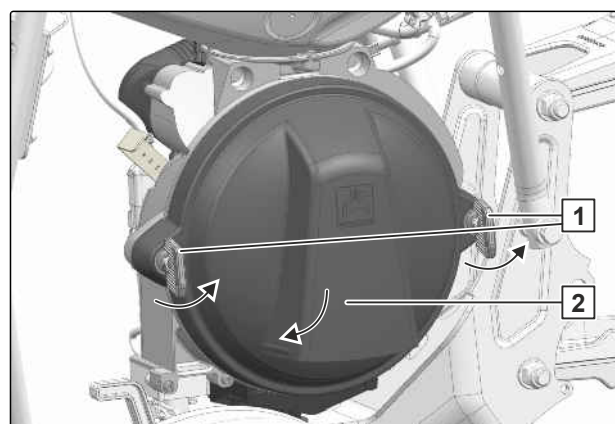

CMS-I-00001909

1. Atveriet noslēgus **1**.

2. Noņemiet vāku **2**.
3. Vāka iekšpusi notīriet ar suku.
4. Atbrīvojiet aizslēgu **1**, līdz punkti **2** atrodas viens virs otra.

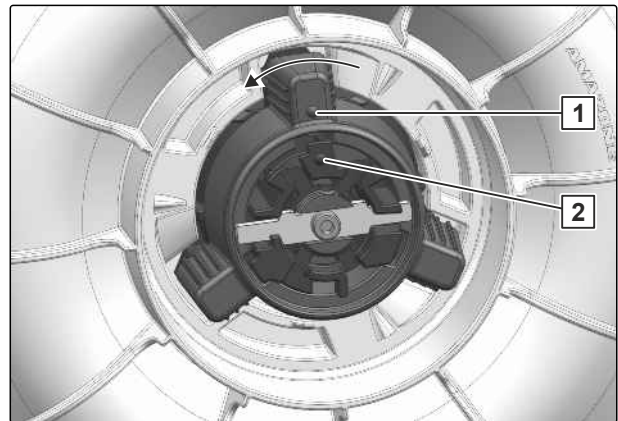

CMS-I-00001910

5. No piedziņas rumbas noņemiet sadales disku **1**.
6. Notīriet sadalītāja korpusu.
7. Uzmontējiet sadales disku.

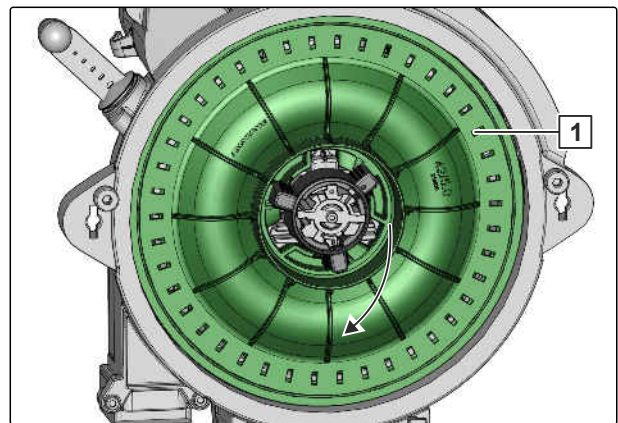

CMS-I-00001912

8. Aizslēgu pagrieziet pāri fiksatoram **2**.

➔ Punkti **1** un **3** vairs nepārklājas.

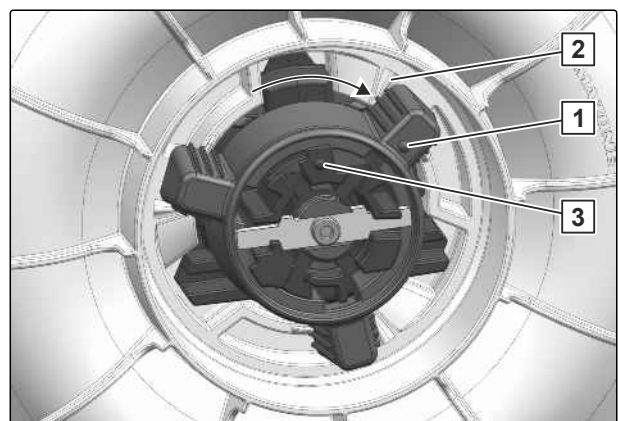

CMS-I-00001911

9. Aizveriet vāku **2**.

**i** **NORĀDE**

Nemiet vērā vadīklas tapu **1**.

10. Aizveriet aizslēgus.

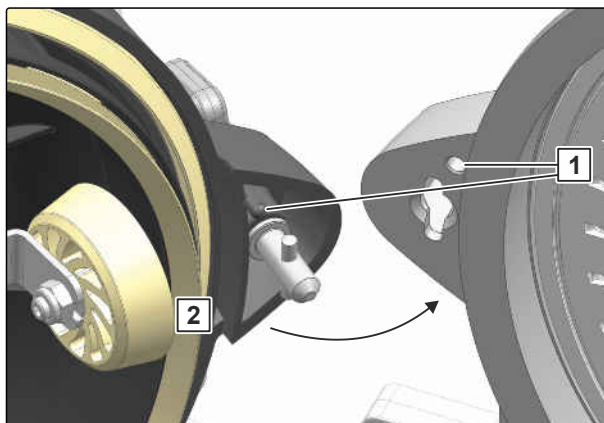

CMS-I-00001913

### 10.1.33 Optosensora tīrīšana

CMS-T-00002393-E.1

**🔑** **INTERVĀLS**

- ik pēc 50 darba stundām  
vai  
pēc vajadzības

1. Isobus savienojumu atvienojiet no traktora.

**⚠** **BRĪDINĀJUMS** Ķīmiska apdeguma risks ar kodinātāja putekļiem  
▶ Pirms darba ar veselībai kaitīgām vielām uzvelciet ražotāja ieteikto aizsargapģērbu.

2. Atveriet noslēgus **1**.

3. Noņemiet vāku **2**.

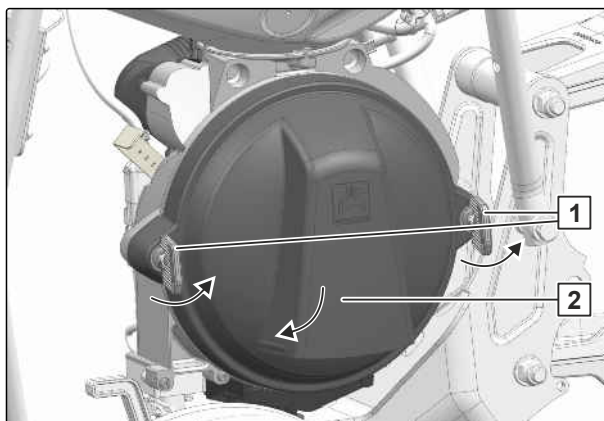

CMS-I-00001909

4. Atbrīvojiet aizslēgu **1**, līdz punkti **2** atrodas viens virs otra.

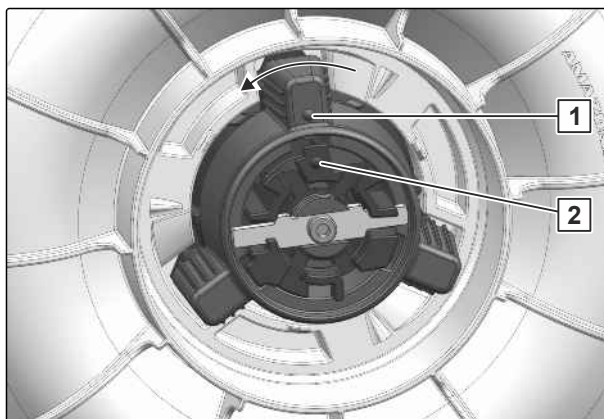

CMS-I-00001910

5. No piedziņas rumbas noņemiet sadales disku **1**.

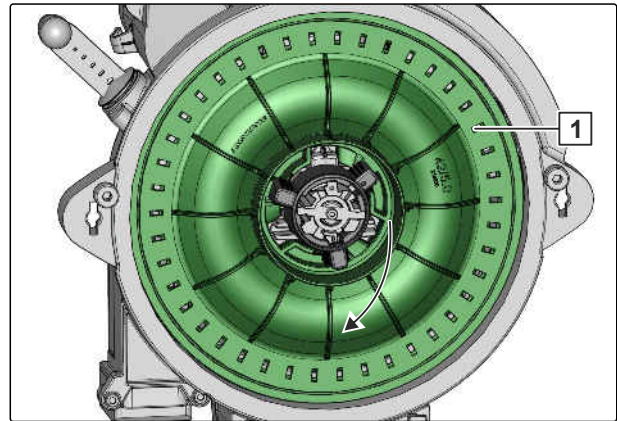

CMS-I-00001912

6. *Lai tīrītu optosensoru, izmantojiet krāna ūdeni ar trauku mazgāšanas līdzekli.*

Netīrumus 1 minūti mīkstīniet ar pievienoto suku

7. Ar tīru ūdeni noskalojiet optosensoru.

8. Uzmontējiet sadales disku.

9. Uzstādiet vāku.

10. *Lai notīrītu stingrus netīrumus, demontējiet optosensoru.*

Demontējiet atspertapas **1**.

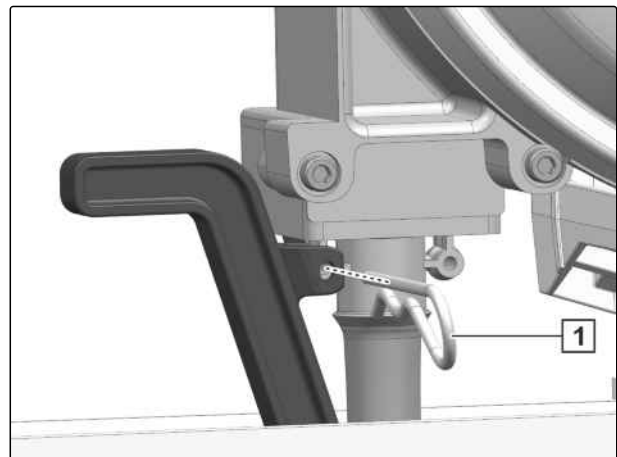

CMS-I-00003814

11. Trieciena kanālu **3** spiediet pret blīvējumu **2** piltuvē **1**.

12. Trieciena kanālu pagrieziet no optosensora un pavelciet uz augšu.

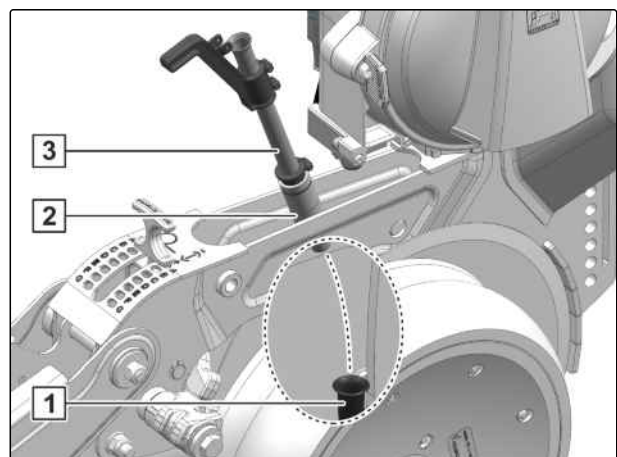

CMS-I-00003815

13. Demontējiet skrūves **1**.

14. Demontējiet distancplāksni **2**.

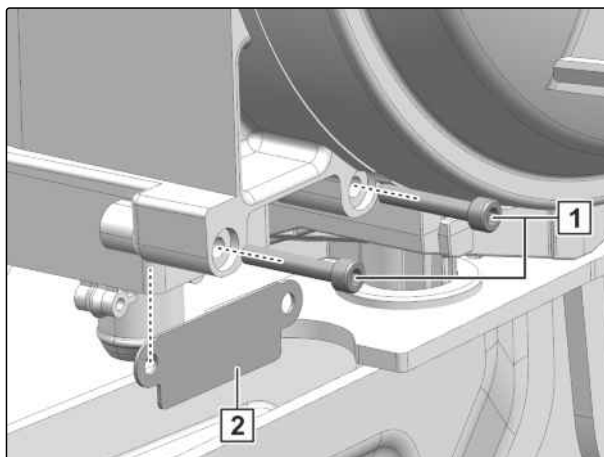

CMS-I-00003816

15. Atdaliet spraudsavienojumu **3**.

16. Optosensoru **1** virziet uz leju.

17. Demontējiet blīvējumu **2**.

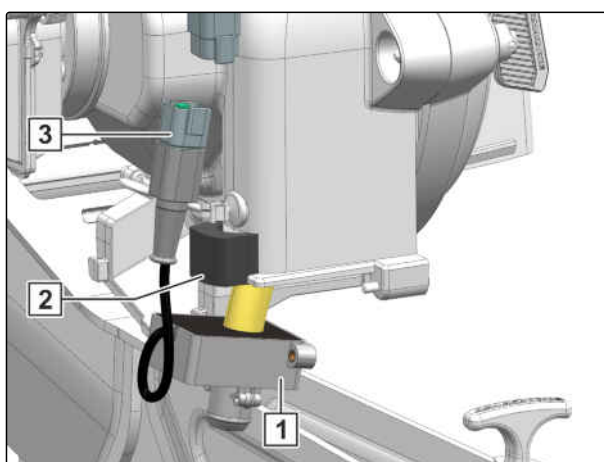

CMS-I-00003817



## SVARĪGI

### Optosensora bojājumi tīrīšanas rezultātā

- ▶ *Lai novērstu sensoru bojājumus, tīriet optosensoru tikai ar pievienoto suku.*
- ▶ *Lai novērstu elektronikas bojājumus, demontētā stāvoklī spraudsavienojumus neievietojiet šķidrumos.*

18. Demontējiet optosensoru **1**.

19. Optosensoru mērcējiet 1 minūti.

20. Optosensoru notīriet ar pievienoto suku.

21. Ar tīru ūdeni noskalojiet optosensoru.

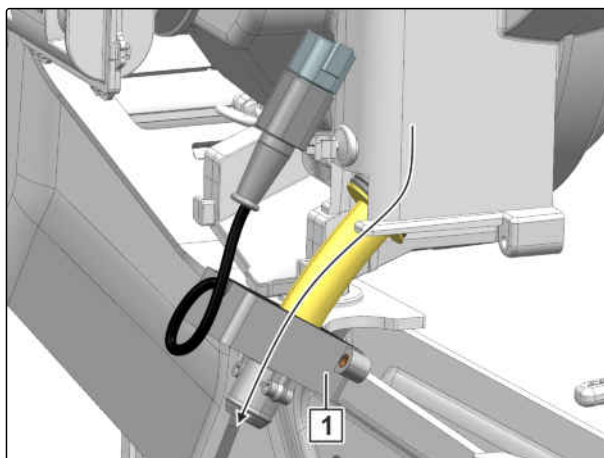

CMS-I-00002827

22. Ievietojiet optosensoru **1**.

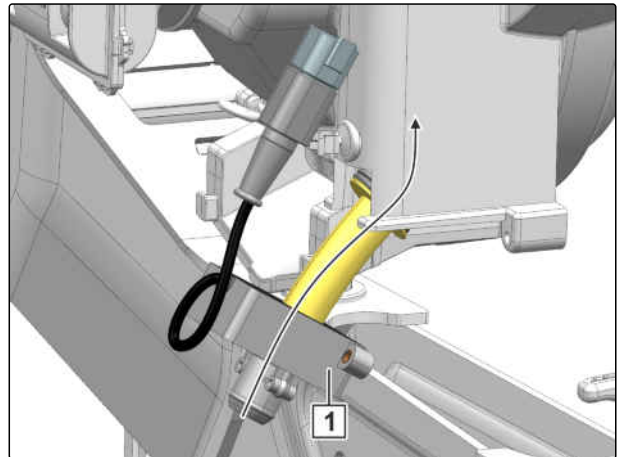

CMS-I-00002826

23. Optosensoru **1** virziet uz augšu.

24. Uzmontējiet blīvējumu **2**.

25. Izveidojiet spraudsavienojumu **3**.

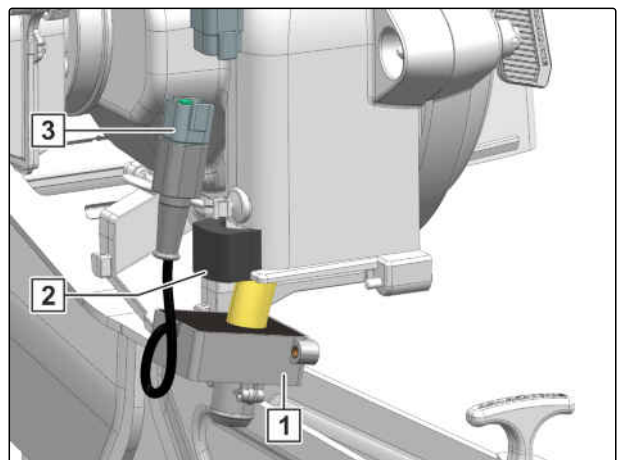

CMS-I-00003817

26. Uzmontējiet distancplāksni **2**.

27. Uzmontējiet skrūves **1**.

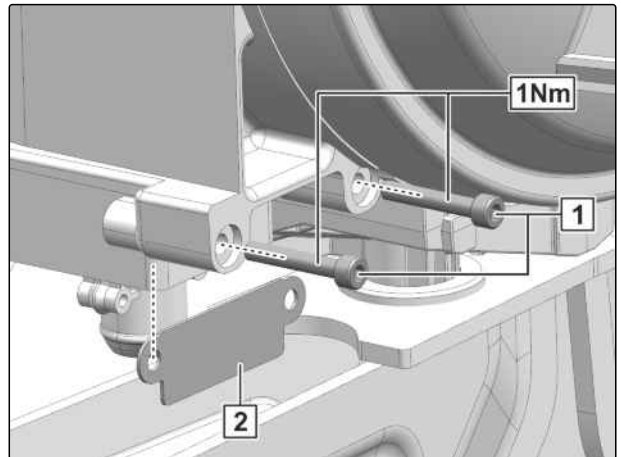

CMS-I-00003818

## 10 | Mašīnas uzturēšana

### Mašīnas apkope

28. Trieciena kanālu **3** spiediet pret blīvējumu **2** piltuvē **1**.

29. Trieciena kanālu pagrieziet zem optosensora.

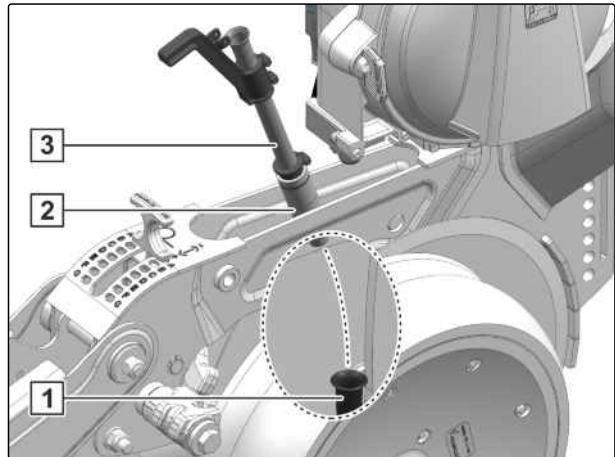

CMS-I-00003815

30. Trieciena kanālu uzmontējiet ar atsperoto šķelttapu **1**.

31. Izveidojiet Isobus savienojumu ar traktoru.

32. Iedarbiniet mašīnu no jauna.

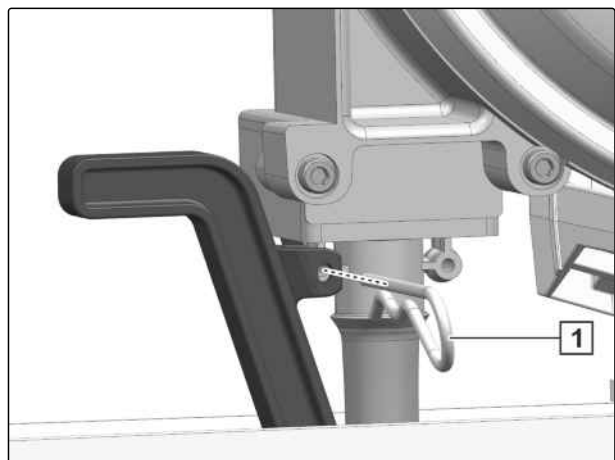

CMS-I-00003814



### 10.1.34 FertiSpot tīrīšana

CMS-T-00014404-A.1

#### INTERVĀLS

- sezonas beigās

#### NOSACĪJUMI

- ☑ Mašīna ir pievienota traktoram
- ☑ Ventilators ir izslēgts
- ☑ Uzpildes gliemežtransportieris ir izslēgts

1. Atvienojiet enerģijas padevi no dozatora korpusa **1**.
2. Demontējiet šķelttapu **2**.

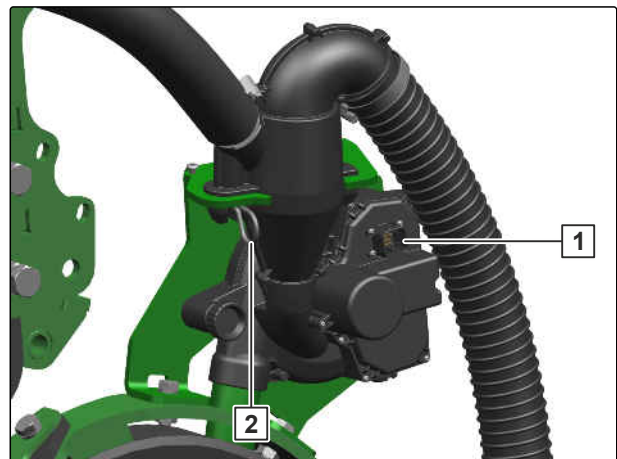

CMS-I-00009105

3. Demontējiet gaisa separatoru **2**.
4. Atbrīvojiet uzgriezni ar ievilmēto galvu **1**.

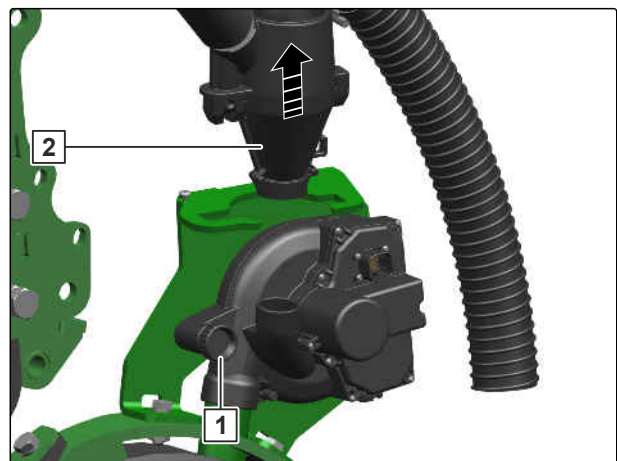

CMS-I-00009104

## 10 | Mašīnas uzturēšana Mašīnas apkope

5. Atveriet dozatora korpusa vāku **1**.
6. Dozatora korpusa un rotora plākšņu trajektoriju tīriet ar suku.
7. Rotora vieglas kustības pārbaude.

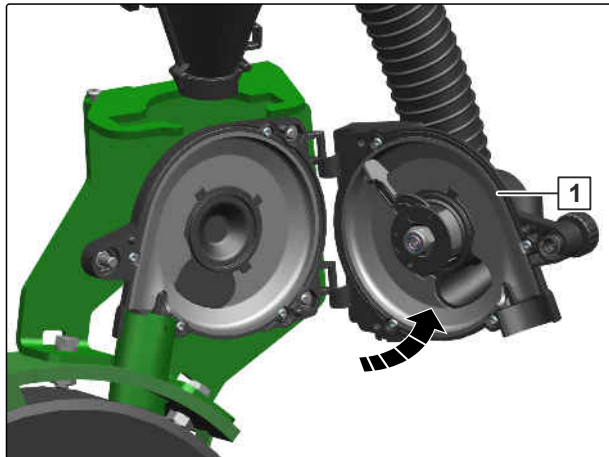

CMS-I-00009103

Ja rotors pēc novirzes neatlec atpakaļ gala stāvoklī, intensīvi tīriet rotoru.

8. Demontējiet uzgriezni **1**.
9. Demontējiet un tīriet rotoru **2**.
10. Uzmontējiet rotoru.
11. Uzmontējiet uzgriezni.
12. Aizveriet dozatora korpusa vāku.
13. Nostipriniet uzgriezni ar ievēlētu galvu.
14. Uzmontējiet gaisa separatoru.
15. Uzmontējiet šķelttapu.
16. Izveidojiet enerģijas padevi.

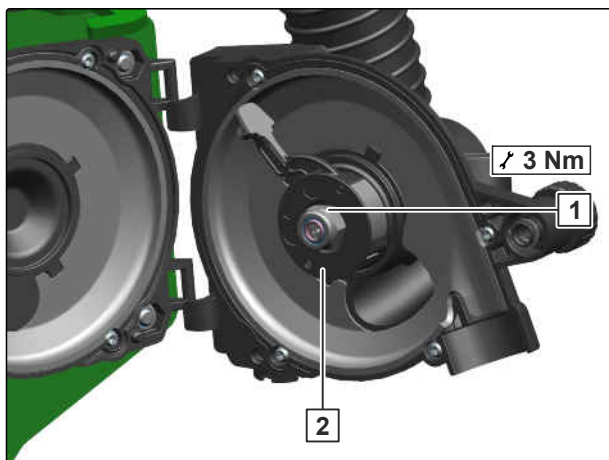

CMS-I-00009405

### 10.1.35 FertiSpot rotora pārbaude

CMS-T-00014405-A.1

#### INTERVĀLS

- sezonas beigās

#### NOSACĪJUMI

- ☑ Mašīna ir pievienota traktoram
- ☑ Ventilators ir izslēgts
- ☑ Uzpildes gliemežtransportieris ir izslēgts

1. Atvienojiet enerģijas padevi no dozatora korpusa **1**.
2. Demontējiet šķelttapu **2**.

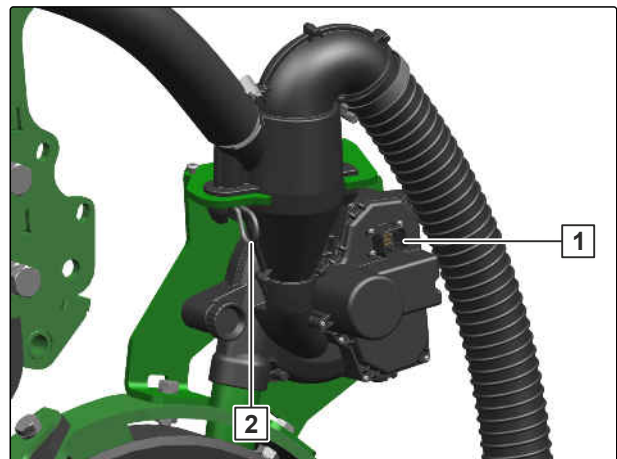

CMS-I-00009105

3. Demontējiet gaisa separatoru **2**.
4. Atbrīvojiet uzgriezni ar ievilmēto galvu **1**.

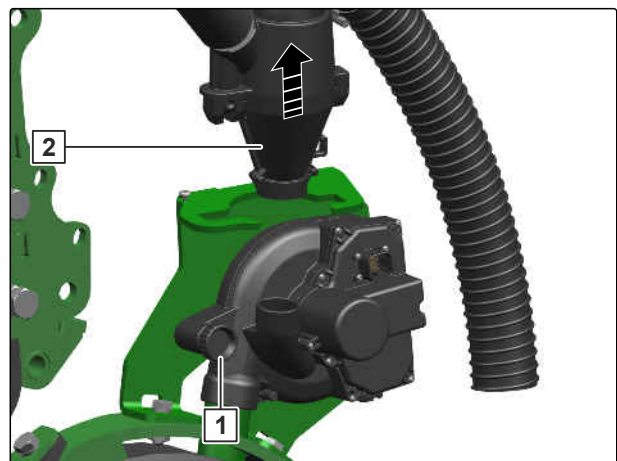

CMS-I-00009104

5. Atveriet dozatora korpusa vāku **1**.

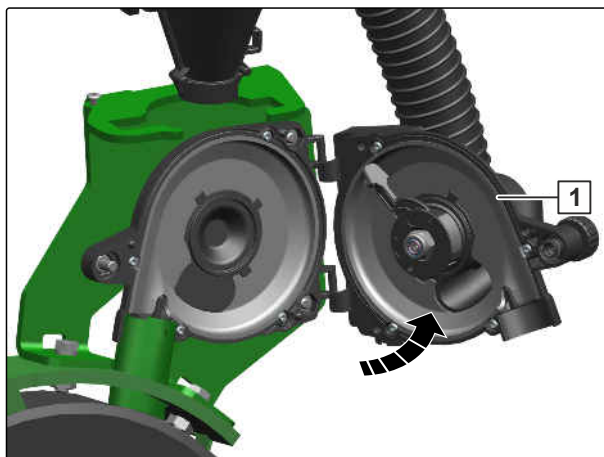

CMS-I-00009103

6. Ja plāksnes mala pie padeves rotora **1** ir ieguvusi rādiusa formu:  
Padeves rotoru nomainiet šādi.

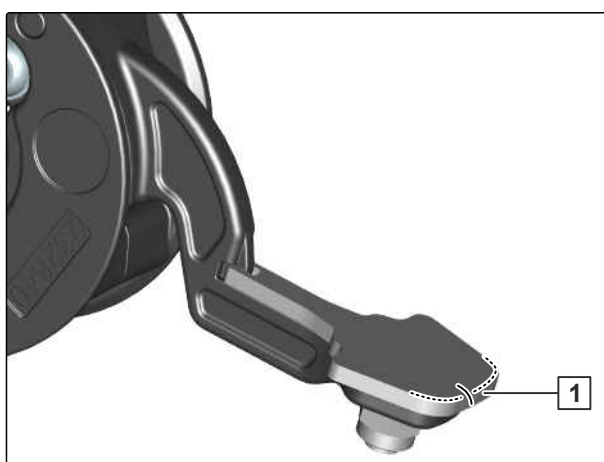

CMS-I-00009397

7. Demontējiet uzgriezni **1**.
8. Nomainiet rotoru **2**.
9. Uzmontējiet uzgriezni.
10. Aizveriet dozatora korpusa vāku.
11. Nostipriniet uzgriezni ar ievēlētu galvu.
12. Uzmontējiet gaisa separatoru.
13. Uzmontējiet šķelttapu.
14. Izveidojiet enerģijas padevi.

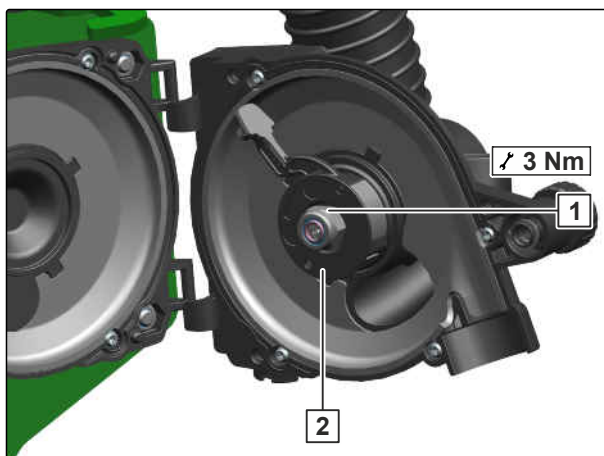

CMS-I-00009405

### 10.1.36 Izklieģētāja galviņas tīrišana

CMS-T-00005594-C.1



#### INTERVĀLS

- sezonas beigās



#### DARBNĪCĀ VEICAMS DARBS

1. *Lai droši sasniegtu izklieģētāja galviņu:*  
Izmantojiet piemērotu palīglīdzekli.
2. Atbrīvojiet skrūves ar rievoto galvu **1**.
3. Demontējiet vāku **2**.

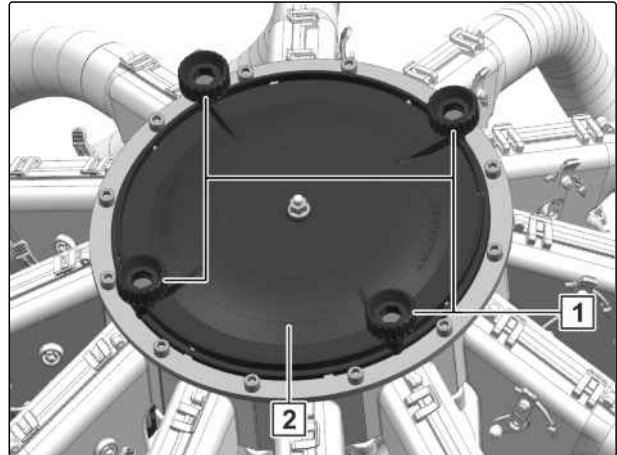

CMS-I-00003957



#### DARBNĪCĀ VEICAMS DARBS

4. Noņiriet visas izvades **1**.
5. Uzstādiat vāku.
6. Pievelciat skrūves ar rievoto galvu.

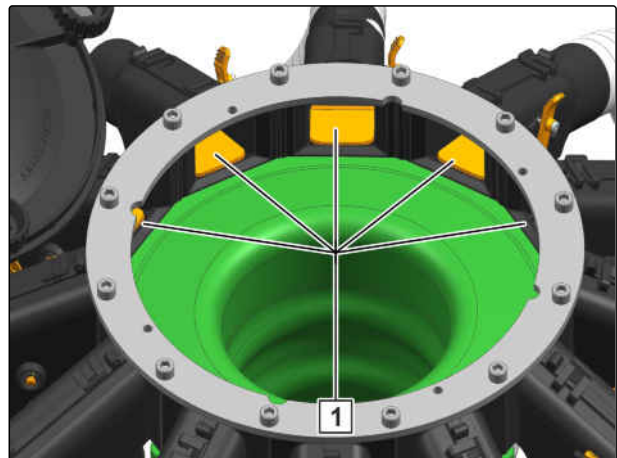

CMS-I-00003958

### 10.1.37 Sliežu nolīdzinātāja lemesīša pārbaude

CMS-T-00002497-E.1



#### INTERVĀLS

- ik pēc 50 darba stundām  
vai  
ik pēc 3 mēnešiem



#### SVARĪGI

Instrumentu balsti nodilst ilgstoša darba laikā augsnē.

- ▶ *Ja ir pārsniegta sliežu nolīdzinātāja lemesīša nodiluma robeža instrumentu balsti nepārtraukti strādā augsnē. Sasniedzot nodiluma robežu, nomainiet lemesī.*

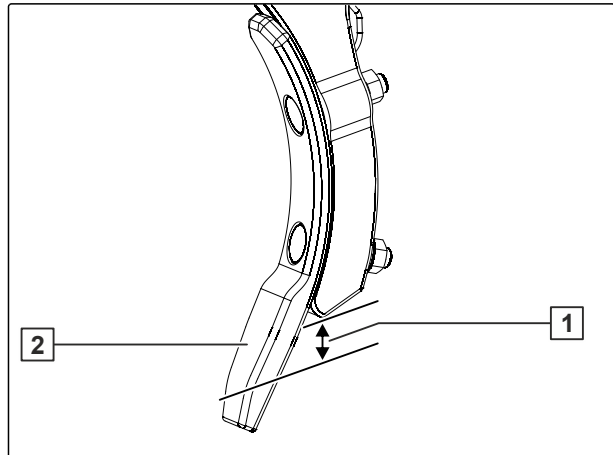

CMS-I-00001081

1. Ja attālumš **1** starp lemeša smaili un instrumenta balstu ir mazāks par 15 mm, nomainiet sliežu nolīdzinātāja lemesīti **2**.
2. Lai nomainītu sliežu nolīdzinātāja lemesīti, skatīt nodaļu "Sliežu nolīdzinātāja lemesīša nomaiņa".

### 10.1.38 Transmisijas eļļas līmeņa pārbaude

CMS-T-00003833-A.1



#### INTERVĀLS

- pēc pirmās lietošanas reizes
- ik pēc 100 darba stundām  
vai  
ik pēc 12 mēnešiem



#### NORĀDE

Veikt eļļas nomaiņu nav nepieciešams.

1. Novietojiet mašīnu uz horizontālas virsmas.
2. Eļļas līmenim jābūt redzamam kontroles lodziņā **1**. Pārbaudiet eļļas līmeni.

vai

Papildiniet transmisijas eļļu.

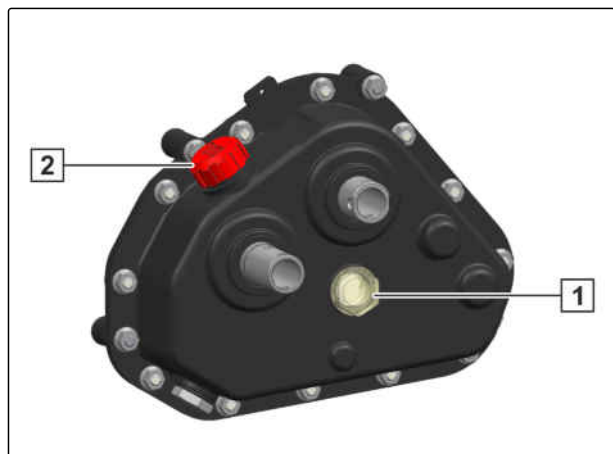

CMS-I-00002782

### 10.1.39 Transmisijas eļļas papildināšana

CMS-T-00003835-A.1



#### INTERVĀLS

- pēc pirmās lietošanas reizes
- ik pēc 100 darba stundām  
vai  
ik pēc 12 mēnešiem



#### NORĀDE

Veikt eļļas nomaiņu nav nepieciešams.

1. Novietojiet mašīnu uz horizontālas virsmas.
  2. *Eļļas iepildes īscaurule* **2** *ir paredzēta pārvadmehānisma eļļas uzpildei, atveriet eļļas iepildes īscauruli.*
  3. Papildiniet transmisijas eļļu.
- ➔ Eļļas līmenim jābūt redzamam eļļas lodziņā **1**.
4. Aizveriet eļļas iepildes īscauruli.

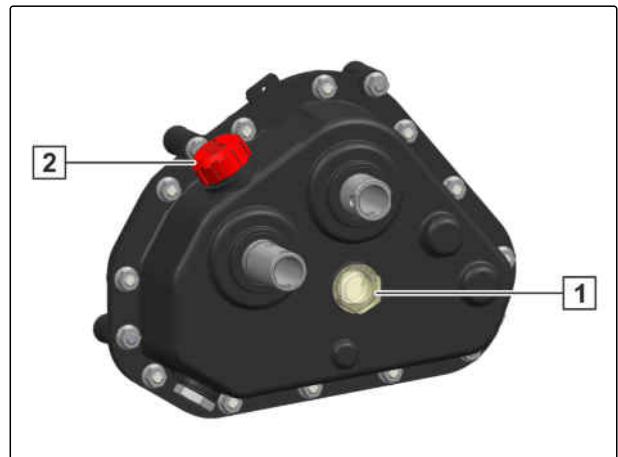

CMS-I-00002782

## 10.2 Mašīnas eļļošana

CMS-T-00002349-E.1



### SVARĪGI

#### Mašīnas bojājumi noteikumiem neatbilstošas eļļošanas dēļ

- ▶ Ieeļļojiet mašīnu atbilstoši eļļošanas plānam atzīmētajās eļļošanas vietās.
- ▶ *Lai eļļošanas vietās netiktu iespiesti netīrumi,*  
rūpīgi iztīriet eļļošanas uzgaļus un smērvielas presi.
- ▶ Ieeļļojiet mašīnu tikai ar tehniskajos datos minētajām smērvielām.
- ▶ Pilnībā izspiediet netīro smērvielu no gultņiem.



CMS-I-00002270



### 10.2.1 Eļļošanas punktu pārskats

CMS-T-00002350-B.1

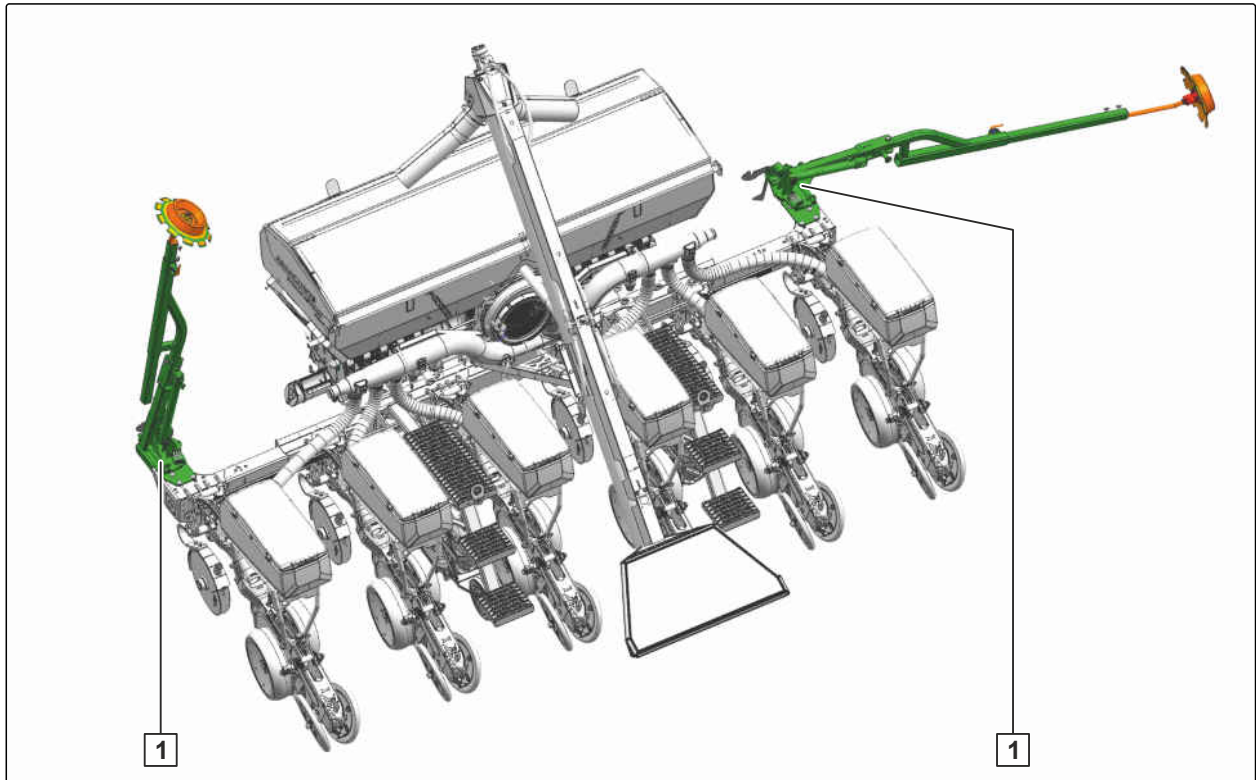

CMS-I-00002082

ik pēc 50 darba stundām

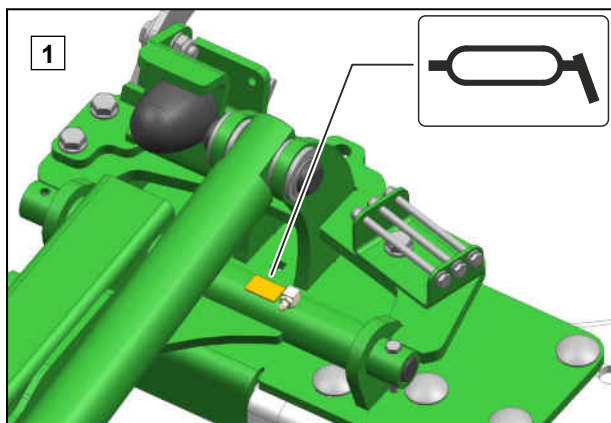

CMS-I-00002080

## 10.3 Rullīšu ķēdes eļļošana

CMS-T-00007653-A.1



### SVARĪGI

Mašīnas bojājumi noteikumiem neatbilstošas eļļošanas dēļ

- ▶ Ieeļļojiet mašīnu atbilstoši eļļošanas plānam atzīmētajās eļļošanas vietās.
- ▶ Pirms eļļošanas notīriet ķēdes tikai ar piesūcināšanas eļļu un suku.
- ▶ Ieeļļojiet mašīnu tikai ar tehniskajos datos minētajām smērvielām.
- ▶ Neļaujiet smērvielai nopilēt no ķēdēm.

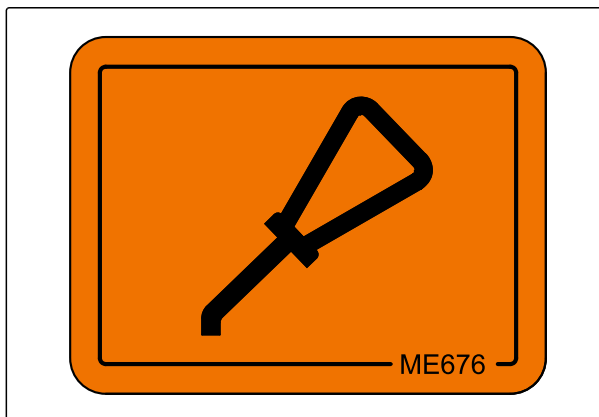

CMS-I-00001879

### 10.3.1 Vadošā riteņa piedziņā ieeļļojiet rullīšu ķēdes

CMS-T-00005448-B.1



### INTERVĀLS

- pēc pirmajām 10 darba stundām
  - ik pēc 50 darba stundām
- vai
- sezonas beigās

1. Demontējiet skrūves **2**.
2. Pārsegu **1** pabīdiet uz malu.
3. Pārsegu paceliet uz augšu.

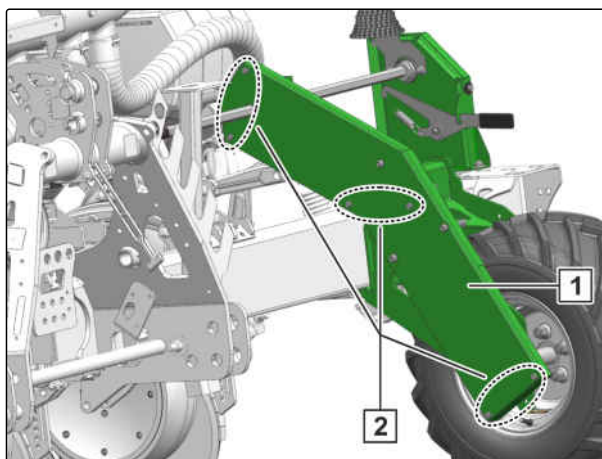

CMS-I-00002646

4. Rullīšu ķēdi **1** ieeļļojiet no iekšpuses uz ārpusi.
5. Pārbaudiet ķēdes spriegotāja vieglu gaitu **2**.

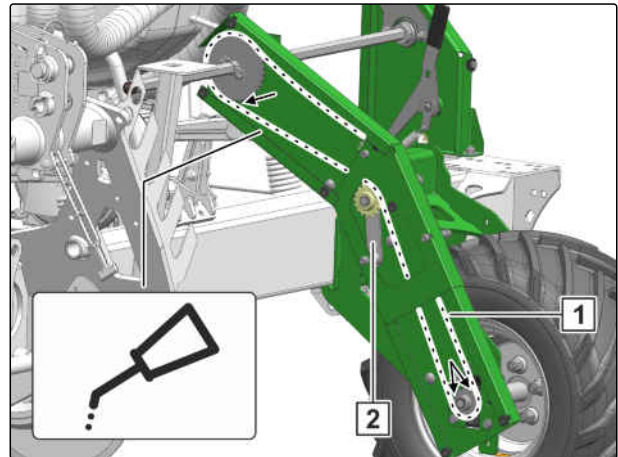

CMS-I-00003884

6. Uzmontējiet pārsegu.
7. Uzmontējiet skrūves un diskus.

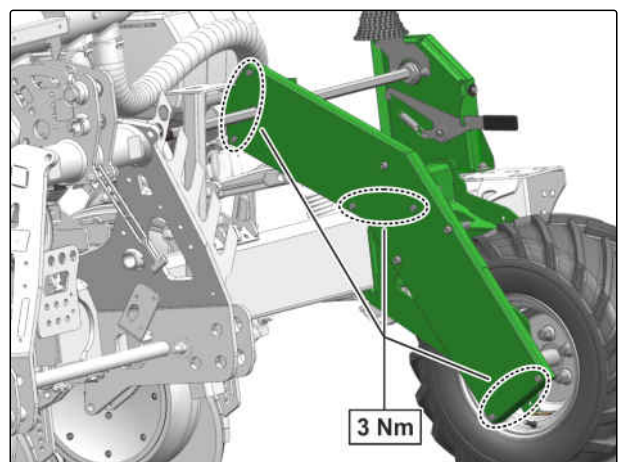

CMS-I-00002645

### 10.3.2 Rullīšu ķēdes pārnesumā ar mainīgiem zobratiem eļļošana

CMS-T-00005449-B.1



#### INTERVĀLS

- pēc pirmajām 10 darba stundām
  - ik pēc 50 darba stundām
- vai
- sezonas beigās

1. Atbrīvojiet sviru **2** un pagrieziet uz augšu.

➔ Pārsegs **1** atveras automātiski.

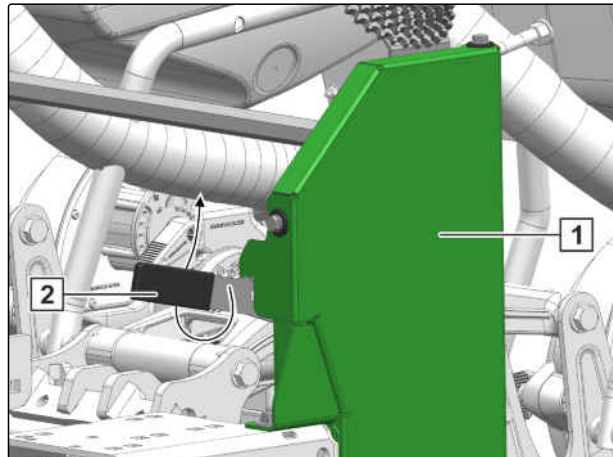

CMS-I-00002656

2. Rullīšu ķēdi **1** ieeļļojiet no iekšpuses uz ārpusi.

3. Pārbaudiet ķēdes spriegotāja vieglu gaitu **2**.

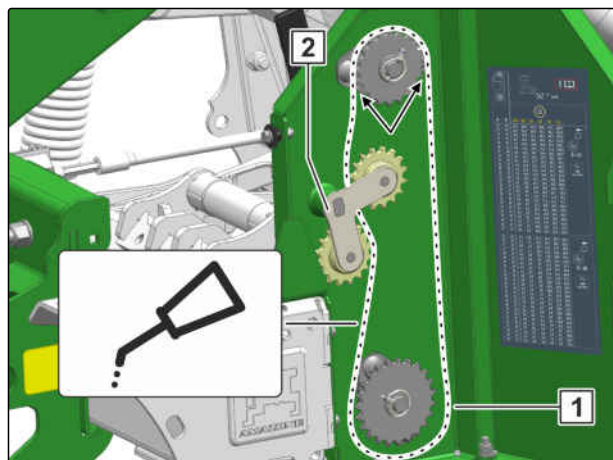

CMS-I-00003885

4. Nospiediet sviru **1**.

➔ Piedziņas ķēde tiek nospriegota.

5. Turiet sviru.

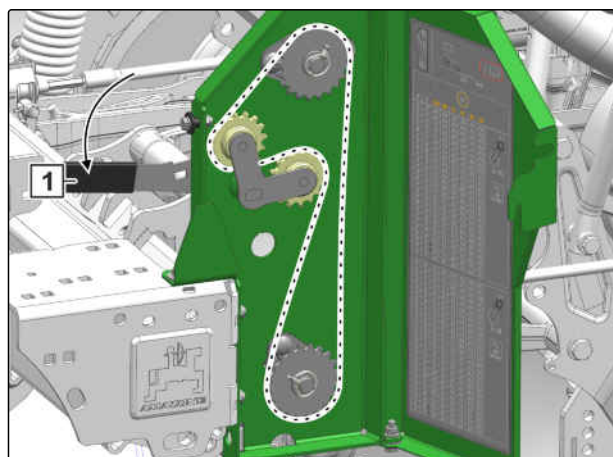

CMS-I-00002651

6. Pārsegu **1** aizveriet pret atsperes spiedienu.

7. *Lai nobloķētu pārsegu,*  
Turpiniet spiest sviru **3**.

➔ Pārsegs tiek nobloķēts pie ķēdes spriegotāja **2**.

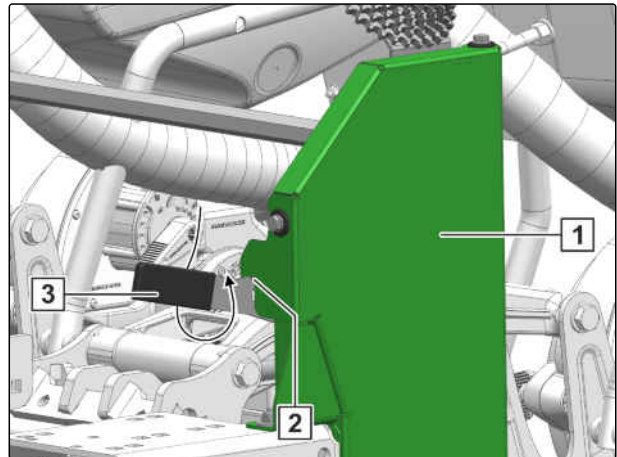

CMS-I-00002647

### 10.3.3 Sinhronizējošā riteņa piedziņā ieeļļojiet rullīšu ķēdes

CMS-T-00005450-B.1



#### INTERVĀLS

- pēc pirmajām 10 darba stundām
  - ik pēc 50 darba stundām
- vai
- sezonas beigās

1. Demontējiet skrūves **2**.

2. Demontējiet pārsegu **1**.

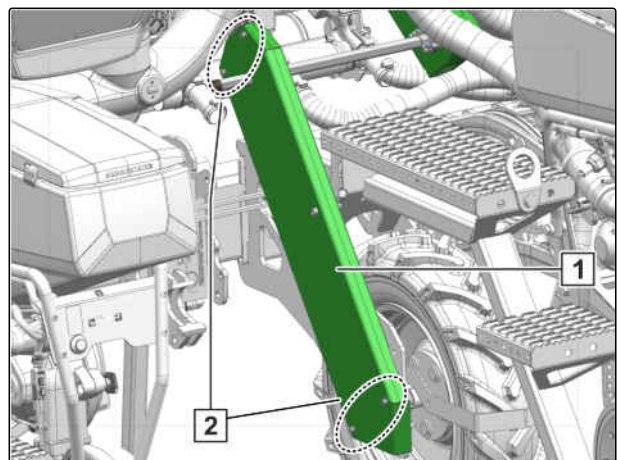

CMS-I-00002721

## 10 | Mašīnas uzturēšana Rullīšu ķēdes eļļošana

3. Rullīšu ķēdi **2** ieeļļojiet no iekšpuses uz ārpusi.
4. Pārbaudiet ķēdes spriegotāja vieglu gaitu **1**.

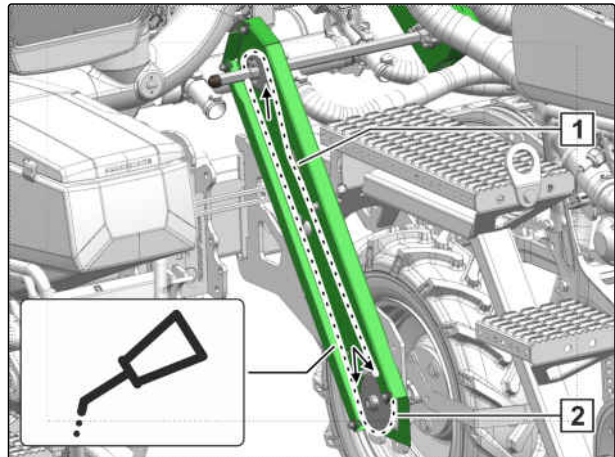

CMS-I-00003887

5. Uzmontējiet pārsegu.
6. Uzmontējiet skrūves un diskus.

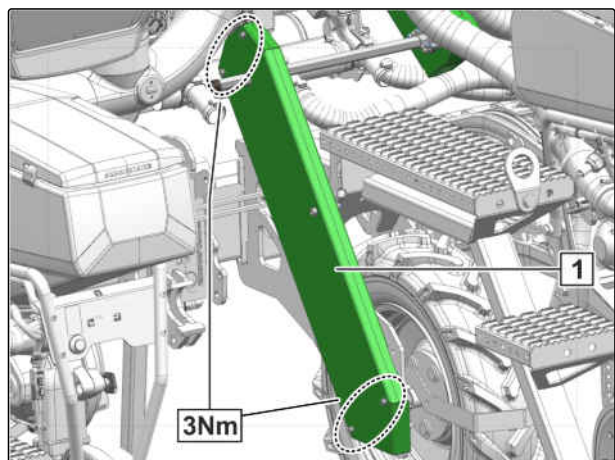

CMS-I-00002720

### 10.3.4 Pie mehāniskās dozēšanas piedziņas ieeļļojiet rullīšu ķēdi

CMS-T-00005877-B.1



#### INTERVĀLS

- pēc pirmajām 10 darba stundām
  - ik pēc 50 darba stundām
- vai
- sezonas beigās

1. Demontējiet skrūves **1**.

2. Demontējiet pārsegu **2**.

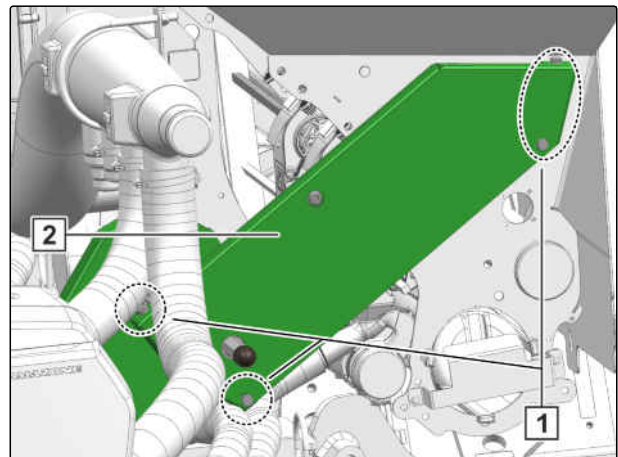

CMS-I-00002724

3. Rullīšu ķēdi **1** ieeļļojiet no iekšpuses uz ārpusi.

4. Pārbaudiet ķēdes spriegotāja vieglu gaitu **2**.

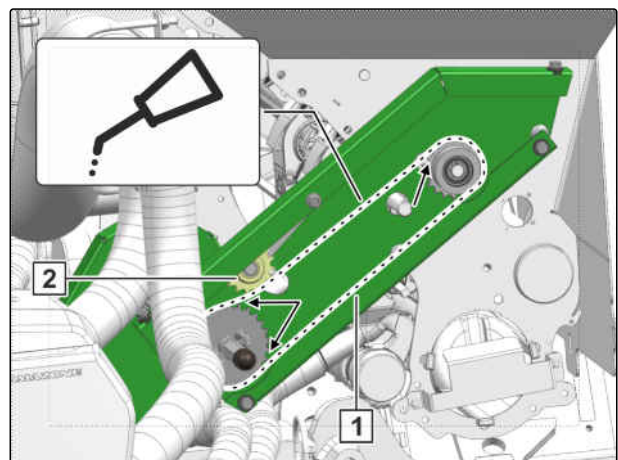

CMS-I-00003886

5. Uzmontējiet pārsegu **1**.

6. Uzmontējiet skrūves.

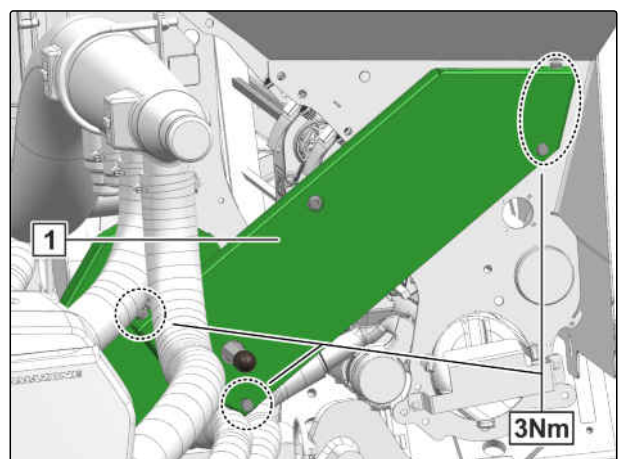

CMS-I-00002723

### 10.3.5 Rullīšu ķēdes pie centrālās mēslojuma dozatora piedziņas eļļošana

CMS-T-00005451-B.1



#### INTERVĀLS

- pēc pirmajām 10 darba stundām
  - ik pēc 50 darba stundām
- vai
- sezonas beigās

1. Demontējiet skrūves **1**.

2. Demontējiet pārsegu **2**.



CMS-I-00004157

3. Rullīšu ķēdi **1** ieeļļojiet no iekšpusēs uz ārpusi.

4. Pārbaudiet ķēdes spriegotāja vieglu gaitu **2**.

5. Uzmontējiet pārsegu.

6. Uzmontējiet skrūves.

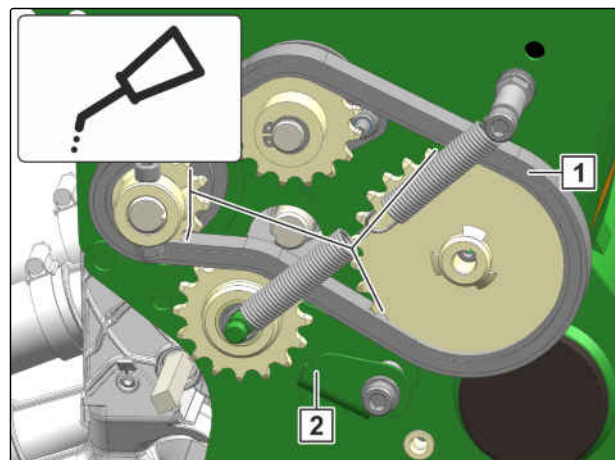

CMS-I-00004156



### 10.3.6 Rullīšu ķēdes pie elektriskās maisīšanas vārpstas piedziņas eļļošana

CMS-T-00007652-A.1



#### INTERVĀLS

- pēc pirmajām 10 darba stundām
  - ik pēc 50 darba stundām
- vai
- sezonas beigās

1. Demontējiet skrūves **1**.

2. Demontējiet pārsegu **2**.



CMS-I-00004157

3. Rullīšu ķēdi **1** ieeļļojiet no iekšpuses uz ārpusi.

4. Pārbaudiet ķēdes spriegotāja vieglu gaitu **2**.

5. Uzmontējiet pārsegu.

6. Uzmontējiet skrūves.

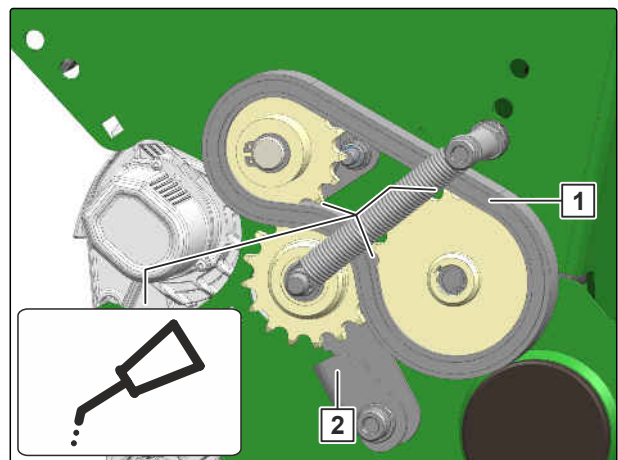

CMS-I-00005365

## 10.4 Mašīnas tīrīšana

CMS-T-0000593-F.1



### SVARĪGI

#### Mašīnas bojājumu risks no augstspiediena tīrītāja sprauslas strūkļas

- ▶ Augstspiediena tīrītāja vai karstā ūdens augstspiediena tīrītāja strūkļu nekad nevērsiet uz marķētajiem mezgliem.
  - ▶ Augstspiediena tīrītāja vai karstā ūdens augstspiediena tīrītāja strūkļu nekad nevērsiet uz elektriskajiem vai elektroniskajiem mezgliem.
  - ▶ Nekad nevirziet tīrīšanas strūkļu tieši uz eļļošanas vietām, gultņiem, datu plāksnīti, brīdinājuma attēliem un uzlīmēm.
  - ▶ Vienmēr ievērojiet augstspiediena sprauslas minimālo attālumu no mašīnas virsmas 30 cm.
  - ▶ Iestatiet ūdens spiedienu uz maksimāli 120 bar.
- 
- ▶ Mazgājiet mašīnu ar augstspiediena tīrītāju vai ar karstā ūdens augstspiediena tīrītāju.



CMS-I-00002692

# Mašīnas iekraušana

# 11

CMS-T-00001762-E.1

## 11.1 Mašīnas iekraušana ar celtni

CMS-T-00001839-D.1

Mašīnai ir štropēm paredzēti stiprināšanas punkti.

Mašīnām ar mēslojuma tvertni stiprināšanas punkti atrodas mēslojuma tvertnē.

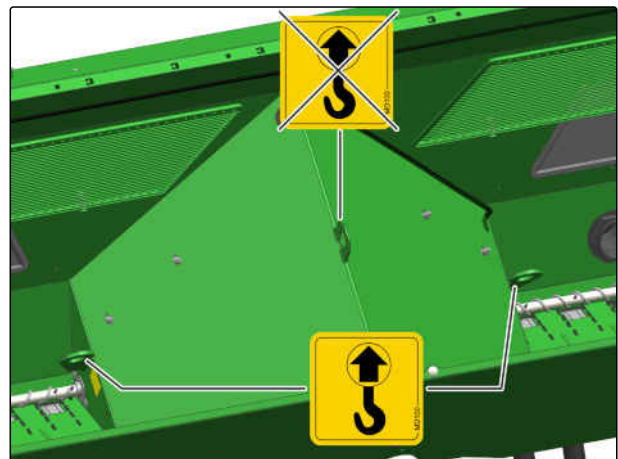

CMS-I-00004146

Mašīnām bez mēslojuma tvertnes stiprināšanas punkti atrodas pie riteņu balansieriem.

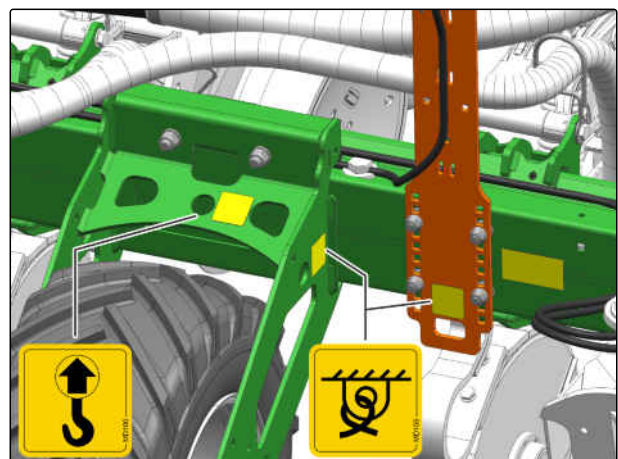

CMS-I-00004150

Mašīnai ir štropēm paredzēti stiprināšanas punkti.

### BRĪDINĀJUMS

#### Negadījumu risks neatbilstīgi pievienotu celšanas piekares līdzekļu dēļ

Ja piekares līdzekļi tiek pievienoti pie neatzīmētām piestiprināšanas vietām, celšanas laikā var tikt bojāta mašīna un apdraudēta drošība.

- ▶ Nostipriniet celšanas piekares līdzekļus tikai apzīmētajos piestiprināšanas punktos.

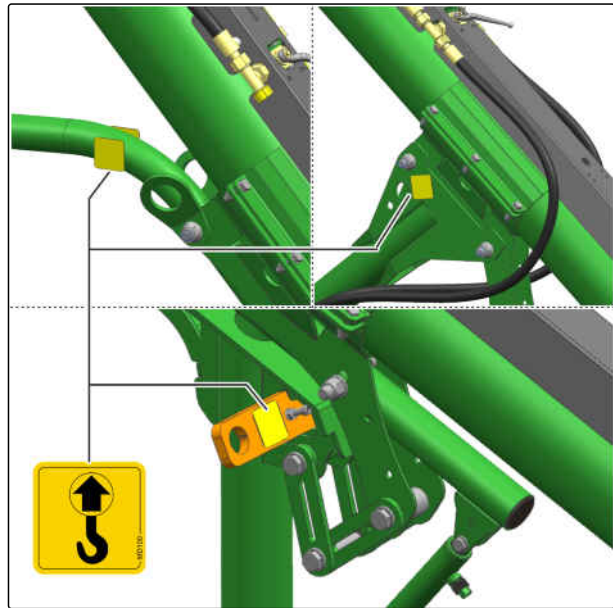

CMS-I-00004148

Noteikumiem neatbilstoši pievienoti stiprināšanas līdzekļi mēslojuma tvertnē.

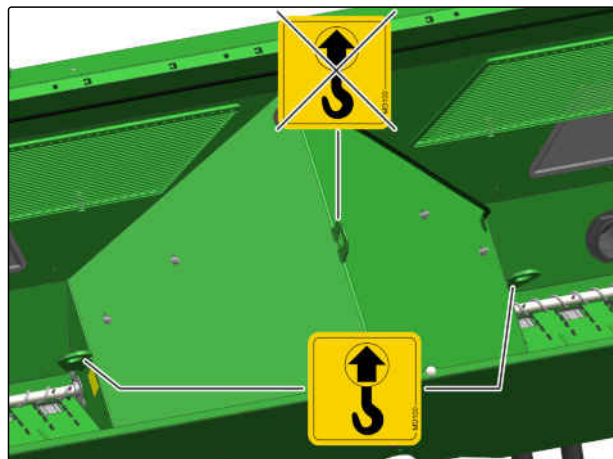

CMS-I-00004146

### NOSACĪJUMI

- ☑ Mašīna ir transportēšanas stāvoklī

1. Celšanai paredzēto piekares līdzekli nostipriniet pie tam paredzētajiem piestiprināšanas punktiem.
2. Lēnām paceliet mašīnu.

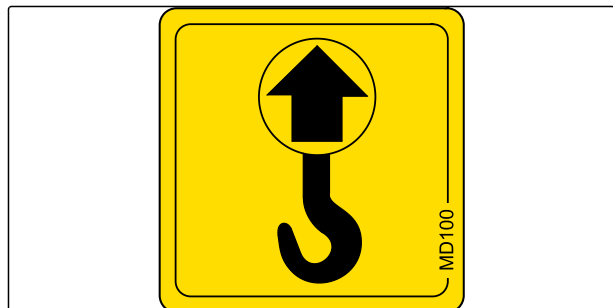

CMS-I-000089

## 11.2 Mašīnas nostiprināšana

CMS-T-00002196-D.1

Mašīnai ir kravas fiksēšanai paredzēti nostiprināšanas punkti.

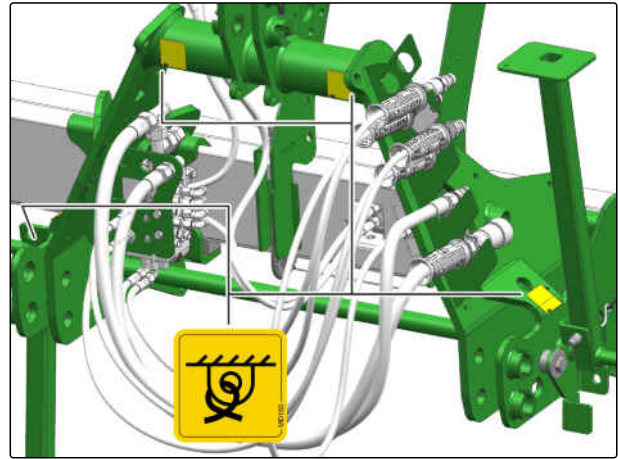

CMS-I-00004145



CMS-I-00002006

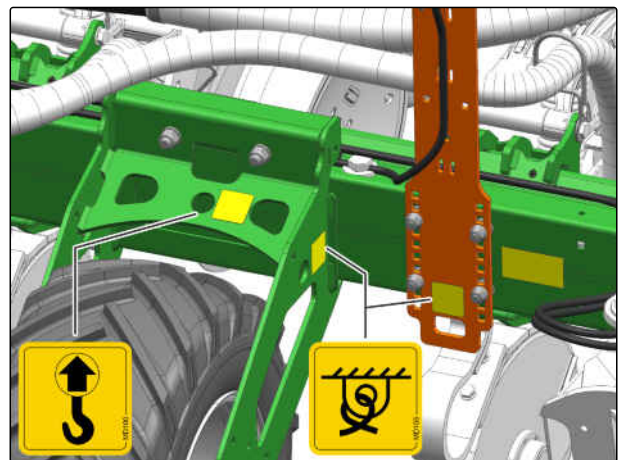

CMS-I-00004150

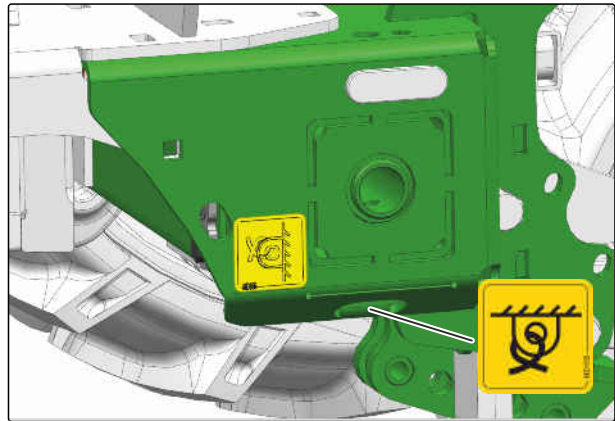

CMS-I-00002074

### NOSACĪJUMI

☑ Mašīna pielocīta

1. Stiprināšanas līdzekļus pievienojiet tikai norādītajās vietās.
2. Atbilstoši noteikumiem nostipriniet mašīnu uz transportējošā transportlīdzekļa.

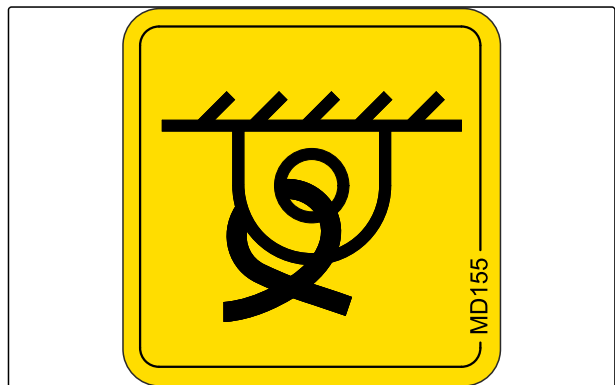

CMS-I-00000450

## Mašīnas utilizācija

12

CMS-T-00010906-B.1



### NORĀDE PAR VIDES AIZSARDZĪBU

#### Kaitējums videi nepareizas utilizācijas dēļ

- ▶ Ievērojiet vietējo iestāžu noteikumus.
- ▶ Ievērojiet uz mašīnas esošos utilizācijas simbolus.
- ▶ Ievērojiet šādas norādes.

1. Detaļas ar šo simbolu nedrīkst utilizēt sadzīves atkritumos.

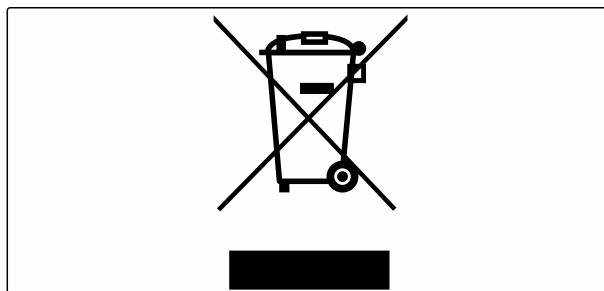

CMS-I-00007999

2. Akumulatorus atdodiet izplatītājam

vai

Nododiet akumulatorus savākšanas vietā.

3. Atkārtoti izmantojamus materiālus nododiet pārstrādei.

4. Ar darba šķidrumiem rīkojieties kā ar bīstamajiem atkritumiem.



### DARBNĪCĀ VEICAMS DARBS

5. Utilizējiet dzesēšanas šķidrumu.

## Pielikums

## 13

CMS-T-00001755-F.1

## 13.1 Skrūvju pievilšanas griezes momenti

CMS-T-00000373-E.1

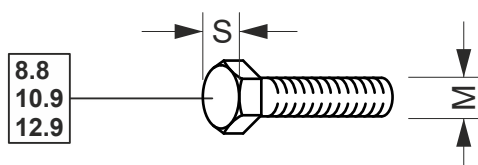

CMS-I-000260



## NORĀDE

Ja nav norādīts citādi, ir jāievēro tabulā minētie skrūvju pievilšanas griezes momenti.

M	S	Stiprības klases		
		8.8	10.9	12.9
M8	13 mm	25 Nm	35 Nm	41 Nm
M8x1		27 Nm	38 Nm	41 Nm
M10	16(17) mm	49 Nm	69 Nm	83 Nm
M10x1		52 Nm	73 Nm	88 Nm
M12	18(19) mm	86 Nm	120 Nm	145 Nm
M12x1,5		90 Nm	125 Nm	150 Nm
M14	22 mm	135 Nm	190 Nm	230 Nm
M 14x1,5		150 Nm	210 Nm	250 Nm
M16	24 mm	210 Nm	300 Nm	355 Nm
M16x1,5		225 Nm	315 Nm	380 Nm
M18	27 mm	290 Nm	405 Nm	485 Nm
M18x1,5		325 Nm	460 Nm	550 Nm
M20	30 mm	410 Nm	580 Nm	690 Nm
M20x1,5		460 Nm	640 Nm	770 Nm



M	S	Stiprības klases		
		8.8	10.9	12.9
M22	32 mm	550 Nm	780 Nm	930 Nm
M22x1,5		610 Nm	860 Nm	1.050 Nm
M24	36 mm	710 Nm	1.000 Nm	1.200 Nm
M24x2		780 Nm	1.100 Nm	1.300 Nm
M27	41 mm	1.050 Nm	1.500 Nm	1.800 Nm
M27x2		1.150 Nm	1.600 Nm	1.950 Nm
M30	46 mm	1.450 Nm	2.000 Nm	2.400 Nm
M30x2		1.600 Nm	2.250 Nm	2.700 Nm

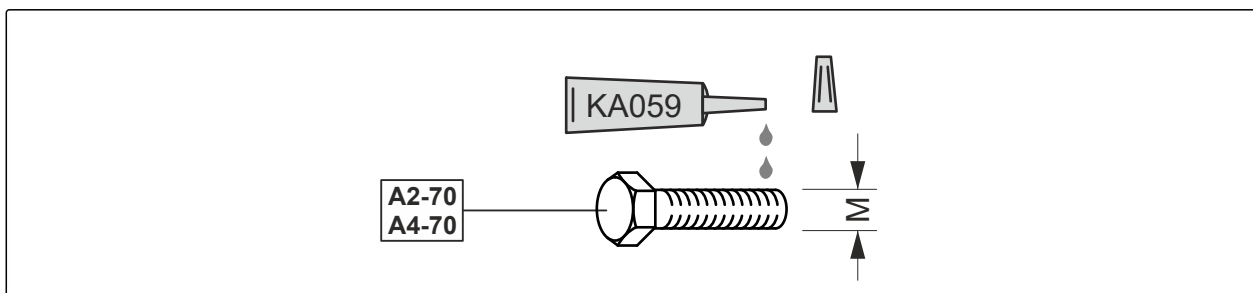

CMS-I-00000065

M	Pievilkšanas griezes moments	M	Pievilkšanas griezes moments
M4	2,4 Nm	M14	112 Nm
M5	4,9 Nm	M16	174 Nm
M6	8,4 Nm	M18	242 Nm
M8	20,4 Nm	M20	342 Nm
M10	40,7 Nm	M22	470 Nm
M12	70,5 Nm	M24	589 Nm

## 13.2 Papildus piemērojamie dokumenti

CMS-T-00001756-C.1

- Traktora lietošanas instrukcija
- ISOBUS programmatūras lietošanas instrukcija
- Vadības pults lietošanas instrukcija

# Saraksti

# 14

## 14.1 Glosārijs

CMS-T-00000513-B.1

### D

#### Darba šķidrums

*Darba šķidrums ir paredzēti darbgatavībai. Darba šķidrums ir, piemēram, tīrīšanas vielas un smērvielas, piemēram, smēreļļas, ziežvielas vai tīrīšanas līdzekļi.*

### M

#### Mašīna

*Pievienotās mašīnas ir traktora piederumi. Pievienotās mašīnas šajā lietošanas instrukcijā tomēr visu laiku tiek sauktas par mašīnu.*

### T

#### Traktors

*Šajā lietošanas instrukcija visu laiku traktora nosaukums tiek izmantots arī citām lauksaimniecības mašīnām. Mašīnas pie traktora tiek piemontētas vai uzkabinātas.*



<b>F</b>		<b>H</b>	
FerTeC Twin lemesis		Hidrauliskās šļūtenes	
<i>Griezējdisku attāluma iestatīšana</i>	218	<i>Atvienošana</i>	206
<i>Iekšējā tīrītāja pārbaude un nomaiņa</i>	218	<i>Pārbaude</i>	225
FerTeC twin lemesis		<i>Pievienošana</i>	62
<i>Griezējdisku pārbaude un nomaiņa</i>	217		
FertiSpot	40		
<i>Pārbūvējiet uz lentveida iestrādi</i>	77	lekraušana	
<i>Rotora nomaiņa</i>	75	<i>ar celtni</i>	261
Fiksēts griezējdisk		<i>Mašīnas nostiprināšana</i>	263
<i>Iestatīšana</i>	122	lekraušanas tiltiņa lietošana	153
<i>Pārbaude un nomaiņa pie PreTeC sējas mulčā lemeša</i>	215	lekšējais tīrītājs	
Frontālā balasta		<i>Pārbaude un nomaiņa pie FerTeC Twin lemeša</i>	218
<i>aprēķināšana</i>	55	lesēšanas dziļuma pie plakanās atsperes vadītā mēslojuma lemeša iestatīšana	151
		lesēšanas dziļums	
		<i>Pārbaude</i>	181, 184
		<i>plakanās atsperes vadītā mēslojuma lemeša iestatīšana</i>	151
		<i>savienotā mēslojuma lemeša iestatīšana</i>	151
		lesūkšanas grozs	
		<i>Tīrīšana</i>	227
		ISOBUS	
		<i>Vada atvienošana</i>	205
		<i>Vada pievienošana</i>	64
		Izkliedētāja galviņa	
		<i>Tīrīšana</i>	247
		Izlīdzināšana horizontāli	
		<i>Mašīna</i>	67
		Izmantošana bez priekšējās tvertnes	67
		Izmēri	47
<b>G</b>			
Grambas aizzīmētāja aktivizēšana	91, 93		
Grambas aizzīmētāja garuma iestatīšana	91		
Grambas aizzīmētāja garums			
<i>Aprēķināšana iezīmēšanai traktora sliedē</i>	89		
<i>Aprēķināšana iezīmēšanai traktora vidū</i>	88		
Grambas aizzīmētāja pielocīšana			
<i>Precea 4500 / 4500-2</i>	175, 176		
Grambas aizzīmētāja slīpuma leņķa iestatīšana	92		
Grambas aizzīmētāji			
<i>Atlocīšana</i>	94		
<i>Pielocīšana</i>	177		
Graudu atstatuma			
<i>aritmētiska noteikšana</i>	108		
<i>Pārbaude</i>	181, 183		
Graudu lielums			
<i>noteikšana</i>	182		
Griezējdiska piedziņa			
<i>Iestatīšana pie PreTeC sējas mulčā lemeša</i>	213		
Griezējdiski			
<i>Attāluma pie FerTeC Twin lemeša iestatīšana</i>	218		
<i>Attāluma pie PreTeC sējas mulčā lemeša iestatīšana</i>	212		
<i>Pārbaude un nomaiņa pie FerTeC twin lemeša</i>	217		
<i>Pārbaude un nomaiņa pie PreTeC sējas mulčā lemeša</i>	211		

Izsējas daudzuma maiņa		<b>M</b>	
<i>Graudu atstatuma aritmētiska noteikšana</i>	108		
<i>Graudu atstatuma iestatīšana pārnesumā ar mainīgiem zobratiem</i>	115	Maksimālā mēslojuma iestrādes daudzuma noteikšana	141
<i>Graudu sadalītājs ar elektrisko piedziņu</i>	109	Mašīna	
<i>Mēslojuma dozēšanas sistēma ar elektrisko piedziņu</i>	139	<i>izlīdziniet horizontāli</i>	67
<i>Mēslojuma dozēšanas sistēma ar mehānisko piedziņu</i>	142	Mašīnas apkope	209
<i>Pārnesuma attiecības noteikšana ar sinhronizēšanas riteņa piedziņu</i>	114	Mašīnas datu plāksnīte	
<i>Pārnesuma attiecības noteikšana ar vadošā riteņa piedziņu</i>	112	<i>Apraksts</i>	35
<i>Šķidrās mēslojums</i>	148	Mašīnas eļļošana	250
<i>Vadošā riteņa piedziņas zobrata nomaiņa</i>	117	Mašīnas izmantošana	179
		Mašīnas lietošana	
<b>K</b>		<i>Apgriešanās lauka galā</i>	181
		<i>Mašīnas izmantošana</i>	179
Kalibrēšana		Mašīnas novietošana	
<i>Mēslojuma dozēšanas sistēma ar elektrisko piedziņu</i>	139	<i>Atbalsta pēdu novietošana</i>	203
<i>Mēslojuma dozēšanas sistēma ar mehānisko piedziņu</i>	142	<i>Elektropadeves kabeļu un padeves cauruļvadu atvienošana priekšējai uzkarināmai tvertnei</i>	205
<i>Šķidrās mēslojums</i>	148	<i>Kardānvārpstas atvienošana</i>	207
Kalibrēšanas komplekts	46	<i>Mēslojuma dozatora iztukšošana</i>	197
Kardānvārpstas atvienošana	207	<i>Mēslojuma tvertnes iztukšošana</i>	193
Kardānvārpstas pievienošana	61	<i>Mikrogranulu tvertnes iztukšošana</i>	198
Kontakti		<i>Piedziņas vārpstas konservācija</i>	208
<i>Tehniskā redakcija</i>	5	<i>Sliežu nolīdzinātāja novietošana stāvēšanai</i>	201
Kustības joslas pārslēgšana		Mašīnas pacelšana	178
<i>Sagatavošana lietošanai</i>	138	Mašīnas pārskats	21
Kustības joslu pārslēgšanas konfigurēšana		Mašīnas piekabināšana	
<i>ISOBUS</i>	138	<i>Kardānvārpstas pievienošana</i>	61
		Mašīnas sagatavošana braucieniem pa ceļiem	
<b>L</b>		<i>Grambas aizzīmētāja pielocīšana</i>	175, 176
		<i>Mašīnas pacelšana</i>	178
Lemešu augstuma regulēšana		Mašīnas sagatavošana	
<i>Lietošana</i>	136	<i>Kardānvārpstas pielāgošana</i>	58
Lemešu spiediena iestatīšana		<i>Kardānvārpstas sagatavošana</i>	58
<i>Hidrauliski</i>	125	Mašīnas sagatavošana lietošanai	
<i>mehāniska</i>	127	<i>Grambas aizzīmētāja aktivizēšana</i>	91, 93
Lemešu spiediens		<i>Grambas aizzīmētāja atlocīšana</i>	94
<i>iestatīšana kustības joslā</i>	127	<i>Grambas aizzīmētāja garuma aprēķināšana iezīmēšanai traktora sliedē</i>	89
Lietderīgās slodzes		<i>Grambas aizzīmētāja garuma aprēķināšana iezīmēšanai traktora vidū</i>	88
<i>aprēķināšana</i>	48	<i>Grambas aizzīmētāja garuma iestatīšana</i>	91
Lietošana atbilstoši paredzētajam mērķim	20	<i>Grambas aizzīmētāja pielocīšana</i>	177
		<i>Grambas aizzīmētāja slīpuma leņķa iestatīšana</i>	92
		<i>Rāmja balastēšanas iestatīšana</i>	152





## 14 | Saraksti

### Atslēgvārdu rādītājs

Transmisijas eļļa	54	Ātruma sensors	
Transmisijas eļļas līmeņa pārbaude	248	<i>Sagatavošana lietošanai</i>	99
Transmisijas eļļas papildināšana	249	<b>K</b>	
Transportēšanas ātrums <i>Pieļaujama</i>	52	Ķēžu eļļa	54
Traucējumu novēršana	185	<b>Š</b>	
Trieciena kanāls <i>aizsērējis</i>	188	Šasijas augstums <i>lestatīšana</i>	154
Tvertne <i>uzpilde ar mikrogranulām</i>	79		
Twin pults	46		
<b>U</b>			
Uzpildes gliemežtransportiera tīrīšana	229		
Uzpildes gliemežtransportieris <i>lestatīšana</i>	74		
Uzpildes līmenis sadalītāja korpusā par augstu	191		
<b>V</b>			
Vadības dators <i>Vada atvienošana</i>	205		
<i>Vada pievienošana</i>	64		
Vagas veidotājs <i>Nomaiņa</i>	134		
Ventilatora apgriezienu skaits <i>hidrauliska regulēšana</i>	87		
<i>regulēšana ar jūgvārpstu</i>	86		
Ventilatora lāpstiņu tīrīšana	225		
Viena vai vairāku sadales disku dīkstāve	190		
V-veida piespiedējriteņi <i>lestatīšana</i>	131		
<b>Z</b>			
Zvaigžņveida aizrausējs <i>lestatīšana</i>	129		
<i>Pārbaude un nomaiņa</i>	214		
Zvaigžņveida tīrītāji <i>lestatīšana</i>	120		
<b>Ā</b>			
Ātruma sensora ierīkošana <i>ISOBUS</i>	99		







**AMAZONE**

**AMAZONEN-WERKE**

H. DREYER SE & Co. KG

Postfach 51

49202 Hasbergen-Gaste

Germany

+49 (0) 5405 501-0

[amazone@amazone.de](mailto:amazone@amazone.de)

[www.amazone.de](http://www.amazone.de)