

Originālā lietošanas instrukcija

Vadības pulsts

AmaTron 4

Šī lietošanas instrukcija ir spēkā, sākot no programmatūras versijas NW216-I

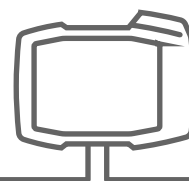

SmartLearning



SATURA RĀDĪTĀJS

1 Drošība un atbildība	1	5.4 ISB taustiņš	15
1.1 Ceļu satiksme	1	6 Lietotāja saskarnes pārskats	16
1.2 Apkope un glabāšana	1	6.1 Galvenā izvēlne	16
1.3 Konstruktijas izmaiņas	2	6.2 Lietojumprogrammu karuselis	17
1.4 Kameras sistēma	2	6.3 Kartes skats	19
1.5 Displejs	3	6.3.1 Karte	19
2 Par šo lietošanas instrukciju	4	6.3.2 Darba izvēlne	20
2.1 Autortiesības	4	6.4 Universālā pults	20
2.2 Lietotie attēlojumi	4	7 Lietošana	22
2.2.1 Brīdinājuma norādījumi un norādījumu vārdi	4	7.1 AmaTron 4 ieslēgšana un izslēgšana	22
2.2.2 Citi norādījumi	5	7.2 USB spraudņa izmantošana	22
2.2.3 Darbību norādījumi	5	7.3 Pārslēgšanās starp lietojumprogrammām	23
2.2.4 Uzskaitījums	7	7.3.1 Izvēlnes taustiņu lietošana	23
2.2.5 Pozīciju apzīmējumi attēlos	7	7.3.2 Lietojumprogrammu karuseļa lietošana	23
2.2.6 Virziena norādes	7	7.3.3 Vilkšanas žestu izmantošana	23
2.3 Papildus piemērojamie dokumenti	7	7.4 Statusa joslas konfigurēšana	24
2.4 Digitālā lietošanas instrukcija	7	7.5 Ātrās palaišanas izvēlnes lietošana	25
2.5 Iesniedziet savas domas	8	7.6 Skaitlisku vērtību ievadīšana	26
3 Lietošana atbilstoši paredzētajam mērķim	9	7.7 Teksta ievade	26
4 Montāžas instrukcija	10	7.8 Elementu dzēšana	27
4.1 AmaTron 4 montāža	10	7.9 Elementu pārdēvēšana	28
4.2 Kameras pieslēgšana	11	7.10 Padomu atvēršana	28
4.3 Signālspraudņa pieslēgšana	11	8 Universālās pults lietošana	29
4.4 AUX-N ievades ierīces pieslēgšana	12	9 Pamatiestatījumu veikšana	30
5 AmaTron 4 pārskats	13	9.1 Kameras iestatīšana	30
5.1 Skats no priekšas	13	9.2 Aizdedzes ieslēgšanas aktivizēšana	31
5.2 Pieslēgumi	14	9.3 Datuma un pulksteņa laika iestatīšana	31
5.3 Datu plāksnīte	14		

9.4	Valodas un reģiona iestatījumu maiņa	32	14.2.1	Ne-ISOBUS ierīces izveide	52
9.5	Skaļuma iestatīšana	33	14.2.2	Ne-ISOBUS ierīces konfigurēšana	53
9.5.1	Skaļuma iestatīšana pamatiestatījumos	33	14.3	Ierīces izvēle	54
9.5.2	Skaļuma iestatīšana ātrās palaišanas izvēlnē	33	15 Traktoru uzstādīšana		56
9.6	Displeja spilgtuma iestatīšana	34	15.1	Jauna traktora izveide	56
9.6.1	Displeja spilgtuma iestatīšana pamatiestatījumos	34	15.2	Traktora ģeometrijas maiņa	56
9.6.2	Displeja spilgtuma iestatīšana ātrās palaišanas izvēlnē	35	15.3	Traktora sensoru konfigurēšana	58
9.7	Pieskāriena displejam skatīšana	35	15.3.1	Riteņa sensora konfigurēšana	58
9.8	Vilkšanas žestu lietojumprogrammu aktivizēšana	36	15.3.2	Radara sensora konfigurēšana	59
9.9	Rādīšanas filtra lauka meklēšanai importa izvēlnē konfigurēšana	37	15.3.3	GPS/NMEA2000 signālu raidīšana	61
			15.3.4	Jūgvārpstas sensora konfigurēšana	62
			15.3.5	Darba stāvokļa sensora konfigurēšana	63
			15.4	Traktora izvēle	65
10 GPS uzstādīšana		38	16 Kartes skata izmantošana		67
10.1	GPS signāla no traktora ISOBUS izmantošana	38	16.1	Kartes skata konfigurēšana	67
10.2	Uztvērēja A100, A101 vai A631 uzstādīšana	38	16.1.1	Aktivizējiet dinamisko darba izvēlni	67
10.3	Uztvērēja Ag-Star uzstādīšana	39	16.1.2	2D skata aktivizēšana	68
10.4	Citu GPS uztvērēju uzstādīšana	41	16.1.3	Braukšanas virziena atpazīšanas konfigurēšana	68
10.5	GPS uztvērēja atiestate uz rūpnīcas iestatījumiem	41	16.1.4	Automātiskas tālummaiņas konfigurēšana	69
11 ISOBUS konfigurēšana		43	16.2	Parādīt kartes skatu AmaTron-Twin lietotnē	71
12 Licenču pārvaldība		45	16.3	Darba izvēlnes pārslēgšana	71
13 Tīkla izveidošana		49	16.4	Ierīces informācijas parādīšana vai paslēpšana	72
13.1	Wi-Fi pieejas punkta izveide ar AmaTron 4	49	16.5	Maiņa starp stieņiem	73
13.2	AmaTron 4 savienojiet ar Wi-Fi tīklu	49	16.6	Maiņa starp lauka zonu kartēm	74
14 Ierīču uzstādīšana		51	16.7	Kartes tālummaiņa	74
14.1	ISOBUS ierīces uzstādīšana	51	16.8	Pārslēgšana uz skatu no putna lidojuma	74
14.2	Ne-ISOBUS ierīču uzstādīšana	52	16.9	Fokusēšana uz transportlīdzekļa simbolu	75
			16.10	GPS dreifa koriģēšana	75
			16.10.1	GPS dreifa manuāla koriģēšana	75
			16.10.2	GPS dreifa labošana ar marķēto šķērsli	75
17 Darba sākšana		77			

18 Formas faila imports	80	20.3 Ieraksta pabeigšana	111
19 Darbs ar dokumentāciju	83	21 Lauka robežu izmantošana	112
19.1 Lauka datu saglabāšana	83	21.1 Lauka robežas izveide	112
19.2 Lauka datu ielāde	83	21.2 Izslēgto zonu izveidošana	114
19.3 Jauna lauka izveide	85	21.3 Lauka robeža paslēpšana	116
19.4 Lauka datu pievienošana laukam no formas faila	86	21.4 Lauka robežu konfigurēšana	116
19.5 ISO XML uzdevuma datu importēšana	88	21.4.1 Drošības zonas deaktivizēšana	116
19.5.1 ISO-XML uzdevuma datu importēšana no USB atmiņas	88	21.4.2 Brīdinājumu par šķēršļiem un robežām aktivizēšana	117
19.5.2 ISO-XML uzdevuma datu importēšana ar myAmaRouter lietotni	90	21.4.3 Neaktīvo lauka robežu rādīšana	117
19.6 ISO XML uzdevuma datu eksportēšana	91	21.4.4 Automātiskas lauka robežu atpazīšanas aktivizēšana	118
19.6.1 ISO-XML uzdevuma datu eksportēšana uz USB atmiņu	91	22 Virtuālās apgriešanās joslas izmantošana	119
19.6.2 ISO-XML uzdevuma datus eksportēšana ar myAmaRouter lietotni	92	22.1 Virtuālās apgriešanās joslas izveide	119
19.7 Uzdevuma datu pārvaldība	93	22.2 Virtuālās apgriešanās joslas rediģēšana	122
19.7.1 Jauna uzdevuma izveide	93	23 Šķēršļa atzīmēšana	123
19.7.2 Iestrādes daudzumu konfigurēšana	94	24 Paralēlās braukšanas palīdzības izmantošana	125
19.7.3 Produktu pārvaldība	96	24.1 Paralēlās braukšanas palīdzības konfigurēšana	125
19.7.4 Klientu pārvaldība	98	24.1.1 Sliežu līniju veida izvēle	125
19.7.5 Vadītāju pārvaldība	99	24.1.2 Sliežu līnijas apstrāde	126
19.8 Uzdevuma datu eksportēšana PDF failā	100	24.1.3 Izgaismotās joslas jutīguma iestatīšana	127
20 Platuma daļu pārslēgšanas lietošana	102	24.2 Sliežu līniju izveide	128
20.1 Pārklāšanās iestatīšana	102	24.2.1 A-B līnijas izveide	128
20.1.1 Pārklāšanās braukšanas virzienā noteikšana	102	24.2.2 Nolīdzinātas kontūras izveide	129
20.1.2 Pārklāšanās pakāpes noteikšana	104	24.3 Vagu izveide	129
20.1.3 Pārklāšanās pielaides noteikšana	106	24.4 Paralēla braukšana	130
20.1.4 Pārklāšanās pielaides pie lauka robežas noteikšana	108	24.5 Sliežu līniju pārbīde	131
20.2 Ierakstīšanas sākšana	109	24.6 Sliežu līnijas pārdēvēšana	132

24.7	Sliežu līniju paslēpšana	133
-------------	---------------------------------	------------

25	Automātiskas stieņu nolaišanas lietošana	134
-----------	---	------------

26	AUX-N ievades ierīces konfigurēšana	136
-----------	--	------------

26.1	AUX-N ievades ierīces uzstādīšana	136
-------------	--	------------

26.1.1	AmaTron 4 funkciju piešķiršana AUX-N ievades ierīcei	136
--------	--	-----

26.1.2	Ierīces funkciju piešķiršana AUX-N ievades ierīcei	138
--------	--	-----

26.1.3	AUX-N funkciju noņemšana	141
--------	--------------------------	-----

26.2	Prioritārās funkcijas pārvaldība	143
-------------	---	------------

26.2.1	AUX-N funkcijas apstiprināšana	143
--------	--------------------------------	-----

26.2.2	AUX-N funkcijas maiņa	143
--------	-----------------------	-----

26.3	AUX-N konfliktu novēršana	147
-------------	----------------------------------	------------

27	Ekrānuzņēmumu veidošana	149
-----------	--------------------------------	------------

28	Kameras lietošana	150
-----------	--------------------------	------------

29	Kļūdu novēršana	151
-----------	------------------------	------------

30	Rūpnīcas iestatījumu atiestate	152
-----------	---------------------------------------	------------

31	Pielikums	153
-----------	------------------	------------

31.1	Papildus piemērojamie dokumenti	153
------	---------------------------------	-----

32	Saraksti	154
-----------	-----------------	------------

32.1	Glosārijs	154
------	-----------	-----

32.2	Atslēgvārdu rādītājs	156
------	----------------------	-----

Drošība un atbildība

1

CMS-T-00003619-C.1

1.1 Ceļu satiksme

CMS-T-00003620-C.1

Kustības pa ceļu laikā nelietojiet vadības datoru vai vadības pultī

Ja vadītāja uzmanība tiek novērsta, tas var izraisīt negadījumus un savainojumus līdz pat personas nāvei.

- ▶ Kustības pa ceļu laikā nevadiet vadības datoru vai vadības pultī.

1.2 Apkope un glabāšana

CMS-T-00003621-D.1

Bojājumi no īsslēguma

Ja traktoram vai piekabinātai vai piemontētai iekārtai tiek veikti tehniskās uzturēšanas darbi, pastāv īsslēguma risks.

- ▶ *Pirms tehniskās uzturēšanas darbiem*
atvienojiet visus savienojumus starp vadības pultī vai vadības datoru un traktoru.

Pārsprieguma radīti bojājumi

Ja pie traktora vai piekabinātas vai piemontētas iekārtas tiek metināts, vadības dators vai vadības pults var tikt bojāta ar pārspriegumu.

- ▶ *Pirms metināšanas*
atvienojiet visus savienojumus starp vadības pultī vai vadības datoru un traktoru.

Bojājumi nepareizas tīrīšanas dēļ

- ▶ Tīriet vadības datoru vai vadības pultī tikai ar mitru, mīkstu lupatiņu.

Nepareizas darba temperatūras un uzglabāšanas temperatūras izraisīti bojājumi

Ja netiek ievērota darba temperatūra un glabāšanas temperatūra, var rasties vadības datora vai vadības pults bojājumi un tādējādi nepareiza darbība un bīstamas situācijas.

- ▶ Darbiniet vadības datoru vai vadības pulti tikai temperatūrā no -20 °C līdz +65 °C
- ▶ Uzglabājiet vadības datoru vai vadības pulti tikai temperatūrā no -30 °C līdz +80 °C

1.3 Konstrukcijas izmaiņas

CMS-T-00003622-C.1

Neatļautas izmaiņas un neatļauta izmantošana

Neatļautas izmaiņas un neatļauta izmantošana var negatīvi ietekmēt jūsu drošību un vadības pults darbību vai/un darbību.

- ▶ Veiciet tikai tādas vadības datora vai vadības pults izmaiņas, kas ir aprakstītas vadības datora vai vadības pults lietošanas instrukcijā.
- ▶ Lietojiet vadības datoru vai vadības pulti atbilstoši paredzētajam mērķim.
- ▶ Neatveriet vadības datoru vai vadības pulti.
- ▶ Nevelciet aiz vadiem.

1.4 Kameras sistēma

CMS-T-00003623-B.1

Kamera nav domāta drošībai būtiskiem lēmumiem

Kamera ir paredzēta kā palīgsistēma. Kamera neaizstāj instruētāju vai paša uzmanību. Piemēram, kameras redzamības laukam ir neredzamās zonas, kurās nevar aptvert personas un objektus. Arī kameras attēls var būt ar aizkavi, un tādējādi situācijas var tikt novērtētas nepareizi. Tādējādi personas var savainoties vai iet bojā.

- ▶ Vienmēr vērojiet apkārtni.
- ▶ Neizmantojiet kameru ar drošību saistītai lietošanai, piemēram, braukšanai ceļu satiksmē vai atpakaļgaitā.
- ▶ Vienmēr kontrolējiet braukšanas ceļu.
- ▶ Neizmantojiet kameru mašīnas lietošanai.

1.5 Displejs

CMS-T-00003624-B.1

Negadījumu risks kļūdainu displeja indikāciju dēļ

Ja displejs ir kļūdainš vai skats uz indikāciju ir ierobežots, var nejauši aktivizēt funkcijas un tādējādi aktivizēt mašīnas funkcijas. Personas var savainoties vai iet bojā.

- ▶ *Ja skats uz displeja indikāciju ir ierobežots,* apturiet lietošanu.
- ▶ *Ja displeja indikācija ir kļūdaina,* atkārtoti ieslēdziet vadības datoru.

Negadījumu risks nepareizu vilkšanas žestu dēļ

Nepareiza vilkšanas žesta gadījumā nejauši var nospiegt mašīnas vadības sistēmas pogas un tādējādi aktivizēt mašīnas funkcijas. Personas var savainoties vai pat iet bojā.

- ▶ Sāciet vilkšanas žestu displeja malā.

Par šo lietošanas instrukciju

2

CMS-T-0000081-J.1

2.1 Autortiesības

CMS-T-00012308-A.1

Printēšana, tulkošana un pavairošana jebkādā formā, arī fragmentāri, ir atļauta tikai ar AMAZONE WERKE rakstisku atļauju.

2.2 Lietotie attēlojumi

CMS-T-005676-G.1

2.2.1 Brīdinājuma norādījumi un norādījumu vārdi

CMS-T-00002415-A.1

Brīdinājuma norādījumi ir apzīmēti ar vertikālām joslām ar trīsstūra drošības simbolu un norādījuma vārdu. Norādījuma vārdi "APDRAUDĒJUMS", "BRĪDINĀJUMS" vai "UZMANĪBU" apraksta apdraudējuma pakāpi un tiem ir šāda nozīme:

APDRAUDĒJUMS

- ▶ apzīmē tiešu apdraudējumu ar augstu riska pakāpi, kura nenovēršanas rezultātā tiek gūtas ārkārtīgi smagas traumas, piemēram, ķermeņa daļu zaudējums vai nāve.

BRĪDINĀJUMS

- ▶ Apzīmē iespējamu apdraudējumu ar vidēja riska pakāpi, kura nenovēršanas rezultātā var tikt gūtas ārkārtīgi smagas traumas vai iestāties nāve.



UZMANĪBU

- ▶ Apzīmē apdraudējumu ar nelielu riska pakāpi, kura nenovēršanas rezultātā var tikt gūtas vieglas vai vidēji smagas traumas.

2.2.2 Citi norādījumi

CMS-T-00002416-A.1



SVARĪGI

- ▶ Apzīmē mašīnas bojājumu risku.



NORĀDE PAR VIDES AIZSARDZĪBU

- ▶ Apzīmē kaitējuma apkārtējai videi risku.



NORĀDE

Apzīmē lietošanas padomus un norādes optimālai lietošanai.

2.2.3 Darbību norādījumi

CMS-T-00000473-E.1

2.2.3.1 Numurēti darbību norādījumi

CMS-T-005217-B.1

Darbības, kas jāveic noteiktā secībā, ir attēlotas kā numurēti darbību norādījumi. Ir jāievēro noteiktā darbību secība.

Piemērs:

1. darbības norādījums
2. darbības norādījums

2.2.3.2 Norādījumi par veicamajām darbībām un to iznākumu

CMS-T-005678-B.1

Veicamo darbību iznākums ir apzīmēts ar bultiņu.

Piemērs:

1. darbības norādījums
- ➔ Reakcija uz 1. darbību
2. darbības norādījums

2.2.3.3 Alternatīva darbību norādījumi

CMS-T-00000110-B.1

Alternatīvi darbību norādījumi sākas ar vārdu " vai ".

Piemērs:

1. darbības norādījums

vai

alternatīvs darbības norādījums
2. darbības norādījums

2.2.3.4 Darbību norādījumi tikai ar vienu darbību

CMS-T-005211-C.1

Darbību norādījumi tikai ar vienu darbību netiek numurēti, bet tiek attēloti ar bultiņu.

Piemērs:

- ▶ Darbības norādījums

2.2.3.5 Darbību norādījumi bez secības

CMS-T-005214-C.1

Darbību norādījumi, kuriem nav jāievēro noteikta secība, tiek attēloti saraksta veidā ar bultiņu.

Piemērs:

- ▶ Darbības norādījums
- ▶ Darbības norādījums
- ▶ Darbības norādījums

2.2.3.6 Darbnīcā veicams darbs

CMS-T-00013932-B.1



DARBNĪCĀ VEICAMS DARBS

- ▶ Apzīmē visus tehniskās uzturēšanas darbus, kuri ir veicami specializētā darbnīcā, kas ir paredzēta lauksaimniecības tehnikai, ir tehniski droša un no vides viedokļa tehniski pietiekami aprīkota, un kurus veic specializēts personāls ar atbilstošu izglītību.

2.2.4 Uzskaitījums

CMS-T-000024-A.1

Uzskaitījums, kuram nav noteiktas secības, tiek attēlots saraksta veidā ar punktiem.

Piemērs:

- 1. punkts
- 2. punkts

2.2.5 Pozīciju apzīmējumi attēlos

CMS-T-000023-B.1

Tekstā ierāmētie cipari, piemēram, **1**, norāda uz pozīcijas skaitli blakus esošajā attēlā.

2.2.6 Virziena norādes

CMS-T-00012309-A.1

Ja nav norādīts citādi, visas virziena norādes ir spēkā braukšanas virzienā.

2.3 Papildus piemērojamie dokumenti

CMS-T-00000616-B.1

Pielikumā atrodas saraksts ar papildus piemērojamiem dokumentiem.

2.4 Digitālā lietošanas instrukcija

CMS-T-00002024-B.1

Digitālo lietošanas instrukciju un E-Learning var lejupielādēt AMAZONE internetvietnes informācijas portālā.

2.5 Iesniedziet savas domas

CMS-T-000059-D.1

Cienījamā lasītāja, godātais lasītāj, mūsu dokumenti tiek regulāri atjaunināti. Iesniedzot priekšlikumus par uzlabojumiem, jūs palīdzēsiet izveidot lietotājam arvien piemērotākus dokumentus. Savus priekšlikumus sūtiet mums vēstulē, pa faksu vai e-pastu.

AMAZONEN-WERKE H. Dreyer SE & Co. KG
Technische Redaktion
Postfach 51
D-49202 Hasbergen
Fax: +49 (0) 5405 501-234
E-Mail: tr.feedback@amazone.de

CMS-I-00000638

Lietošana atbilstoši paredzētajam mērķim

3

CMS-T-00003618-A.1

- Ar vadības pulti tiek vadītas lauksaimniecības iekārtas.
- Lietošanas instrukcija ir vadības pults sastāvdaļa. Vadības pults ir paredzēta izmantošanai tikai atbilstoši šai lietošanas instrukcijai. Vadības pults lietošana, kas nav aprakstīta šajā lietošanas instrukcijā, var izraisīt smagus savainojumus vai personu nāvi un mašīnas bojājumus un zaudējumus.
- Citāda izmantošana, kas nav minēta šajā aprakstā, tiek atzīta par noteikumiem neatbilstošu. Par zaudējumiem, kas rodas noteikumiem neatbilstošas izmantošanas gadījumā, neatbild ražotājs, bet gan tikai lietotājs.

Montāžas instrukcija

4

CMS-T-00003680-C.1

4.1 AmaTron 4 montāža

CMS-T-00000302-D.1

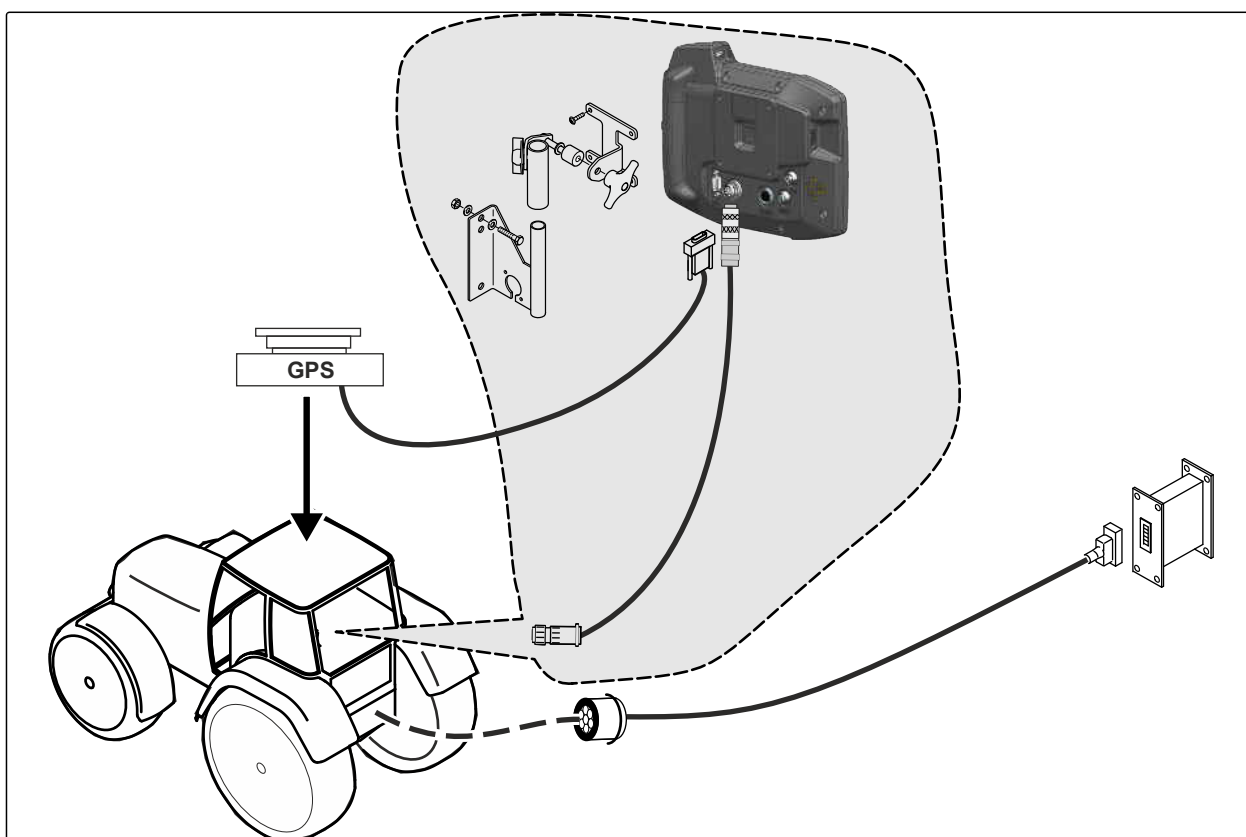

CMS-I-00000230

4.2 Kameras pieslēgšana

CMS-T-00003681-A.1

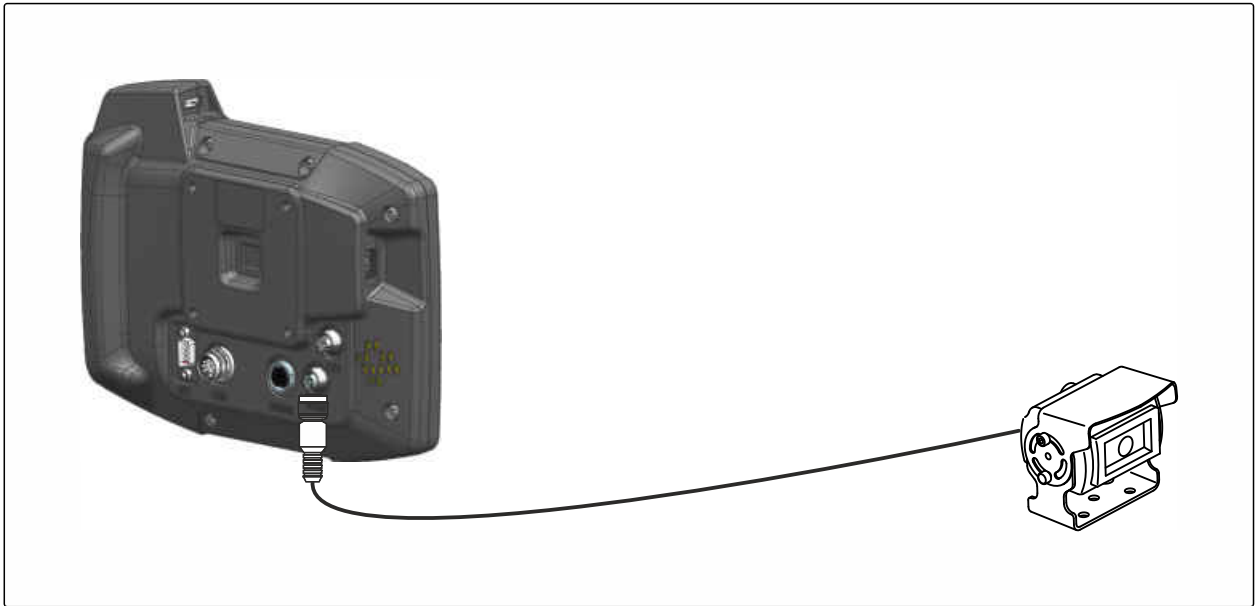

CMS-I-00002708

4.3 Signālspraudņa pieslēgšana

CMS-T-00003682-C.1

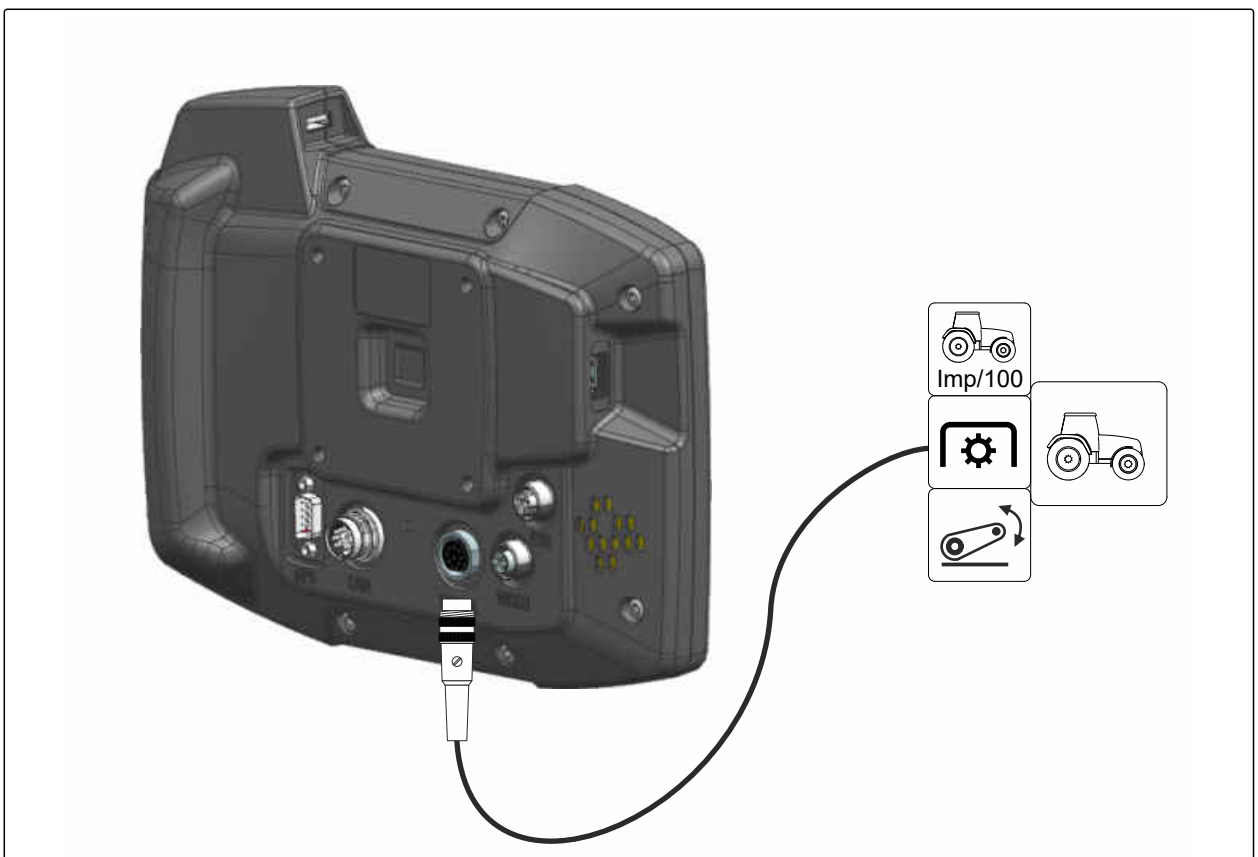

CMS-I-00002707

4.4 AUX-N ievades ierīces pieslēgšana

CMS-T-00003927-B.1

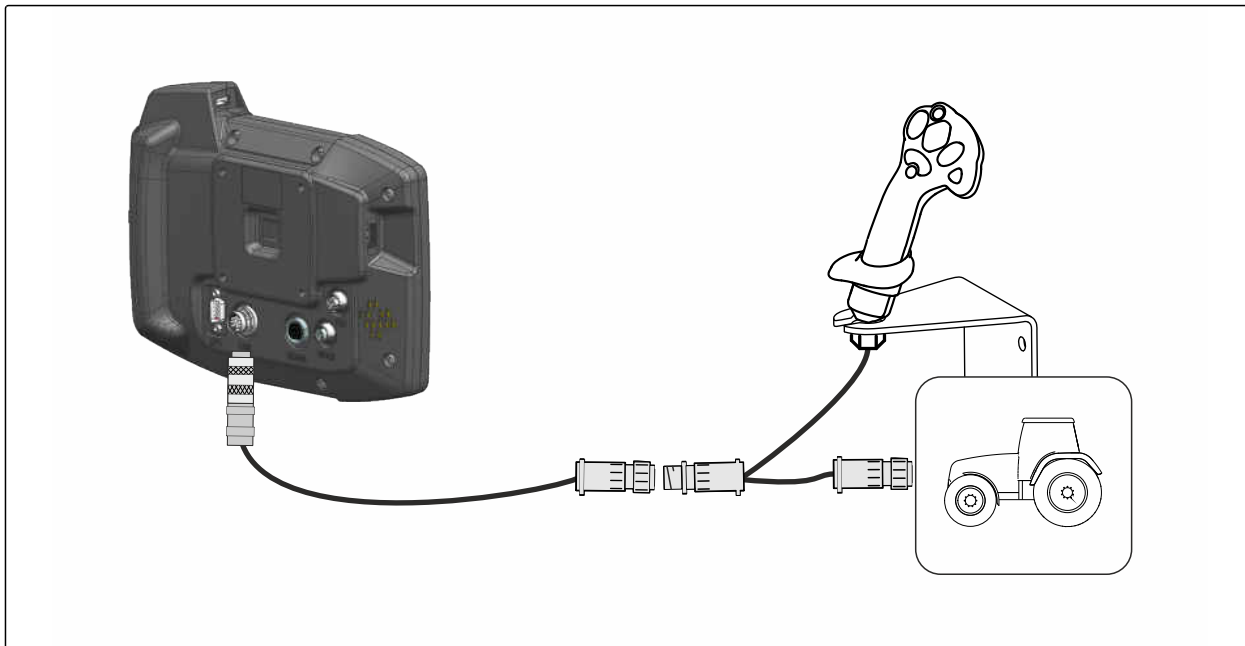

CMS-I-00002901



NORĀDE

Attēlā ir aprakstīta AMAZONE AUX-N ievades ierīces pieslēgšana. Citu ražotāju AUX-N ievades ierīču pieslēgšana var atšķirties.

AmaTron 4 pārskats

5

CMS-T-00001632-E.1

5.1 Skats no priekšas

CMS-T-00001633-C.1



CMS-I-00001011

- | | |
|--|--|
| 1 Galvenās izvēlnes taustiņš | 2 Kartes skata taustiņš |
| 3 Universālās pults taustiņš | 4 ISB taustiņš |
| 5 Statusa lampiņa | 6 Ierīces vadības sistēmas izvēles taustiņi |
| 7 Ieslēgšanas un izslēgšanas taustiņš | 8 Bezkontakta slēdzis |
| 9 Spilgtuma sensors | 10 Skārienekrāns |

5.2 Pieslēgumi

CMS-T-00000185-B.1

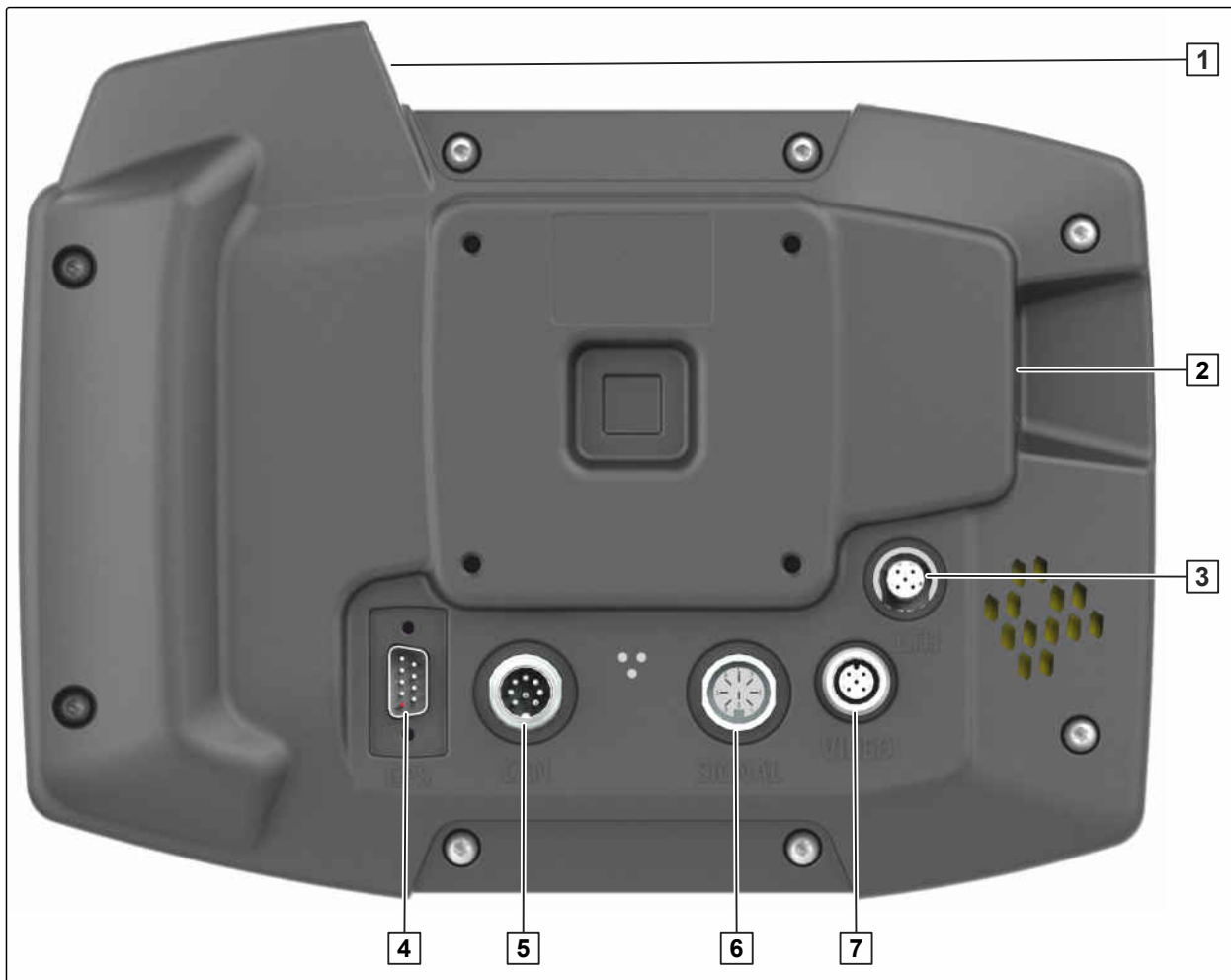

- 1 Augšējais USB pieslēgums
- 2 Aizmugurējais USB pieslēgums
- 3 Ethernet pieslēgums servisa darbiem
- 4 GPS signāla pieslēgums
- 5 CAN kopnes pieslēgums
- 6 Sensoru signālu pieslēgums
- 7 Kameras pieslēgums

5.3 Datu plāksnīte

CMS-T-00010641-A.1

- 1 Detaļas numurs
- 2 Šifrēts kalendāra datums
- 3 Pārbaudes numurs
- 4 Sērijas numurs



CMS-I-00007283

- 1 Ierīces numurs
- 2 Šifrēts kalendāra datums
- 3 Tips



CMS-I-00007286

5.4 ISB taustiņš

CMS-T-00013136-A.1

ISB taustiņa funkcija ir atkarīga no pieslēgtās ierīces.
Ja ierīcei ir ISB funkcija, ISB funkcija ir aprakstīta
ierīces lietošanas instrukcijā.

Lietotāja saskarnes pārskats

6

CMS-T-00000210-G.1

6.1 Galvenā izvēlne

CMS-T-00000234-C.1

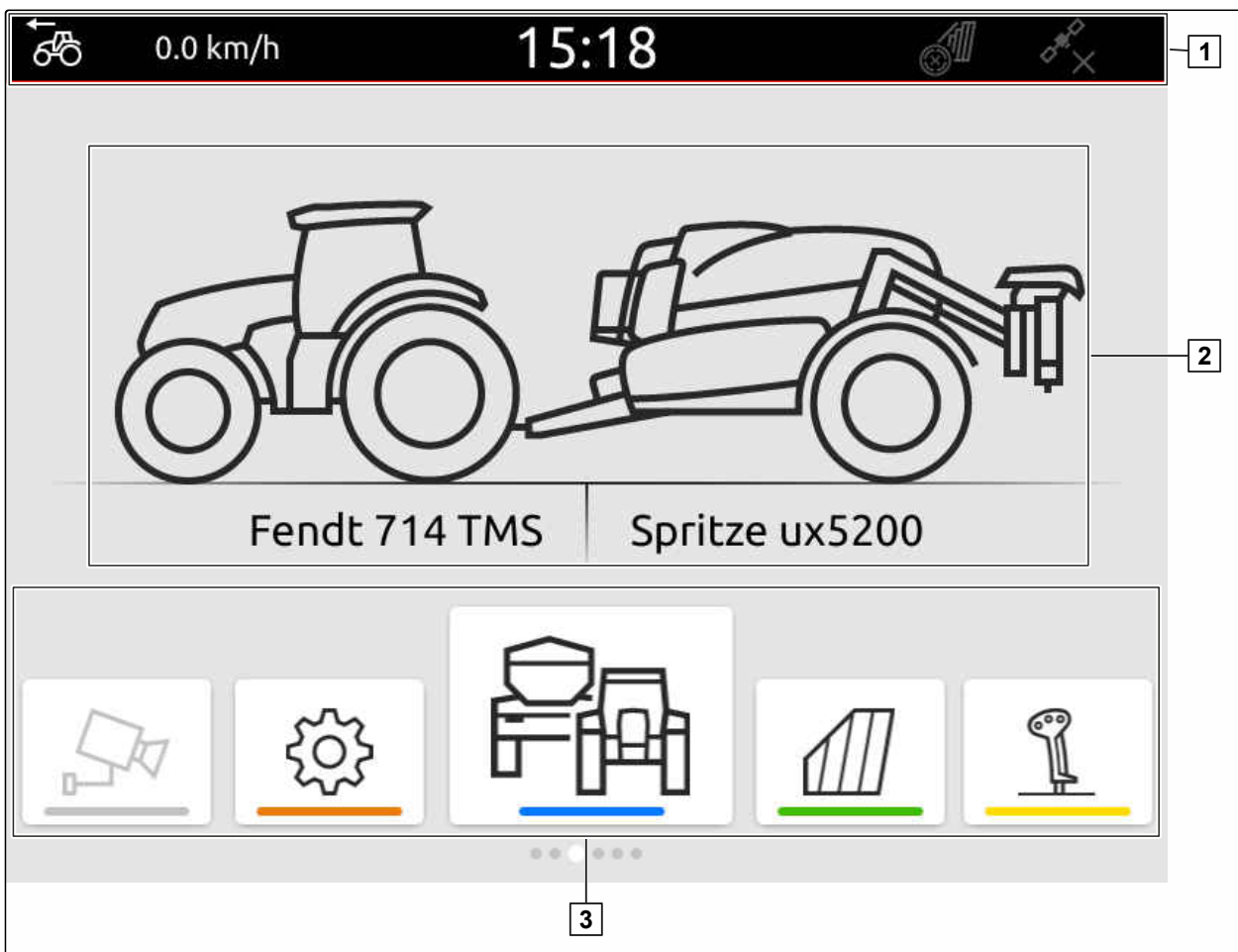

1 Statusa josla

2 Aktīvās ierīces un aktīvā traktora indikators

3 Lietojumprogrammu karuselis



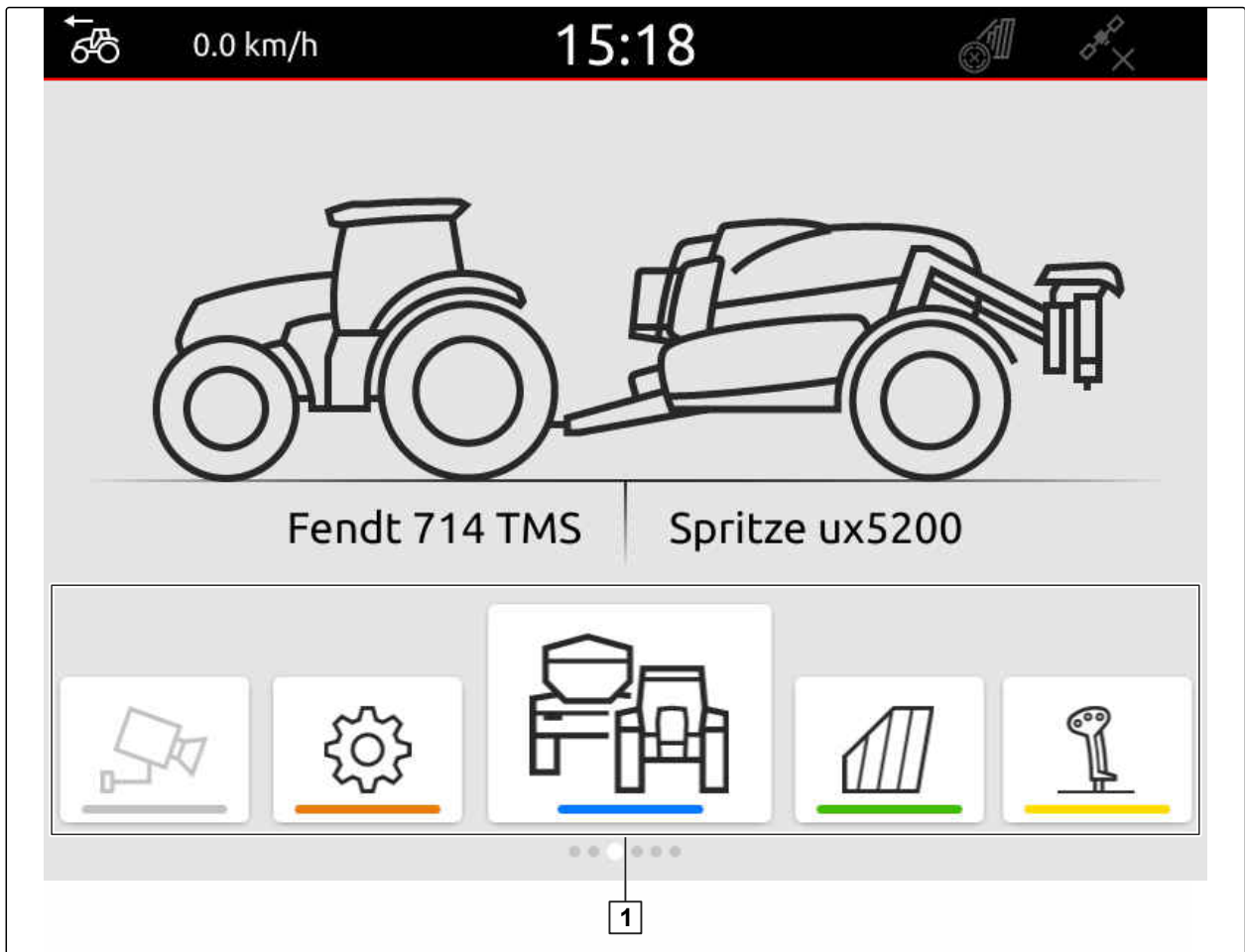

6.2 Lietojumprogrammu karuselis

CMS-T-00000254-D.1

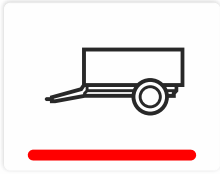
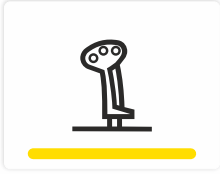

CMS-I-00000110

Lietojumprogrammu karuselis **1** ietver šādas
lietojumprogrammas:

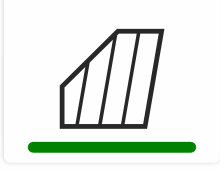
Lietojumprogramma	Poga	Funkcija
Universālā pults	<p>Simbols ir atkarīgs no izvēlētās ierīces.</p> 	Pievienotās ierīces vadības sistēmas skatīšana
AUX-N funkcijas		Pievienotās AUX-N ievades ierīces konfigurēšana
Iestatīšanas izvēlne		AmaTron 4 uzstādīšana
Ierīču pārvaldība		Traktoru un ierīču pārskats, traktoru un ierīču uzstādīšana
Kamera		Kameras attēla skatīšana
Kartes skats		Kartes skata atvēršana

6.3 Kartes skats

CMS-T-00000241-G.1

6.3.1 Karte

CMS-T-00000242-F.1

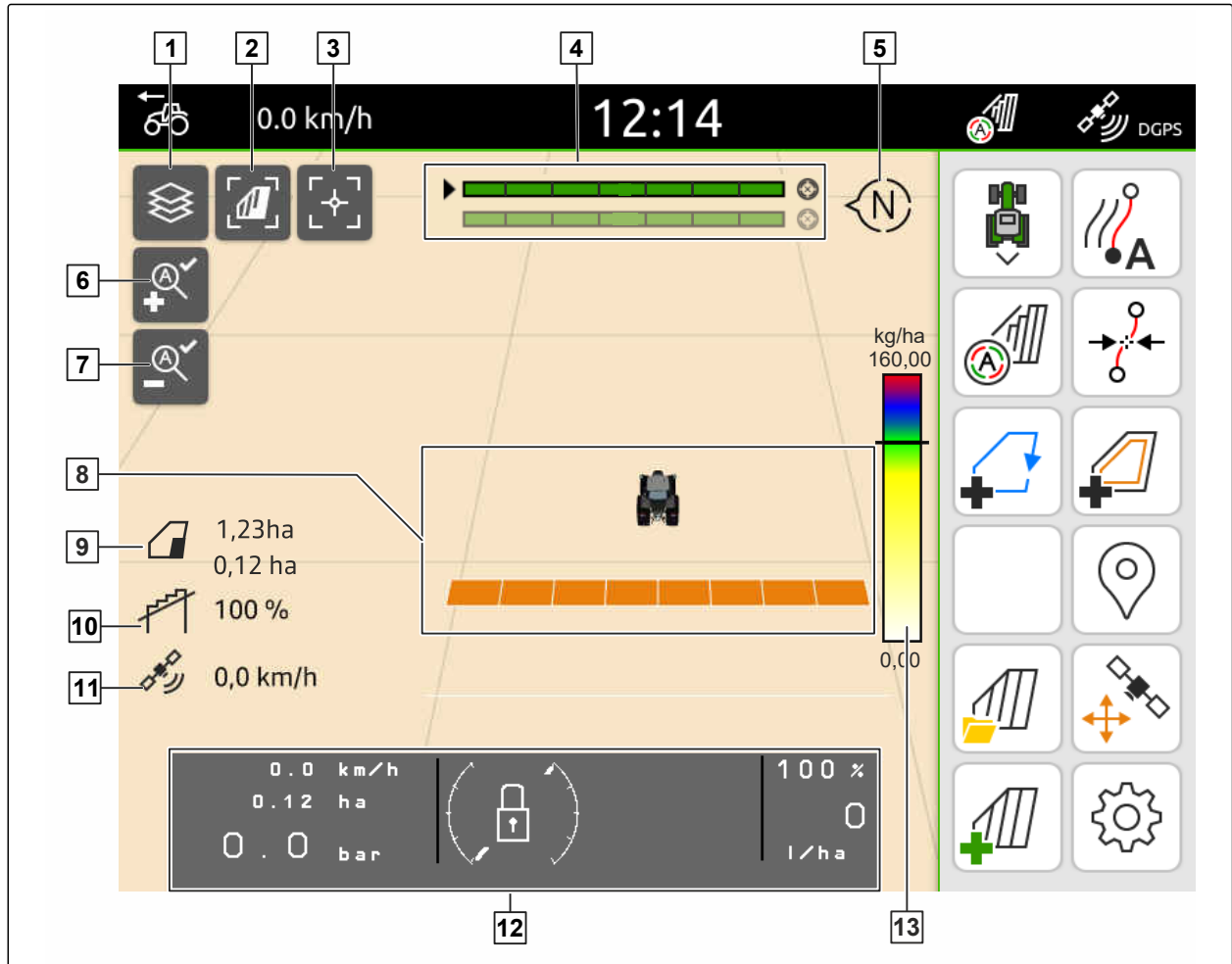

CMS-I-00000105

- | | |
|---|--|
| 1 Lauka zonu kartes izvēle | 2 Skata no putna lidojuma aktivizēšana |
| 3 Traktora un ierīces fokusēšana | 4 Multi Boom izvēle |
| 5 Kompass | 6 Maksimālās tālummaiņas pakāpes noteikšana |
| 7 Minimālās tālummaiņas pakāpes noteikšana | 8 Traktora un ierīces simboli |
| 9 Lauka lielums un apstrādātā platība | 10 Pārklāšanās pakāpe |
| 11 GPS ātrums | 12 Ierīces informācija |
| 13 Lauka zonu kartes vērtību skala | |

6.3.2 Darba izvēlne

CMS-T-00000243-D.1

- 1 Braukšanas virziena maiņa
- 2 Sliežu līnijas izveide
- 3 Automātiskas platuma daļu pārslēgšanas aktivizēšana
- 4 Sliežu līniju pārbīde
- 5 Lauka robežas izveide
- 6 Virtuālās apgriešanās joslas izveide
- 7 Nav funkcijas
- 8 Marķējuma izveide
- 9 Lauka izvēlnes atvēršana
- 10 GPS dreifa korekcija
- 11 Jauna lauka izveide
- 12 Kartes skata konfigurēšana

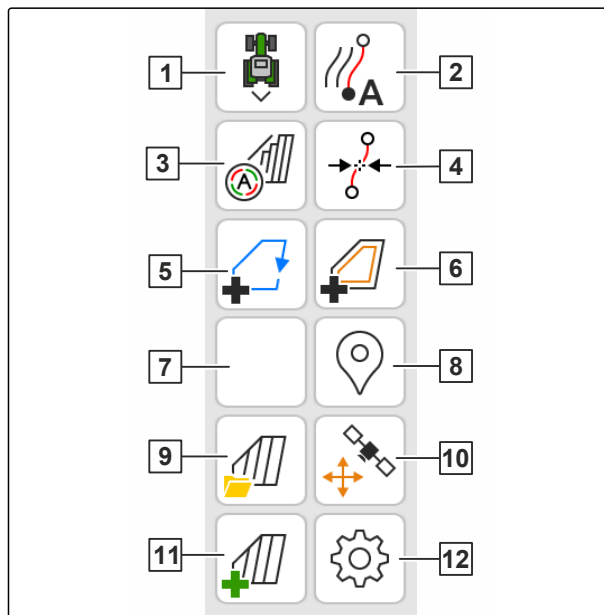

CMS-I-00000142

6.4 Universālā pults

CMS-T-00000236-D.1

Universālajā pultī tiek attēlota ierīces vadības sistēmas lietotāja saskarne. Ar universālo pulti var atvērt ierīču informāciju un vadīt ierīci. Universālā pults sadalās zonās "Ierīces informācija" un "Funkciju pogas". Atkarībā no ierīces arī ierīces informācijas zonā var atrasties pogas.

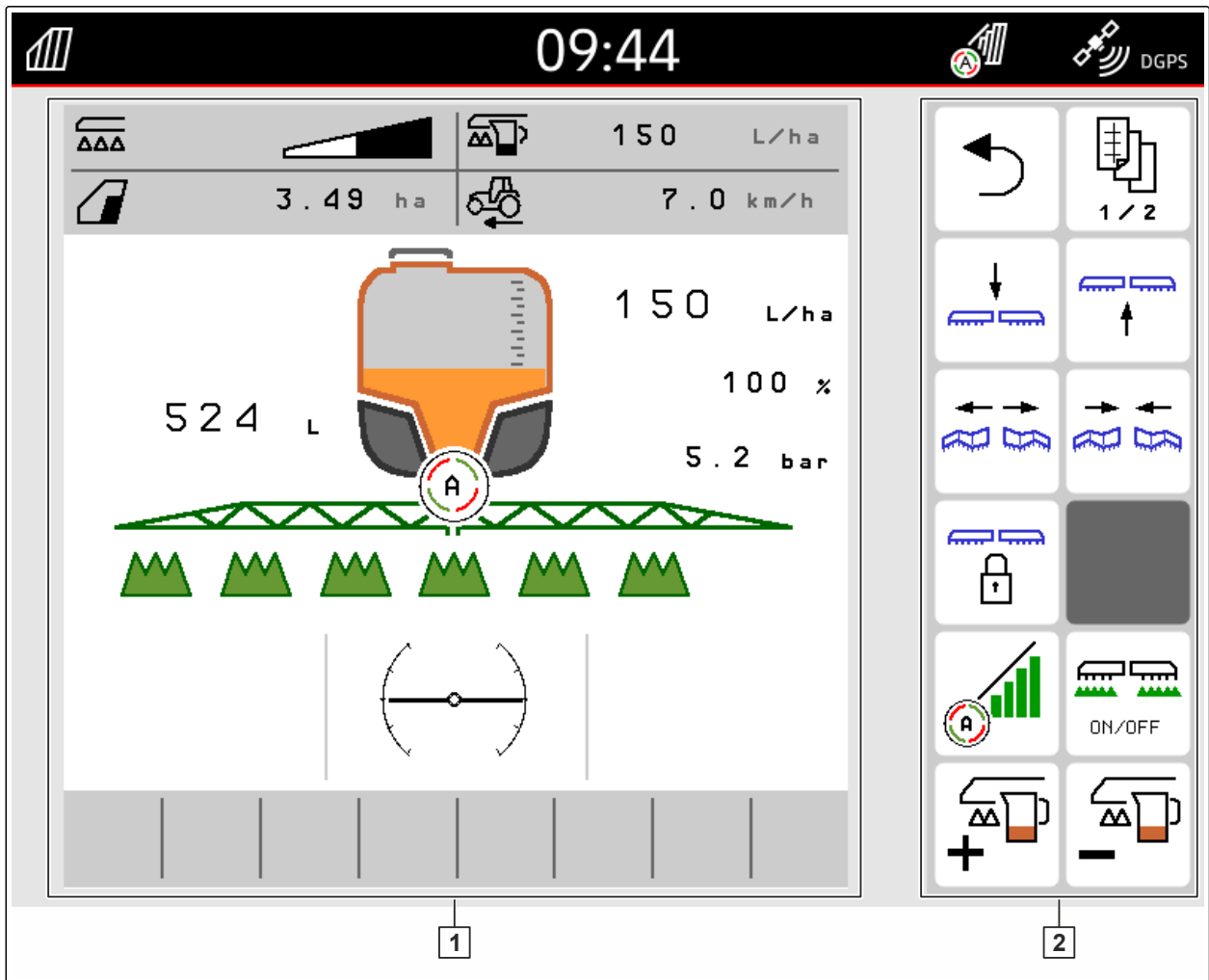

CMS-I-00000107

1 Ierīces informācija un ierīces vadības sistēma

2 Funkciju pogas

i NORĀDE

Indikācija universālajā pultī ir atkarīga no pievienotās ierīces.

Lietošana

7

CMS-T-00000181-H.1

7.1 AmaTron 4 ieslēgšana un izslēgšana

CMS-T-00000207-D.1

- ▶ *Lai ieslēgtu AmaTron 4,*
nospiediet ieslēgšanas/izslēgšanas taustiņu **1**.

i NORĀDE

Ja ir pievienota AUX-N ievades ierīce, ir jāapstiprina AUX-N ievades ierīces funkcijas; skat. lpp. 143.

- ▶ *Lai izslēgtu AmaTron 4,*
turiet nospiestu ieslēgšanas/izslēgšanas taustiņu **1**.



7.2 USB spraudņa izmantošana

CMS-T-00013137-A.1

✓ NOSACĪJUMI

- ☑ USB spraudņa kapacitāte maksimāli 64 GB
- ☑ USB spraudnis formatēts FAT32 failu sistēmā
- ▶ Piemērotu USB spraudni iespraudiet augšējā vai aizmugurējā USB pieslēgumā.
- ➔ Tiek parādīta norāde, ka ir atpazīts USB spraudnis.

7.3 Pārslēgšanās starp lietojumprogrammām

CMS-T-00000250-F.1

7.3.1 Izvēlnes taustiņu lietošana

1. *Lai atvērtu galveno izvēlni,*
Nospiediet **1**.
2. *Lai atvērtu kartes skatu,*
Nospiediet **2**.
3. *Lai atvērtu universālo pulti,*
Nospiediet **3**.

CMS-T-00000251-C.1



CMS-I-00000109

7.3.2 Lietojumprogrammu karuseļa lietošana

1. Lietojumprogrammu karuseļa galvenajā izvēlnē ar pirkstu šķirstiet pa kreisi vai pa labi.
2. Izvēlieties vajadzīgo lietojumprogrammu.

CMS-T-00000252-B.1

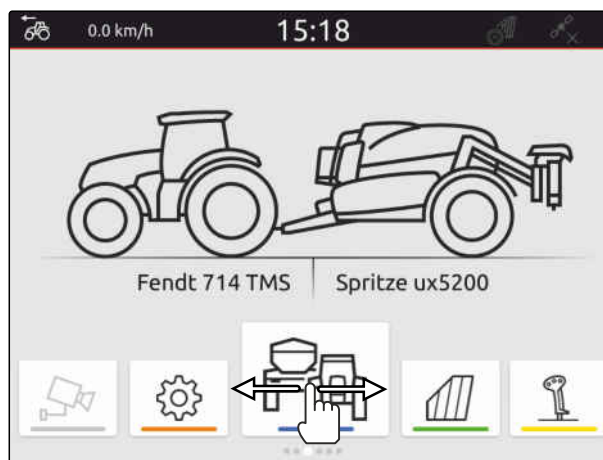

7.3.3 Vilkšanas žestu izmantošana

Lietojumprogrammas vilkšanas žesti var izvēlēties iestatīšanas izvēlnē, skat. lpp. 36.

CMS-T-00000260-F.1

SVARĪGI

Mašīnas bojājumu risks

Ar vilkšanas žestu nejauši var nospiegt ierīču vadības sistēmas pogas.

- ▶ Sāciet vilkšanas žestu displeja malā.

- ▶ Ar pirkstu velciet no displeja labās vai kreisās malas uz displeja vidu.



CMS-I-00000277

7.4 Statusa joslas konfigurēšana

CMS-T-00000197-D.1

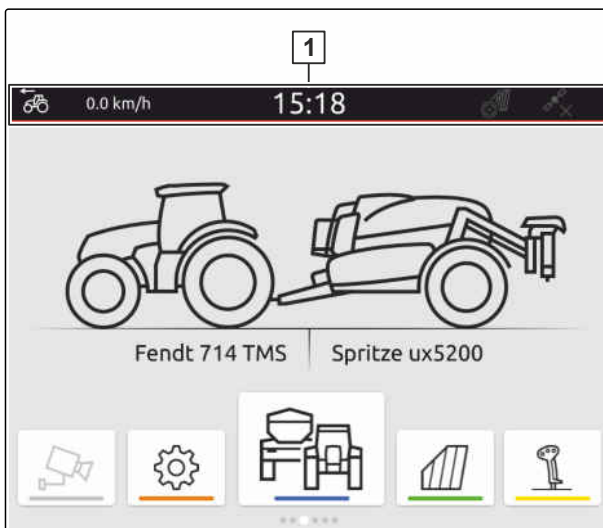

Statusa josla **1** tiek rādīta visās lietojumprogrammās. Informāciju statusa joslā var konfigurēt.

Šajā tabulā ir redzamas visas pieejamās funkcijas:



CMS-I-00000310

Simbols	Informācija
	Automātiskās platuma daļu pārslēgšanas statuss
	Ātrums
	GPS uztveršana
09:30	Pulksteņa laiks
	Lauka nosaukums
	Izvēlētā lauka apstrādātā platība

Simbols	Informācija
	Izvēlētā lauka neapstrādātā platība
	Sliežu līniju novirze

1. 2 sekundes pieskarieties statusa joslai ar pirkstu.

➔ Visa informācija ir redzama pārskatā.

2. *Lai statusa joslai pievienotu informāciju vai izņemtu no tās,* ar pirkstu pārvietojiet vajadzīgo informāciju vajadzīgajā pozīcijā.

3. *Lai pabeigtu konfigurēšanu,* pieskarieties displejam zem informācijas pārskata.

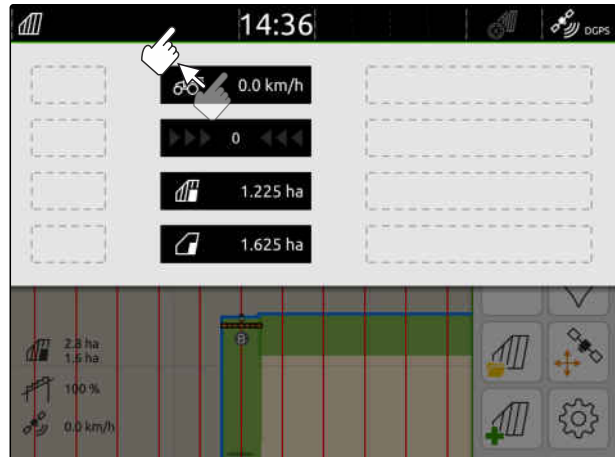









CMS-I-00000145

7.5 Ātrās palaišanas izvēlnes lietošana

CMS-T-00000203-E.1

Ātrās palaišanas izvēlnē ir pogas, lai ātri piekļūtu šādām funkcijām:

Simbols	Funkcija
	Eksportējiet diagnostikas datus.
	Atveriet AUX-N funkcijas.
	Eksportējiet uzdevuma datus PDF failā.
	Eksportējiet ISO XML uzdevuma datus.
	Atveriet padomus.
	Pārslēdziet starp dienas režīmu un nakts režīmu.
	Importējiet ISO XML uzdevuma datus un formas failus.
	Ar bīdāmo regulatoru iestatiet skaļumu.
	Ar bīdāmo regulatoru iestatiet displeja spilgtumu.

7 | Lietošana

Skaitlisku vērtību ievadīšana

1. Ar pirkstu no augšējās displeja malas velciet uz displeja vidu.

➔ Tiek atvērta ātrās palaišanas izvēlne.



CMS-I-00000278

2. Izvēlieties vajadzīgo funkciju.

3. *Lai aizvērtu ātrās palaišanas izvēlni,* pieskarieties displejam zem ātrās palaišanas izvēlnes.

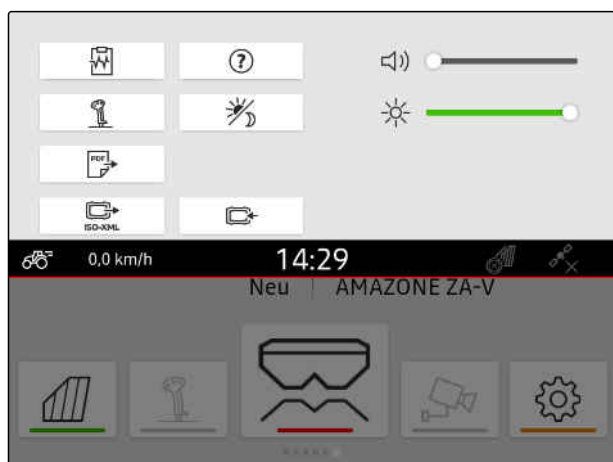

CMS-I-00000144

7.6 Skaitlisku vērtību ievadīšana

CMS-T-00000204-B.1

Ja ir jāievada skaitliskas vērtības, atveras ciparu bloks. Papildus ir pieejamas kalkulatora funkcijas. Veiktie aprēķini ir redzami virs ievadāmās vērtības. Derīgais vērtību diapazons tiek norādīts iekavās.

1. Ievadiet skaitļus vai aprēķinus.

2. Apstipriniet ievadi ar ✓

vai

Lai atceltu ievadi,

Pieskarieties displejam virs ciparu bloka.



7.7 Teksta ievade

CMS-T-00000205-D.1

Ja jāievada teksti, atveras zīmju bloks.

- ▶ *Lai ievadītu ciparus vai īpašas zīmes,*

izvēlieties .



CMS-I-00000113

- ▶ *Lai atvērtu citas īpašas zīmes,*

izvēlieties .

NORĀDE

Ja ir izvēlētas ķīniešu vai japāņu valodas, latīņu burti tiek pārvērsti ķīniešu vai japāņu rakstzīmēs. Pārveidošanai tiek parādīti piedāvājumi. Japāņu rakstzīmju gadījumā var izvēlēties starp diviem dažādiem rakstzīmju tipiem.

- ▶ *Lai izvēlētos starp japāņu rakstzīmēm,*

izvēlieties pogu .



CMS-I-00005064

- ▶ Teksta ievadi apstipriniet ar

vai

lai pārtrauktu teksta ievadi

Pieskarieties displejam virs zīmju bloka.

7.8 Elementu dzēšana

CMS-T-00003584-A.1

1. *Lai dzēstu elementus,*

izvēlieties .

2. Apstipriniet dzēšanu ar .

7.9 Elementu pārdēvēšana

CMS-T-00003585-A.1

1. Turiet nospiestu elementa nosaukumu.
2. Ievadiet nosaukumu.
3. Apstipriniet nosaukumu ar ✓.

7.10 Padomu atvēršana

CMS-T-00003638-B.1

Padomi ietver norādes un video, kas atvieglo AmaTron 4 lietošanu.

Padomi tiek rādīti šādām izvēlnēm:

- Galvenā izvēlne
- Kartes skats
- Izvēlne AUX-N ievades ierīcei

1. Pārejiet uz vēlamo izvēlni.
2. Atveriet ātrās palaišanas izvēlni.
3. Izvēlieties ?.



CMS-I-00000278

Universālās pults lietošana

8

CMS-T-00000475-B.1

Universālajā pultī ir attēlota ierīces vadības sistēma. Ierīci var vadīt no universālās pults. Ir iespējams pārslēgties starp pievienoto ierīču vadības sistēmām.

Ierīces vadības sistēmas pogas var tieši lietot pieskaroties vai ar taustiņiem AmaTron 4 labajā malā. Taustiņu izkārtojums atbilst pogu izkārtojumam lietotāja saskarnē.

1. *Lai atvērtu universālo pulti,*
nospiediet universālās pults taustiņu **1**.
 2. *Lai izvēlētos ierīču vadības sistēmas, starp kurām var pārslēgties,*
turiet nospiestu universālās pults taustiņu **1**.
- ➔ Tiek atvērts pievienoto ierīču saraksts.
3. Izvēlieties vajadzīgo ierīci.
- ➔ Izvēlētās ierīces tiek atzīmētas ar āķīti.
4. *Lai pārslēgtos starp izvēlēto ierīču vadības sistēmām,*
nospiediet universālās pults taustiņu **1**.



Pamatiestatījumu veikšana

9

CMS-T-00000182-J.1

9.1 Kameras iestatīšana

CMS-T-00000212-I.1

1. Iestatīšanas izvēlnē "*Pamatiestatījumi*" > "*Kameras iestatījumi*".

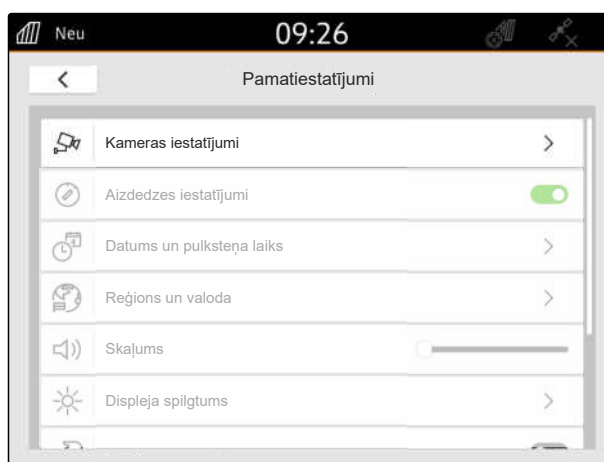

CMS-I-00000152

2. *Lai izmantotu kameru, Aktivizējiet "Kamera".*
3. *Lai automātiski parādītu kameras attēlu, ja ir ieslēgta atpakaļgaita, aktivizējiet "Automātiskas atpakaļgaitas kustības atpazīšanu".*

Kameras indikācijas sliekšņa vērtība norāda, sākot no kāda ātruma, braucot atpakaļgaitā, tiek rādīts kameras attēls.

4. Pie "*Kameras indikācijas sliekšņa vērtības*" ievadiet vēlamu ātrumu.
5. *Lai atspoguļotu kameras attēlu, Aktivizējiet "Kameras horizontāla atspoguļošana" vai "Kameras vertikāla atspoguļošana".*

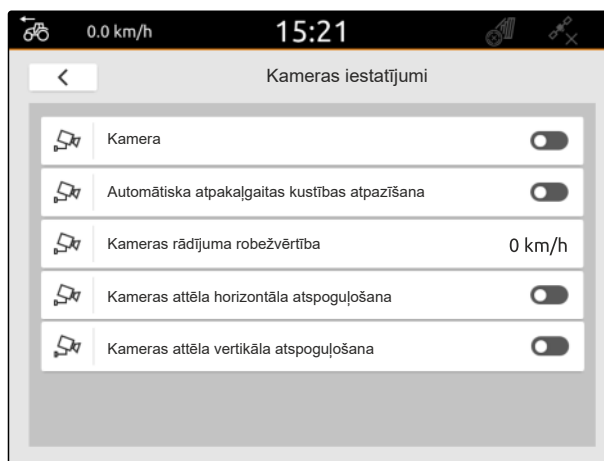

CMS-I-00000165

9.2 Aizdedzes ieslēgšanas aktivizēšana

CMS-T-00000214-F.1

Ja ir aktivizēta aizdedzes ieslēgšana, AmaTron 4 ieslēdz un izslēdz ar traktora aizdedzi.

1. Iestatīšanas izvēlnē izvēlieties *"Pamatiestatījumi"*.
2. *"Aizdedzes ieslēgšanas"* aktivizēšana

vai

Deaktivizējiet *"Aizdedzes ieslēgšanu"*.

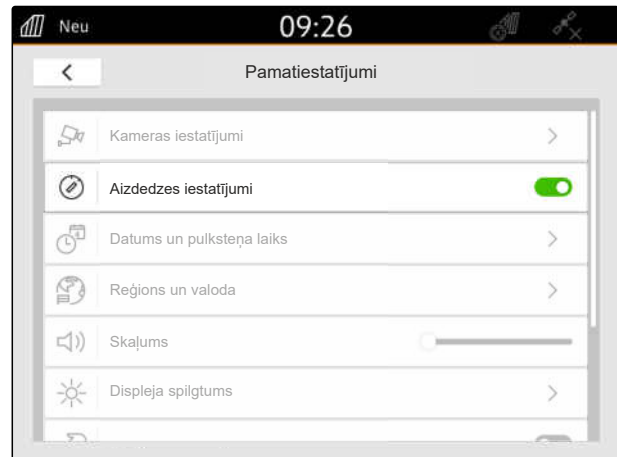

CMS-I-00000160

9.3 Datuma un pulksteņa laika iestatīšana

CMS-T-00001685-F.1

1. Iestatīšanas izvēlnē izvēlieties *"Pamatiestatījumi"* > *"Datums un pulksteņa laiks"*.

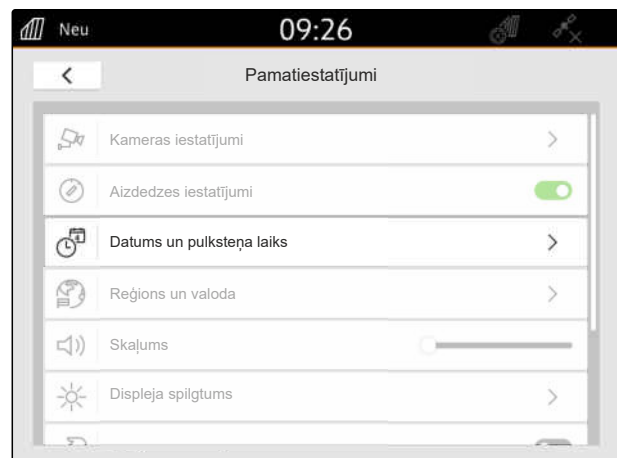

CMS-I-00000148

9 | Pamatiestatījumu veikšana Valodas un reģiona iestatījumu maiņa

2. Ja datums un laiks ir jāatver ar GPS signālu, Aktivizējiet "GPS laika sinhronizācija"

vai

Ja datums un laiks ir jāievada manuāli, Deaktivizējiet "GPS laika sinhronizācija".

3. Pie "Datums" ievadiet vajadzīgo datumu.
4. "Datuma formāts" iestatiet datuma formātu.
5. Pie "Pulksteņa laiks" ievadiet vajadzīgo pulksteņa laiku, laika formātu un laika zonu.



CMS-I-00000153

9.4 Valodas un reģiona iestatījumu maiņa

CMS-T-00000216-F.1

1. Iestatīšanas izvēlnē izvēlieties "Pamatiestatījumi" > "Reģions un valoda".

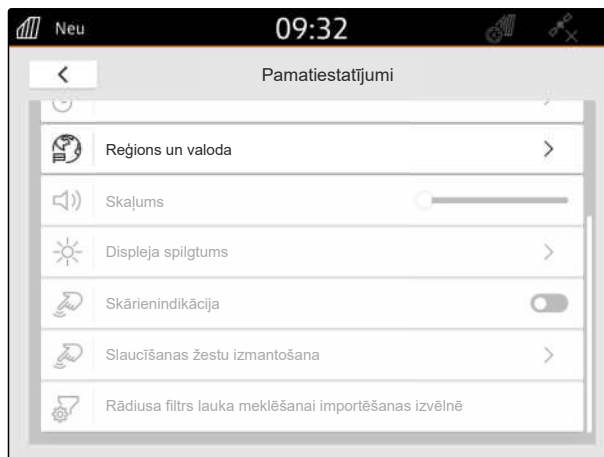

2. Pie "Valoda" izvēlieties vēlamu valodu.
3. Pie "Decimāldaļu zīme" izvēlieties vajadzīgo decimāldaļu zīmi.
4. Pie "Mērvienību sistēma" izvēlieties vajadzīgo mērvienību sistēmu.



9.5 Skaļuma iestatīšana

CMS-T-00003606-D.1

9.5.1 Skaļuma iestatīšana pamatiestatījumos

CMS-T-0000220-G.1

1. Iestatīšanas izvēlnē izvēlieties "Pamatiestatījumi".

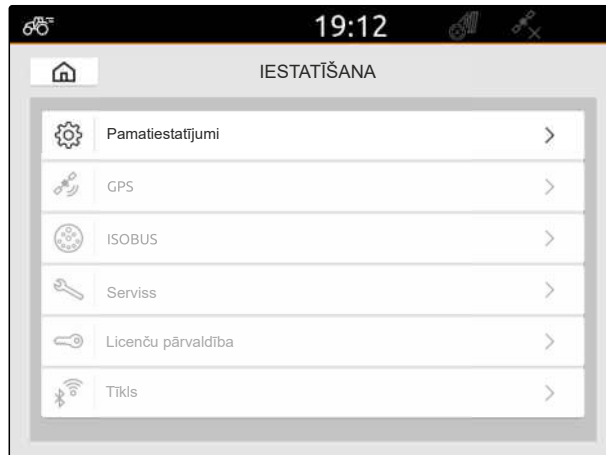

CMS-I-00000167

2. Iestatiet skaļumu ar bīdāmo regulatoru.

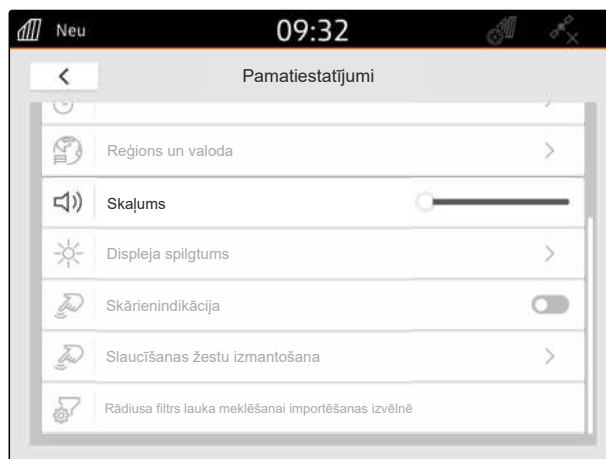

CMS-I-00000178

9.5.2 Skaļuma iestatīšana ātrās palaišanas izvēlnē

CMS-T-00003607-C.1

1. Ar pirkstu no augšējās displeja malas velciet uz displeja vidu.

➔ Tiek atvērta ātrās palaišanas izvēlne.



CMS-I-00000278

9 | Pamatiestatījumu veikšana Displeja spilgtuma iestatīšana

2. Iestatiet skaļumu ar bīdāmo regulatoru.

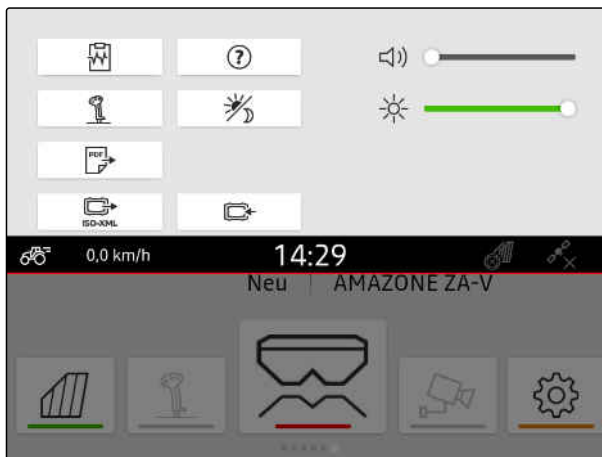

CMS-I-00000144

9.6 Displeja spilgtuma iestatīšana

CMS-T-00003608-D.1

9.6.1 Displeja spilgtuma iestatīšana pamatiestatījumos

CMS-T-00000221-G.1

1. Iestatīšanas izvēlnē izvēlieties "Pamatiestatījumi" > "Displeja spilgtums".

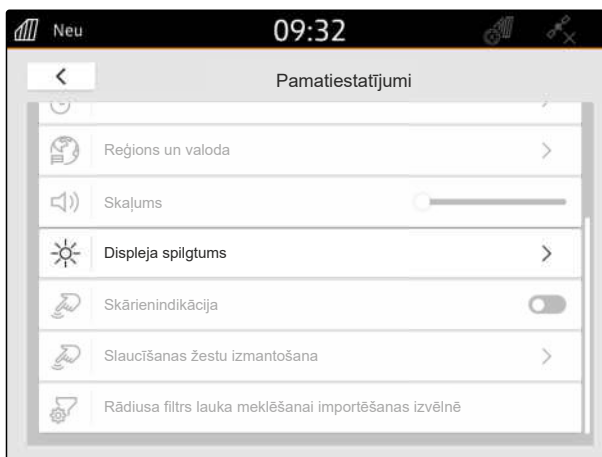

CMS-I-00000181

2. Iestatiet displeja spilgtumu ar bīdāmo regulatoru.
3. Ja displeja spilgtums automātiski jāpielāgo apkārtējās vides spilgtumam, aktivizējiet "Automātisks displeja spilgtums".
4. Ja atkarībā no apkārtējās vides spilgtuma automātiski ir jāpārslēdzas starp dienas režīmu un nakts režīmu, aktivizējiet "Automātiskā dienas-nakts pārslēgšana".

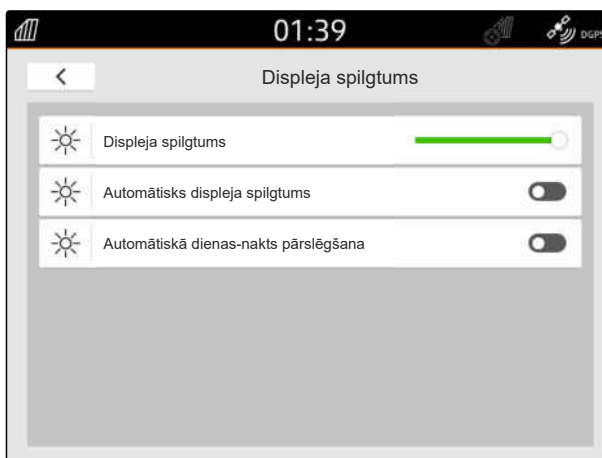

CMS-I-00004917

9.6.2 Displeja spilgtuma iestatīšana ātrās palaišanas izvēlnē

CMS-T-00003609-C.1

1. Ar pirkstu no augšējās displeja malas velciet uz displeja vidu.

➔ Tiek atvērta ātrās palaišanas izvēlnē.



CMS-I-00000278

2. Iestatiet displeja spilgtumu ar bīdāmo regulatoru.

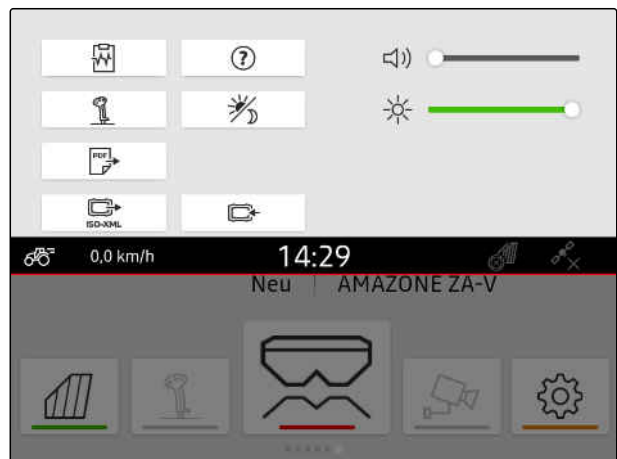

CMS-I-00000144

9.7 Pieskāriena displejam skatīšana

CMS-T-00000223-G.1

Ja ir aktivizēta šī funkcija, katreiz pieskaroties displejam, pieskāriena vietā ir redzams balts punkts.

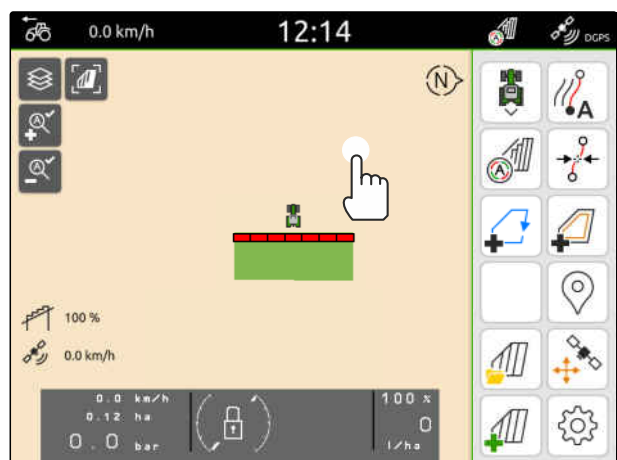

CMS-I-00002924

9 | Pamatiestatījumu veikšana Vilkšanas žestu lietojumprogrammu aktivizēšana

1. Iestatīšanas izvēlnē izvēlieties "Pamatiestatījumi".



CMS-I-00000167

2. "Skārienindikācijas" aktivizēšana

vai

Deaktivizējiet "Skārienindikāciju"

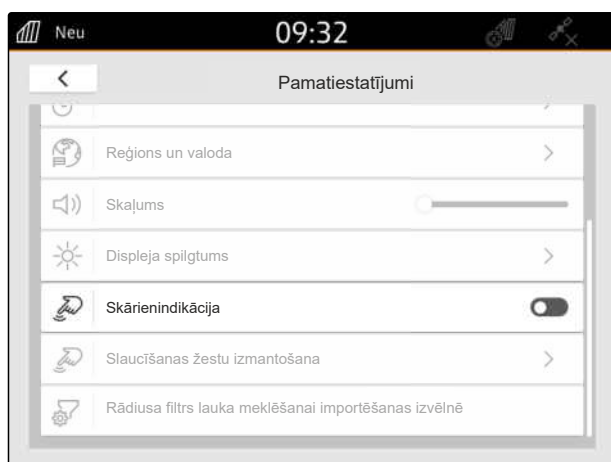

CMS-I-00000180

9.8 Vilkšanas žestu lietojumprogrammu aktivizēšana

CMS-T-00000224-G.1

Ar vilkšanas žestiem var pārslēgties starp šādām lietojumprogrammām:

- Kartes skats
- Kameras attēls
- Universālā pulsts visām pievienotajām ierīcēm

1. Iestatīšanas izvēlnē izvēlieties "Pamatstatījumi" > "Slaucīšanas žestu izmantošana".
2. Vajadzīgo lietojumprogrammu aktivizēšana

vai

Deaktivizējiet lietojumprogrammas.
3. *Lai pārslēgtos starp izvēlētajām lietojumprogrammām,* skat. lpp. 23.

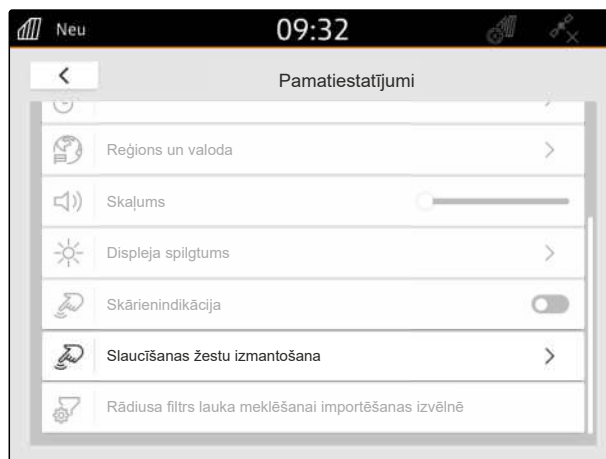

CMS-I-00000182

9.9 Rādiusa filtra lauka meklēšanai importa izvēlnē konfigurēšana

CMS-T-00013055-A.1

Importa izvēlnē formas failus var filtrēt ar attāluma līdz pašreizējai GPS pozīcijai palīdzību. Visi formas faili, kuru dati ir ārpus norādītā rādiusa, importa izvēlnē netiek rādīti.

1. Iestatīšanas izvēlnē atlasiet "Pamatstatījumi" > "Rādiusa filtra lauka meklēšanai importa izvēlnē".
2. Izvēlieties vajadzīgo rādītu.

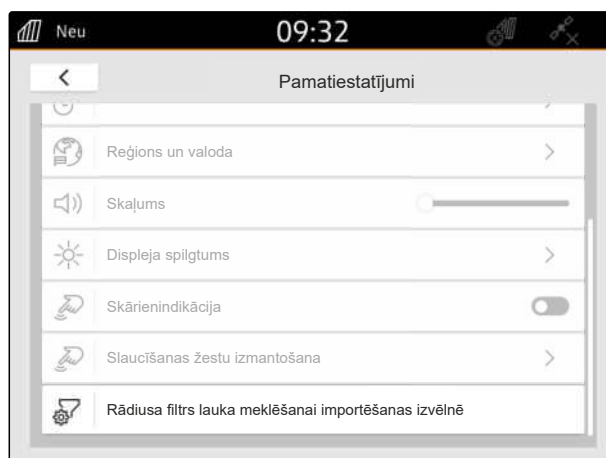

CMS-I-00008290

GPS uzstādīšana

10

CMS-T-00001689-G.1

10.1 GPS signāla no traktora ISOBUS izmantošana

CMS-T-00010450-B.1

Ja traktors uz ISOBUS GPS signālu raida kā NMEA2000, AmaTron 4 var izmantot šo GPS signālu.



NORĀDE

Ja traktors uz ISOBUS raida GPS signālu, AmaTron 4 var nevar nosūtīt šo GPS signālu uz ISOBUS, skat. lpp. 61.

1. Iestatīšanas izvēlnē izvēlieties "GPS".
 2. Pie "GPS uztvērēja ieeja" izvēlieties "ISOBUS NMEA2000".
- ➔ Izvēlnes punkti "Ātrums bodos" un "GPS uztvērēja konfigurēšana" tiek deaktivizēti.

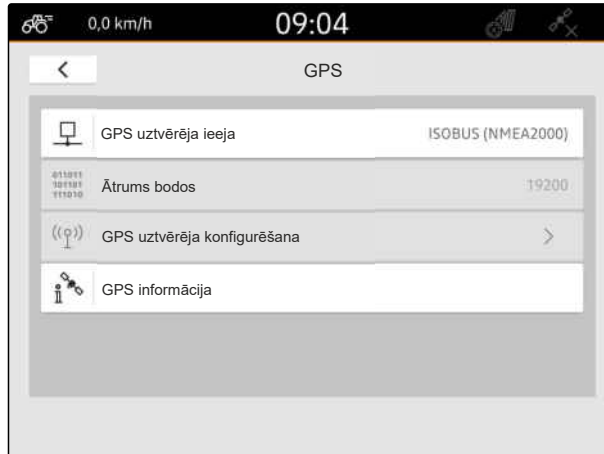

CMS-I-00008403

10.2 Uztvērēja A100, A101 vai A631 uzstādīšana

CMS-T-00001692-F.1

Šis GPS uztvērējs piedāvā iespēju manuāli iestatīt abus korekcijas satelītus. Korekcijas satelīti sūta uztvērējam korekcijas datus. Korekcijas dati paaugstina precizitāti.



NOSACĪJUMI

- ☑ Uztvērējs A100, A101 vai A631 pieslēgts

1. Iestatīšanas izvēlnē izvēlieties "GPS".
 2. Pie "GPS uztvērēja ieeja" izvēlieties "GPS (NMEA0183)".
 3. Izvēlieties "GPS uztvērēja konfigurēšana".
- ➔ Tiek meklēts pieslēgtais GPS uztvērējs.

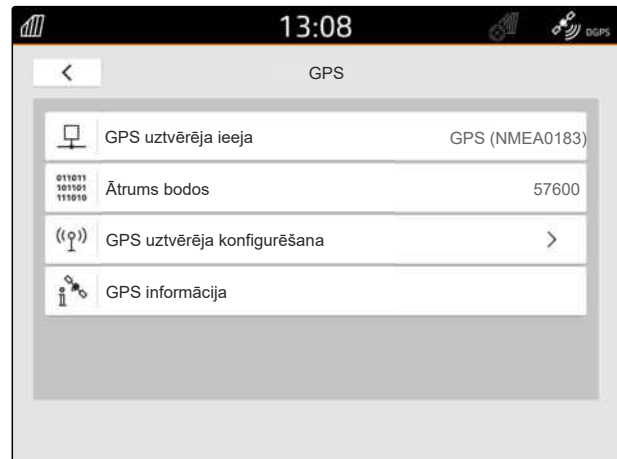

CMS-I-00001056

4. Pie "Satelīts 1" un "Satelīts 2" izvēlieties "Automātiski".
- ➔ Ar iestatījumu "Automātiski" GPS uztvērējs automātiski meklē pareizos satelītus.



NORĀDE

GPS uztvērējs NMEA2000 datus var pārraidīt uz CAN kopni. Šis iestatījums jāaktivizē tikai pieredzējušam lietotājam.

5. Ja GPS uztvērējam NMEA2000 dati ir jāpārraida uz CAN kopni, aktivizējiet "NMEA 2000 (CAN)".

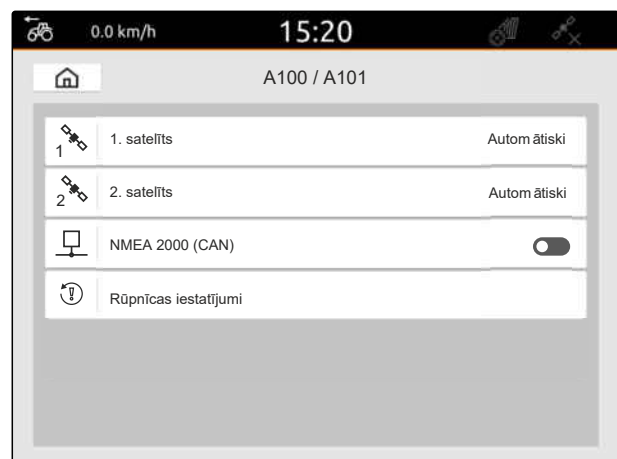

CMS-I-00001056

10.3 Uztvērēja Ag-Star uzstādīšana

CMS-T-00001693-G.1

Šo GPS uztvērēju var lietot dažādās konfigurācijās. Konfigurācijas atšķiras pēc satelīta sistēmas un korekcijas satelītiem. GPS uztvērēju var iestatīt atkarībā no reģiona un korekcijas dienestu pieejamības.

Ar korekcijas režīmu "SBAS GPS" ir pieejams augstas precizitātes signāls, kamēr tiek uztverts SBAS korekcijas signāls.

Pie SBAS pieder EGNOS, WAAS un MSAS korekcijas dienesti. Papildu informāciju par SBAS pieejamību varat apskatīt internetā. Reģioniem bez

SBAS pieejamības var izmantot korekcijas režīmu "GPS/GLONASS".



NOSACĪJUMI

- ☑ Uztvērēja Ag-Star pieslēgšana

1. Iestatīšanas izvēlnē izvēlieties "GPS".
2. Pie "GPS uztvērēja ieeja" izvēlieties "GPS (NMEA0183)".
3. Pie "Ātrums bodos" izvēlieties "automātiski".
4. Izvēlieties "GPS uztvērēja konfigurēšana".

➔ Tiek meklēts pieslēgtais GPS uztvērējs.

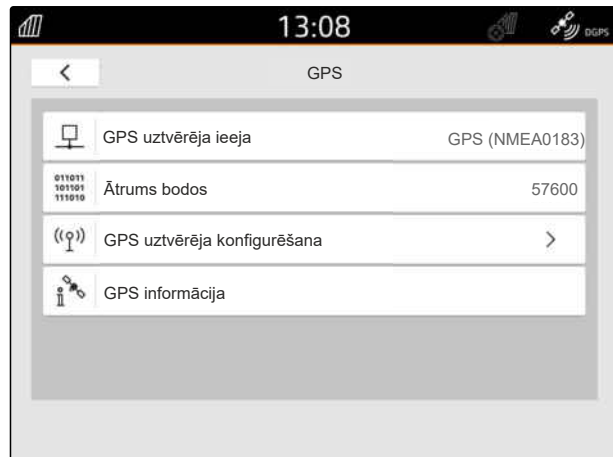

CMS-I-00001056

5. Pie "Korekcijas režīms" izvēlieties vajadzīgo korekcijas režīmu.



NORĀDE

GPS uztvērējs NMEA2000 datus var pārraidīt uz CAN kopni. Šis iestatījums jāaktivizē tikai pieredzējušam lietotājam.

6. Ja GPS uztvērējam NMEA2000 dati ir jāpārraida uz CAN kopni, aktivizējiet "NMEA 2000 (CAN)".

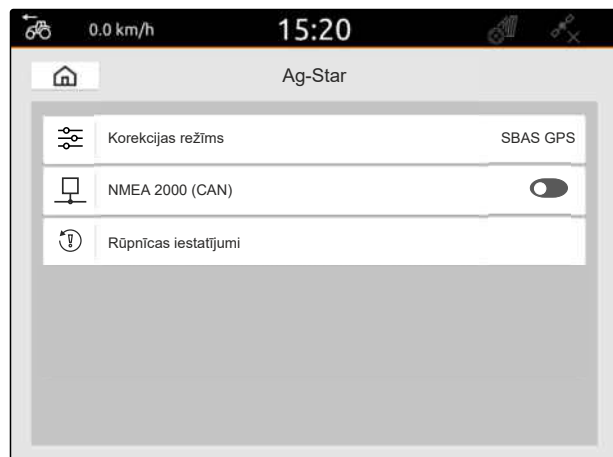

CMS-I-00001057

10.4 Citu GPS uztvērēju uzstādīšana

CMS-T-00003635-E.1



NOSACĪJUMI

- ☑ Pieslēgts GPS uztvērējs

Pieslēgtajam GPS uztvērējam ir jāatbilst šādām minimālajām prasībām. Norādītās vērtības pieejamas GPS uztvērēja lietošanas instrukcijā. GPS uztvērējus, kuri ietilpst traktora aprīkojumā, var konfigurēt ar traktoru.

- ☑ Atbalsta NMEA0183
- ☑ Ātrums bodos: minimāli 19200 bodi vai optimāli 57600 bodi
- ☑ GGA: vismaz 5 Hz vai optimāli 10 Hz
- ☑ VTG: vismaz 5 Hz vai optimāli 10 Hz
- ☑ GSA: 1 Hz
- ☑ ZDA: 1 Hz

1. Iestatīšanas izvēlnē izvēlieties "GPS".
2. Pie "GPS uztvērēja ieeja" izvēlieties "GPS (NMEA0183)".
3. Ar GGA vērtību un VTG vērtību zem 10 Hz, "Ātrums bodos" izvēlieties "57600"

vai

ar GGA vērtību un VTG vērtību 5 Hz, "Ātrums bodos" izvēlieties "19200" vai "57600".



CMS-I-00001056

10.5 GPS uztvērēja atiestate uz rūpnīcas iestatījumiem

CMS-T-00001744-F.1

Ja GPS uztvērējs nedarbojas pareizi, GPS uztvērēju var atiestatīt uz rūpnīcas iestatījumiem.

10 | GPS uzstādīšana GPS uztvērēja atiestate uz rūpnīcas iestatījumiem

1. Iestatīšanas izvēlnē izvēlieties "GPS uztvērēja izvēle".
2. Izvēlieties "GPS uztvērēja konfigurēšana".



CMS-I-00001056

3. izvēlieties "Rūpnīcas iestatījumi".
4. Atiestati apstipriniet ar ✓.
5. No jauna uzstādiet GPS uztvērēju.

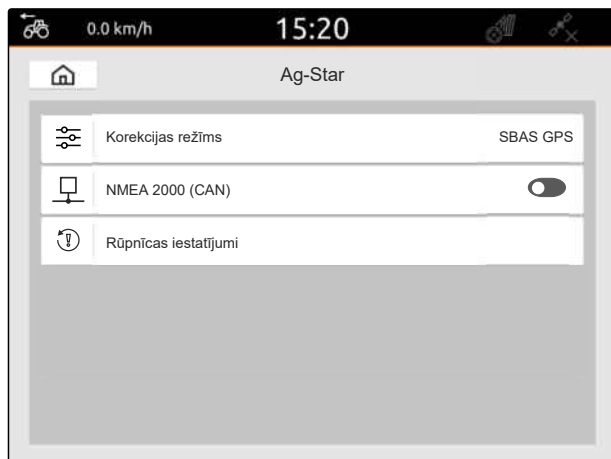

CMS-I-00001057

ISOBUS konfigurēšana

11

CMS-T-00000281-H.1

Lai ISOBUS vienlaikus varētu izmantot vairākas pultis un izmantot AUX-N ievades ierīci, ir jākonfigurē ISOBUS.

Katrai ISOBUS vadības pultij ir universālajai pultij un Task Controller attiecīgi nepārprotams identifikācijas numurs, UT numurs un TC numurs. Ar universālo pulti tiek attēlota ierīces vadības sistēma un ar Task Controller pārvaldīti ierīces uzdevuma dati.

Ja AmaTron 4 nav jāveic universālā pults vai Task Controller, universālo pulti vai Task Controller var deaktivizēt.

AUX-N ievades ierīces var konfigurēt tikai vadības pultī ar UT numuru 1.

Ja AmaTron 4 ir vienīgā pieslēgtā pults, ierīce automātiski pārņem UT numuru un AmaTron 4 TC numuru.

Ja papildus AmaTron 4 tiek pieslēgtas citas vadības pultis, tad spēkā ir:

- Ja ir pieslēgtas vadības pultis ar tādiem pašiem UT numuriem vai TC numuriem, AmaTron 4 automātiski izvēlas brīvu UT numuru un TC numuru. Šādā gadījumā tiek parādīts ziņojums.
- Lai ierīces dokumentācija un uzdevuma dokumentācija būtu uz vajadzīgās pults, ierīces vadībā ir jākonfigurē UT numurs un TC numurs.
- Pieslēgtā ierīce izvēlas vadības pulti ar UT numuru un TC numuru, kas ierīcē ir konfigurēts pēdējais.

1. Iestatīšanas izvēlnē izvēlieties "ISOBUS".



CMS-I-00000170

2. Ja AmaTron 4 ir jāizmanto ierīces vadības sistēma, aktivizējiet UT.
3. Ja pieslēgtā AUX-N ievades ierīce ir jākonfigurē ar AmaTron 4, "UT numurs" izvēlieties 1.
4. Ja AmaTron 4 ir jāattēlo ierīces vadības sistēma, ierīces vadības sistēmā UT numuru nomainiet uz AmaTron 4 UT numuru.
5. Ja AmaTron 4 ir jāizmanto uzdevuma dokumentācija, aktivizējiet TC.
6. Ja pieslēgtās ierīces uzdevuma dokumentācija un automātiskā platuma daļu pārslēgšana ir jāizmanto uz AmaTron 4, ierīces vadības sistēmā TC numuru nomainiet uz AmaTron 4 TC numuru.



CMS-I-00000408



TRAUCĒJUMU NOVĒRŠANA

Ierīces vadības sistēma, uzdevuma dokumentācija vai AUX-N konfigurācija netiek attēlota vēlamajā vadības pulpī?

1. Pārbaudiet vadības pults un pieslēgtās ierīces UT numuru un TC numuru atbilstību.
2. Izslēdziet aizdedzi.
3. No jauna palaidiet visas vadības pultis.
4. Ieslēdziet aizdedzi.
5. No jauna pārbaudiet UT numurus un TC numurus.

Licenču pārvaldība

12

CMS-T-00001691-J.1

Ar licenču pārvaldību var aktivizēt licences, lai ilglaicīgi varētu lietot attiecīgās lietojumprogrammas.

Ja nav aktivizētas licences, funkcijas var izmantot šādi:

- GPS Track: var izmantot 50 stundas, tiklīdz pirmo reizi tiek izveidota sliežu līnija.
- GPS-Switch basic un GPS-Switch pro: var izmantot 50 stundas, tiklīdz pirmo reizi tiek pieslēgta ierīce ar automātisko platuma daļu pārslēgšanu.
- GPS-Maps&Doc: uzdevuma datus var eksportēt vai importēt 25 reizes.
- AmaCam: var izmantot 50 stundas, tiklīdz iestatījumos ir aktivizēta kamera.

GPS-Track, AmaCam, GPS-Switch basic un GPS-Switch pro licences ar ierobežotu laiku turpina būt spēkā, kamēr ir ieslēgta AmaTron 4, arī ja atbilstošās funkcijas vairāk netiek izmantotas.

Lai lietojumprogrammas varētu lietot neierobežoti, no AMAZONE tirgotājiem jāiegādājas licences kodi.

Šajā tabulā sniegts pārskats par funkcijām, ko aktivizē ar licencēm.

Funkcijas	Nav licences	GPS-Switch basic	GPS-Switch pro	GPS-Track	GPS-Maps&Doc	AmaCam
Režģa tīkla līnijas	X					
Manuāla tālummaiņa	X					
Braukšanas virziena atpazīšana	X					
Kartes pārbīde	X					

Funkcijas	Nav licences	GPS-Switch basic	GPS-Switch pro	GPS-Track	GPS-Maps&Doc	AmaCam
Traktora un ierīces indikators	X					
GPS ātruma indikators	X					
Skats no putna lidojuma	X					
Kompass	X					
Esošo ģeogrāfisko elementu attēlojums	X					
Automātiska platuma daļu pārslēgšana ar maksimāli 16 platuma daļām		X	X			
Apstrādāto platību ierakstīšana, ISOBUS vai manuāli		X	X			
Lauka robežu izveide		X	X			
Automātiska stieņu nolaišana		X	X			
Virtuāla apgriešanās josla		X	X			
Automātiska platuma daļu pārslēgšana ar maksimāli 128 platuma daļām			X			
Atzīmēts šķērslis			X			
Automātiskā tūluma maiņa			X			

Funkcijas	Nav licences	GPS-Switch basic	GPS-Switch pro	GPS-Track	GPS-Maps&Doc	AmaCam
MultiBoom: Pie ierīces izmantot vairākus stienus			X			
MultiBin: Pie ierīces izmantot vairākus normas vērtību uztvērējus			X			
Sliežu līniju un vagu izveide				X		
ISOBUS kustības joslas pārslēgšana				X		
Uzdevuma datu un formas failu importēšana un eksportēšana					X	
ISO-XML uzdevuma datu eksportēšana PDF failā					X	
Ģeoreferencēšana dokumentēšana					X	
ISO-XML lauka zonu karšu izmantošana					X	
Lauka zonu karšu no formas faila izmantošana					X	
Automātiska lauka atpazīšana					X	

Funkcijas	Nav licences	GPS-Switch basic	GPS-Switch pro	GPS-Track	GPS-Maps&Doc	AmaCam
Neaktīvo lauka robežu rādīšana					X	
Kameras attēla skatīšana						X

1. Iestatīšanas izvēlnē izvēlieties "Licenču pārvaldība".



CMS-I-00000168

Lietojumprogrammu sarakstā katrai licencei tiek rādīts lietošanas atlikušais ilgums un tas, vai lietojumprogramma ir aktivizēta vai deaktivizēta.

2. Lai varētu aktivizēt licences, sazinieties ar Amazone tirgotāju.

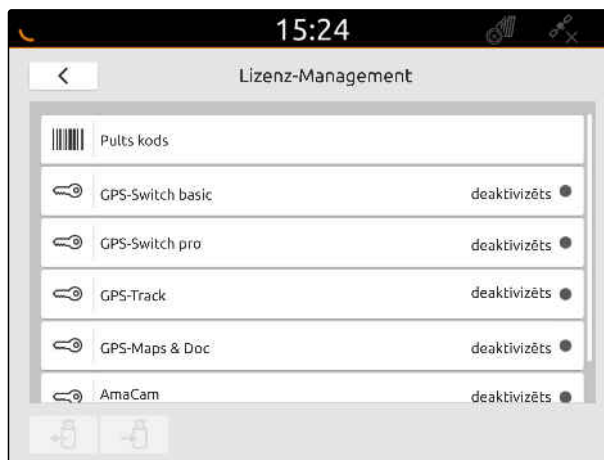

CMS-I-00001096

Tīkla izveidošana

13

CMS-T-00004307-C.1

13.1 Wi-Fi pieejas punkta izveide ar AmaTron 4

CMS-T-00004308-C.1

Ar AmaTron 4 un Wi-Fi spraudni var izveidot Wi-Fi tīklu. Citas Wi-Fi spējīgas ierīces var piekļūt šim Wi-Fi tīklam. Wi-Fi tīklu var izmantot lietotnēm myAmaRouter un AmaTron-Twin.

NOSACĪJUMI

- ☑ Iegūta AmaTron Connect pakotne

1. Ievietojiet USB Wi-Fi spraudni.
2. Iestatīšanas izvēlnē izvēlieties "Tīkls".
3. Aktivizējiet "Wi-Fi izmantošana".
4. Sadaļā "Režīms" izvēlieties "Pieejas punkts".
5. Sadaļā "Wi-Fi tīkls" pārdēvējiet Wi-Fi tīklu.
6. Sadaļā "Parole" piešķiriet Wi-Fi tīklam paroli.

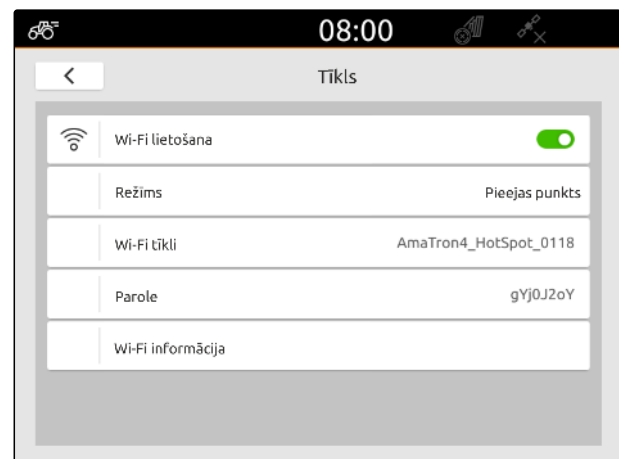

CMS-I-00003176

13.2 AmaTron 4 savienojiet ar Wi-Fi tīklu

CMS-T-00004309-C.1

Ar AmaTron 4 un Wi-Fi spraudni var piekļūt Wi-Fi tīklam. Wi-Fi tīklu var izmantot lietotnēm myAmaRouter un AmaTron-Twin.



NOSACĪJUMI

- ☑ Iegūta AmaTron Connect pakotne

1. Ievietojiet USB Wi-Fi spraudni.
2. Iestatīšanas izvēlnē izvēlieties "Tīkls".
3. Aktivizējiet "Wi-Fi izmantošana".
4. Sadaļā "Režīms" izvēlieties "Dalībnieks".
5. Izvēlieties "Wi-Fi tīkls".

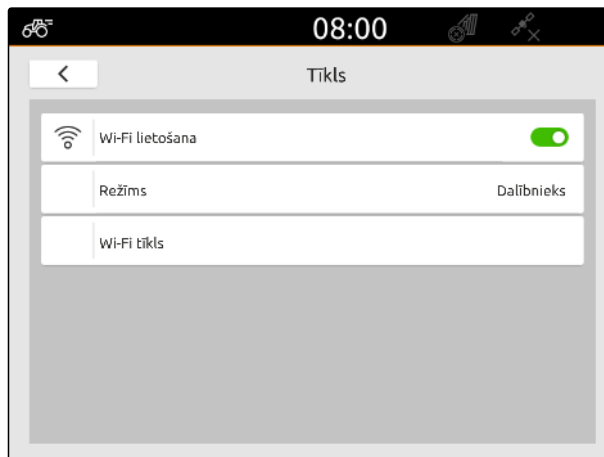

CMS-I-00003178

Tiek parādīts pieejamo Wi-Fi tīklu saraksts. Atslēgas simbols parāda, vai Wi-Fi tīkls ir aizsargāts ar paroli.

- aizsargāts ar paroli
- : atvērts

6. Sadaļā "Wi-Fi tīkls" izvēlieties vēlamo Wi-Fi tīklu.
7. Izvēlieties "Savienot".
8. Ja izvēlētais Wi-Fi tīkls ir aizsargāts ar paroli, ievadiet paroli.

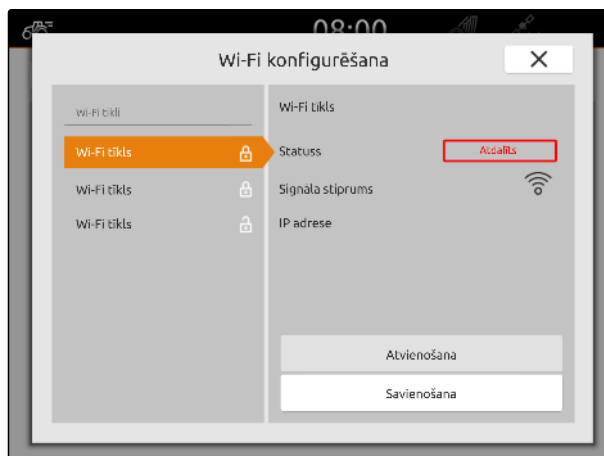

CMS-I-00003175

Ierīču uzstādīšana

14

CMS-T-00000194-J.1

14.1 ISOBUS ierīces uzstādīšana

CMS-T-00000319-J.1

Pievienotās ISOBUS ierīces tiek izveidotas automātiski un tiek ielādēti ierīču dati. Ierīču datus var vadīt pultī ierīču vadības sistēmā. Pareizam attēlojumam kartes skatā ir jānorāda ierīces modelēšana.

Dati ir atkarīgi no šādiem faktoriem:

- Pievienotā ierīce tiek nestā vai vilkta.
- GPS uztvērējs ir uzstādīts uz traktora vai ierīces.
- Izmantotā ierīce ir pašgājējs.
- Stieņu skaits

NOSACĪJUMI

- ☑ Ir pieslēgta ISOBUS ierīce

1. Galvenajā izvēlnē izvēlieties .
2. Pie "Ierīces" izvēlieties pieslēgto ierīci.
3. Ja GPS uztvērējs ir uzstādīts uz ierīces, Aktivizējiet "GPS uztvērēju uz ierīces".
4. Ja pievienotā ierīce tiek nestā vai ierīce ir pašgājējs, pie "Ierīces modelēšana" izvēlieties "nestā"

vai

ja pievienotā ierīce tiek vilkta, pie "Ierīces modelēšana" izvēlieties "vilkta".



CMS-I-00000243

Ierīces ģeometrijai ir šādas vērtības:

- "X1": attālums starp savienojuma punktu un iestrādes punktu
- "X2", mašīnām ar diviem stieņiem: attālums starp savienojuma punktu un otru iestrādes punktu
- "A", vilktām mašīnām: attālums starp savienojuma punktu un aizmugurējo asi
- "B": GPS uztvērēja garenvirziena nobīde no savienojuma punkta
- "C": GPS uztvērēja perpendikulāra nobīde no savienojuma punkta braukšanas virzienā. Perpendikulārās nobīdes pozitīva vērtība pa labi no savienojuma punkta, perpendikulārās nobīdes negatīva vērtība pa kreisi no savienojuma punkta.

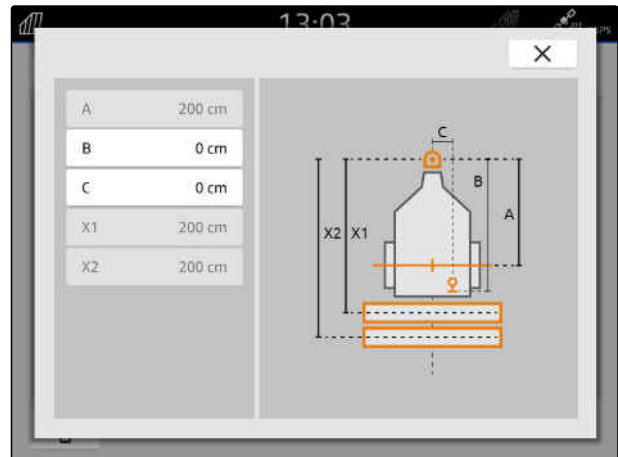

CMS-I-00004941

**NORĀDE**

Visām ģeometrijas vērtībām ir jāsapas ar ierīces reālajām ģeometrijas vērtībām.

5. *Lai pārbaudītu ģeometrijas vērtības,* pie ierīces izmēriet ģeometrijas vērtības.
6. Izvēlieties "*Ierīces ģeometrija*".
7. *Ja GPS uztvērējs ir uzstādīts uz ierīces,* levdiet vērtības "B" un "C".



14.2 Ne-ISOBUS ierīču uzstādīšana

CMS-T-00000318-H.1

14.2.1 Ne-ISOBUS ierīces izveide

CMS-T-00000321-G.1

Pareizam attēlojumam kartes skatā un platuma daļu pārslēgšanas pareizai darbībai ir jābūt izveidotai ierīcei.

1. Galvenajā izvēlnē izvēlieties .
2. Pie "Ierīces" izvēlieties .
3. Ierakstiet ierīces nosaukumu.
4. Apstipriniet ar .



CMS-I-00000279

14.2.2 Ne-ISOBUS ierīces konfigurēšana

CMS-T-00000322-H.1

1. Galvenajā izvēlnē izvēlieties .
2. Pie "Ierīces" izvēlieties vajadzīgo ierīci.

Pareizam attēlojumam kartes skatā ir jānorāda ierīces modelēšana.

Dati ir atkarīgi no šādiem faktoriem:

- Pievienotā ierīce tiek nestā vai vilktā.
 - GPS uztvērējs ir uzstādīts uz traktora vai ierīces.
 - Izmantotā ierīce ir pašgājējs.
3. *Ja pievienotā ierīce tiek nestā vai ierīce ir pašgājējs,*
 pie "Ierīces modelēšana" izvēlieties "nesta"

vai

ja pievienotā ierīce tiek vilktā,
 pie "Ierīces modelēšana" izvēlieties "vilktā".

4. Ierakstiet ierīces tipu un ražotāju.



CMS-I-00000280

Ierīces ģeometrijai ir šādas vērtības:

- X1: attālums starp savienojuma punktu un iestrādes punktu
- X2: vilktām mašīnām: attālums starp savienojuma punktu un aizmugurējo asi
- A: GPS uztvērēja perpendikulāra nobīde no savienojuma punkta braukšanas virzienā. Perpendikulārās nobīdes pozitīva vērtība pa labi no savienojuma punkta, perpendikulārās nobīdes negatīva vērtība pa kreisi no savienojuma punkta.
- B: GPS uztvērēja garenvirziena nobīde no savienojuma punkta

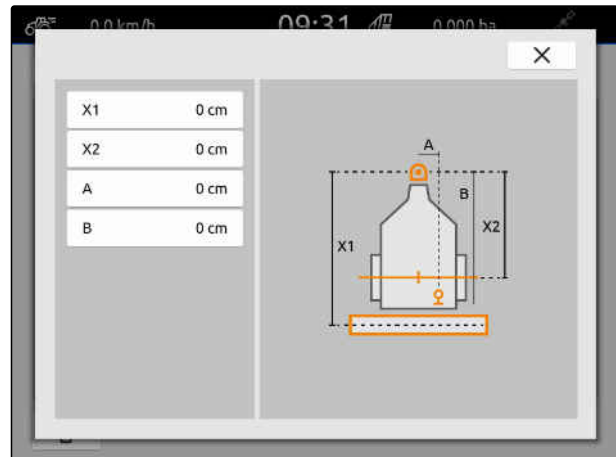

CMS-I-00001044

5. Pie "Ierīces ģeometrija" ierakstiet X1 un X2 paredzētās vērtības.
6. Ja GPS uztvērējs ir uzstādīts uz ierīces, pie "Ierīces ģeometrija" ierakstiet A un B paredzētās vērtības.
7. Ar "Platuma daļu skaits" ierakstiet pievienotās ierīces platuma daļu skaitu.
8. Pie "Standarta platuma daļu platums" izmainiet visu platuma daļu platumu.

Ja platuma daļām ir dažādi platumi, katrai platuma daļai platumu var norādīt atsevišķi. Platuma daļas ir numurētas, skatoties kustības virzienā, sākot no kreisās uz labo pusi.

9. Platuma daļu sarakstā izmainiet atsevišķu platuma daļu vērtības.

14.3 Ierīces izvēle

CMS-T-00000378-H.1

ISOBUS ierīces tiek izvēlētas automātiski, kad tās tiek pieslēgtas.

Ja tiek izmantotas ne-ISOBUS ierīces, ir jāizvēlas viena ierīce, lai ielādētu pareizus ierīces datus.

NOSACĪJUMI

☑ Ierīce ir uzstādīta, skat. lpp. 51

1. Galvenajā izvēlnē izvēlieties .
 2. Izvēlieties vajadzīgo ierīci.
- ➔ Izvēlēta ierīce tiek atzīmēta ar āķīti.



CMS-I-00000280

Traktoru uzstādīšana

15

CMS-T-00000195-J.1



15.1 Jauna traktora izveide

CMS-T-00000238-H.1

Pareizam attēlojumam kartes skatā un automātiskai platuma daļu pārslēgšanas pareizai darbībai ir jābūt izveidotam traktoram.

NORĀDE

Katram izmantotajam traktoram izvēlnē "Ierīces" ir jābūt izveidotam un ierīkotam traktoram.

1. Galvenajā izvēlnē izvēlieties .
2. Pie "Traktori" izvēlieties .
3. Ierakstiet traktora nosaukumu.
4. Apstipriniet ar .
5. Traktora ģeometrijas maiņa, skat. lpp. 56.
6. Traktora sensoru konfigurēšana, skat. lpp. 58.

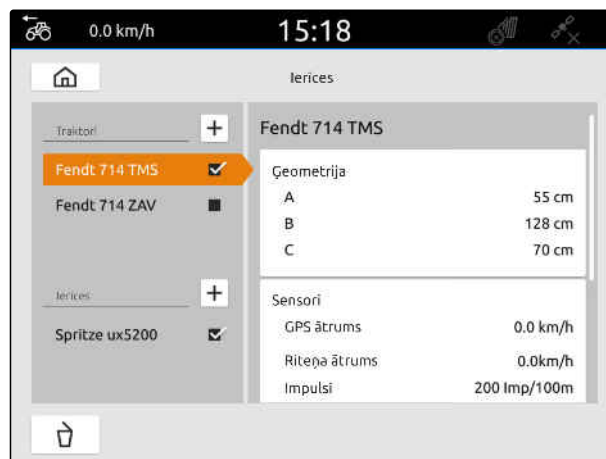

CMS-I-00000241

15.2 Traktora ģeometrijas maiņa

CMS-T-00000237-G.1

Ar traktora ģeometrijas datiem tiek norādīta GPS uztvērēja pozīcija pret garenvirziena asi, aizmugurējo asi un traktora savienojuma punktu. Ģeometrijas dati ir vajadzīgi pareizam attēlojumam kartes skatā un platuma daļu pārslēgšanas pareizai darbībai.

i NORĀDE

Dažiem traktoriem ar integrētu GPS uztvērēju GPS uztvērēja pārraidītā pozīcija neatbilst fiziskajai GPS uztvērēja pozīcijai. Traktora ģeometrijas datiem ir jāatbilst GPS uztvērēja pārraidītajai pozīcijai. Papildu informācijas iegūšanai sazinieties ar traktora ražotāju.

i NORĀDE

Traktoriem ar 2 savienojuma punktiem katram savienojuma punktam ir jāizveido traktors.

1. Galvenajā izvēlnē izvēlieties .
2. Izvēlieties vajadzīgo traktoru.
3. izvēlieties "Ģeometrija".

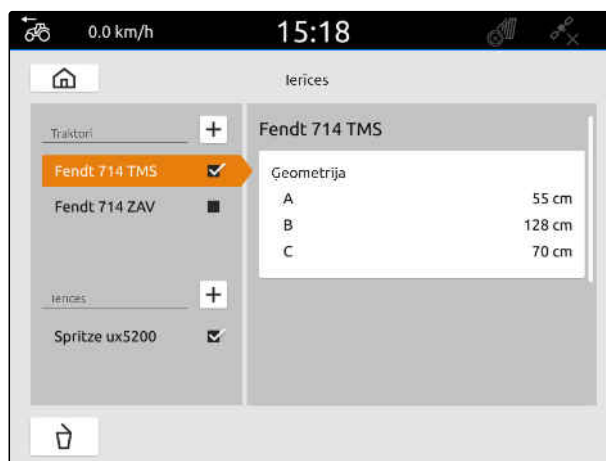

CMS-I-00000234

4. Pie "A" ierakstiet GPS uztvērēja attālumu līdz traktora garenvirziena asij.
5. Pie "B" ierakstiet GPS uztvērēja attālumu līdz aizmugurējās ass vidum.
6. Pie "C" ievadiet aizmugures ass attālumu pret savienojuma punktu.
7. Apstipriniet ar .

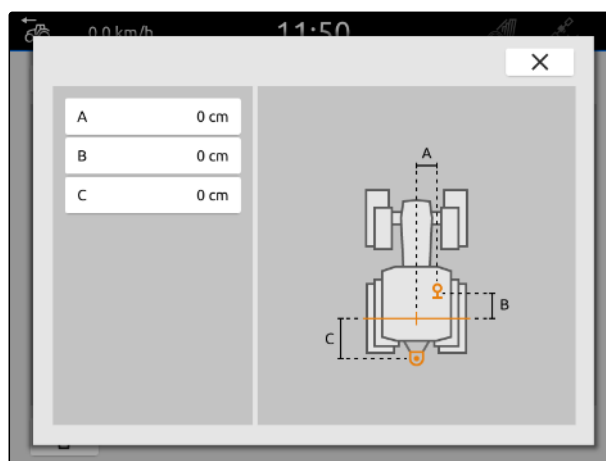

CMS-I-00000236

15.3 Traktora sensoru konfigurēšana

CMS-T-00000239-I.1

15.3.1 Riteņa sensora konfigurēšana

CMS-T-00000310-G.1

Ja ierīce uz ISOBUS neraida savu ātruma signālu, ierīces vadības sistēma var izmantot riteņa sensora ātruma signālu. Riteņa sensors nosaka ātrumu pēc riteņa apgrieziena. Ja traktoram nav riteņa sensora, bet pievienotajai ierīcei ir vajadzīgs šis signāls, riteņa sensora datus var simulēt no GPS signāla.



NOSACĪJUMI

Ja riteņa sensora signāls rodas no riteņa sensora:

- ☑ Signālspraudnis pieslēgts, skat. lpp. 11

- Galvenajā izvēlnē izvēlieties .
- Pie "Traktori" izvēlieties vajadzīgo traktoru.
- Izvēlieties "Sensori".

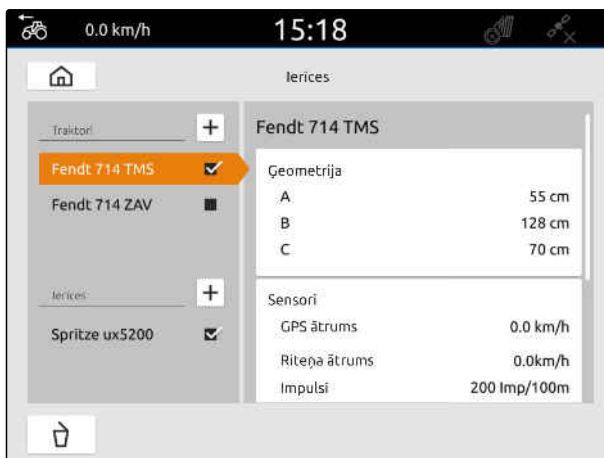

CMS-I-00000242

- Izvēlieties "Ritenis".
- Ja ir jāizmanto riteņa sensora signāls, aktivizējiet "Raidīt signālu".



CMS-I-00000232

6. *Ja ir jāsimulē riteņa sensora signāls no GPS signāla,*
pie "Avots" izvēlieties "GPS uztvērējs"

vai

Ja riteņa sensora signāls rodas no riteņa sensora,
pie "Avots" izvēlieties "Signāla kontaktligzda".

7. *Ja riteņa sensora signāls rodas no riteņa sensora,*
pie "Aktuālā vērtība" ierakstiet impulsu skaitu minūtē

vai

Lai noteiktu impulsu skaitu minūtē,
pie "Impulsu apguve" ievērojiet displejā redzamos norādījumus.



NORĀDE

Iestatījumi tiek pārņemti tikai tad, ja izvēlne tiek aizvērta.

8. Ar  aizveriet izvēlni.

15.3.2 Radara sensora konfigurēšana

CMS-T-00000311-G.1

Ja ierīce uz ISOBUS neraida savu ātruma signālu, ierīces vadības sistēma var izmantot radara sensora ātruma signālu. Radara sensors nosaka ātrumu pēc radara signāliem. Ja traktoram nav radara sensora, bet pievienotajai ierīcei ir vajadzīgs šis signāls, radara sensora datus var simulēt no GPS signāla.



NOSACĪJUMI

Ja radara sensora signāls rodas no radara sensora:

☑ Signālspraudnis pieslēgts, skat. lpp. 11

1. Galvenajā izvēlnē izvēlieties  .
2. Pie "Traktori" izvēlieties vajadzīgo traktoru.
3. Izvēlieties "Sensori".

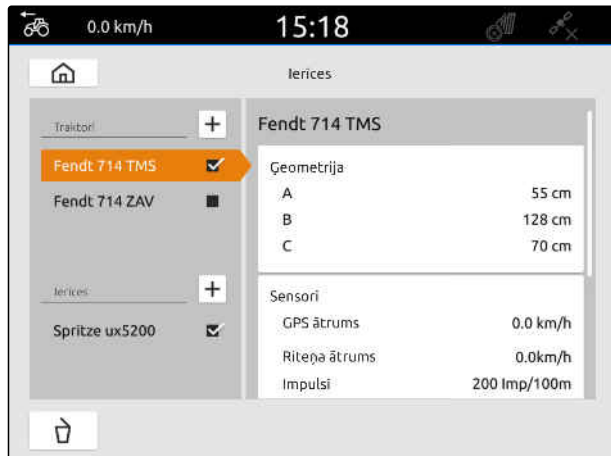

CMS-I-00000242

4. Izvēlieties "Radars".
5. Ja ir jāizmanto radara sensora signāls, aktivizējiet "Raidīt signālu".
6. Ja ir jāsimulē radara sensora signāls no GPS signāla, pie "Avots" izvēlieties "GPS uztvērējs"

vai

Ja radara sensora signāls rodas no riteņa sensora, pie "Avots" izvēlieties "Signāla kontaktligzda".

7. Ja radara sensora signāls rodas no radara sensora, pie "Aktuālā vērtība" ierakstiet impulsu skaitu minūtē

vai

Lai noteiktu impulsu skaitu minūtē, pie "Impulsu apguve" ievērojiet displejā redzamos norādījumus.



CMS-I-00000235

NORĀDE

Iestatījumi tiek pārņemti tikai tad, ja izvēlne tiek aizvērta.

- Ar  aizveriet izvēlni.

15.3.3 GPS/NMEA2000 signālu raidīšana

CMS-T-00000316-H.1

AmaTron 4 ātrumu un GPS pozīciju ar ISOBUS var nosūtīt uz pieslēgto ierīci. Šim nolūkam pievienotajai ierīcei ir jāspēj apstrādāt ātruma signālu ar NMEA2000 protokolu.

NORĀDE

Ja GPS iestatījumos pie "GPS uztvērēja ieeja" ir izvēlēts "ISOBUS", traktors raida GPS signālus uz ISOBUS, skat. lpp. 38.

Šādā gadījumā iestatījumi šajā izvēlnē ir deaktivizēti.

- Galvenajā izvēlnē izvēlieties .
- Pie "Traktori" izvēlieties vajadzīgo traktoru.
- Izvēlieties "Sensori".

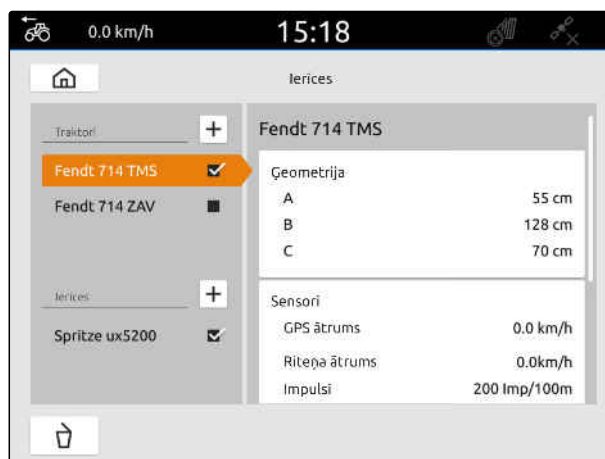

CMS-I-00000242

15 | Traktoru uzstādīšana

Traktora sensoru konfigurēšana

- Izvēlieties "GPS/NMEA2000".
- Ja ātruma signāls ar NMEA2000 protokolu ir jāpārraida pievienotajai ierīcei, pie "Ātrums" aktivizējiet "Raidīt signālu".*
- Ja GPS pozīcija ar NMEA2000 protokolu ir jāpārraida pievienotajai ierīcei, pie "GPS pozīcija" aktivizējiet "Raidīt signālu".*



CMS-I-00000233

NORĀDE

Iestatījumi tiek pārņemti tikai tad, ja izvēlne tiek aizvērta.

- Ar  aizveriet izvēlni.

15.3.4 Jūgvārpstas sensora konfigurēšana

CMS-T-00000314-G.1

Ja pievienotajai ierīcei ir vajadzīgs jūgvārpstas apgriezību skaits, var iestatīt impulsus uz apgriezību un pārraidīt signālu jūgvārpstas apgriezību skaitam.

- Galvenajā izvēlnē izvēlieties .
- Pie "Traktori" izvēlieties vajadzīgo traktoru.
- Izvēlieties "Sensori".

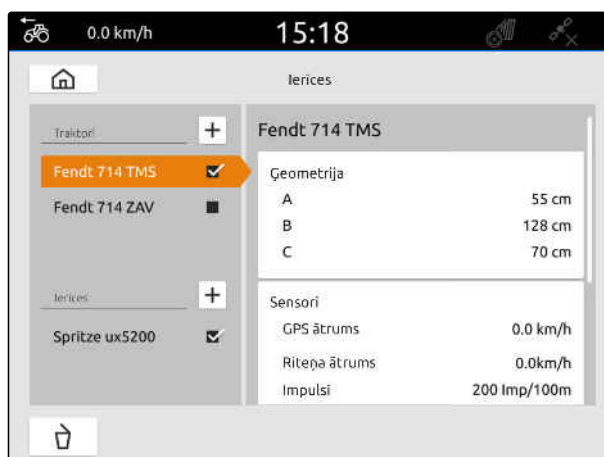

CMS-I-00000242

4. Izvēlieties "Jūgvārpsta".
5. Ja ir jāpārraida jūgvārpstas apgriezienu skaits, izvēlieties "Raidīt signālu".
6. Pie "Impulsi uz apgriezienu" ierakstiet vērtību pareizam jūgvārpstas apgriezienu skaitam.

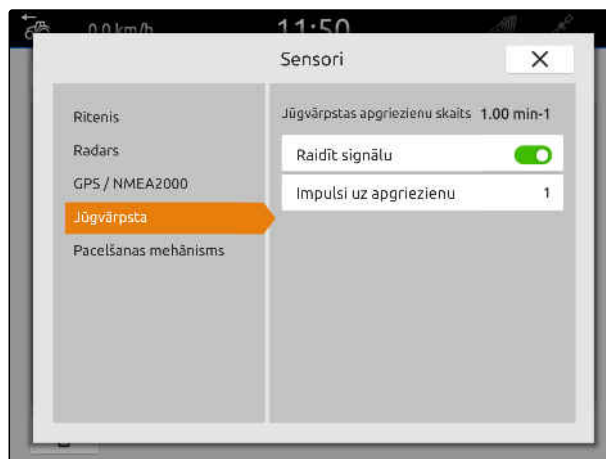

CMS-I-00000239

i NORĀDE

Iestatījumi tiek pārņemti tikai tad, ja izvēlne tiek aizvērta.

7. Ar  aizveriet izvēlni.

15.3.5 Darba stāvokļa sensora konfigurēšana

CMS-T-00000315-G.1

15.3.5.1 Digitāla darba stāvokļa sensora konfigurēšana

CMS-T-00000312-G.1

Ja ir pieslēgts digitālais darba stāvokļa sensors, AmaTron 4 pēc darba stāvokļa sensora signāla var noteikt, vai ierīce ir darba stāvoklī.

1. Galvenajā izvēlnē izvēlieties .
2. Pie "Traktori" izvēlieties vajadzīgo traktoru.
3. Izvēlieties "Sensori".

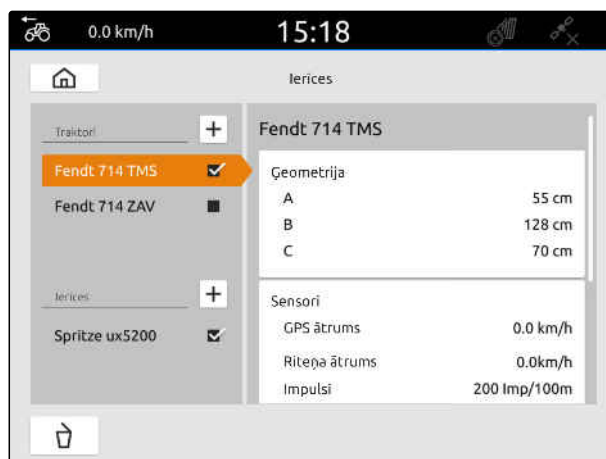

CMS-I-00000242

15 | Traktoru uzstādīšana

Traktora sensoru konfigurēšana

4. Izvēlieties "Pacelšanas mehānisms".
5. Ja ir jāpārraida darba stāvoklis, izvēlieties "Raidīt signālu".
6. Pie "Sensora tips" izvēlieties "Digitāls".
7. Ja parādītais darba stāvoklis neatbilst faktiskajam darba stāvoklim, aktivizējiet "Signāla invertēšana".

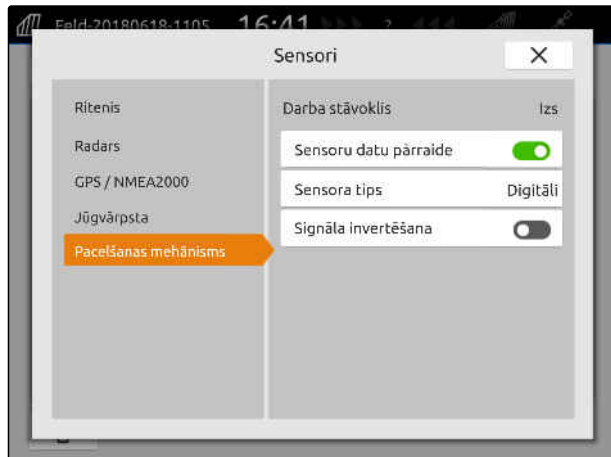

CMS-I-00000238



NORĀDE

Iestatījumi tiek pārņemti tikai tad, ja izvēlne tiek aizvērta.

8. Ar aizveriet izvēlni.

15.3.5.2 Analogā darba stāvokļa sensora konfigurēšana

CMS-T-00000313-G.1

Ja ir pieslēgts analogais darba stāvokļa sensors, AmaTron 4 pēc sprieguma vērtībām var noteikt, vai ierīce ir darba stāvoklī. Šim nolūkam AmaTron 4 ir jāapgūst sprieguma vērtības dažādiem stāvokļiem. Papildus AmaTron 4 ir jāapgūst pārslēgšanas punkts starp augšējo un apakšējo gala pozīciju.

1. Galvenajā izvēlnē izvēlieties .
2. Pie "Traktori" izvēlieties vajadzīgo traktoru.
3. Izvēlieties "Sensori".

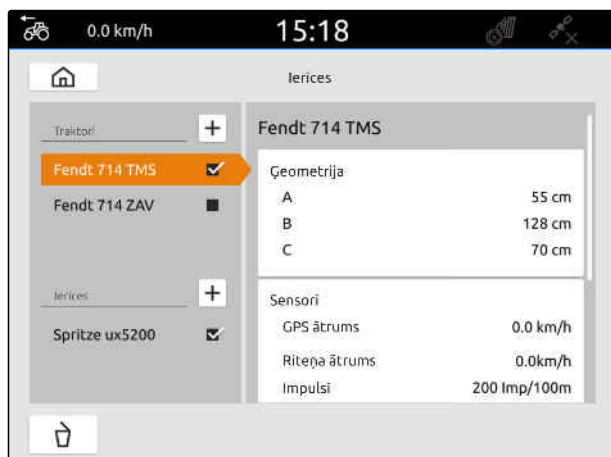

CMS-I-00000242

- Izvēlieties "Pacelšanas mehānisms".
- Ja ir jāpārraida darba stāvoklis, izvēlieties "Raidīt signālu".
- Pie "Sensora tips" izvēlieties "Analogi".

Vērtība "Augšējai gala pozīcijai" tiek novērtēta kā darba stāvoklis "izslēgts". Vērtība "Apakšējai gala pozīcijai" tiek novērtēta kā darba stāvoklis "ieslēgts".

- Mašīnu ar traktora pacelšanas mehānismu novietojiet darba stāvoklī.
- Izvēlieties "Augšējās gala pozīcijas apguve".
- Mašīnu ar traktora pacelšanas mehānismu novietojiet ārpus darba stāvokļa.
- Izvēlieties "Apakšējās gala pozīcijas apguve".
- Novietojiet traktora pacelšanas mehānismu starp apakšējo un augšējo gala pozīciju.
- Izvēlieties "Pārslēgšanas punkta apguve".



NORĀDE

Iestatījumi tiek pārņemti tikai tad, ja izvēlne tiek aizvērta.

- Ar  aizveriet izvēlni.



CMS-I-00000237

15.4 Traktora izvēle

CMS-T-00003589-D.1

Ir jāizvēlas traktors, lai varētu ielādēt pareizus ierīces datus.



NOSACĪJUMI

☑ Ir izveidots traktors; skat. lpp. 56

1. Galvenajā izvēlnē izvēlieties  .

2. Izvēlieties vajadzīgo traktoru.

➔ Izvēlētais traktors tiek atzīmēts ar āķīti.

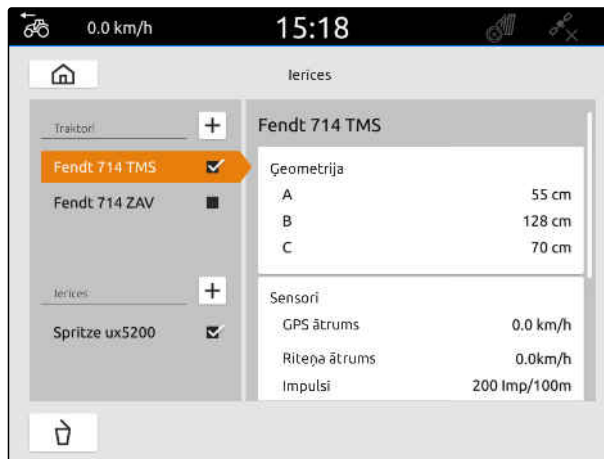

CMS-I-00000241

Kartes skata izmantošana

16

CMS-T-00000188-I.1

16.1 Kartes skata konfigurēšana

CMS-T-00000192-I.1

16.1.1 Aktivizējiet dinamisko darba izvēlni

Ja ir aktivizēta šī funkcija, darba izvēlnē **1** kartes skatā automātiski tiek paslēpta pēc 10 sekundēm. Ja lietotājs ar roku tuvojas displejam, atkal tiek parādīta darba izvēlnē.

CMS-T-00000211-G.1

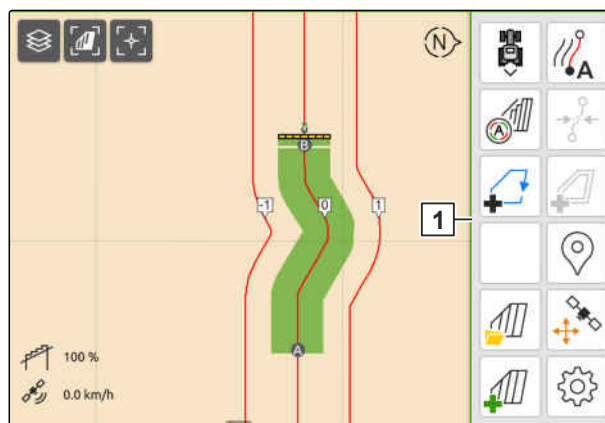

CMS-I-00002900

1. Darba izvēlnē izvēlieties  > "Pamatiestatījumi".
2. "Dinamisko pogu joslas" aktivizēšana
vai
Deaktivizējiet "Dinamisko pogu joslu".

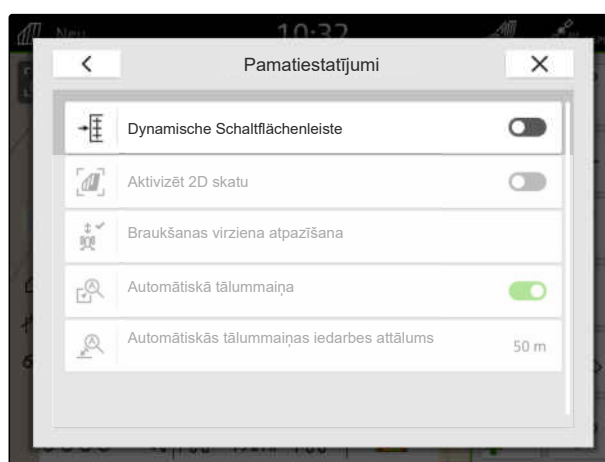

CMS-I-00000149

16.1.2 2D skata aktivizēšana

Ar šo funkciju var pārslēgties starp 2D skatu un 3D skatu.



1. Darba izvēlnē izvēlieties  >
"Pamatiestatījumi".

2. Aktivizējiet 2D skatu

vai

Deaktivizējiet 2D skatu.

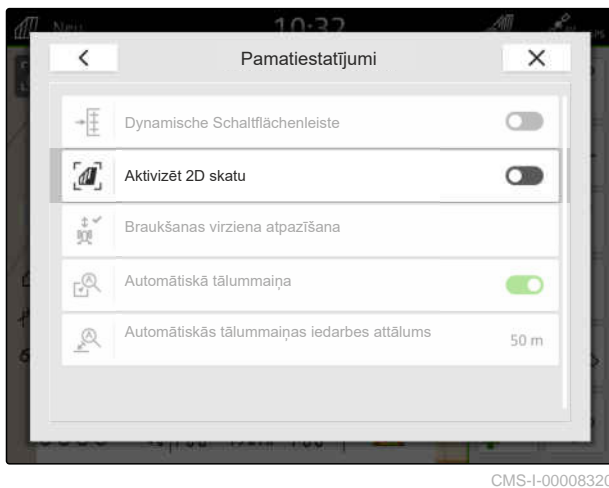

16.1.3 Braukšanas virziena atpazīšanas konfigurēšana

Braukšanas virziena avota atpazīšana nodrošina, lai traktora simbols neapgrieztos, ja traktors brauc atpakaļgaitā. Braukšanas virziena avots var būt GPS, traktora signāli vai GPS un traktora signāli.



NORĀDE

Ja ir izvēlēts "Traktors + GPS" un traktors neraida signālu, tiek izmantots GPS signāls.

1. Darba izvēlnē izvēlieties  >
"Pamatstatījumi".
2. Pie "Braukšanas virziena atpazīšanas" izvēlieties vajadzīgo avotu
vai
Deaktivizējiet braukšanas virziena atpazīšanu.

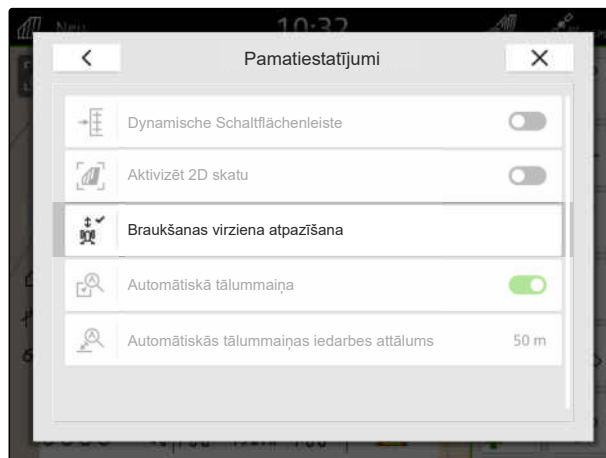

16.1.4 Automātiskas tālummaiņas konfigurēšana

CMS-T-00000228-G.1

Ja ir aktivizēta automātiska tālummaiņa, kartei automātiski notiek tālummaiņa šādu notikumu gadījumos:

- Tuvināšana:
 - Tuvošanās šādiem elementiem:
 - ◇ Lauka robeža
 - ◇ Apgriešanās josla
 - ◇ Šķērslis
 - ◇ Apstrādātā platība
 - Ātrums zem 3 km/h
- Attālināšana:
 - Ātrums virs 6 km/h



NOSACĪJUMI

- ☑ "GPS-Switch pro" licence pieejama

1. Darba izvēlnē izvēlieties  > "Pamatiestatījumi".
2. "Automātiskas tālummaiņas" aktivizēšana vai deaktivizēšana.
3. Ja ir aktivizēta automātiska tālummaiņa, pie "Automātiskas tālummaiņas iedarbes attāluma" iestatiet, kādā attālumā līdz iepriekš minētajiem elementiem iedarbojas automātiskā tālummaiņa.

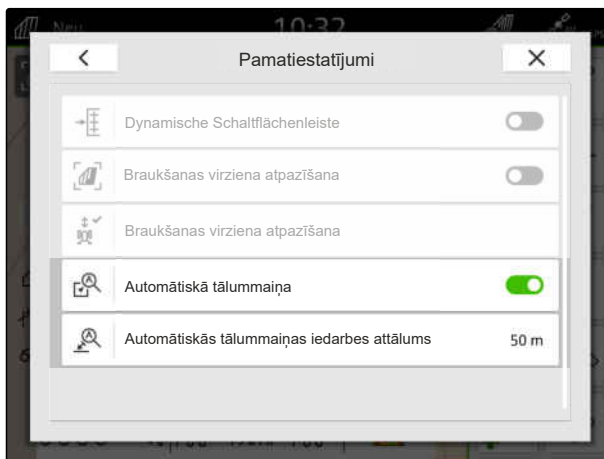

CMS-I-00000197

4. Pārejiet uz kartes skatu.
5. Karti ar pirkstiem palieliniet līdz maksimāli vajadzīgajai tālummaiņas pakāpei.

6. Izvēlieties  .

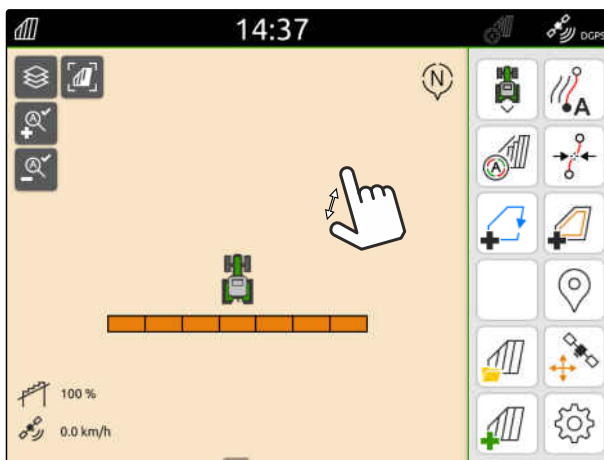

CMS-I-00000256

7. Karti ar pirkstiem samaziniet līdz zemākajai vajadzīgajai tālummaiņas pakāpei.

8. Izvēlieties  .



NORĀDE

Kamēr ir aktivizēta automātiskā tālummaiņa, tālummaiņas pakāpes var pielāgot jebkurā laikā.

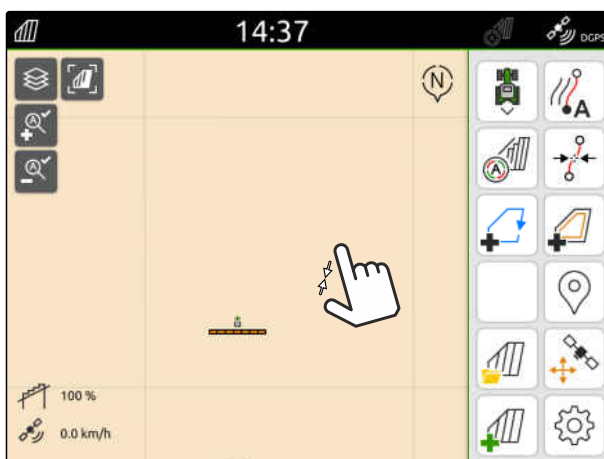

CMS-I-00000257

16.2 Parādīt kartes skatu AmaTron-Twin lietotnē

CMS-T-00004310-D.1

Ar AmaTron-Twin lietotni AmaTron 4 kartes skatu var attēlot un vadīt mobilajā ierīcē. Attēlotais kvadrātkods ved uz lietotnes lejupielādi un papildu informāciju.

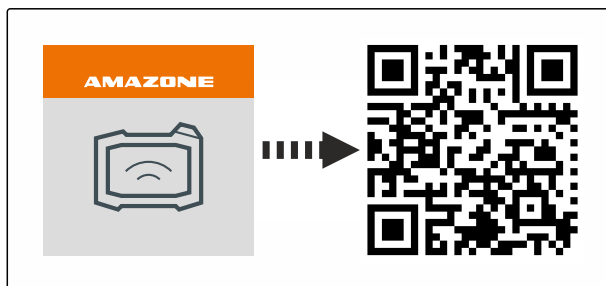

CMS-I-00003259



NOSACĪJUMI

- ☉ AmaTron-Twin lietotne uzstādīta mobilajā ierīcē
- ☉ AmaTron 4 ir ierīkots tīkls; skat. lpp. 49
- ☉ AmaTron 4 un mobilā ierīce ir vienā WLAN

1. Ar kvadrātkodu instalējiet AmaTron-Twin lietotni.
2. Palaidiet AmaTron-Twin lietotni.

16.3 Darba izvēlnes pārslēgšana

CMS-T-0000206-F.1

Darba izvēlnē var skatīt pults funkcijas un dažādu ierīču funkcijas. Ierīces, kuru funkcijas ir redzamas, var izvēlēties. Ir iespējams pārslēgties starp izvēlētajām funkcijām.

1. *Lai izvēlētos ierīces funkcijas pogu darba izvēlnei,*
Turiet nospiešus kartes skata **1** taustiņus.

➔ Ir redzams saraksts ar pievienotajām ierīcēm.

2. Izvēlieties vajadzīgās ierīces.

➔ Izvēlētajās ierīces tiek atzīmētas ar āķīti.

3. Apstipriniet ar ✓.



CMS-I-00001091



SVARĪGI

Mašīnas bojājumu risks

Ar vilkšanas žestu nejauši var nospiegt ierīču vadības sistēmas pogas.

- Sāciet vilkšanas žestu displeja malā.



NORĀDE

Ja pirksts virs darba izvēlnes tiek virzīts displeja vidus virzienā, AmaTron 4 pārslēdzas starp lietojumprogrammām; skat. lpp. 23.

4. Nospiediet AmaTron 4 kartes skata taustiņu

vai

Ar pirkstu velciet no ekrāna labās malas uz darba izvēlni.



CMS-I-00000252

16.4 Ierīces informācijas parādīšana vai paslēpšana

CMS-T-00000244-C.1

AMAZONE mašīnām kartes skatā displeja apakšējā malā tiek parādīta ierīces informācija. Ierīces informāciju pēc vajadzības var parādīt vai paslēpt.

NOSACĪJUMI

- ☑ Ir pieslēgta AMAZONE ISOBUS mašīna

- ▶ *Lai paslēptu ierīces informāciju,*
ar pirkstu velciet no ierīces informācijas uz
 displeja apakšējo malu

vai

- Lai parādītu ierīces informāciju,*
ar pirkstu no apakšējās displeja malas velciet uz
 displeja vidu.



CMS-I-00000254

16.5 Maiņa starp stieņiem

CMS-T-00007192-B.1

Ja pieslēgtā mašīna atbalsta Multi Boom, stieņu platuma daļas tiek parādītas kartes skata stieņu pārskatā. Pie transportlīdzekļa simbola tiek parādīts tikai izvēlētais stienis un arī apstrādātā platība tikai izvēlētajam stienim.

Ar stieņu pārskatu var izvēlēties, kurš stienis tiek rādīts pie transportlīdzekļa simbola un kāda apstrādātā platība.

- ▶ Stieņu pārskatā mainiet vajadzīgo stieni.



CMS-I-00005061

16.6 Maiņa starp lauka zonu kartēm

CMS-T-00000358-G.1

Ja normas vērtību uztvērējam ir piešķirtas vairākas lauka zonu kartes, kartes skatā var mainīt starp lauka zonu kartēm.



NOSACĪJUMI

- ☑ Izvēlēti vajadzīgie stieņi, skat. lpp. 73

- Kartes skatā izvēlieties .

16.7 Kartes tālummaiņa

CMS-T-00000245-B.1

Ar ierīces vadības sistēmu var veikt kartes tālummaiņu.

- *Lai tuvinātu,*
virziet kartē divus pirkstus vienu no otra

vai



Lai attālinātu,
virziet kartē divus pirkstus vienu pie otra.



16.8 Pārslēgšana uz skatu no putna lidojuma

CMS-T-00000356-B.1

Lai kartē skatītu visus objektus, var iestaīt skatu no putna lidojuma. Šajā gadījumā notiek kartes tālummaiņa, līdz var redzēt traktora simbolu un visus objektus uz lauka.

1. Kartes skatā izvēlieties .
2. *Lai izietu no skata no putna lidojuma,*
atkārtoti izvēlieties .

16.9 Fokusēšana uz transportlīdzekļa simbolu

CMS-T-00000357-B.1

Ja transportlīdzekļa simbols atrodas ārpus redzamās kartes zonas, skatu var fokusēt uz transportlīdzekļa simbolu.

- Kartes skatā izvēlieties .

16.10 GPS dreifa koriģēšana

CMS-T-00007169-A.1

16.10.1 GPS dreifa manuāla koriģēšana

CMS-T-00007170-A.1

Par GPS dreifu dēvē GPS signāla novirzes. GPS dreifs rodas, ja tiek izmantoti korekcijas avoti ar mazu precizitāti. GPS dreifu var atpazīt tādējādi, ka lauka robežu pozīcijas vai apstrādātās platības AmaTron4 vairs nesaskan ar reālajām pozīcijām.

NOSACĪJUMI

- ☉ Lauka robeža ir izveidota vai apstrādāta platība

1. Kartes pārbīde ar bultiņām

vai

Lai ievadītu vērtību, par kuru karte tiek pārbīdīta, pieskarieties uz garuma datiem.

2. Labojumu apstipriniet ar .

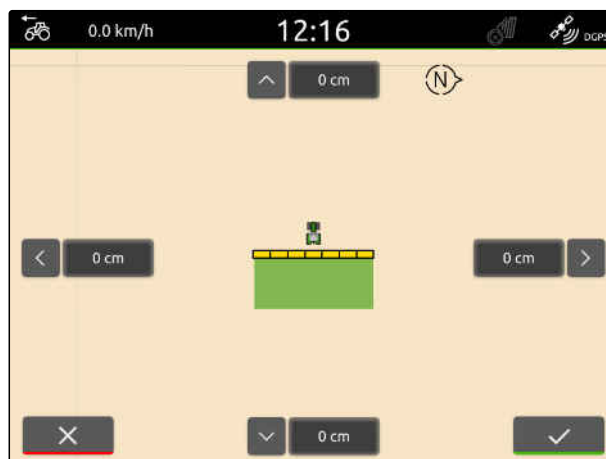

CMS-I-00000312

16.10.2 GPS dreifa labošana ar marķēto šķērsli

CMS-T-00000377-D.1



Par GPS dreifu dēvē GPS signāla novirzes. GPS dreifs rodas, ja tiek izmantoti korekcijas avoti ar mazu precizitāti. GPS dreifu var atpazīt tādējādi, ka lauka robežu pozīcijas vai apstrādātās platības AmaTron4 vairs nesaskan ar reālajām pozīcijām.

Lauka robežu vai apstrādāto platību pozicionēšanu uz AmaTron 4 var kontrolēt un labot ar marķētu šķērsli. Šim nolūkam nepieciešama nozīmīga vieta laukā, kas

būs reāls atsaucēs punkts, piemēram, iebrauktuve laukā vai koks. Šajā vietā katrā laikā var piebraukt, lai AmaTron 4 salīdzinātu reālo transportlīdzekļa pozīciju ar marķētā šķēršļa pozīciju. Turklāt ir svarīgi vienmēr piebraukt atsaucēs punktam vienādi un no viena un tā paša virziena. Ja pozīcijas nesakrīt, ar attiecīgo šķēršļa simbolu var koriģēt GPS dreifu.

NOSACĪJUMI

☑ Šķērslis iezīmēts; skat. lpp. 123

1. Ar transportlīdzekli brauciet pie reālā šķēršļa.
2. Darba izvēlnē izvēlieties .
3. Uzklīkšķiniet uz atbilstošā šķēršļa simbola.
4. Apstipriniet ar .

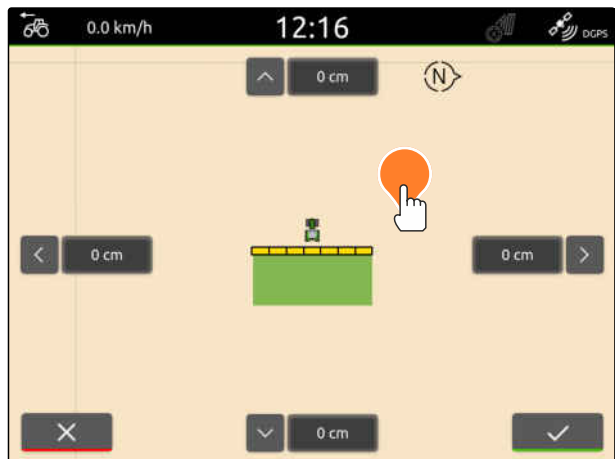

CMS-I-00005005

Darba sākšana

17

CMS-T-00000266-H.1

Ir šādas 2 iespējas, lai strādātu ar AmaTron 4:

- Darbs bez dokumentācijas:
 - Lauka dati pēc lauka apstrādes tiek atmesti.
- Darbs ar dokumentāciju:
 - Lauka datus pēc lauka apstrādes var saglabāt un pārvaldīt.
 - Uzdevuma datus var importēt un eksportēt ISO-XML formātā.
 - Uzdevuma datus var pārvaldīt.
 - ISO-XML uzdevuma datus tālāk var apstrādāt saimniecības vadības informācijas sistēmā.

Lauka dati ietver šādu informāciju:

- Apstrādātā platība
- Lauka robežas
- Šķēršļi
- Apgriešanās josla
- Sliežu līnijas



NOSACĪJUMI

- ☑ Ir pieejams GPS signāls
- ☑ Izvēlēts pareizs traktors, skat. lpp. 65
- ☑ Izvēlēta pareiza ierīce, skat. lpp. 54

1. Lai izveidotu jaunu lauku,

darba izvēlnē izvēlieties 

vai

Lai lauka datus ielādētu no esošajiem vai importētajiem uzdevuma datiem, skat. lpp. 83

vai

lai lauka datus ielādētu no formas faila, skat. lpp. 80.

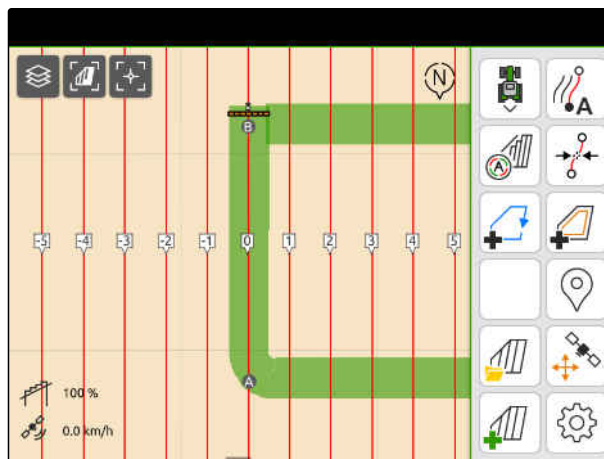

➔ Ja ir pieejami aktuālie ieraksti, tiek parādīta norāde.

2. Ja tiek strādāts bez dokumentācijas un ir jāatmet pašreizējie ieraksti,

izvēlieties .

vai

ja tiek strādāts ar dokumentāciju un ir jāsauglabā pašreizējie ieraksti,

izvēlieties , skat. lpp. 83.

➔ Ja aktuālajam uzdevumam ir pievienota produkta informācija un normas vērtības, tiek parādīta norāde.

-
3. *Ja produkta informācija un normas vērtības ir jāpārņem jaunajam laukam,*

izvēlieties ✓ .

vai

ja ir jāatmet aktuālā uzdevuma produkta informācija un normas vērtības,

izvēlieties ✗ .

4. *Lai sāktu apstrādāto platību ierakstīšanu,*
skat. lpp. 109.

5. *Lai pārvaldītu ierakstus,*
skat. lpp. 83.

Formas faila imports

18

CMS-T-00007016-B.1

USB atmiņā saglabātos formas failus var parādīt, un var importēt tajos ietvertos lauka datus. Lauka datus var apstrādāt uzreiz.



NORĀDE

Ja lauka dati ir jāpievieno jau esošam laukam, skat. lpp. 86.

Formas failos var būt ietverti šādi lauka dati:

- Lauka zonu kartes
- Lauka robežas



NOSACĪJUMI

- ☑ USB atmiņa ar formas failu ir ievietota

Lauka zonu kartēm un lauka robežām ir jābūt veidotām WGS-84 koordinātu sistēmā. Lauka zonu kartes lauka robežas sastāv no 3 failiem. Visiem 3 failiem USB atmiņā ir jābūt saglabātiem vienā un tajā pašā mapē vai vienā un tajā pašā ZIP failā:

- ģeometrijas datu faili, failu formāts: .shp
- faktu datu fails, failu formāts: .dbf
- atribūtu datu fails, faila formāts: .shx

1. Ar pirkstu no augšējās displeja malas velciet uz displeja vidu.

➔ Tiek atvērta ātrās palaišanas izvēlne.



CMS-I-00000278

2. izvēlieties .

➔ Ja ir pieejami ieraksti, tiek parādīta norāde.

3. *Lai atmestu pašreizējos ierakstus,*

izvēlieties 

vai

Lai saglabātu pašreizējos ierakstus,

izvēlieties , skat. lpp. 83.

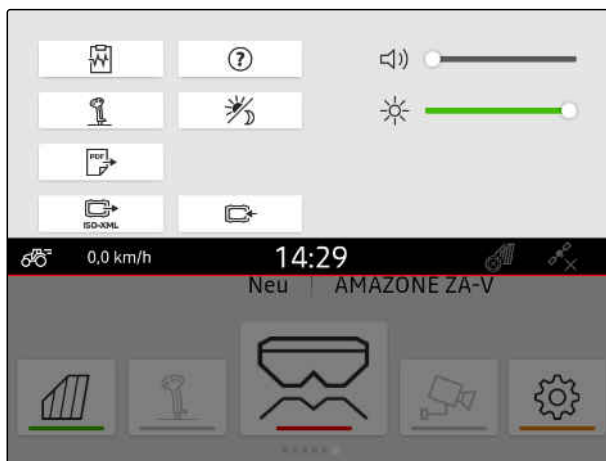

CMS-I-00000144

Formas failus var filtrēt ar attāluma līdz pašreizējai GPS pozīcijai palīdzību, skat. lpp. 37.

4. *Lai filtrētu formas failus,*

izvēlieties .

5. *Vajadzīgās lauka robežas vai lauka zonu kartes atzīmējiet ar āķīti.*



NORĀDE

Lauka zonas kartēm ir jābūt piešķirtām pieslēgtās ierīces normas vērtību uztvērējam. Ja pieslēgtajai ierīcei ir vairāki normas vērtību uztvērēji, var izvēlēties vairākas lauka zonu kartes.

Ja nav pieslēgta ierīce, lauka zonu kartēm ir jāpiešķir vienības.

6. *Ja ir pieslēgta ierīce,*
zem "*Mērķis*" izvēlieties vēlamo normas vērtības uztvērēju.

vai

Ja nav pieslēgta neviena ierīce,
zem "*Vienība*" izvēlieties vajadzīgo vienību.

7. *Lai pielāgotu iestrādes daudzumu,*
zem "*vērtību mērogošana*" mērogojiet vērtības vajadzīgajam iestrādes daudzumam.

8. Apstipriniet ievades ar .

➔ Ja AmaTron 4 nav saglabāti lauka dati, kartes skatā tiek ielādētas izvēlētās lauka zonu kartes vai izvēlētās lauka robežas.

9. *Ja lauka dati AmaTron 4 ir pieejami,*
lauka izvēlē izvēlieties attiecīgo lauku.

10. *Ja ielādētie lauka dati ir jāpārvalda,*
skat. lpp. 83.

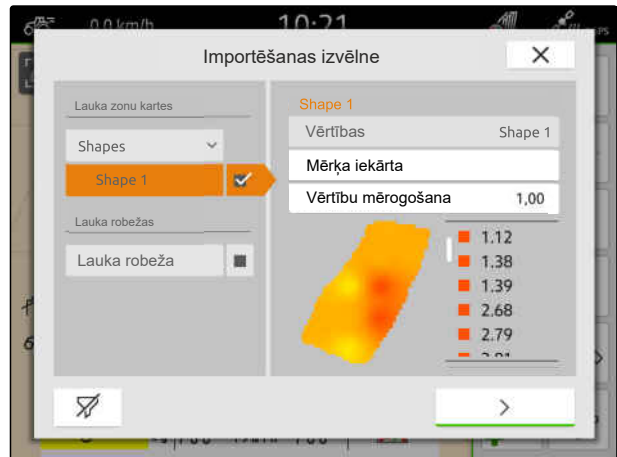

CMS-I-00001094

Darbs ar dokumentāciju

19

CMS-T-00000263-M.1

19.1 Lauka datu saglabāšana

CMS-T-00007064-A.1



Ja ir ierakstīti lauka dati, ierakstītos lauka datus var saglabāt. Ja var saglabāt lauka datus, tiek parādīts jautājums.

Jautājums par lauka datu saglabāšanu tiek parādīts šādos apstākļos:

- Ir jāizveido jauns lauks.
- Ir jāielādē jau saglabātie lauka dati.
- Lauka dati ir jāimportē no formas failiem.

Ja jautājums tiek apstiprināts, tiek parādīta izvēlne "Saglabāt".

Izvēlnē "Saglabāt" kreisās puses sarakstā tiek uzskaitīti jau saglabātie lauki. Ja ierakstītie lauka dati ir jāsaglabā jaunā laukā, var izveidot jaunu lauku. Labajā pusē var atcelt lauka datus, kas nav jāsaglabā izvēlētajam laukam.

1. *Lai izveidotu jaunu lauku,*
izvēlieties .
2. Izvēlieties vajadzīgo lauku.
3. *Ja noteikti lauka dati nav jāsaglabā laukam,*
atceliet lauka datus.
4. Apstipriniet ar .

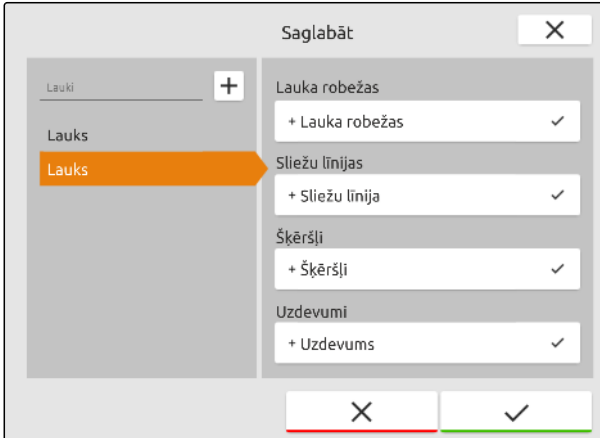

CMS-I-00004987

19.2 Lauka datu ielāde

CMS-T-00000340-H.1

Lai varētu izmantot importētus un izveidotus lauka datus, lauka dati ir jāielādē.

Lauka datus var būt ietverti šādi dati:

- Uzdevumi
- Lauka robežas
- Sliežu līnijas
- Lauka zonu kartes



NOSACĪJUMI

- ☑ Lauks izveidots, importēts skat. lpp. 85 vai ISO XML uzdevuma fails, skat. lpp. 88 vai lauka dati importēti no formas faila, skat. lpp. 86

1. Darba izvēlnē izvēlieties .
2. Izvēlieties vajadzīgo lauku.

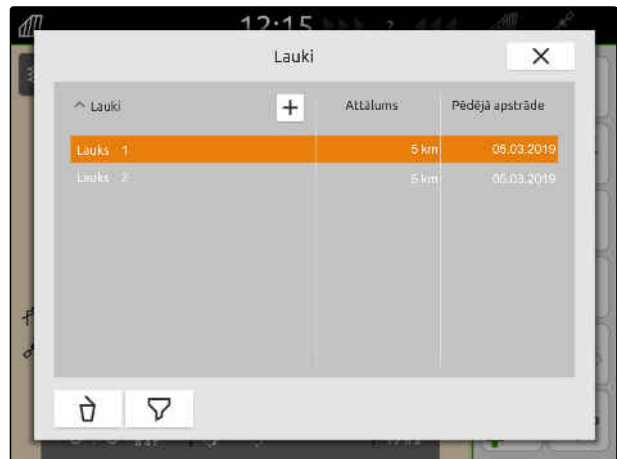

CMS-I-00000304

3. *Lai kopā ar lauku ielādētu uzdevumu, vajadzīgo uzdevumu atzīmējiet ar āķīti.*
4. *Lai pirms importa pārvaldītu uzdevuma datus, skat. lpp. 93*
5. *Lai kopā ar lauku ielādētu sliežu līnijas, vajadzīgās sliežu līnijas atzīmējiet ar āķīti.*
6. *Lai kopā ar lauku ielādētu lauka robežu, vajadzīgo lauka robežu atzīmējiet ar āķīti.*

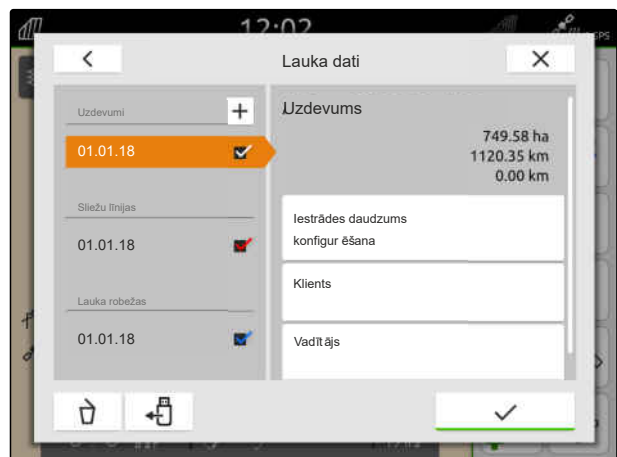

CMS-I-00000303

Lauka zonu kartes ir ietvertas uzdevuma datos un tiek ielādētas kopā ar uzdevuma datiem. Lauka zonas kartes var sastāvēt no vairākiem slāņiem. Šīs lauka zonas kartes tiek sauktas par daudzslāņu lauka zonas kartēm. Daudzslāņu lauka zonas kartes katram slānim pie mašīnas var noteikt citu normas vērtības uztvērēju.

i NORĀDE

Normas vērtības uztvērējs daudzslāņu lauka zonas kartei tiek piešķirti automātiski, ņemot vērā vienības. Ja normas vērtības uztvērējs nav piešķirts pareizi, tad normas vērtības uztvērējs ir jāpiešķir manuāli.

7. *Lai pielāgotu lauka zonu karti,* izvēlētajā uzdevumā izvēlieties vajadzīgo lauka zonu karti.

8. *Ja normas vērtības uztvērējs zem "Mērķis" neatbilst slānim,* zem "Mērķis" piešķirt vēlamo normas vērtības uztvērēju.

9. *Lai pielāgotu iestrādes daudzumu,* pie "vērtību mērogošana" mērogojiet vērtības vajadzīgajam iestrādes daudzumam.

10. Visas ievades apstipriniet ar ✓.

➔ Ja transportlīdzeklis atrodas izvēlētajā lauka tuvumā, lauks un izvēlētie dati tiek parādīti kartē.

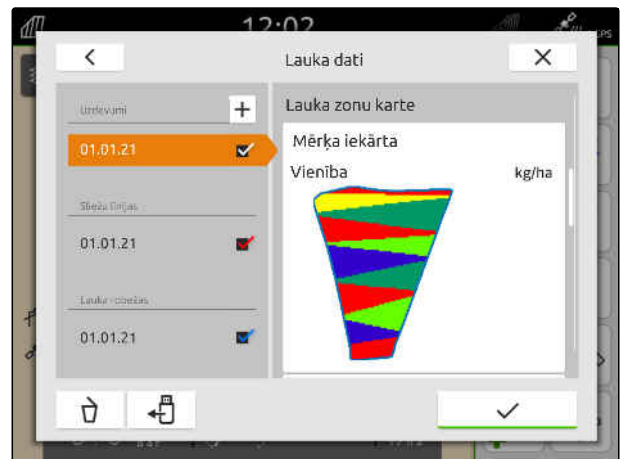

CMS-I-00005173

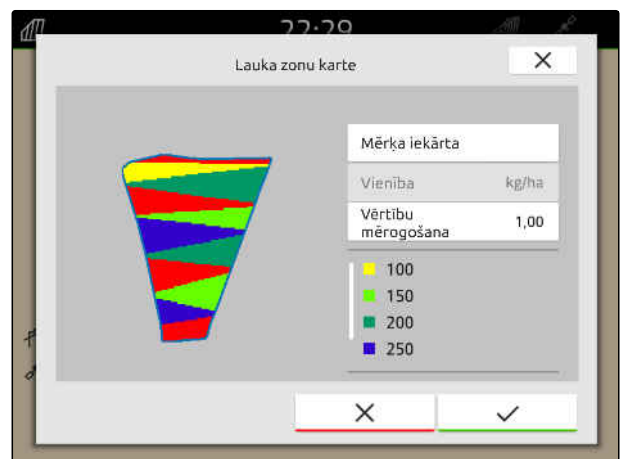

CMS-I-00001090

19.3 Jauna lauka izveide



CMS-T-00000325-G.1

Dokumentācijā AmaTron 4 lauks atrodas centrā.

Ja ir izveidots lauks, laukam automātiski tiek saglabāti šādi dati:

- Lauka robežas
- Sliežu līnijas
- Šķēršļi
- Apgriešanās josla

Laukam var piešķirt uzdevumus. Uzdevumam var piešķirt iestrādes daudzumu, produktus, klientus un vadītāju.

1. Darba izvēlnē izvēlieties .
2. izvēlieties .
3. Ierakstiet lauka nosaukumu.
4. Apstipriniet ar .

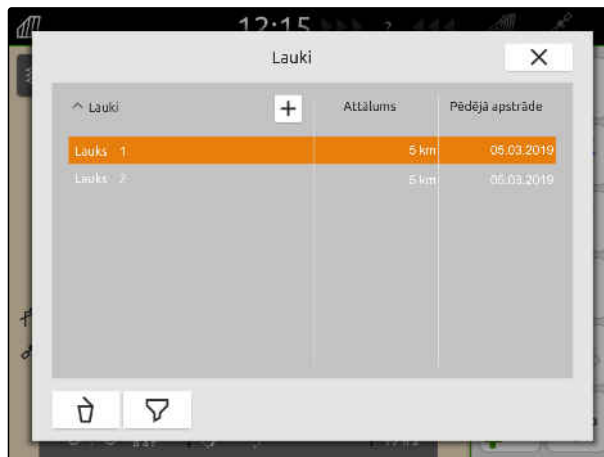

CMS-I-00000304

19.4 Lauka datu pievienošana laukam no formas faila

CMS-T-00001738-F.1

USB atmiņā saglabātos formas failus var parādīt un tajos ietvertos lauka datus var pievienot esošajam laukam. Ja lauka dati no formas faila ir jāapstrādā bez esoša lauka, skat. lpp. 80.

Formas failos var būt ietverti šādi lauka dati:

- Lauka zonu kartes
- Lauka robežas



NOSACĪJUMI

- ☑ Lauks izveidots, importēts skat. lpp. 85 vai ISO XML uzdevuma fails, skat. lpp. 88
- ☑ USB atmiņa ar formas failu ir ievietota



NORĀDE

Lauka zonu kartēm ir jābūt veidotām WGS-84 koordinātu sistēmā.

**Lauka zonu kartes sastāv no 3 failiem.
Visiem 3 failiem USB atmiņā ir jābūt
saglabātiem vienā un tajā pašā mapē vai
vienā un tajā pašā ZIP failā:**

- ģeometrijas datu faili, failu formāts: .shp
- faktu datu fails, failu formāts: .dbf
- atribūtu datu fails, faila formāts: .shx

1. Darba izvēlnē izvēlieties .
2. Izvēlieties vajadzīgo lauku.

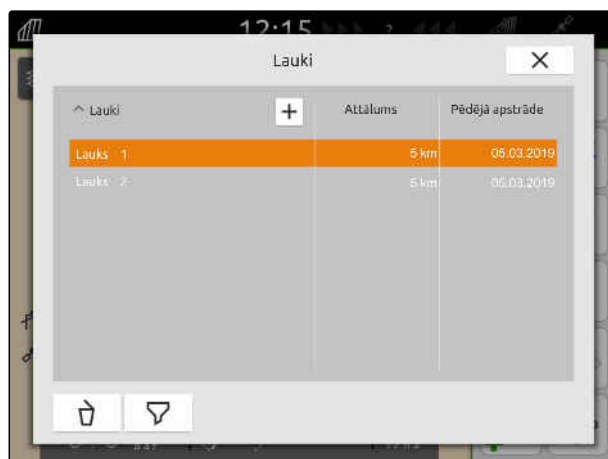

CMS-I-00000304

3. Lauka datu izvēles izvēlnē izvēlieties .
- ➔ Tiek rādītas USB atmiņā saglabātās lauka robežas un lauka zonu kartes

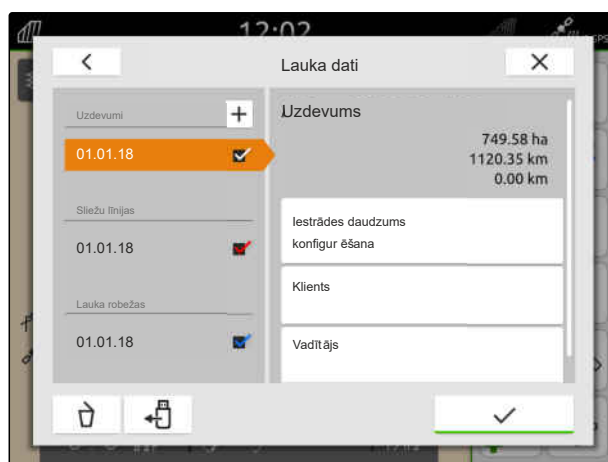

CMS-I-00000303

4. Vajadzīgās lauka robežas vai lauka zonu kartes atzīmējiet ar āķīti.

NORĀDE

Lauka zonas kartēm ir jābūt piešķirtām pieslēgtās ierīces normas vērtību uztvērējam. Ja pieslēgtajai ierīcei ir vairāki normas vērtību uztvērēji, var izvēlēties vairākas lauka zonu kartes.

Ja nav pieslēgta ierīce, lauka zonu kartēm ir jāpiešķir vienības.

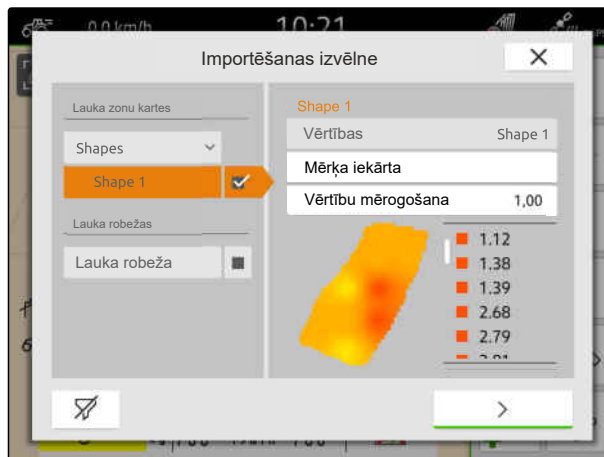

CMS-I-00001094

5. *Ja ir pieslēgta ierīce,*
zem "*Mērķis*" izvēlieties vēlamo normas vērtības uztvērēju.

vai

Ja nav pieslēgta neviena ierīce,
zem "*Vienība*" izvēlieties vajadzīgo vienību.

6. *Lai pielāgotu iestrādes daudzumu,*
zem "*vērtību mērogošana*" mērogojiet vērtības vajadzīgajam iestrādes daudzumam.

7. Apstipriniet ievades ar .

- ➔ Izvēlētās lauka zonu kartes tiek saglabātas pie "*Uzdevumiem*" lauka datos. Izvēlētās lauka robežas tiek saglabātas lauka robežu sarakstā.

19.5 ISO XML uzdevuma datu importēšana

CMS-T-00004311-E.1

19.5.1 ISO-XML uzdevuma datu importēšana no USB atmiņas

CMS-T-00000341-H.1

ISO XML uzdevuma datus var importēt un ielādēt AmaTron 4.

ISO-XML uzdevuma dati var ietvert šādus datus:

- Uzdevumi
 - Uzdevumi norāda uz laukiem, produktiem, klientiem, vadītājiem un lauka zonu kartēm.
- Pamatdati
 - Produkta dati
 - Klienta dati
 - Vadītāja dati
 - Lauka robežas
 - Sliežu līnijas
 - Šķēršļi
 - Apgriešanās josla
- Lauka zonu kartes



NOSACĪJUMI

- ✓ "GPS-Maps&Doc" licence pieejama
- ✓ ISO XML uzdevuma dati kā XML fails ar nosaukumu "Uzdevuma dati" ir pieejami USB atmiņā



NORĀDE

Ja tiek importēti ISO-XML uzdevuma dati, AmaTron 4 esošie ISO-XML uzdevuma dati tiek saglabāti USB atmiņā un dzēsti AmaTron 4.

1. Atveriet ātrās palaišanas izvēlni.



CMS-I-00000278

19 | Darbs ar dokumentāciju ISO XML uzdevuma datu importēšana

2. izvēlieties .

➔ Tiek rādīta importa izvēlne.

➔ JA ISO XML fails ir saglabāts USB atmiņas apakšdirektorijā, tad apakšdirektorija nosaukums tiek parādīts sarakstā.

➔ Ja ISO XML fails ir saglabāts USB atmiņas ZIP failā, ZIP faila nosaukums tiek parādīts sarakstā.

➔ JA ISO XML fails ir saglabāts USB atmiņas galvenajā direktorijā, tad sarakstā tiek parādīts punkts kā galvenā direktorija nosaukums.

3. *Lai importēšanai izvēlētos uzdevuma datus,* pie vajadzīgā uzdevuma ielieciet āķīti.

4. Apstipriniet importu ar .

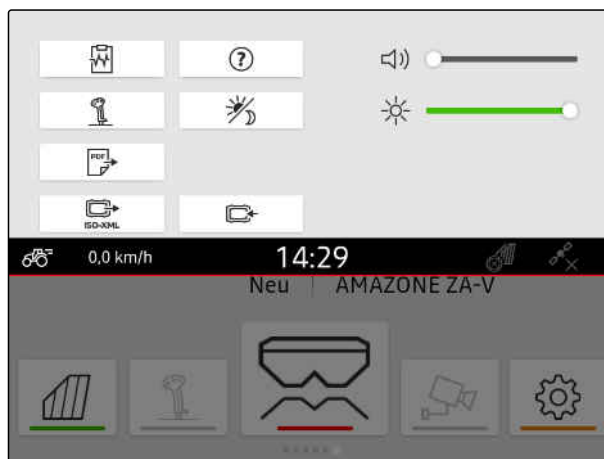

CMS-I-00000144

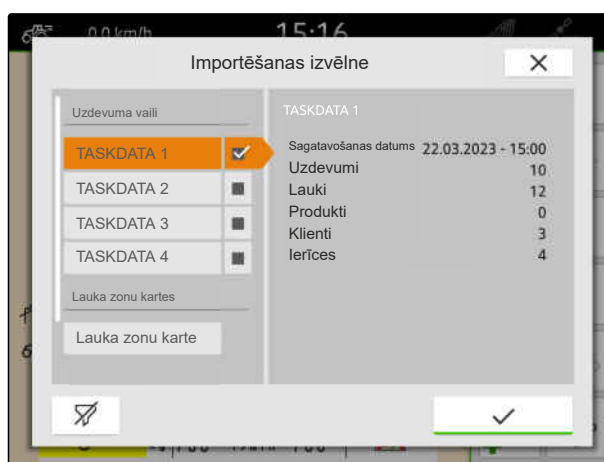

CMS-I-00004920

19.5.2 ISO-XML uzdevuma datu importēšana ar myAmaRouter lietotni

CMS-T-00004312-D.1

Ar platformu myAgrirouter var apmainīties ar datiem starp fermas menedžmenta sistēmām, mašīnām un ierīcēm. myAmaRouter lietotne veido savienojumu ar myAgrirouter.

Attēlotais kvadrātkods ved uz papildu informāciju.

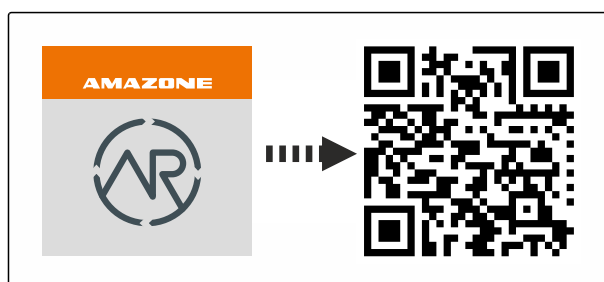

CMS-I-00003258



NOSACĪJUMI

- ☑ "GPS-Maps&Docs" licence pieejama
- ☑ myAmaRouter lietotne uzstādīta mobilajā ierīcē
- ☑ AmaTron 4 ir ierīkots tīkls; skat. lpp. 49
- ☑ AmaTron 4 un mobilā ierīce ir vienā WLAN



NORĀDE

AmaTron 4 esošie uzdevuma dati jaunu uzdevuma datu importa laikā tiek pārrakstīti. Esošie uzdevuma dati netiek automātiski saglabāti.

1. Ja esošie uzdevuma dati ir jā saglabā, skat. lpp. 91.
2. Palaidiet myAmaRouter lietotni.
3. Palaidiet importu uz myAmaRouter lietotni.
4. Apstipriniet importu uz AmaTron 4.

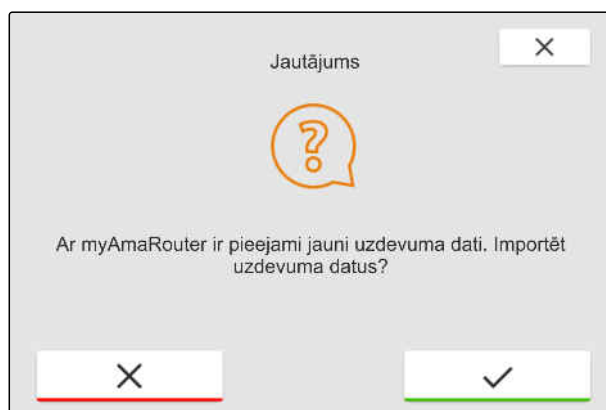

CMS-I-00003262

19.6 ISO XML uzdevuma datu eksportēšana

CMS-T-00004313-D.1

19.6.1 ISO-XML uzdevuma datu eksportēšana uz USB atmiņu

CMS-T-00001743-E.1

Ierakstītos uzdevuma datus var eksportēt kā ISO XML uzdevuma datus un saglabāt USB atmiņā.



NOSACĪJUMI

- ☑ "GPS-Maps&Docs" licence pieejama
- ☑ USB atmiņa ir iesprausta

1. Atveriet ātrās palāides izvēlni.

2. Izvēlieties  ISO-XML.

- ➔ Uzdevuma dati tiek saglabāti direktoriņā USB atmiņā. Direktoriņa nosaukums ir "UZDEVUMA DATI"
- ➔ Ja USB atmiņā jau ir direktorijs ar nosaukumu "UZDEVUMA DATI", šā direktoriņa nosaukums tiek papildināts ar eksporta datumu un laiku.
- ➔ Uzdevuma datu kopija paliek uz AmaTron 4.



CMS-I-00000278

19.6.2 ISO-XML uzdevuma datus eksportēšana ar myAmaRouter lietotni

CMS-T-00004314-D.1

Ar platformu myAgrirouter var apmainīties ar datiem starp fermas menedžmenta sistēmām, mašīnām un ierīcēm. myAmaRouter lietotne veido savienojumu ar myAgrirouter.

Attēlotais kvadrātkods vai saite
www.amazone.de/qrcode_myAmaRouter sniedz papildu informāciju.

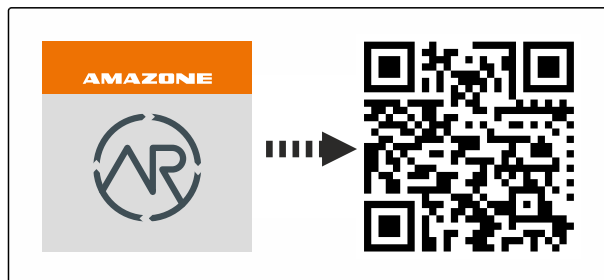

CMS-I-00003258



NOSACĪJUMI

- ☑ "GPS-Maps&Docs" licence pieejama
- ☑ myAmaRouter lietotne uzstādīta mobilajā ierīcē
- ☑ AmaTron 4 ir ierīkots tīkls; skat. lpp. 49
- ☑ AmaTron 4 un mobilā ierīce ir vienā WLAN

1. Palaidiet myAmaRouter lietotni.

2. Palaidiet eksportu uz myAmaRouter lietotni.

3. AmaTron 4 apstipriniet eksportu.

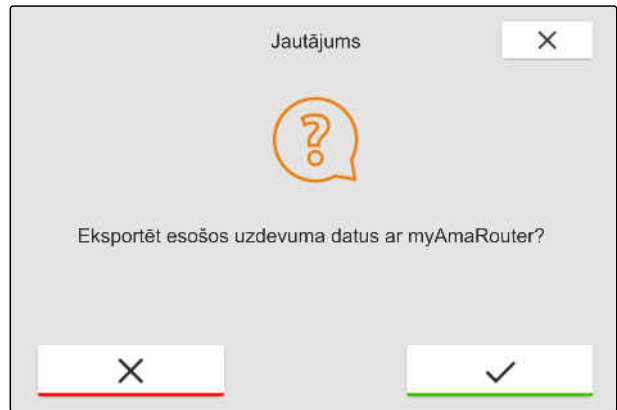

CMS-I-00003263

19.7 Uzdevuma datu pārvaldība

CMS-T-00007052-C.1

19.7.1 Jauna uzdevuma izveide

CMS-T-00000326-H.1

Ja ir izveidots lauks vai importēts, izmantojot uzdevuma datus, var izveidot uzdevumus un piešķirt laukam uzdevumu.



NOSACĪJUMI

- ⊙ Uzdevuma dati ir importēti, skat. lpp. 88 vai lauks ir izveidots, skat. lpp. 85

1. Darba izvēlnē izvēlieties .

2. Izvēlieties lauku.

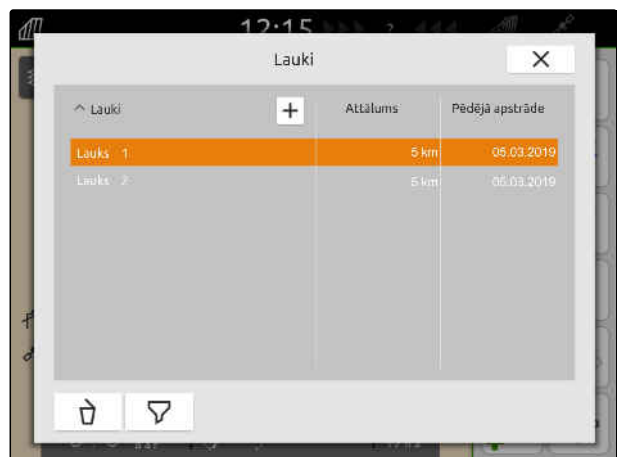

CMS-I-00000304

3. Pie "Uzdevumi" izvēlieties .
 4. Ierakstiet uzdevuma nosaukumu.
- ➔ Ja aktuālajam uzdevumam ir pievienota produkta informācija un normas vērtības, tiek parādīta norāde.

5. Ja produkta informācija un normas vērtības ir jāpārņem jaunajam uzdevumam, izvēlieties .

vai

ja ir jāatmet aktuālā uzdevuma produkta informācija un normas vērtības,

izvēlieties .

6. Apstipriniet ar .



NORĀDE

Uzdevumam var piešķirt šādus datus:

- Iestrādes daudzumi un produkti, skat. lpp. 94
- Klienti, skat. lpp. 98
- Vadītājs, skat. lpp. 99

19.7.2 Iestrādes daudzumu konfigurēšana

Pieslēgtās ierīces normas vērtības uztvērējam var piešķirt normas vērtības. AmaTron 4 pārraida ievadīto normas vērtību uz pieslēgto ierīci.

Lai dokumentētu atsevišķu produktu iestrādes daudzumu, var izveidot produktus un norādīt iestrādes daudzumus.

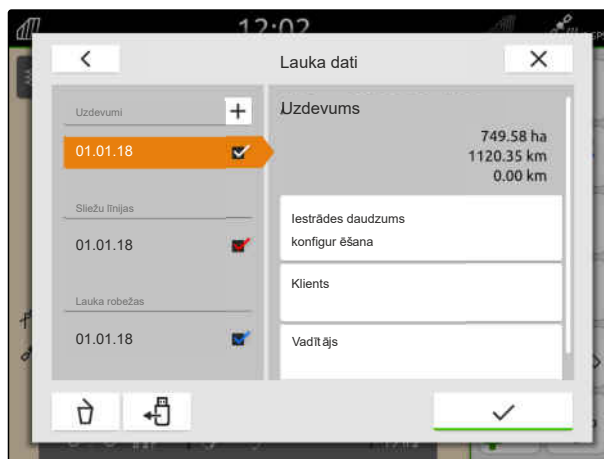

CMS-I-00000303



NOSACĪJUMI

- ☑ Uzdevuma dati ir importēti, skat. lpp. 88 vai lauks ir izveidots, skat. lpp. 85
- ☑ Uzdevums ir izveidots, skat. lpp. 93 vai ar uzdevuma datiem ir importēts
- ☑ Ir pievienota ISOBUS ierīce ar vismaz vienu normas vērtību uztvērēju

1. Darba izvēlnē izvēlieties .
2. Izvēlieties lauku.

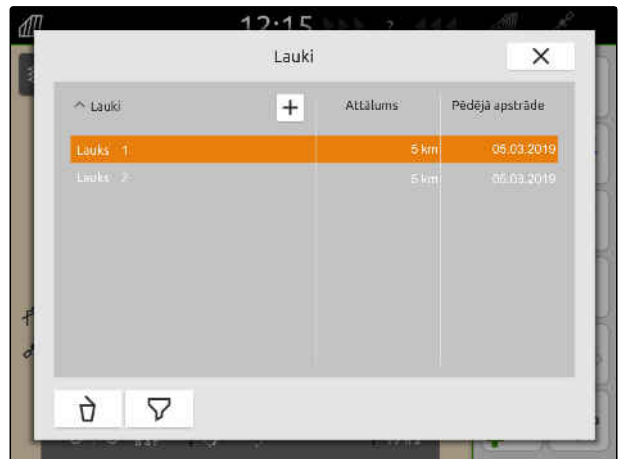

CMS-I-00000304

3. Pie "Uzdevumi" izvēlieties vajadzīgo uzdevumu.

Pie "Iestrādes daudzuma konfigurācija" tiek rādīts normas vērtības uztvērēja nosaukums. Katram ierīces normas vērtības uztvērējam tiek rādīts izvēlnes punkts.

4. Izvēlieties vajadzīgo normas vērtību uztvērēju.

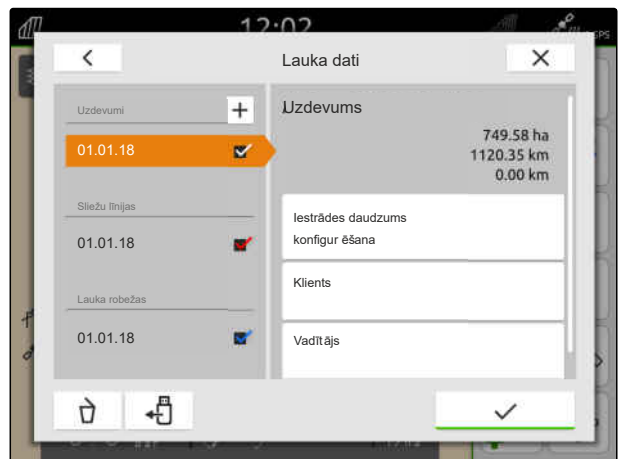

CMS-I-00000303

Kreisajā pusē tiek rādītas vienības, kurās var norādīt normas vērtību. Ierīce nosaka vienības.

NORĀDE

Ja iestrādes daudzums tiek norādīts procentos, ar vienību ievadītā normas vērtība tiek pielāgota atbilstoši procentu vērtībai.

- Izvēlieties vajadzīgo vienību.
- Pie "*Normas vērtība*" ievadiet vajadzīgo vērtību.

NORĀDE

Ja tiek izmantota lauka zonu karte, vērtība pie "*Normas vērtība*" tiek ignorēta.

Šādiem gadījumiem var ievadīt fiksētas normas vērtības:

- Ierīce atstāj lauku.
- GPS signāla atteice.

Ja netiek norādītas fiksētas normas vērtības, ierīce abos gadījumos saglabā pēdējo izmantoto vērtību.

- Ja ir jāievada fiksētas normas vērtības,*
ar  lieciet parādīt izvēlnes punktus.
- Pie "*Ārpus lauka robežām*" un "*GPS atteices gadījumā*" ievadiet vajadzīgo vērtību.
- Lai ievadītu iestrādes daudzumus produktiem,*
skat. lpp. 96.

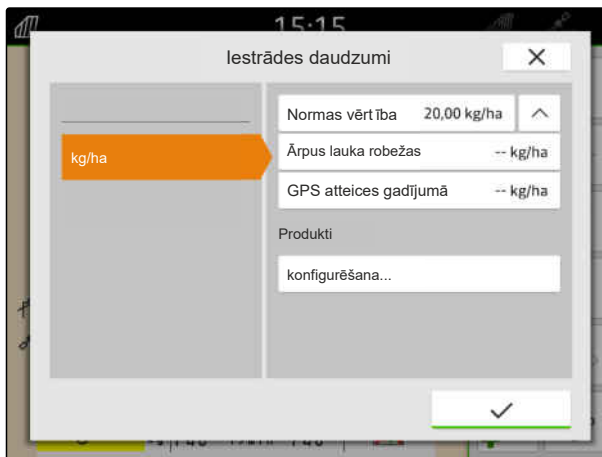

CMS-I-00000305



19.7.3 Produktu pārvaldība

CMS-T-00010597-B.1

Pie produktiem var ievadīt iestrādes daudzumus. AmaTron 4 dokumentācijā saglabā ievadītos iestrādes daudzumus.

NOSACĪJUMI

☉ Iestrādes daudzumi konfigurēti, skat. lpp. 94

1. Izvēlnē "Iestrādes daudzumi" pie "Produkti" izvēlieties "konfigurēt...".
2. Lai izveidotu jaunu produktu, izvēlieties .
3. Pie "Produkta nosaukums" ierakstiet produkta nosaukumu.
4. Pie "Mērvienība" izvēlieties produkta mērvienību.
5. Apstipriniet ar .

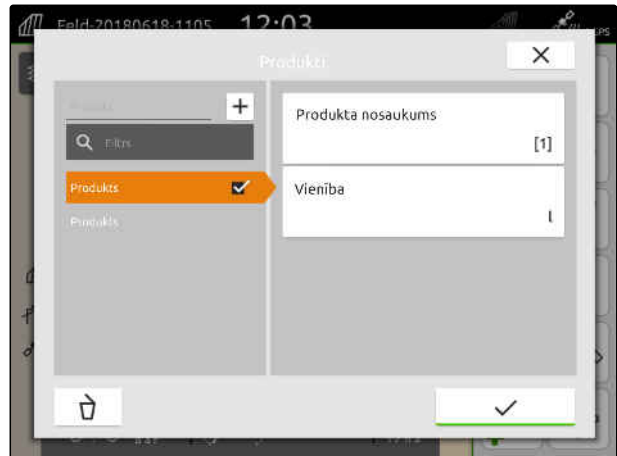

CMS-I-00000306

6. Lai piešķirtu produktu, pie "Produkti" izvēlieties vajadzīgos produktus.

➔ Izvēlētie produkti tiek atzīmēti ar āķīti.

7. Apstipriniet ar .

➔ Izvēlētie produkti ir piešķirti uzdevumam un ierīces normas vērtību uztvērējam.

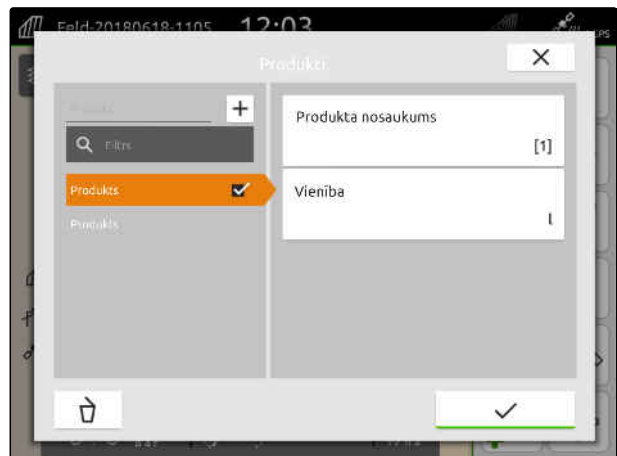

CMS-I-00000306

8. Lai mainītu produkta normas vērtību, pie "Produkti" izvēlieties vajadzīgo produktu.

9. Ierakstiet normas vērtību.

10. Apstipriniet ar .

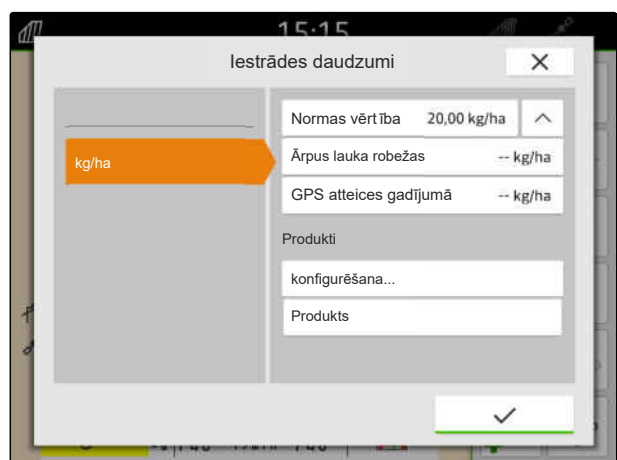

CMS-I-00007246

19.7.4 Klientu pārvaldība

CMS-T-00000335-G.1



NOSACĪJUMI

- ☑ Uzdevuma dati ir importēti, skat. lpp. 88 vai lauks ir izveidots, skat. lpp. 85
- ☑ Uzdevums ir izveidots; skat. lpp. 93 vai ar uzdevuma datiem ir importēts

1. Darba izvēlnē izvēlieties .
2. Izvēlieties lauku.

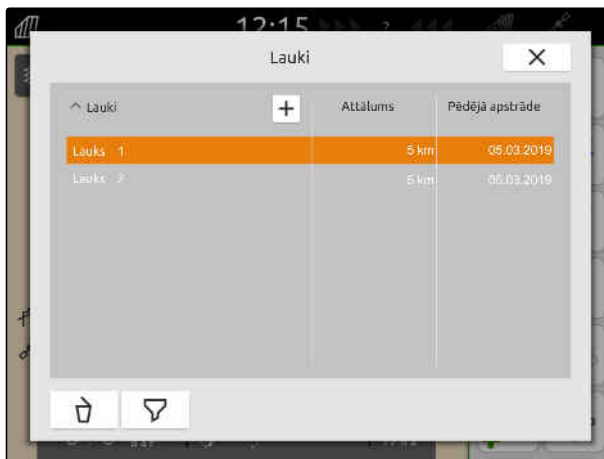

NORĀDE

Lai izveidotu klientu, ir jāizveido un jāizvēlas jebkāds uzdevums. Tad izveidotus klientus var piešķirt katram uzdevumam.

3. Pie "Uzdevumi" izvēlieties jebkādu uzdevumu.
4. Izvēlieties "klientu".

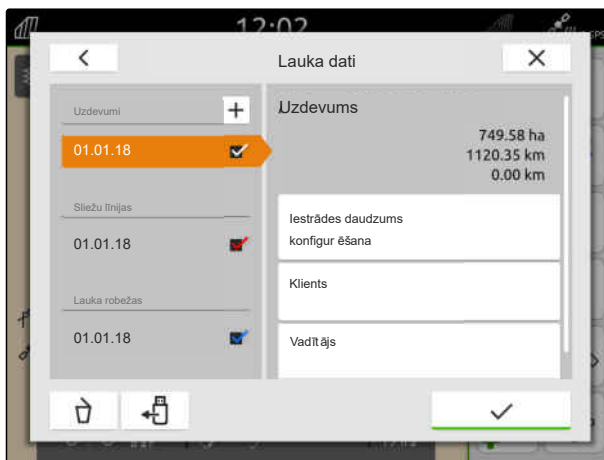

5. Lai izveidotu jaunu klientu, izvēlieties .

6. Ierakstiet klienta datus.

7. Apstipriniet ar .

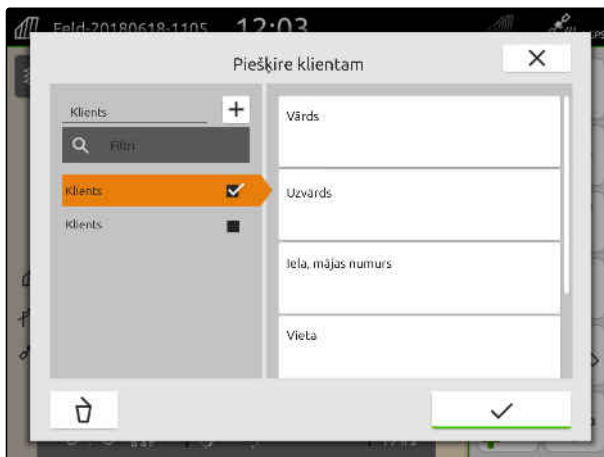

8. *Lai uzdevumam piešķirtu klientu,*
izvēlieties vajadzīgo klientu.

➔ Izvēlētais klients tiek atzīmēts ar āķīti.

9. Apstipriniet ar ✓.

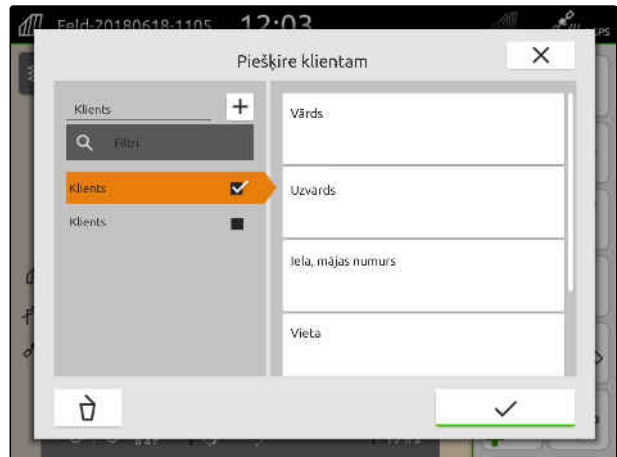

19.7.5 Vadītāju pārvaldība

CMS-T-00000338-G.1



NOSACĪJUMI

- ☉ Uzdevuma dati ir importēti, skat. lpp. 88 vai lauks ir izveidots, skat. lpp. 85
- ☉ Uzdevums ir izveidots; skat. lpp. 93 vai ar uzdevuma datiem ir importēts

1. Darba izvēlnē izvēlieties .

2. Izvēlieties lauku.

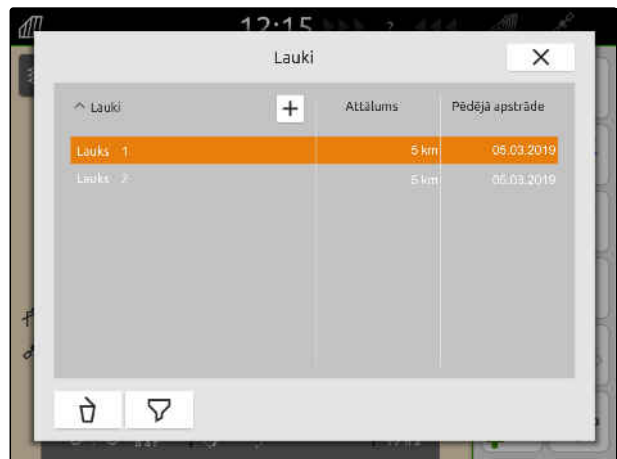

NORĀDE

Lai izveidotu vadītāju, ir jāizveido un jāizvēlas jebkāds uzdevums. Tad izvēlētos vadītājus var piešķirt katram uzdevumam.

3. Pie "Uzdevumi" izvēlieties jebkādu uzdevumu.

4. Izvēlieties "Vadītāju".

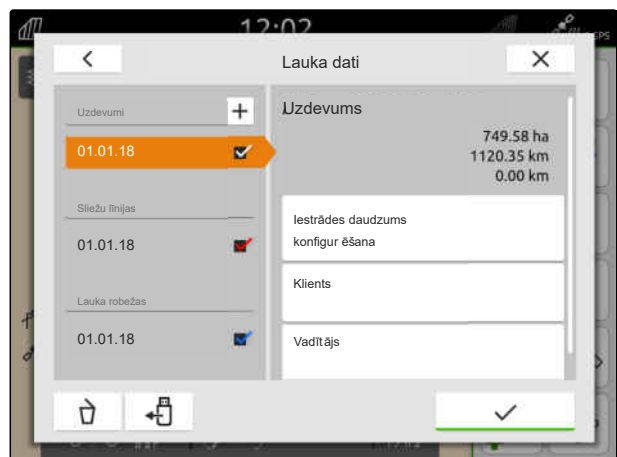

5. Lai izveidotu jaunu vadītāju,

Izvēlieties .

6. Ierakstiet vadītāja datus.

7. Apstipriniet ar .

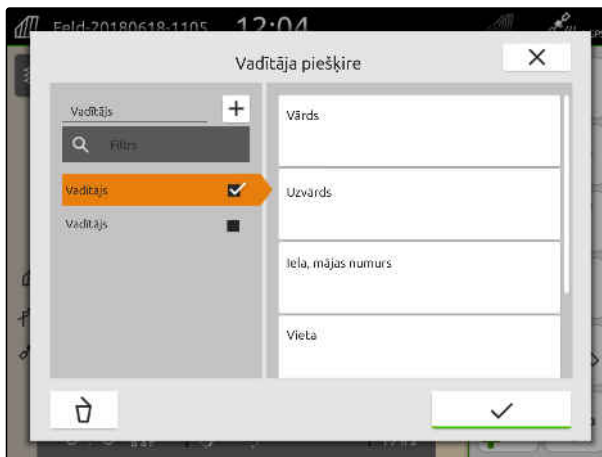

8. Lai uzdevumam piešķirtu vadītāju,
izvēlieties vajadzīgo vadītāju.

➔ Izvēlētais vadītājs tiek atzīmēts ar āķīti.

9. Apstipriniet ar .

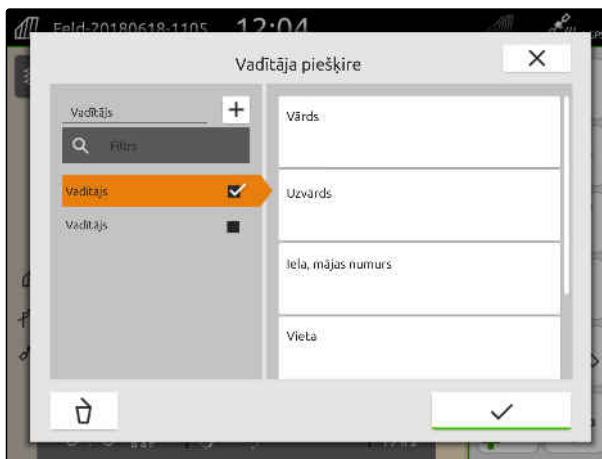

19.8 Uzdevuma datu eksportēšana PDF failā

CMS-T-00003637-D.1

Aktuālā uzdevuma datus kā PDF var saglabāt USB atmiņā.

PDF ietver šādus uzdevuma datus:

- Uzdevuma apkopojums
- Uzdevums detalizēti
- Ierīces kopējās vērtības
- Iestrādes daudzuma dati uz normas vērtības uztvērēju
- Pārklājuma kartes attēls uz normas vērtības uztvērēju



NOSACĪJUMI

- ☑ USB atmiņa ir iesprausta
- ☑ Vēlamais uzdevums ielādēts lauka datos; skat. lpp. 83

1. Atveriet ātrās palaišanas izvēlni.

2. izvēlieties .



CMS-I-00000278

➔ Uzdevuma dati tiek saglabāti direktoriņā "PDF_Export" USB atmiņā. PDF failam kā nosaukums ir eksporta datums un pulksteņa laiks, kā arī lauka nosaukums un uzdevuma nosaukums.

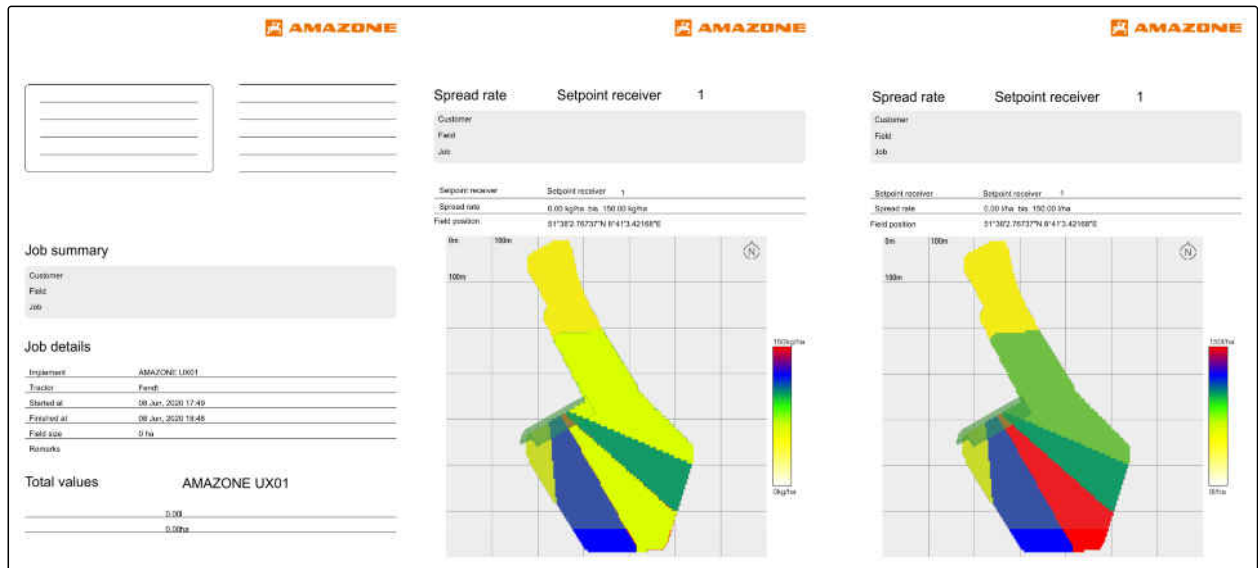

CMS-I-00004117

Platuma daļu pārslēgšanas lietošana

20

CMS-T-00000189-J.1

20.1 Pārklāšanās iestatīšana

CMS-T-00000286-H.1

20.1.1 Pārklāšanās braukšanas virzienā noteikšana

CMS-T-00000287-H.1

Pārklāšanās braukšanas virzienā parāda, cik tālu platuma daļas braukšanas virzienā drīkst izvirzīties pāri robežai, pirms platuma daļas tiek izslēgtas. Pārklāšanās braukšanas virzienā novērš to, ka starp apgriešanas joslu un rindām vai starp apstrādātām platībām rodas izlaidumi.

Pārklāšanos braukšanas virzienā var iestatīt atsevišķi platuma daļu ieslēgšanai un izslēgšanai.

Pārklāšanās braukšanas virzienā robežas:

- Robeža starp neapstrādāto un apstrādāto platību
- Apgriešanās joslas robeža



NORĀDE

Lai pārklāšanās braukšanas virzienā būtu pareiza:

- Pareizie pārslēgšanās laiki bez pārklāšanās ir jāiestata ierīces vadības sistēmā.
- Ja starp apgriešanās joslu un rindām vai starp apstrādātām platībām ir paredzēts izlaidums, pārklāšanos braukšanas virzienā var iestatīt arī ar negatīvu vērtību.

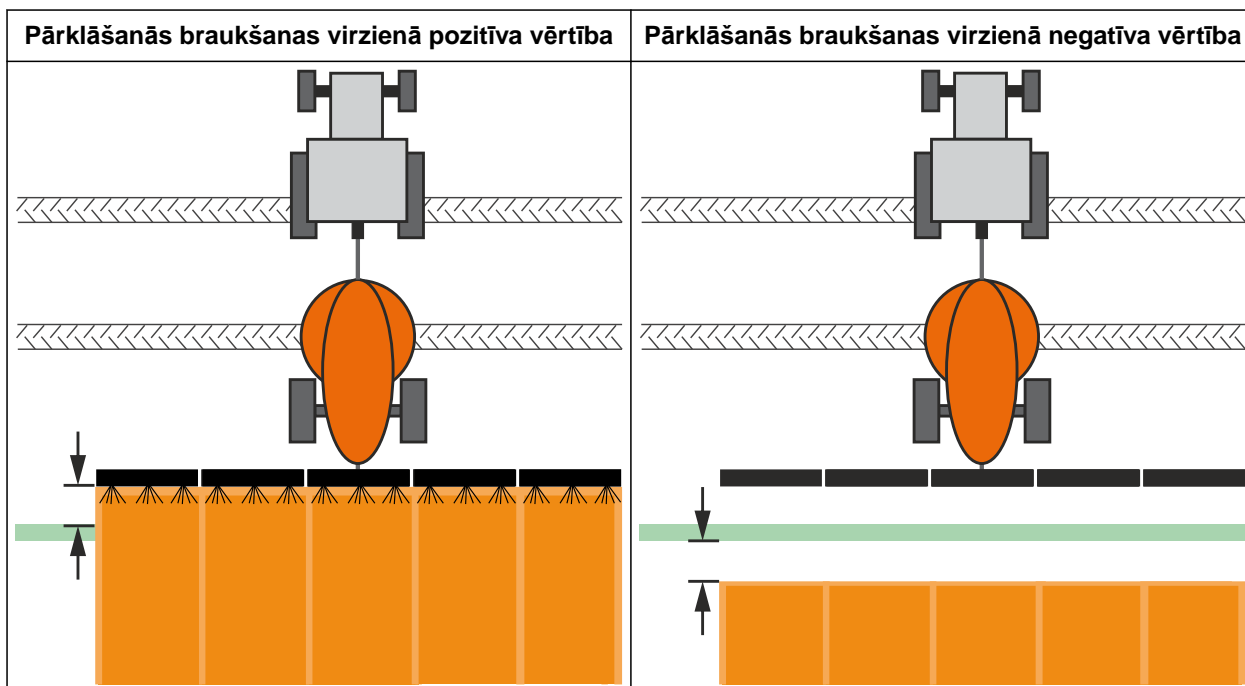

NOSACĪJUMI

- ☉ Licence "GPS-Switch basic" vai "GPS-Switch pro" pieejama

1. Darba izvēlnē  >izvēlieties "Pārklāšanās iestatījumi".
 - ➔ Ja pieslēgtā ierīce atbalsta MultiBoom, tiek parādīta stieņu izvēle.
 - ➔ Ja pieslēgtajai ierīcei ir tikai viens stienis, stieņu izvēle tiek izlaista.
2. Ja pārklāšanās iestatījumi ir jāpārņem visiem stieņiem, aktivizējiet "Iestatījumu pārņemšana visiem stieņiem".
 - ➔ Ja ir aktivizēts "Iestatījumu pārņemšana visiem stieņiem", var izvēlēties tikai pirmo stieni.
3. No saraksta izvēlieties stieni.

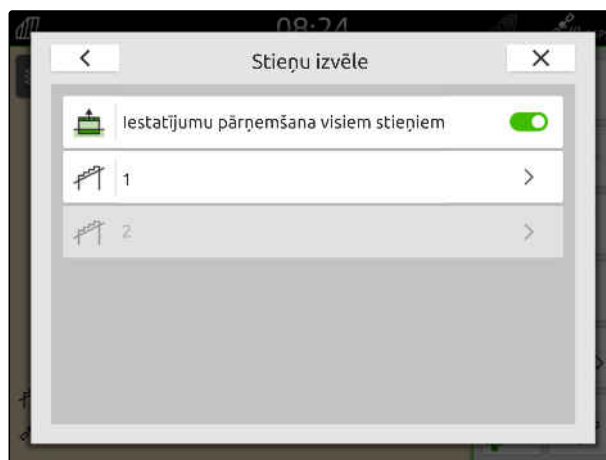

CMS-I-00004943

20 | Platuma daļu pārslēgšanas lietošana Pārklāšanās iestatīšana

- Izvēlieties "Pārklāšanās braukšanas virzienā ieslēdzot".
- Ierakstiet vērtību no -1000 cm līdz 1000 cm.
- Apstipriniet ar ✓.
- Izvēlieties "Pārklāšanās braukšanas virzienā izslēdzot".
- Ierakstiet vērtību no -1000 cm līdz 1000 cm.
- Apstipriniet ar ✓.



CMS-I-00000198

20.1.2 Pārklāšanās pakāpes noteikšana

CMS-T-00000288-H.1

Pārklāšanās pakāpe nosaka, par cik procentiem platuma daļa drīkst izvirzīties pāri robežai, pirms platuma daļa tiek izslēgta. Iestatītā pārklāšanās pakāpe ir redzama kartes skatā.

Pārklāšanās pakāpes robežas:

- Robeža starp neapstrādāto un apstrādāto platību
- Apgriešanās joslas robeža

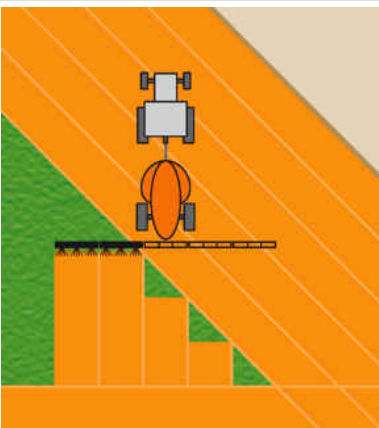
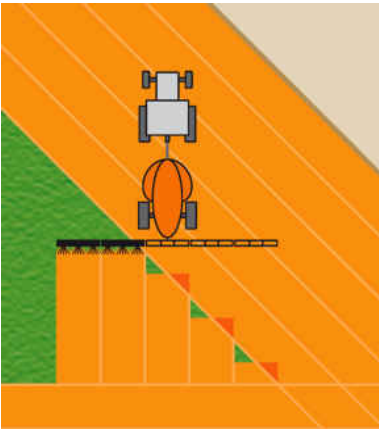
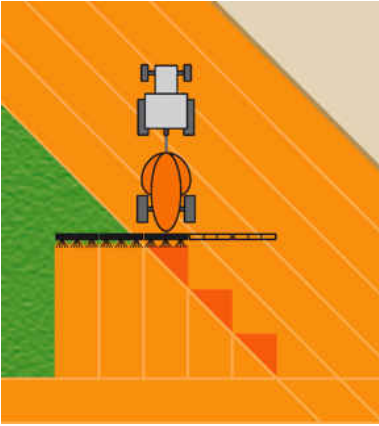
Iespējamie iestatījumi	Skaidrojums	Attēls
0 %	Platuma daļas tiek izslēgtas, pirms rodas pārklāšanās.	
50 %	Platuma daļas tiek izslēgtas, ja platuma daļas uz pusi izvirzās pāri robežai.	
100 %	Platuma daļas tiek izslēgtas, ja platuma daļas pilnībā izvirzās pāri robežai.	

NOSACĪJUMI

- ☑ Licence "GPS-Switch basic" vai "GPS-Switch pro" pieejama

1. Darba izvēlnē  >izvēlieties "Pārklāšanās iestatījumi".

➔ Ja pieslēgtā ierīce atbalsta MultiBoom, tiek parādīta stieņu izvēle.

➔ Ja pieslēgtajai ierīcei ir tikai viens stienis, stieņu izvēle tiek izlaista.

2. Ja pārklāšanās iestatījumi ir jāpārņem visiem stieņiem, aktivizējiet "Iestatījumu pārņemšana visiem stieņiem".

➔ Ja ir aktivizēts "Iestatījumu pārņemšana visiem stieņiem", var izvēlēties tikai pirmo stieni.

3. No saraksta izvēlieties stieni.

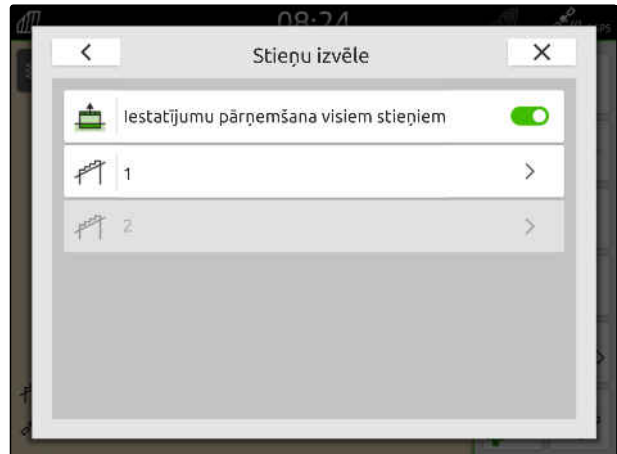

CMS-I-00004943

4. Izvēlieties "Pārklāšanās pakāpe".

5. Izvēlieties procentuālo vērtību.

6. Apstipriniet ar ✓.

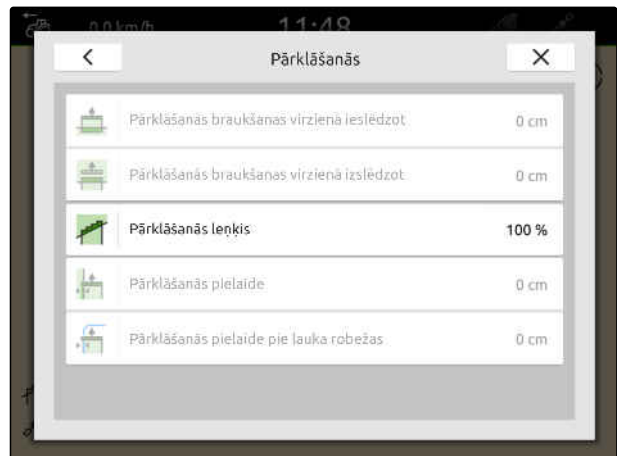

CMS-I-0000199

20.1.3 Pārklāšanās pļelaides noteikšana

CMS-T-00000289-H.1

Pārklāšanās pļelaide nosaka, cik tālu ārējās platuma daļas drīkst izvīzīties pāri apstrādātajai platībai, pirms platuma daļas tiek izslēgtas. Pārklāšanās pļelaide nepieļauj to, ka ārējās platuma daļas paralēlos braucienos pastāvīgi tiek izslēgtas un ieslēgtas, ja platuma daļas skar robežu.

Pārklāšanās pļelaides robežas:

- Robeža starp neapstrādāto un apstrādāto platību
- Apgriešanās joslas robeža

NORĀDE

Pārklāšanās pļelaide tiek aktivizēta tikai tad, ja pārklāšanās pļelaide ir noteikta 0% vai 100%; skat. lpp. 104.

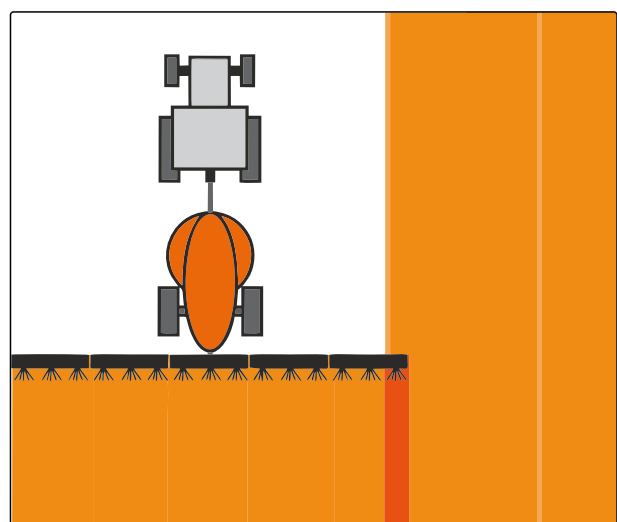

CMS-I-000594



NOSACĪJUMI

- ☑ Licence "GPS-Switch basic" vai "GPS-Switch pro" pieejama

1. Darba izvēlnē  >izvēlieties "Pārklāšanās iestatījumi".
 - ➔ Ja pieslēgtā ierīce atbalsta Multi Boom, tiek parādīta stieņu izvēle.
 - ➔ Ja pieslēgtajai ierīcei ir tikai viens stienis, stieņu izvēle tiek izlaista.
2. Ja pārklāšanās iestatījumi ir jāpārņem visiem stieņiem, aktivizējiet "Iestatījumu pārņemšana visiem stieņiem".
 - ➔ Ja ir aktivizēts "Iestatījumu pārņemšana visiem stieņiem", var izvēlēties tikai pirmo stieni.
3. No saraksta izvēlieties stieni.

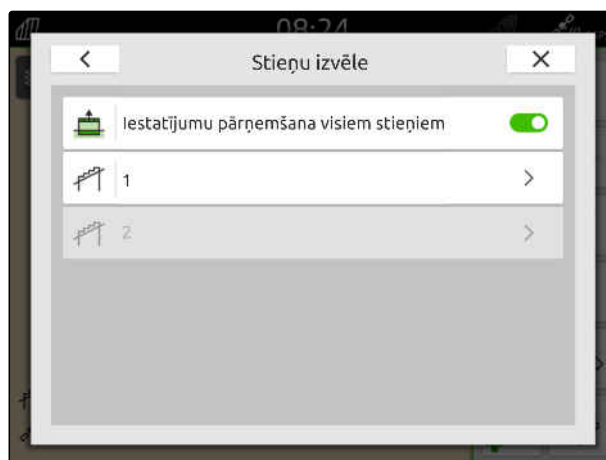

CMS-I-00004943

4. Izvēlieties "Pārklāšanās pielaide".
5. Ievadiet vēlamu vērtību.
6. Apstipriniet ar .

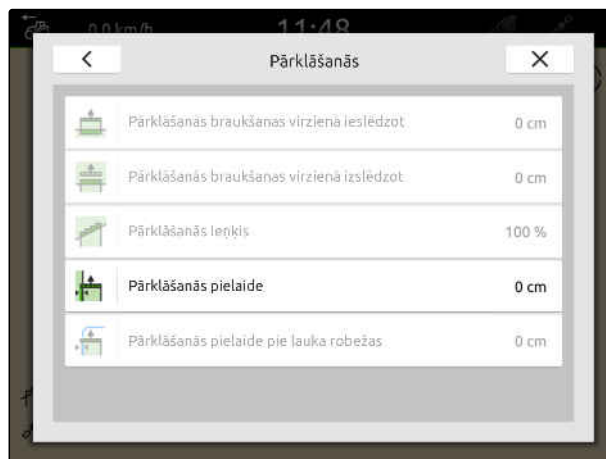

CMS-I-00000200

20.1.4 Pārklāšanās pielāgšana pie lauka robežas noteikšana

CMS-T-00000290-H.1

Pārklāšanās pielāgšana pie lauka robežas nosaka, cik tālu ārējās platuma daļas drīkst izvirzīties pāri lauka robežai, pirms platuma daļas tiek izslēgtas. Pārklāšanās pielāgšana pie lauka robežas nepieļauj to, ka ārējās platuma daļas braucienos pie lauka robežas pastāvīgi tiek izslēgtas un ieslēgtas, jo platuma daļas skar robežu.

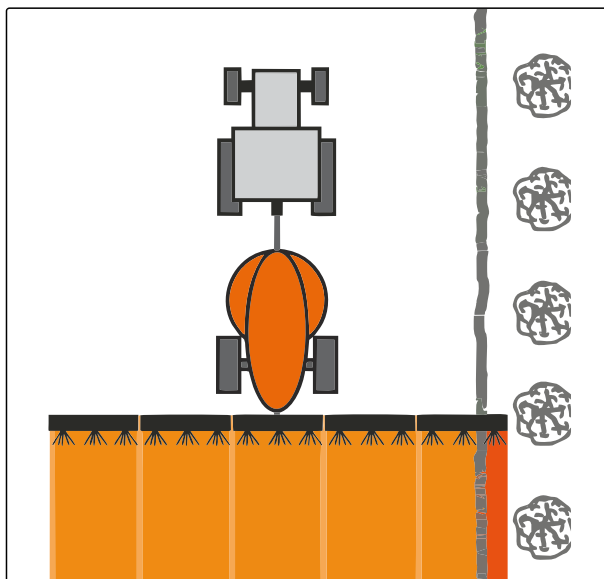

CMS-I-001467



NOSACĪJUMI

- ☑ Licence "GPS-Switch basic" vai "GPS-Switch pro" pieejama

1. Darba izvēlnē  > izvēlieties "Pārklāšanās iestatījumi".
 - ➔ Ja pieslēgtā ierīce atbalsta MultiBoom, tiek parādīta stieņu izvēle.
 - ➔ Ja pieslēgtajai ierīcei ir tikai viens stienis, stieņu izvēle tiek izlaista.
2. Ja pārklāšanās iestatījumi ir jāpārņem visiem stieņiem, aktivizējiet "Iestatījumu pārņemšana visiem stieņiem".
 - ➔ Ja ir aktivizēts "Iestatījumu pārņemšana visiem stieņiem", var izvēlēties tikai pirmo stieni.
3. No saraksta izvēlieties stieni.

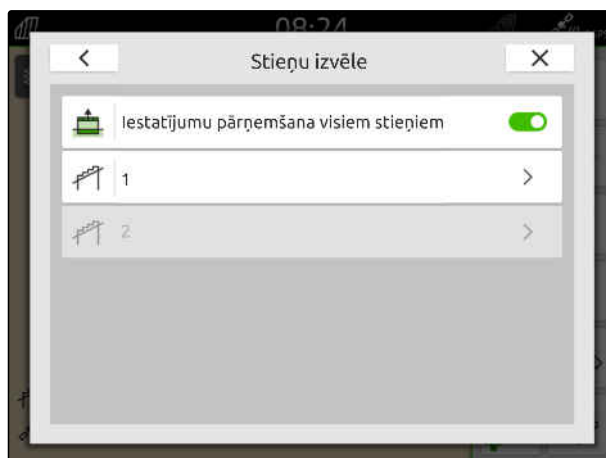

CMS-I-00004943

4. Izvēlieties "Pārklāšanās pielaidi pie lauka robežas".
5. Ievadiet vērtību no 0 cm līdz 150 cm.
6. Apstipriniet ar ✓.



CMS-I-00000201

20.2 Ierakstīšanas sākšana

CMS-T-00000264-I.1

Ja ir sāta ierakstīšana un ir ieslēgtas platuma daļas, AmaTron 4 saglabā apstrādātās platības pozīcijas datus. Apstrādātās platības kartē tiek attēlotas zaļā krāsā.

Ieraksti ietver šādus datus:

- Apstrādātā platība
- Lauka robežas
- Šķēršļi
- Apgriešanās josla
- Sliežu līnijas

i NORĀDE

Bez korekcijas signāla uztverto signālu koriģē viena programmatūra. Līdz ir pieejams koriģēts signāls, var paiet 5 minūtes.

Ja ir pieejams koriģēts signāls, apstrādātā platība kartē ir redzama dzeltenā krāsā. Ja ir pieejams koriģēts signāls, apstrādātā platība ir redzama zaļā krāsā.

Šajā tabulā ir redzams pārskats ar platuma daļu stāvokli un platuma daļu attiecīgajām krāsām ierīces simbolā.

Ierīce ar automātisku platuma daļu pārslēgšanu	
Platuma daļu stāvoklis	Platuma daļas krāsa ierīces simbolā
Ierīce nav darba stāvoklī	Pelēks
Ierakstīšana apturēta, platuma daļa ir manuāli izslēgta	Oranžs
Ierakstīšana apturēta, platuma daļa ir manuāli ieslēgta	Zaļš
Platuma daļa izslēgta ar automātisko platuma daļu pārslēgšanu	Oranžs
Platuma daļa ieslēgta ar automātisko platuma daļu pārslēgšanu	Zaļš
Platuma daļa ieslēgta ar automātisko platuma daļu pārslēgšanu, platuma daļa nav sasniegusi normas vērtību	Dzeltens
Sākta ierakstīšana, platuma daļa ir manuāli apturēta	Sarkans



NORĀDE

Ja ierīces platuma daļas ir jāpārslēdz manuāli, ar platuma daļu krāsām ierīces simbolā tiek sniegts pārslēgšanas ieteikums.

Ierīce ar manuālu platuma daļu pārslēgšanu	
Pārslēgšanas ieteikums	Platuma daļas krāsa ierīces simbolā
Platuma daļa izslēgta	Oranžs
Platuma daļa ieslēgta	Zaļš



NOSACĪJUMI

- ☑ ISOBUS konfigurēts, skat. lpp. 43
- ☑ Ir pieejams GPS signāls
- ☑ Izvēlēts pareizs traktors, skat. lpp. 65
- ☑ Izvēlēta pareiza ierīce, skat. lpp. 54
- ☑ Pārklāšanās ir iestatīta, skat. lpp. 102
- ☑ Licence "GPS-Switch basic" vai "GPS-Switch pro" pieejama

Ar automātisku platuma daļu pārslēgšanu:

- ☑ Ierīce ir konfigurēta automātiskai platuma daļu pārslēgšanai

- ▶ *Ja pievienotā darba ierīce atbalsta automātisko platuma daļu pārslēgšanu,*

darba izvēlnē izvēlieties

vai

Ja pievienotās darba ierīces platuma daļas ir jāpārslēdz manuāli,

darba izvēlnē izvēlieties

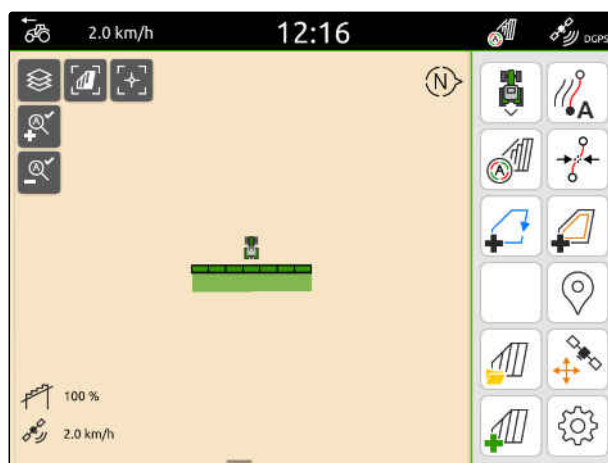

CMS-I-00000132

20.3 Ieraksta pabeigšana

CMS-T-00000265-B.1

- ▶ *Ja pievienotā darba ierīce atbalsta automātisko platuma daļu pārslēgšanu,*

ar ierīces vadības sistēmu izslēdziet visas platuma daļas

vai

apstājieties

vai

Ja pievienotās darba ierīces platuma daļas ir jāpārslēdz manuāli,

darba izvēlnē izvēlieties

Lauka robežu izmantošana

21

CMS-T-00001745-G.1

21.1 Lauka robežas izveide

CMS-T-00000298-H.1

AmaTron 4 no apstrādātās platības var izveidot lauka robežu. No lauka robežas AmaTron 4 var aprēķināt lauka lielumu. No lauka lieluma izriet apstrādātā platība un atlikusī platība. Ja tiek izmantota automātiskā platuma daļu pārslēgšana, iestrāde tiek pārtraukta pie lauka robežas.

Ja ir jāizveido lauka robeža bez platības faktiskas apstrādes, apstrādājamo platību AmaTron 4 var atkal izdzēst.

Ja ir pieslēgts ISOBUS izklienētājs, iekšpus lauka robežas automātiski tiek izveidota drošības zona. Ja ISOBUS izklienētājs tiek vadīts drošības zonā, izslēdziet platuma daļas. Tādējādi tiek novērsts, ka tiek izklienēts pāri lauka robežai. Drošības zonu var deaktivizēt ar lauka robežu konfigurāciju.

Jaunākās paaudzes AMAZONE vadībām drošības zona izklienēšanai pie lauka robežas tiek deaktivizēta automātiski.

NOSACĪJUMI

- ☑ Licence "GPS-Switch basic" vai "GPS-Switch pro" pieejama
- ☑ Lauka mala ir pilnībā apstrādāta

1. Darba izvēlnē izvēlieties .



CMS-I-00000215

➔ Lauka robeža tiek izveidota ap apstrādāto platību. Apstrādātās platības un atlikušās platības lielumi ir redzami kartē: **1**

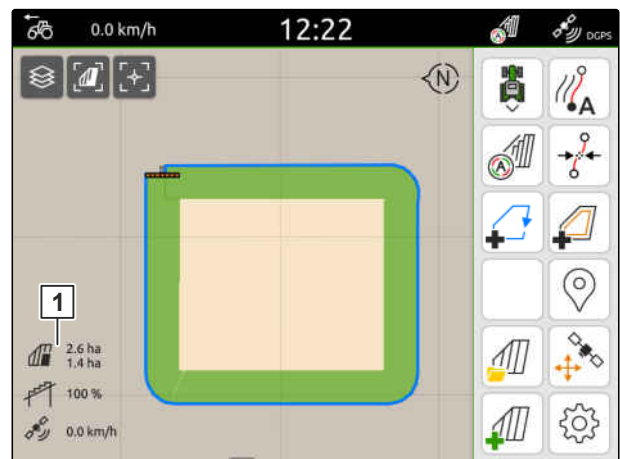

CMS-I-00000217

2. Lai dzēstu apstrādāto platību, uzklikšķiniet uz apstrādātās platības.

3. izvēlieties .

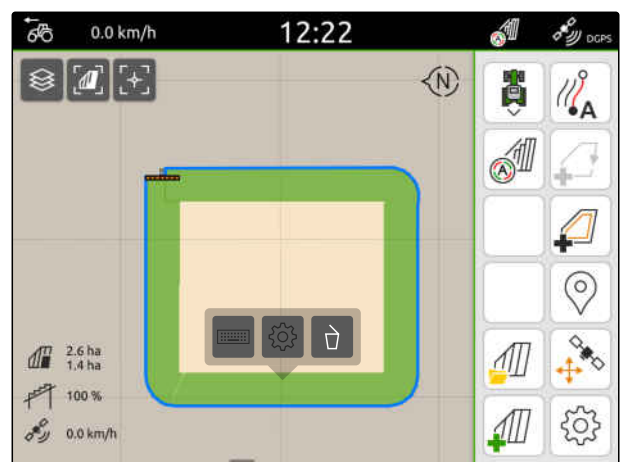

CMS-I-00003261

4. *Lai izveidotu izslēgšanas zonas,*
skat. lpp. 114.
5. *Lai konfigurētu lauka robežu,*
skat. lpp. 116

21.2 Izslēgto zonu izveidošana

CMS-T-00013057-A.1

Ar izslēgtajām zonām uz lauka var apzīmēt platības, kuras nav jāapstrādā vai kuras nevar apstrādāt. Izslēgtās zonas saņem pašas savas robežas. Ja tiek veidotas izslēgtās zonas un vēl nav lauka robežas, automātiski tiek izveidota lauka robeža. Izslēgto zonu robežas tiek noteiktas lauka robežās ap neapstrādātām platībām.

Izslēgtajai zonai ir jābūt vismaz 10 m² lielai.

Ja ir pieslēgts ISOBUS izkliedētājs, ap izslēgtajām zonām automātiski tiek izveidotas drošības zonas. Ja ISOBUS izkliedētājs tiek vadīts drošības zonā, izslēdziet platuma daļas. Tādējādi tiek novērsts, ka tiek izkliedēts arī izslēgtajās zonās. Drošības zonu var deaktivizēt ar lauka robežu konfigurāciju.

Jaunākās paaudzes AMAZONE vadībām drošības zona izkliedēšanai pie lauka robežas tiek deaktivizēta automātiski.



NOSACĪJUMI

- ☑ Lauks ir pilnībā apstrādāts
- ☑ Apstrādātā platība ietver vismaz 10 m² neapstrādātās platības

1. Uzklīkšķiniet uz apstrādātās platības.

2. izvēlieties .



CMS-I-00008351

➔ Ja vēl nav lauka robežas, automātiski tiek izveidota lauka robeža.

➔ Ap apstrādātajām platībām lauka robežās tiek veidotas izslēgtās zonas.

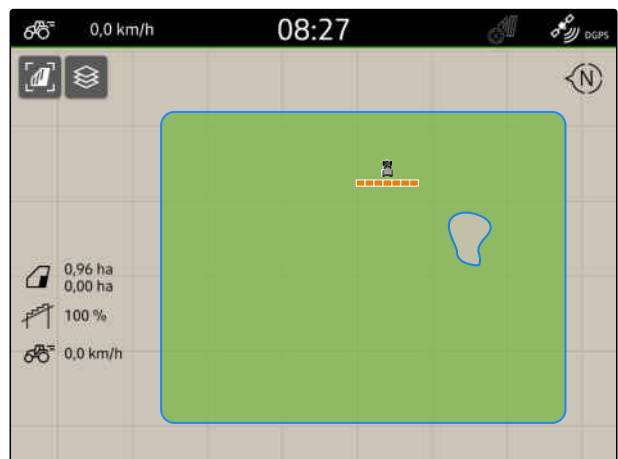

CMS-I-00008350

3. *Lai dzēstu izslēgto zonu,*
Uzklīkšķiniet uz izslēgtās zonas un izvēlieties

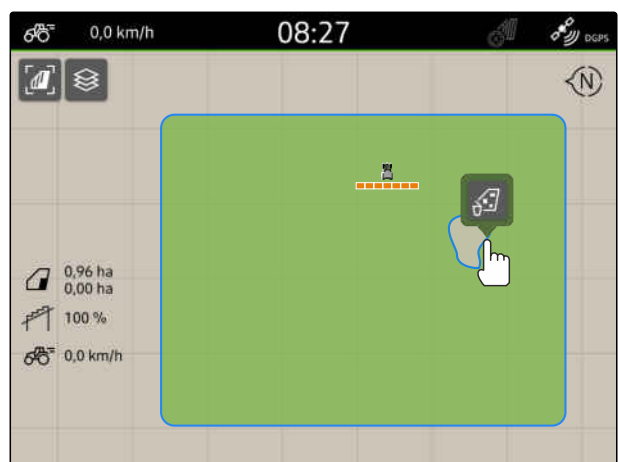

CMS-I-00008349

21.3 Lauka robeža paslēpšana

CMS-T-00000308-G.1

Ja lauka robežas tiek paslēptas, lauka robežas vairs netiek rādītas kartes skatā. Paslēptās lauka robežas tiek saglabātas lauka datos, un tās var ielādēt atkal.

1. Pieskarieties uz lauka robežas.
2. izvēlieties .
3. *Lai atkal ielādētu lauka robežas,* skat. lpp. 83.

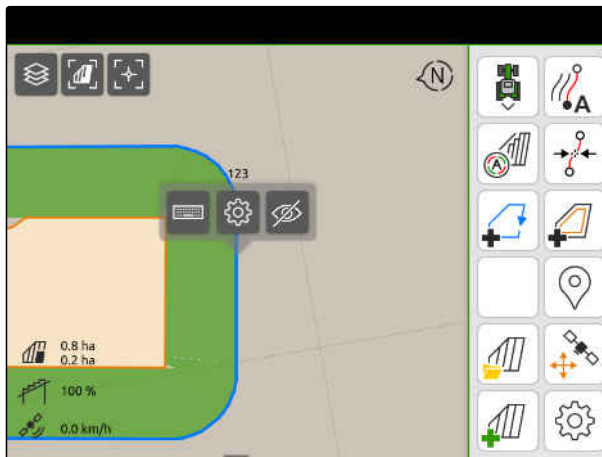

CMS-I-00001053

21.4 Lauka robežu konfigurēšana

CMS-T-00013056-A.1

21.4.1 Drošības zonas deaktivizēšana

CMS-T-00013058-A.1

Ja ir pieslēgts ISOBUS izklienētājs, lauka robežās un ap izslēgtajām zonām automātiski tiek izveidotas drošības zonas. Ja ISOBUS izklienētājs iebrauc drošības zonā, platuma daļas izslēdzas. Tādējādi tiek novērsts, ka tiek izklienēts pāri lauka robežai vai izslēgtajā zonā. Drošības zonas var deaktivizēt.

Jaunākās paaudzes AMAZONE izklienētājiem drošības zonas izklienēšanai pie lauka robežas tiek deaktivizētas automātiski.

1. Darba izvēlnē  izvēlieties > "Lauka robeža".

2. Aktivizējiet "Drošības zona"

vai

Deaktivizējiet "Drošības zona".

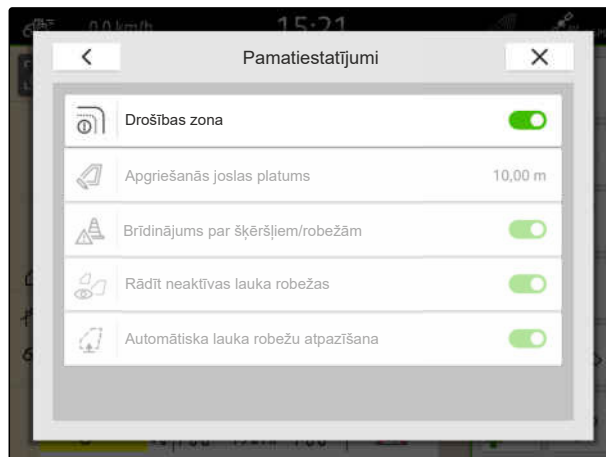

CMS-I-00008327

21.4.2 Brīdinājumu par šķēršļiem un robežām aktivizēšana

CMS-T-00000225-G.1

Brīdinājumi tiek parādīti augšējā ekrāna malā un tiek raidīts akustisks signāls.

Ja brīdinājumi ir aktivizēti, brīdinājumi rodas šādu notikumu gadījumos:

- Tuvošanās lauka robežai
- Tuvošanās šķērslim

1. Darba izvēlnē  izvēlieties > "Lauka robeža".

2. Aktivizējiet "Brīdinājums par šķēršļiem/robežām"

vai

Deaktivizējiet "Brīdinājums par šķēršļiem/robežām".

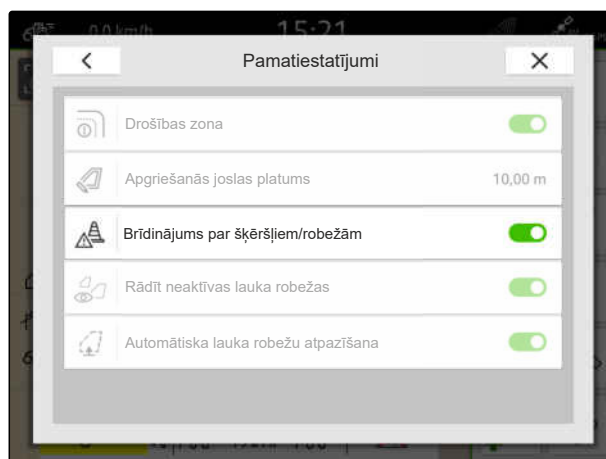

CMS-I-00000189

21.4.3 Neaktīvo lauka robežu rādīšana

CMS-T-00013059-A.1

Ja šī funkcija ir aktivizēta, neaktīvās lauka robežas kartes skatā tiek rādītas kā plānas, pelēkas līnijas.

1. Darba izvēlnē  izvēlieties > "Lauka robeža".

2. Aktivizējiet "Neaktīvo lauka robežu rādīšana"

vai

Deaktivizējiet "Neaktīvo lauka robežu rādīšana".

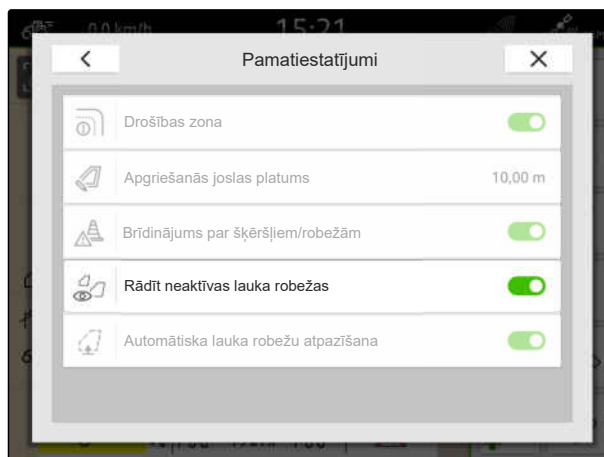

CMS-I-00008328

21.4.4 Automātiskas lauka robežu atpazīšanas aktivizēšana

CMS-T-00003639-C.1

Ja ir aktivizēta automātiskā lauka robežu atpazīšana, AmaTron 4 automātiski atpazīst, vai saglabātais lauks atrodas tuvumā. Tad var ielādēt lauka datus šim laukam, lai apstrādātu lauku. Ja funkcija ir deaktivizēta, lauka dati ir jāizvēlas manuāli, lai apstrādātu lauku.



NOSACĪJUMI

- ☑ "GPS-Maps&Docs" licence pieejama

1. Darba izvēlnē  izvēlieties > "Lauka robeža".

2. Aktivizējiet "Automātisko lauka robežu atpazīšanu"

vai

Deaktivizējiet "Automātisko lauka robežu atpazīšanu".

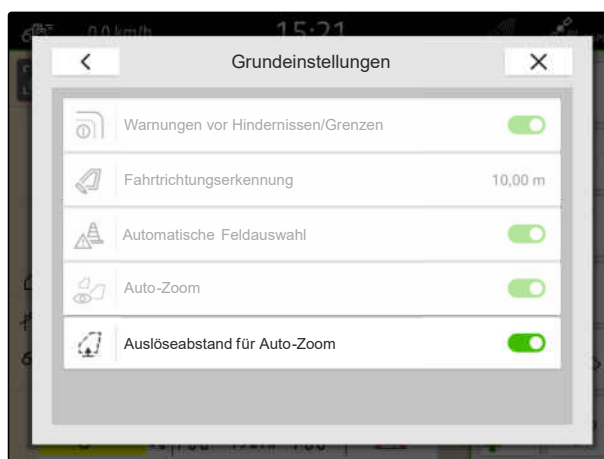

CMS-I-00008291

Virtuālās apgriešanās joslas izmantošana

22

CMS-T-00001746-H.1

22.1 Virtuālās apgriešanās joslas izveide

CMS-T-00000300-I.1

Ar virtuālo apgriešanās joslu kartes skatā var definēt reālo apgriešanās joslu. Apgriešanās joslas zonu var apstrādāt neatkarīgi no pārējā lauka. Platuma daļas tiek pārslēgtas pie apgriešanās joslas robežas.

Virtuālajā apgriešanās joslā automātiski tiek izveidotas sliežu līnijas.



NOSACĪJUMI

- ☑ Licence "GPS-Switch basic" vai "GPS-Switch pro" pieejama
- ☑ Lauka robeža ir izveidota, skat. lpp. 112

1. Darba izvēlnē izvēlieties .
2. Ierakstiet apgriešanās joslas platumu.

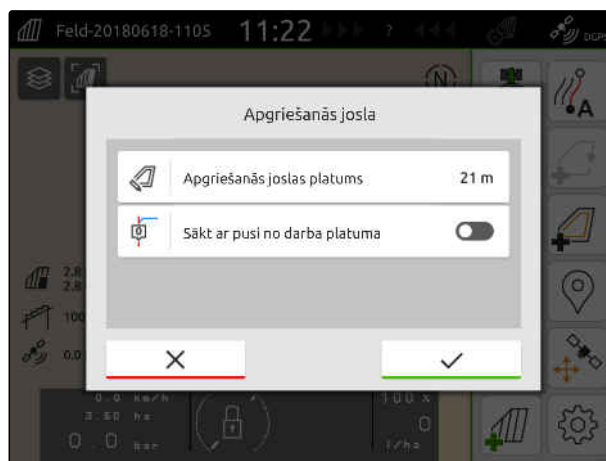

CMS-I-00000219

22 | Virtuālās apgrīšanās joslas izmantošana Virtuālās apgrīšanās joslas izveide

Ja tiek sākts ar pusi no darba platuma, pirmā sliežu līnija "0" atrodas uz lauka robežas un otrā sliežu līnija atrodas darba platuma attālumā iekšpus lauka robežas.



CMS-I-00000221

Ja tiek sākts ar visu darba platumu, pirmā sliežu līnija "0" atrodas puses no darba platuma attālumā iekšpus lauka robežas.

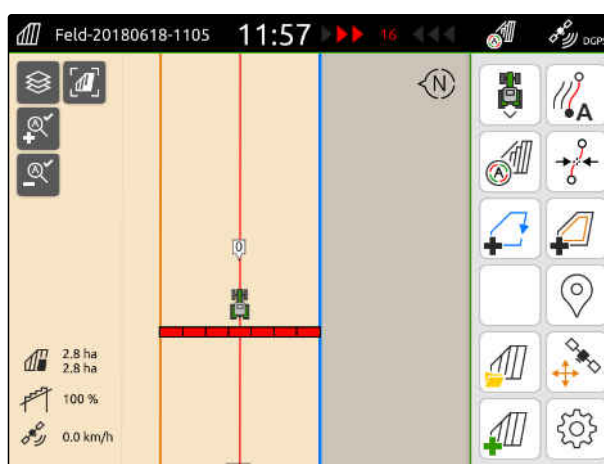

CMS-I-00000220

3. *Lai uz lauka robežas izveidotu pirmo sliežu līniju,*
"Sākt ar pusi no darba platuma" aktivizēšana

vai

Lai pirmo sliežu līniju izveidotu pusē no darba platuma tālu iekšpus lauka robežas,
"Sākt ar pusi no darba platuma" deaktivizēšana.

4. Apstipriniet ar ✓.

➔ Pēc virtuālās apgrīšanās joslas izveides apgrīšanās josla ir redzama kā pelēka platība iekšpus lauka robežas.

Lai virtuālajā apgriešanās joslā varētu sākt iestrādi un lai virtuālajā apgriešanās joslā varētu izmantot sliežu līnijas, virtuālā apgriešanās josla ir jāatbloķē.

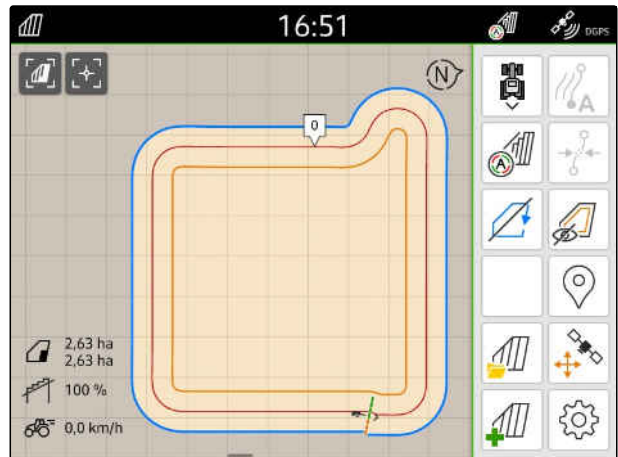

CMS-I-00009412

5. *Lai atbloķētu virtuālo apgriešanās joslu,*

darba izvēlnē izvēlieties .

6. *Lai virtuālā apgriešanās joslā paslēptu sliežu līnijas,*

darba izvēlnē izvēlieties .

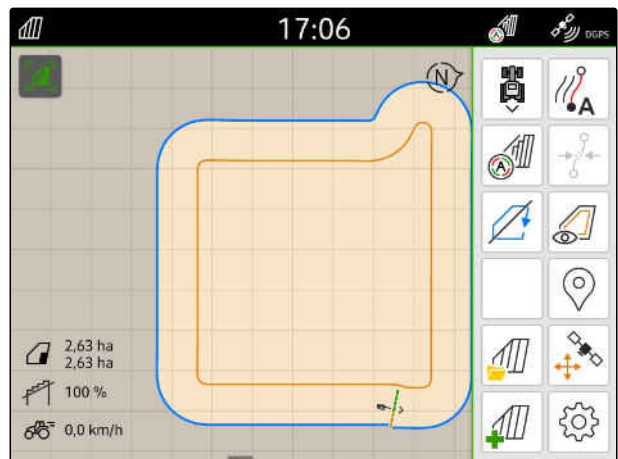

CMS-I-00009411

7. *Lai bloķētu virtuālo apgriešanās joslu,*

darba izvēlnē izvēlieties .

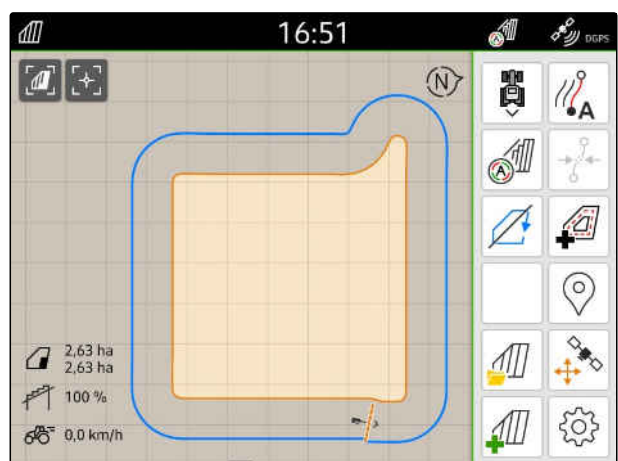

CMS-I-00009413

22.2 Virtuālās apgriešanās joslas rediģēšana

CMS-T-00000309-G.1

1. Pieskarieties virtuālajai apgriešanās joslai.

2. *Lai dzēstu virtuālo apgriešanās joslu,*

izvēlieties 

vai

Lai mainītu apgriešanās joslas platumu,

darba izvēlnē  > "Lauka robeža" >
"Apgriešanās joslas platums" ievadiet vēlamu
apgriešanās joslas platumu

vai

lai pārbrīdītu pirmo sliežu līniju,

darba izvēlnē  > "Paralēla braukšana"
aktivizējiet/deaktivizējiet "Sākt ar pusi no darba
platuma".



CMS-I-00000315

Šķēršļa atzīmēšana

23

CMS-T-00000299-G.1

Ja uz lauka ir tādi šķēršļi kā izskalojumi, elektrības stabi, klintis vai koki, šos šķēršļus var iezīmēt AmaTron 4 kartē. Ja transportlīdzeklis saduras ar šķērslī, ir redzams brīdinājums un notiek tālummaiņa līdz transportlīdzekļa simbolam.

Brīdinājums ir redzams tikai tad, ja brīdinājumi ir aktivizēti iestatījumos; skat. lpp. 117.

Kartes tālummaiņa notiek tikai tad, ja ir aktivizēta automātiska tālummaiņa; skat. lpp. 69.

Iezīmēto šķērslī var izmantot GPS dreifa korekcijai, skat. lpp. 75.



NOSACĪJUMI

☑ "GPS-Switch pro" licence pieejama

1. Ar transportlīdzekli brauciet pie šķēršļa.
2. *Ja iezīmēto šķērslī ir jāizmanto GPS dreifa korekcijai,* atcerieties transportlīdzekļa orientāciju un transportlīdzekļa pozīciju.

3. Darba izvēlnē izvēlieties .

➔ Kartē ir redzams šķēršļa simbols.



CMS-I-00000222

4. Šķēršļa simbolu ar pirkstu pārbīdiat vajadzīgajā pozīcijā.

5. *Ja simbols ir jāpievieno konkrētam šķēršļa tipam,*
izvēlieties vajadzīgo simbolu.

6. *Ja šķēršļa simbols ir jāpārdēvē,*
pie  ierakstiet vajadzīgo nosaukumu.

7. *Ja šķēršļa simbols ir jāizdzēš,*
izvēlieties .

8. *Lai noteiktu šķēršļa simbolu,*
jebkurā vietā pieskarieties kartē.

Paralēlās braukšanas palīdzības izmantošana

24

CMS-T-00000190-J.1

24.1 Paralēlās braukšanas palīdzības konfigurēšana

CMS-T-00000231-H.1

24.1.1 Sliežu līniju veida izvēle

CMS-T-00000293-H.1



Ar AmaTron 4 var ierakstīt dažādus sliežu līniju veidus.

Pieejamie sliežu līniju veidi	Skaidrojums	Attēls
A-B	Taisna sliežu līnija, kas tiek izveidota starp 2 punktiem.	
Nogludināta kontūra	Līkumaina sliežu līnija, kas tiek ierakstīta braucienā starp 2 punktiem. Kontūras automātiski tiek nolīdzinātas.	



NOSACĪJUMI

- ☑ "GPS-Track" licence pieejama

1. Darba izvēlnē izvēlieties  > "Paralēla braukšana" > "Sliežu līniju paraugi".
2. Izvēlieties vēlamo sliežu līniju veidu.
3. Apstipriniet ar .

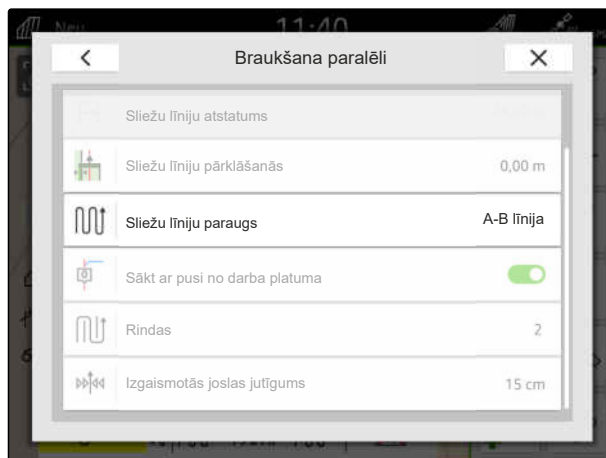

CMS-I-00000207

24.1.2 Sliežu līnijas apstrāde

CMS-T-00007040-B.1

Ja tiek izveidotas sliežu līnijas, sliežu līnijas atstatums atbilst pieslēgtās ierīces darba platumam. Sliežu līniju atstatumu var mainīt manuāli.

Ja jābrauc uz sliežu līnijas un tomēr jāveido pārklāšanās vai izlaidums apstrādē, var mainīt sliežu līnijas pārklāšanos.

1. Uzklīkšķiniet uz sliežu līnijas.
- ➔ Tiek parādītas konfigurācijas pogām.
2. izvēlieties .

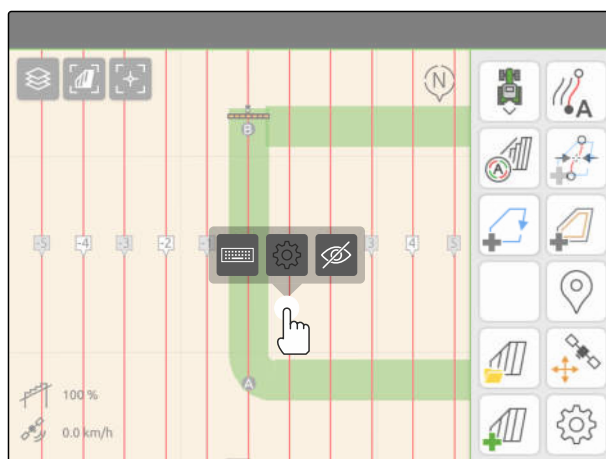

CMS-I-00004944

3. *Lai mainītu sliežu līnijas atstatumu, aktivizējiet "Manuāla ievade"*

vai

lai mainītu sliežu līnijas pārklāšanos, deaktivizējiet "Manuāla ievade"

Iespējamās ievades sliežu līnijas pārklāšanai:

- Pozitīva vērtība: pārklāšanās
- Negatīva vērtība: izlaidums apstrādē

4. Ievadiet vēlamo sliežu līnijas atstatumu vai vēlamo sliežu līnijas pārklāšanos.

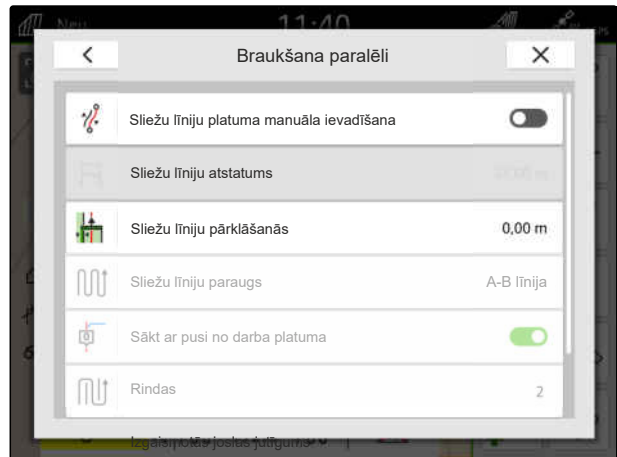

CMS-I-00004952

24.1.3 Izgaismotās joslas jutīguma iestatīšana

CMS-T-00000291-H.1

Izgaismotā josla **1** parāda traktora novirzi no tuvākās sliežu līnijas un palīdz vadītājam ievērot sliedes.

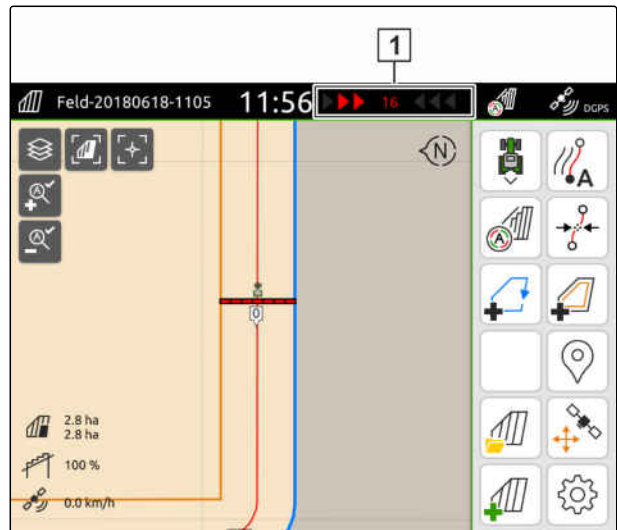

Izgaismotās joslas trīsstūra simboli iemirdzas, ja novirze no sliežu līnijas pārsniedz norādīto vērtību.



CMS-I-00000204

NOSACĪJUMI

- ☑ "GPS-Track" licence pieejama

1. Darba izvēlnē izvēlieties  > "Paralēla braukšana" > "Izgaismotās joslas jutīgums".
2. Ievadiet vērtību no 1 cm līdz 100 cm.
3. Apstipriniet ar .

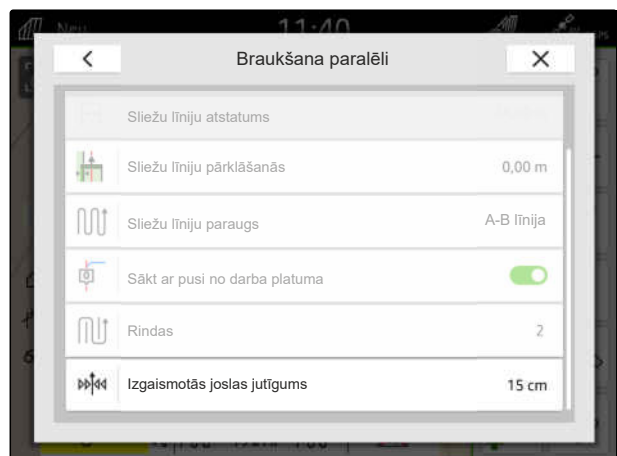

CMS-I-00000205

24.2 Sliežu līniju izveide

CMS-T-00001688-F.1

24.2.1 A-B līnijas izveide

CMS-T-00000296-G.1



NOSACĪJUMI

- ☑ "GPS-Track" licence pieejama
- ☑ Ir izvēlēts sliežu līnijas veids "A-B", skat. lpp. 125

1. Piebrauciet rindas sākumā.

2. izvēlieties .

➔ Sliežu līnijas sākumpunkts tiek iestatīts transportlīdzekļa pozīcijā.

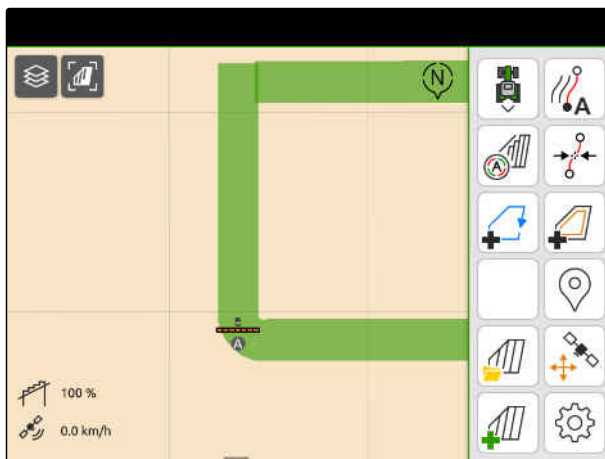

CMS-I-00000208

3. Piebrauciet rindas beigās.

4. izvēlieties .

➔ Sliežu līnijas galapunkts tiek iestatīts transportlīdzekļa pozīcijā. Tiek pievienotas citas sliežu līnijas.

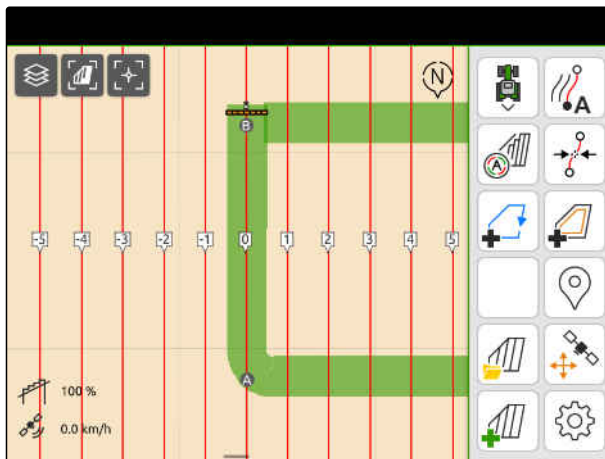

CMS-I-00000209

24.2.2 Nolīdzinātas kontūras izveide

CMS-T-00000297-G.1



NOSACĪJUMI

- ☉ "GPS-Track" licence pieejama
- ☉ Ir izvēlēts sliežu līniju veids "Nogrudināta kontūra"; skat. lpp. 125

1. Piebrauciet rindas sākumā.

2. izvēlieties  A.

➔ Sliežu līnijas sākumpunkts tiek iestatīts transportlīdzekļa pozīcijā.



CMS-I-00000211

3. Piebrauciet rindas beigās.



NORĀDE

Sliežu līnijas galapunktam jābūt vismaz 15 m attālumā no sākumpunkta.

4. izvēlieties  B.

➔ Sliežu līnijas galapunkts tiek iestatīts transportlīdzekļa pozīcijā. Tiek pievienotas citas sliežu līnijas.



CMS-I-00000210

24.3 Vagu izveide



CMS-T-00000292-H.1

Lai izveidotu vagas, noteiktas sliežu līnijas var izcelt. Izceltās sliežu līnijas parāda, kādā secībā jābrauc darba zonā, lai izveidotu vajadzīgā lieluma vagu. Ievadāmais skaitlis parāda, kādā ciklā ir jābrauc pa sliežu līnijām. Piemēram, ierakstot 2, ir jābrauc pa katru otro sliežu līniju. Tā vienmēr tiks izlaista viena sliežu līnija un izveidotas viena darba platuma vagas.



NOSACĪJUMI

☑ "GPS-Track" licence pieejama

1. Darba izvēlnē izvēlieties  > "Paralēla braukšana" > "Rindas".
2. Ievadiet vērtību no 1 līdz 20.
3. Apstipriniet ar .

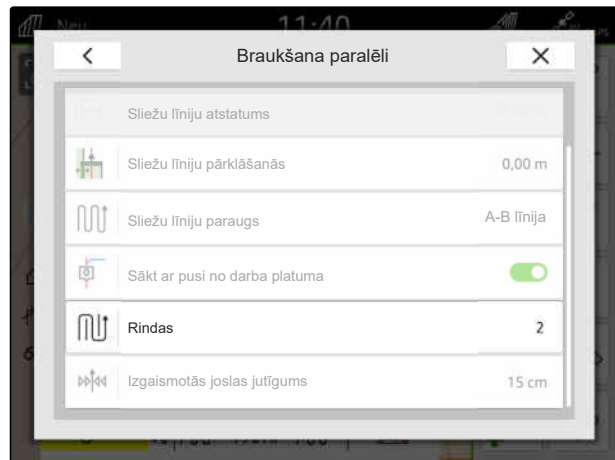

CMS-I-00000206

➔ Sliežu līnijas tiek izceltas norādītajā ciklā.

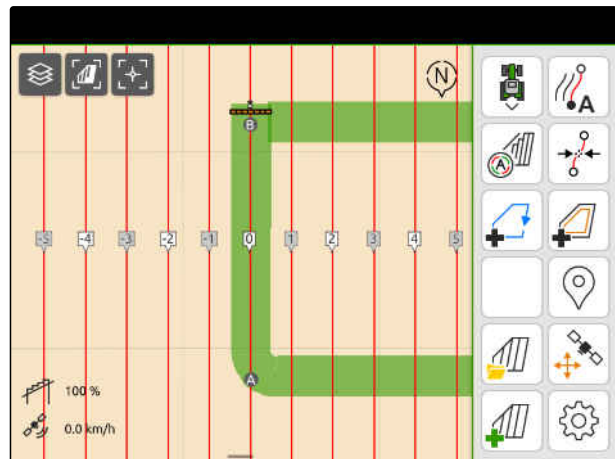

CMS-I-00001095

24.4 Paralēla braukšana

CMS-T-00000295-H.1

Izgaismotā josla **1** brauciena laikā parāda, par cik centimetriem transportlīdzeklis novirzās no brauktās sliežu līnijas. Ja novirze no sliežu līnijas sasniedz iestatīto vērtību, blakus centimetru norādei ir redzams sarkans trīsstūra simbols. Tā vadītājs tiek informēts, kurā virzienā transportlīdzeklis ir jāstūrē.

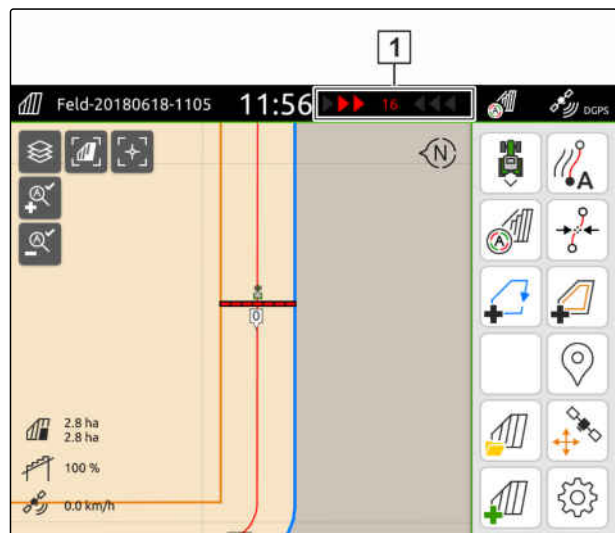

CMS-I-00000204



NOSACĪJUMI

- ☑ "GPS-Track" licence pieejama
- ☑ Izgaismotā josla ir pievienota statusa joslai; skat. lpp. 24
- ☑ Izgaismotās joslas jutīgums ir noteikts; skat. lpp. 127
- ☑ Sliežu līnijas ir izveidotas; skat. lpp. 128
- ☑ Vajadzības gadījumā izveidota vaga; skat. lpp. 129

- ▶ *Lai turētu transportlīdzekli uz sliedēm, stūrējiet transportlīdzekli par rādīto garumu sliežu līnijas virzienā.*

24.5 Sliežu līniju pārbīde

CMS-T-00003615-B.1

Lai izlīdzinātu novirzes, kas rodas no GPS dreifa, sliežu līnijas var pārbīdīt. Ja parādītās sliežu līnijas vairs neatbilst reālajām sliedēm uz lauka, parādītās sliežu līnijas AmaTron 4 var pārbīdīt. Turklāt transportlīdzekļa simbolam tuvākā sliežu līnija tiek pārbīdīta uz transportlīdzekļa simbola pozīciju. Visas pārējās sliežu līnijas tiek pārbīdītas par tādu pašu garumu un tādā pat virzienā.



NOSACĪJUMI

- ☑ "GPS-Track" licence pieejama

► Darba izvēlnē izvēlieties

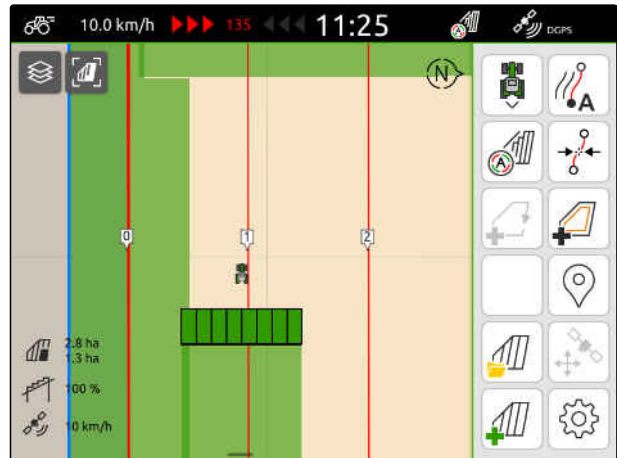

CMS-I-00002601

➔ Sliežu līnijas ir pārbīdītas.

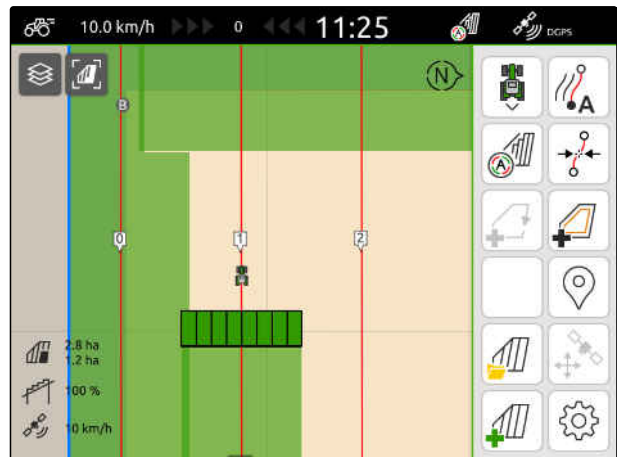

CMS-I-00002602

24.6 Sliežu līnijas pārdēvēšana



CMS-T-00007022-B.1

1. Uzklīšķiniet uz sliežu līnijas.

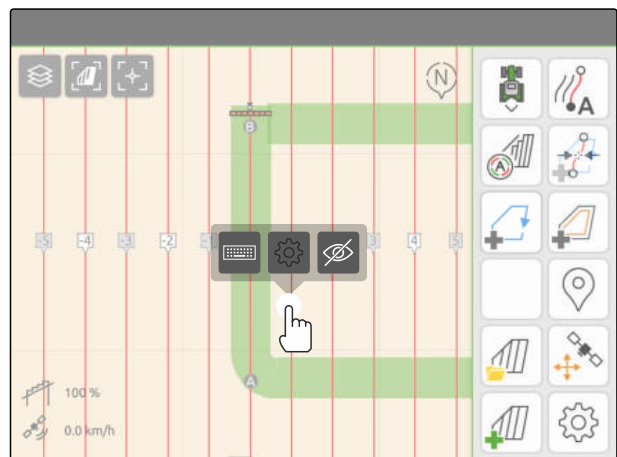
➔ Tiek parādītas konfigurācijas pogām.



CMS-I-00004944

2. izvēlieties .
3. Ievadiet vēlamo sliežu līnijas nosaukumu.
4. Apstipriniet ar .

24.7 Sliežu līniju paslēpšana

CMS-T-00007039-B.1

Ja sliežu līnijas tiek paslēptas, sliežu līnijas vairs netiek rādītas kartes skatā. Paslēptās sliežu līnijas tiek saglabātas lauka datos, un tās var ielādēt atkal.

1. Uzklīkšķiniet uz sliežu līnijas.
- ➔ Tiek parādītas konfigurācijas pogām.

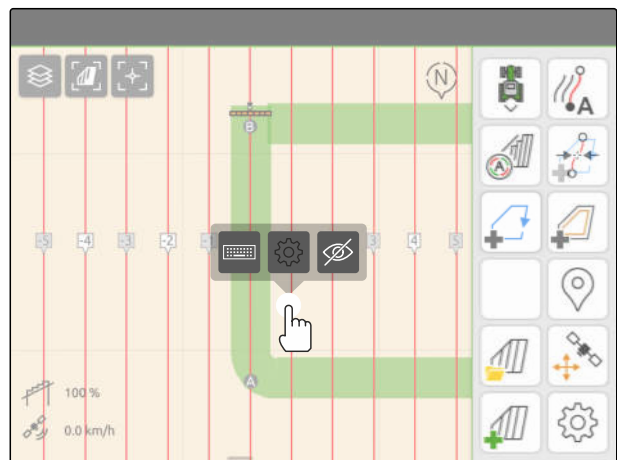

CMS-I-00004944

2. izvēlieties .
- ➔ Sliežu līnijas tiek paslēptas.
3. *Lai atkal ielādētu sliežu līnijas,*
skat. lpp. 83.

Automātiskas stieņu nolaišanas lietošana

25

CMS-T-00000284-H.1

Automātiskā stieņu nolaišana nolaiž stieņus automātiski, ja miglotājs tiek pārvietots uz neapstrādātu platību.

Ievadāmā vērtība attiecas uz brīdi, kad AmaTron 4 nolaiž stieņus, pirms ir sasniegta neapstrādātā platība.

Nolaišanas procesa brīža vērtība jānosaka manuāli.



Automātiskās stieņu nolaišanas pareiza darbība laikā ir atkarīga no šādiem faktoriem:

- Braukšanas ātrums
- Traktora aprīkojums
- Ierīces aprīkojums
- Stieņu pacelšanas gājiens



NOSACĪJUMI

- ☑ Licence "GPS-Switch basic" vai "GPS-Switch pro" pieejama
- ☑ Pieslēgts saderīgs AMAZONE lauka miglotājs
- ☑ Lauka robeža ir izveidota, skat. lpp. 112

1. Darba izvēlnē izvēlieties  > "Automātiska stieņu nolaišana".
2. Aktivizējiet "Automātiska stieņu nolaišana".
3. Pie "Priekšskatījuma laiki stieņu nolaišanai" ierakstiet nolaišanas procesa ilgumu sekundēs.
4. Apstipriniet ar  .

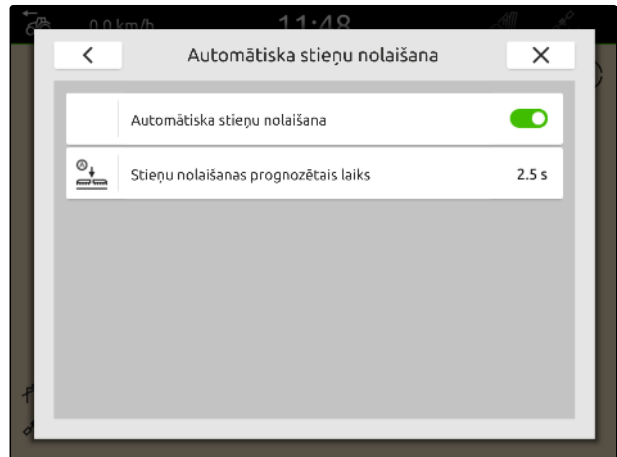

CMS-I-00000214

AUX-N ievades ierīces konfigurēšana

26

CMS-T-00000359-H.1

26.1 AUX-N ievades ierīces uzstādīšana

CMS-T-00005926-C.1

26.1.1 AmaTron 4 funkciju piešķiršana AUX-N ievades ierīcei

CMS-T-00000324-G.1

Ar AmaTron 4 var piešķirt funkcijas AUX-N ievades ierīcēm. Tā ar AUX-N ievades ierīci var apstiprināt AmaTron 4 funkcijas.

NORĀDE

Ar AmaTron 4 var piešķirt funkcijas tikai AUX-N ievades ierīcēm.

Šajā tabulā ir redzamas AmaTron 4 funkcijas:

							
Transportlīdzekļa simbola novietojuma virziena maiņa kartes skatā	Automātiskas platuma daļu pārslēgšanas aktivizēšana	Kartes skata atvēršana	Galvenās izvēlnes atvēršana	Universālās pults atvēršana	Apstiprināšana	Kameras attēla atvēršana	Slaucīšanas žestu izmantošanas pārslēgšana



NOSACĪJUMI

- ☑ AUX-N ievades ierīce ir pieslēgta
- ☑ AmaTron 4 UT numurs ir iestatīts uz 1; skat. lpp. 43

1. Galvenajā izvēlnē izvēlieties .

➔ Ir redzama ievades ierīces sūtītā saskarne.

2. Izvēlieties pogu vajadzīgajam taustiņam.

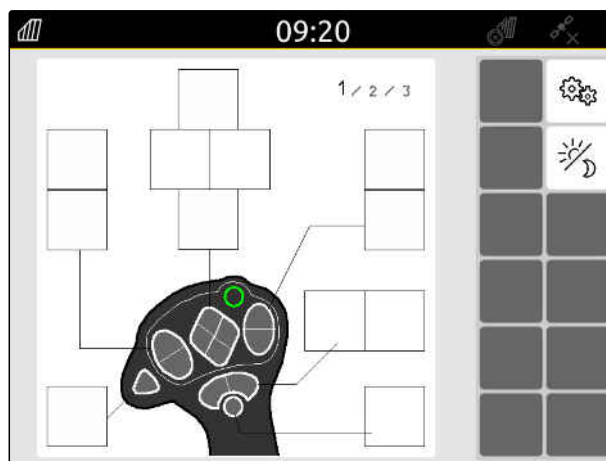

CMS-I-00000250

26 | AUX-N ievades ierīces konfigurēšana AUX-N ievades ierīces uzstādīšana

AUX-N ievades ierīce tiek attēlota kopā ar izvēlēto taustiņu. Tur ir arī poga, kas attēlo AmaTron 4. Ar šo pogu var atvērt AmaTron 4 funkcijas.

3. Atveriet AmaTron 4 funkcijas.
4. No saraksta izvēlieties AmaTron 4 funkcijas.

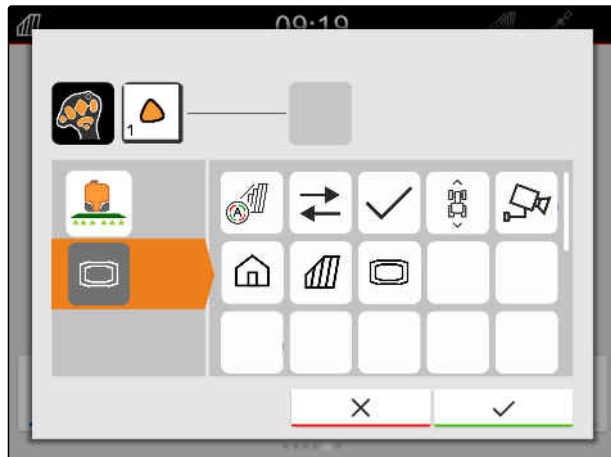

CMS-I-00004280

- ➔ Izvēlētā AmaTron 4 funkcija tiek piešķirta taustiņam.

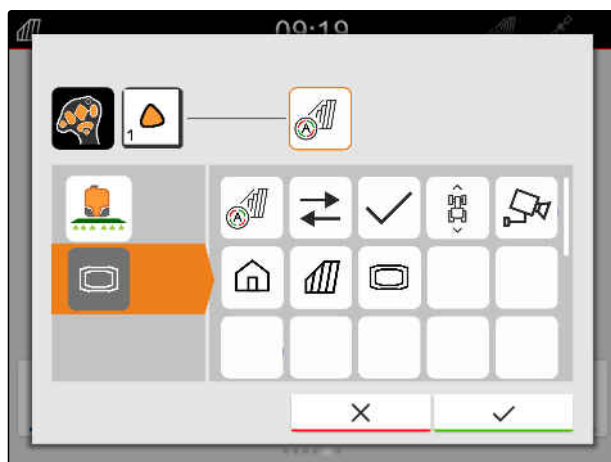

CMS-I-00004281

5. Apstipriniet ar ✓

- ➔ Pārskatā ir redzama izvēlētā AmaTron 4 funkcija uz piešķirtā taustiņa pogas.

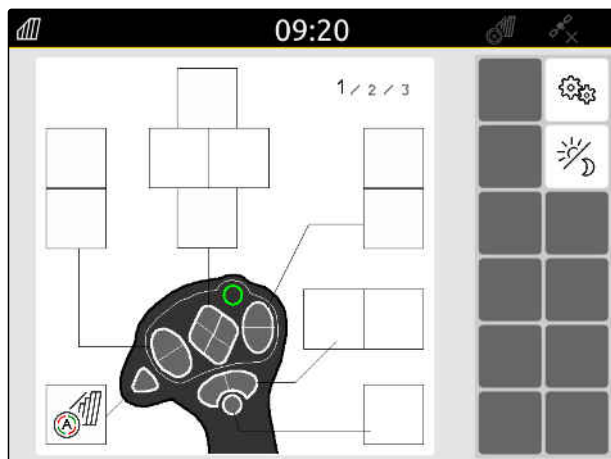

CMS-I-00004279

26.1.2 Ierīces funkciju piešķiršana AUX-N ievades ierīcei

CMS-T-00005927-C.1

Ar AmaTron 4 var piešķirt funkcijas AUX-N ievades ierīcēm. Tā ar AUX-N ievades ierīci var apstiprināt ierīces funkcijas.



NORĀDE

Ar AmaTron 4 var piešķirt funkcijas tikai AUX-N ievades ierīcēm.



NOSACĪJUMI

- ☑ AUX-N ievades ierīce ir pieslēgta
- ☑ AmaTron 4 UT numurs ir iestatīts uz 1; skat. lpp. 43

1. Galvenajā izvēlnē izvēlieties .

➔ Ir redzama ievades ierīces sūtītā saskarne.

2. Izvēlieties pogu vajadzīgajam taustiņam.

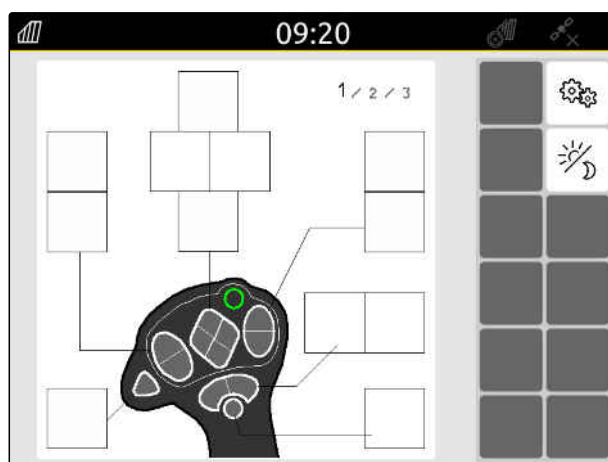

CMS-I-00000250

26 | AUX-N ievades ierīces konfigurēšana AUX-N ievades ierīces uzstādīšana

AUX-N ievades ierīce tiek attēlota kopā ar izvēlēto taustiņu. Zem tā ir pogas, kas attēlo pievienotās ierīces. Ar šīm pogām var atvērt ierīces funkcijas.

3. Atveriet ierīces funkcijas.
4. No saraksta izvēlieties ierīces funkciju.

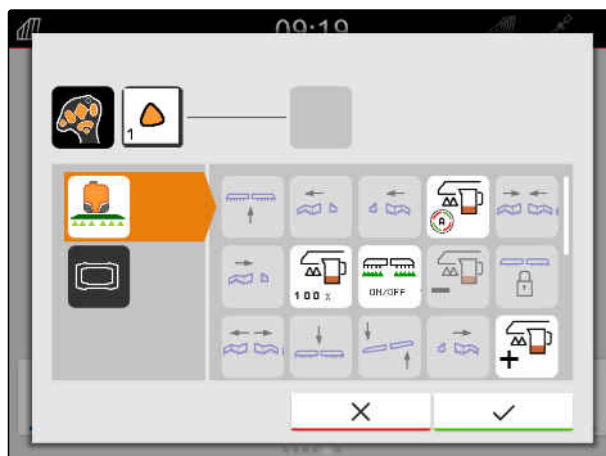

CMS-I-00000247

➔ Izvēlētā ierīces funkcija tiek piešķirta taustiņam.

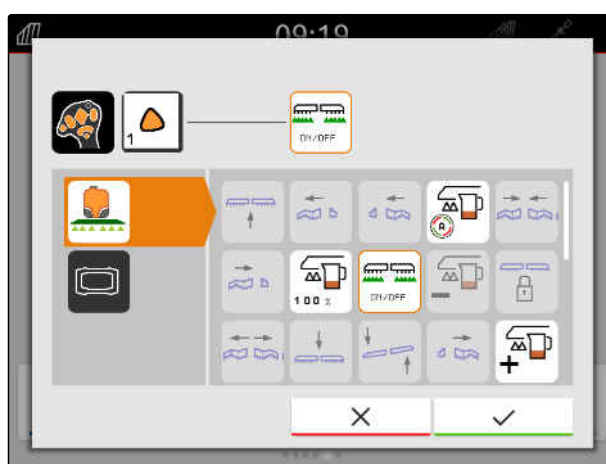

CMS-I-00000245

5. Apstipriniet ar ✓.

➔ Pārskatā ir redzama izvēlētā ierīces funkcija uz piešķirtā taustiņa pogas.

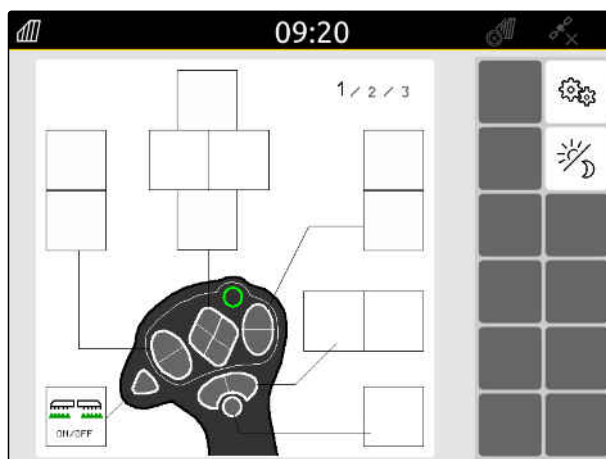

CMS-I-00000248

26.1.3 AUX-N funkciju noņemšana

CMS-T-00014703-A.1

1. Galvenajā izvēlnē izvēlieties .

➔ Ir redzama ievades ierīces sūtītā saskarne.

2. Izvēlieties pogu ar dzēšamām funkcijām.

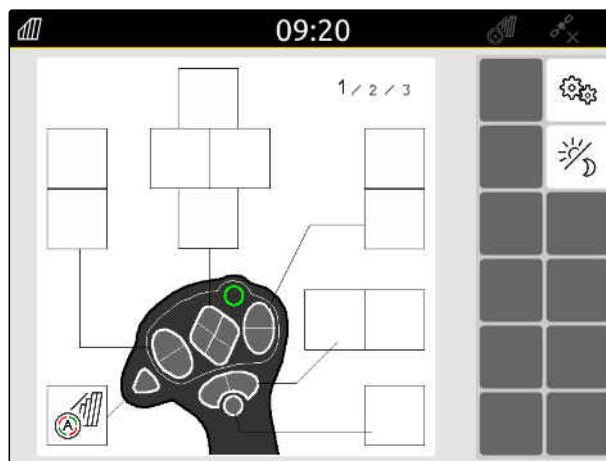

CMS-I-00004279

26 | AUX-N ievades ierīces konfigurēšana AUX-N ievades ierīces uzstādīšana

AUX-N ievades ierīce tiek attēlota kopā ar izvēlēto taustiņu. Blakus ir attēlota piešķirtā funkcija.

3. Uzklikšķiniet uz piešķirtās funkcijas.

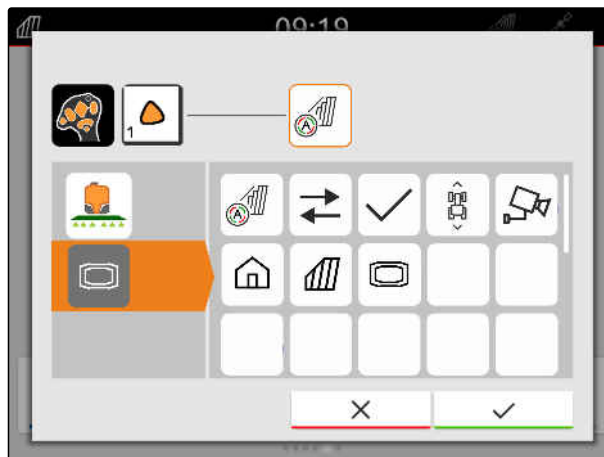

CMS-I-00004281

➔ Piešķirtā funkcija tiek noņemta.

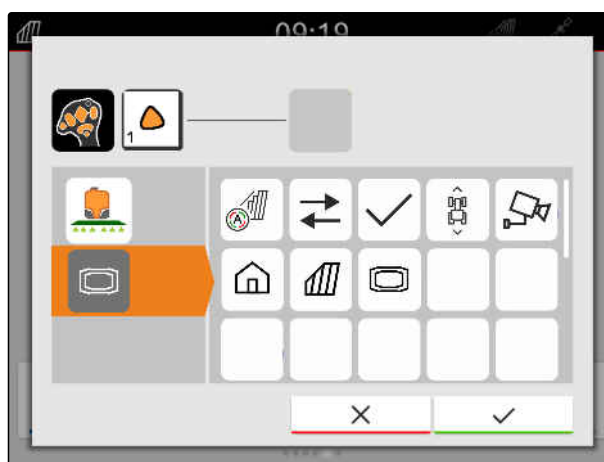

CMS-I-00004280

4. Apstipriniet ar ✓.

➔ Pārskatā taustiņa poga ir brīva.

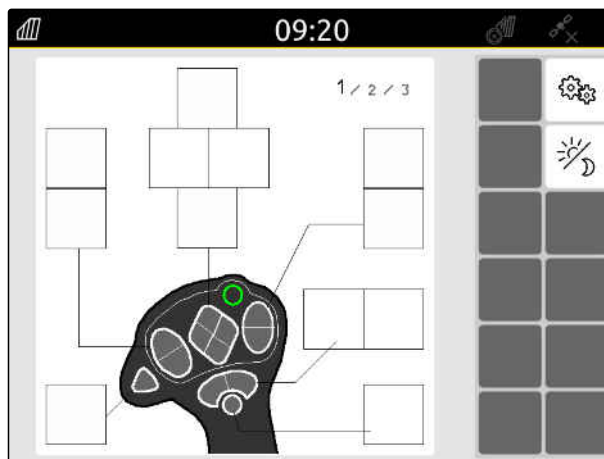

CMS-I-00000250

26.2 Prioritārās funkcijas pārvaldība

CMS-T-00000361-E.1

26.2.1 AUX-N funkcijas apstiprināšana

CMS-T-00000360-C.1

Ja ir pieslēgta AUX-N ievades ierīce, katrreiz pēc AmaTron 4 palaidies ir jāapstiprina AUX-N funkcijas pieslēgtajām ierīcēm.

Automātiski tiek atvērta izvēlne "Prioritārā funkcija".

1. Pārbaudiet AUX-N funkciju.
2. Ja AUX-N funkcija ir jāmaina, skat. lpp. 143

vai

Ja AUX-N funkcija ir kārtībā,
apstipriniet ar ✓.

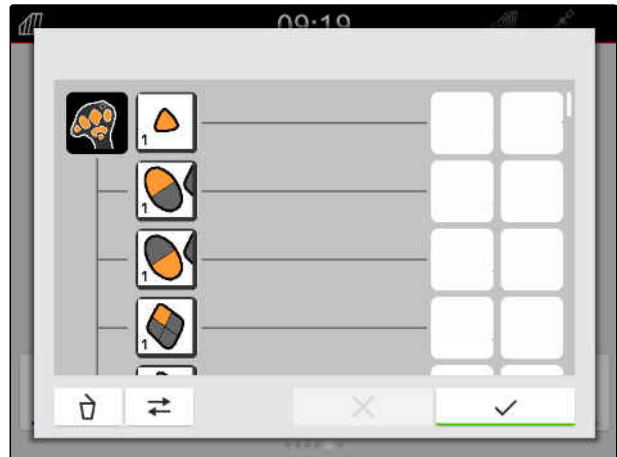

26.2.2 AUX-N funkcijas maiņa

CMS-T-00000365-E.1

26.2.2.1 AUX-N funkcijas maiņa, izmantojot funkciju sarakstu

CMS-T-00000362-D.1

Nosakot AUX-N funkcijas, izmantojot funkciju sarakstu, visas pieejamās funkcijas tiek uzskaitītas kreisajā pusē. AUX-N ievade ierīces taustiņiem var piešķirt šīs funkcijas.

1. Ja funkcijas nav uzskaitītas kreisajā pusē:

Izvēlieties →
←.

2. No saraksta izvēlieties funkciju.

➔ Ir redzams pieejamo AUX-N ievades ierīču pārskats.

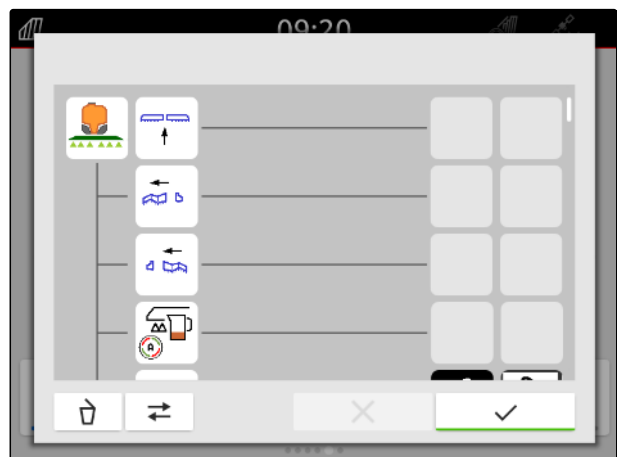

26 | AUX-N ievades ierīces konfigurēšana Prioritārās funkcijas pārvaldība

3. Izvēlieties vajadzīgo AUX-N ievades ierīci.

➔ Ir redzams pieejamo taustiņu pārskats.

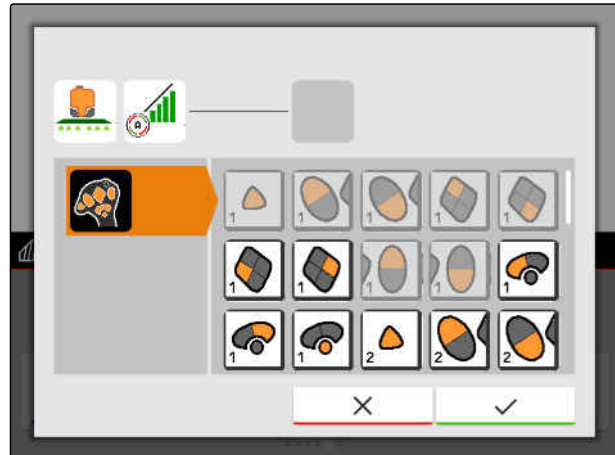

4. Izvēlieties vajadzīgo taustiņu.

➔ Izvēlētais taustiņš ir redzams blakus funkcijai.

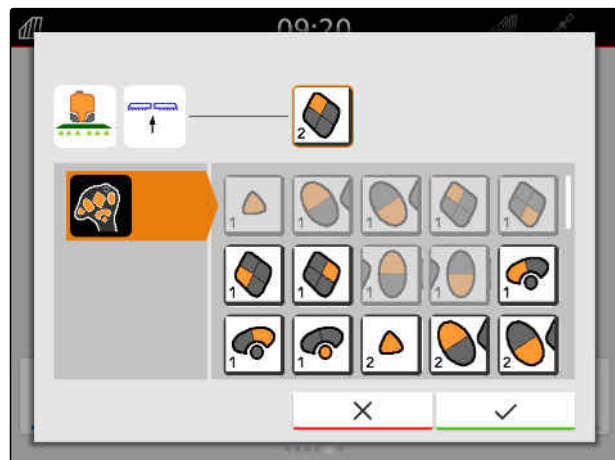

5. Apstipriniet ar ✓.

➔ Taustiņš ir piešķirts izvēlētajai funkcijai pārskatā.

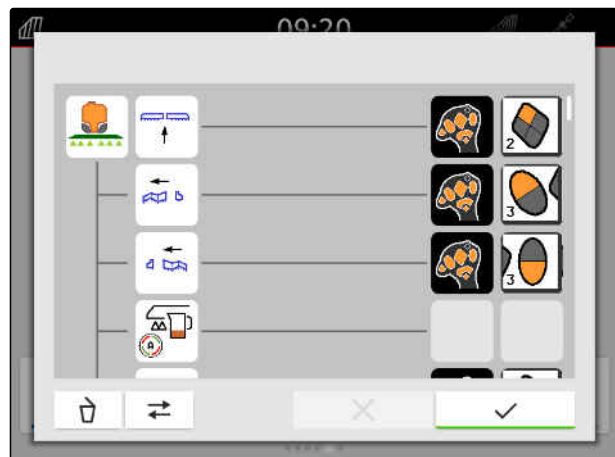

6. Citu taustiņu piešķire

vai

Apstipriniet AUX-N funkciju ar ✓.

26.2.2.2 AUX-N funkcijas maiņa, izmantojot ievades sarakstu

CMS-T-00000363-C.1

Nosakot AUX-N funkcijas, izmantojot ievades sarakstu, visi pieejamie taustiņi tiek uzskaitīti kreisajā pusē. Šiem taustiņiem var piešķirt funkcijas.

1. Ja taustiņi nav uzskaitīti kreisajā pusē:

Izvēlieties  .

2. No saraksta izvēlieties taustiņu.

➔ Ir redzams pievienoto ierīču pārskats.

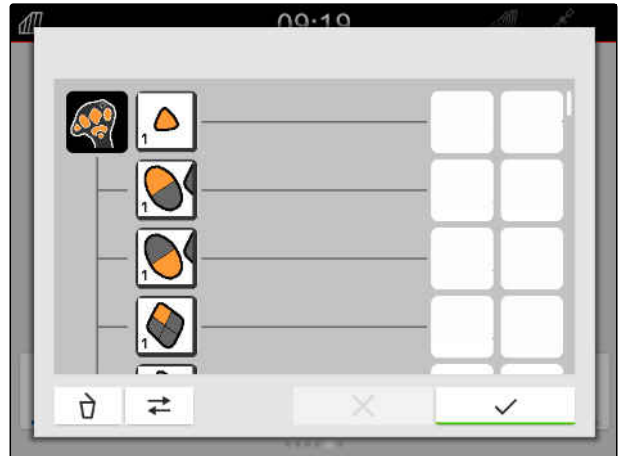

3. Izvēlieties vajadzīgo ierīci.

➔ Ir redzams pieejamo funkciju pārskats.

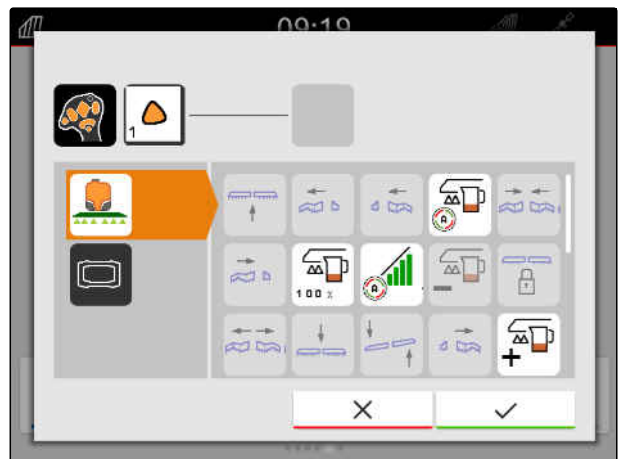

26 | AUX-N ievades ierīces konfigurēšana Prioritārās funkcijas pārvaldība

4. Izvēlieties vajadzīgo funkciju.

➔ Izvēlētā funkcija ir redzama blakus taustiņam.

5. Apstipriniet ar ✓.

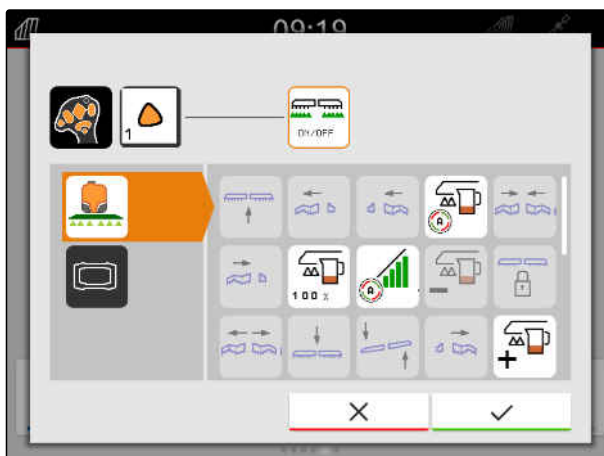

➔ Taustiņš ir piešķirts izvēlētās funkcijas pārskatā.

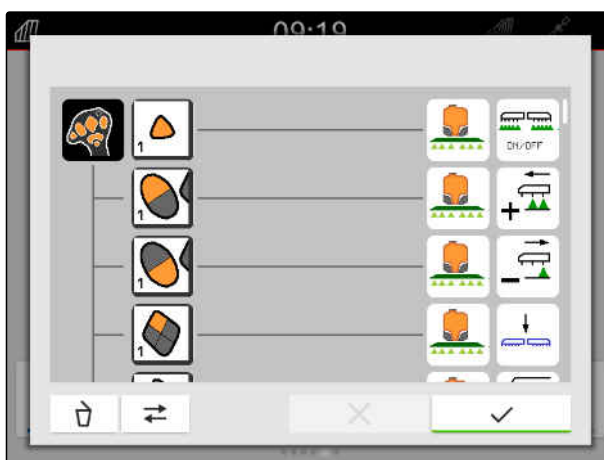

6. Citu funkciju piešķīre

vai

Apstipriniet AUX-N funkciju ar ✓.

26.2.2.3 AUX-N funkcijas dzēšana

1. Funkciju sarakstā vai ievades sarakstā izvēlieties dzēšamo funkciju.

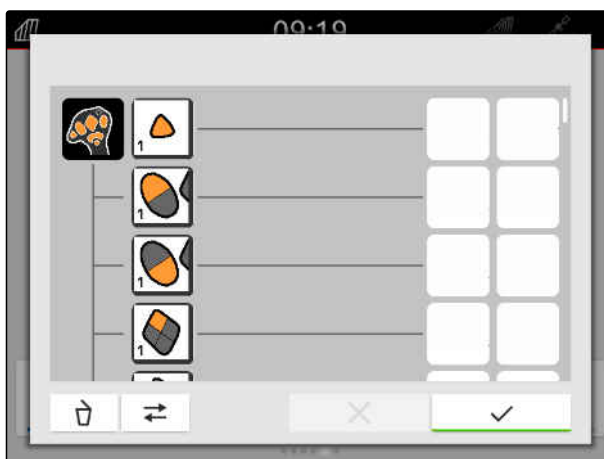

CMS-T-00000364-D.1

CMS-I-00000289

Izvēlētajā funkcijā vai attiecīgais AUX-N ievades ierīces taustiņš tiek parādīts augšā pa vidu.

2. Noklikšķiniet uz funkcijas vai attiecīgā AUX-N ievades ierīces taustiņa.

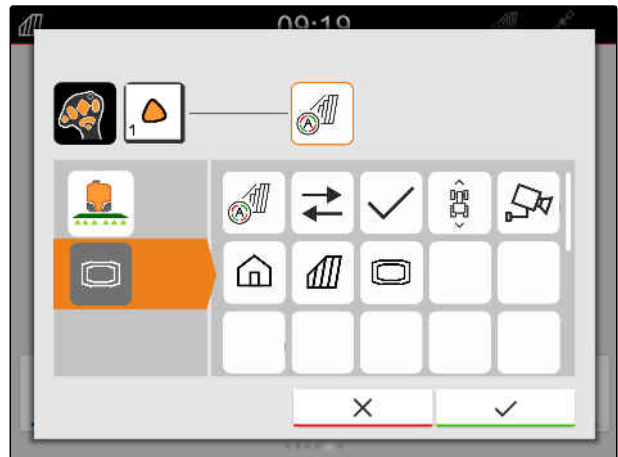

CMS-I-00004281

- ➔ Piešķīre tiek dzēsta.

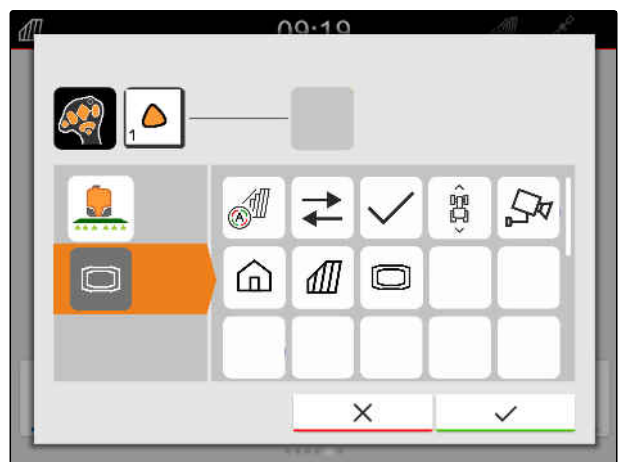

CMS-I-00004280

3. Apstipriniet ar ✓.

26.3 AUX-N konfliktu novēršana

CMS-T-00010642-A.1

Vienam AUX-N ievades ierīces taustiņam var piešķirt tikai vienu funkciju. Ja pieslēgtās AUX-N ievades ierīces taustiņiem ir piešķirtas vairākas funkcijas, rodas AUX-N konflikti.

Ja AmaTron 4 atpazīst šos konfliktus, tiek parādīts izvēles logs attiecīgajiem taustiņiem un funkcijām.

26 | AUX-N ievades ierīces konfigurēšana AUX-N konfliktu novēršana

1. Sarakstā **3** izvēlieties taustiņu.
2. Sarakstā **2** izvēlieties funkciju.
- ➔ Izvēlētā funkcija tiek rādīta laukā **1**.
3. *Ja ir novērsti visi AUX-N konflikti,*
Apstipriniet izvēli ar ✓.

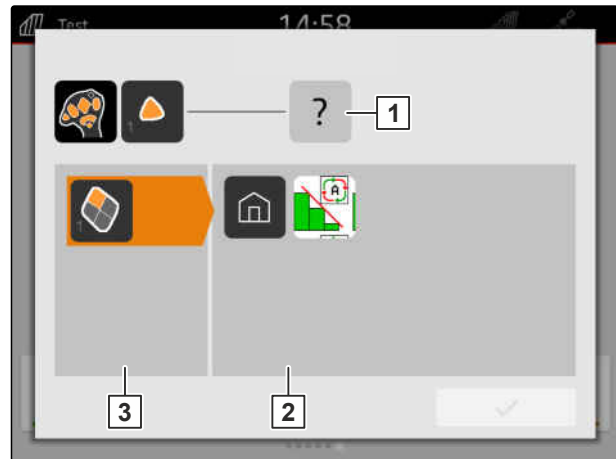

CMS-I-00007284

Ekrānuzņēmumu veidošana

27

CMS-T-00000201-B.1

Ekrānuzņēmums ir pašreizējā attēlojuma displejā attēls. Šis attēls kā grafisks fails tiek saglabāts USB atmiņā. Faila nosaukumu veido pašreizējais datums un pašreizējais pulksteņa laiks.

NOSACĪJUMI

- ☑ USB atmiņa ir iesprausta

► Turiet nospiestu galvenās izvēlnes taustiņu **1**.

➔ Displejā ir redzams kameras simbols.
Ekrānuzņēmums ir saglabāts USB atmiņā.



Kameron lietošana

28

CMS-T-00000323-H.1

AmaTron 4 var skatīt pieslēgtas kameron attēlus.



NOSACĪJUMI

- ✓ Licence "AmaCam" pieejama
- ✓ Kamera ir pieslēgta
- ✓ Kamera ir konfigurēta; skat. lpp. 30

► Galvenajā izvēlnē izvēlieties .

vai

ja ir aktivizēta automātiskā atpakaļgaitas kustības atpazīšana, brauciet atpakaļgaitā.

➔ Ir redzams kameron attēls.

Kļūdu novēršana

29

CMS-T-00003627-E.1

Kļūda	Iemesls	Risinājums
GPS uztveršana traucēta	GPS uztvērējs nedarbojas pareizi.	<ul style="list-style-type: none"> ▶ Pārbaudiet pieslēgumus. ▶ GPS uztvērēja atiestate uz rūpnīcas iestatījumiem; skat. lpp. 41.
Mašīnas vadības rādījums UT kļūdains	Pūls nav ielādēts pareizi.	▶ Saglabāto pūlu dzēšana, skat. lpp. 152.
Pieslēgtā ierīce netiek rādīta	Pūls nav ielādēts pareizi.	▶ Saglabāto pūlu dzēšana, skat. lpp. 152.
	Ierīce nav pieslēgta pareizi.	▶ No jauna pieslēdziet ierīci.
	Nepareizi konfigurēts ISOBUS.	▶ ISOBUS konfigurēšana, skat. lpp. 43
Platuma daļas kartes skatā netiek rādītas pareizi	Kļūda ierīču pārvaldībā	▶ Ierīču pārvaldības atiestatīšana, skat. lpp. 152.
Mašīnas netiek rādītas pultī.	Pieslēgta otra pults.	▶ ISOBUS konfigurēšana, skat. lpp. 43
Platuma daļu pārslēgšana nedarbojas.	Pieslēgta otra pults.	▶ ISOBUS konfigurēšana, skat. lpp. 43

Rūpnīcas iestatījumu atiestate

30

CMS-T-00001736-D.1

1. Iestatīšanas izvēlnē izvēlieties "Serviss" > "Rūpnīcas iestatījumi".

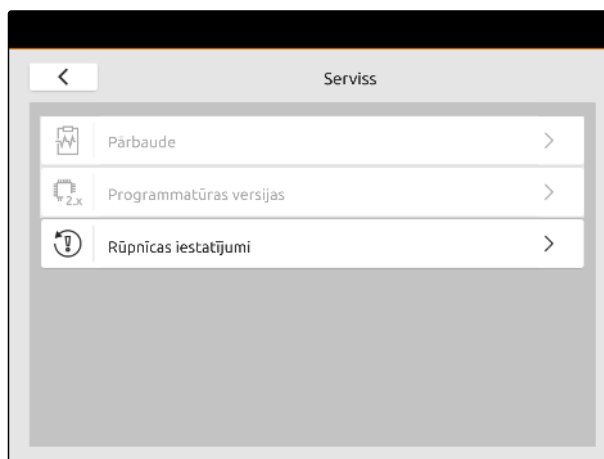

Var atiestatīt šādas lietojumprogrammu jomas:

- Pults iestatījumi: atiestata visus AmaTron 4 iestatījumus
- Ierīču pārvaldība: dzēš visus izveidotos traktorus un ierīces
- Dokumentācija: dzēš visus uzdevumu datus
- Saglabātie pūli: dzēš saglabātos ierīču vadības sistēmas skatus

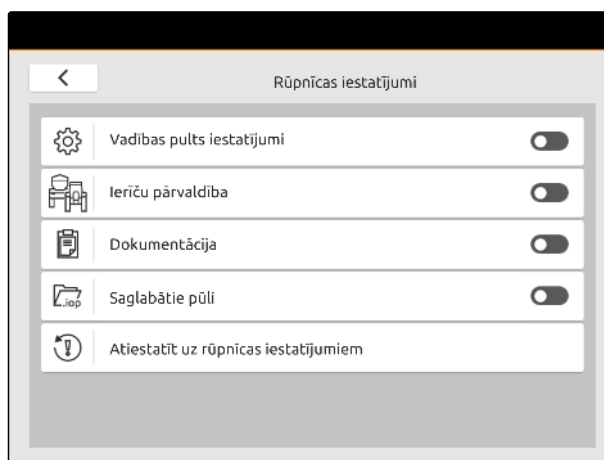

2. Izvēlieties vajadzīgās lietojumprogrammu jomas.
3. Izvēlieties "Rūpnīcas iestatījumu atiestate".

4. Apstipriniet ar ✓.

Pielikums

31

CMS-T-00003616-C.1

31.1 Papildus piemērojamie dokumenti

CMS-T-00003617-C.1

- Ierīces lietošanas instrukcija un ierīces vadības programmatūra
- GPS uztvērēja lietošanas instrukcija
- Traktora lietošanas instrukcija

Saraksti

32

32.1 Glosārijs

CMS-T-00005867-B.1

A

AUX

AUX nozīmē "auxiliary" (ārejs) un apzīmē papildu ievades ierīci, piemēram, daudzfunkcionālo rokturi.

Aparātprogrammatūra

Datorprogramma, kas neatdalāmi ierakstīta ierīcē.

E

ECU

ECU apzīmē mašīnas vadības sistēmu, kas ir iebūvēta mašīnā. Ar vadības pults palīdzību var piekļūt mašīnas vadībai un vadīt mašīnu.

EGNOS

Eiropas ģeostacionārās navigācijas pārklājuma dienests. Eiropas sistēma satelītnavigācijas korekcijai.

F

Formas fails

Formas fails saglabā ģeometrijas informāciju un atribūta informāciju datu ierakstā. Ģeometrijas informācija veido formas, ko var izmantot kā robežlīnijas. Atribūta informācija ir nepieciešama lietojumprogrammām, lai piemēram, vadītu iestrādes daudzumu. Formas faila formāts ir ".shp".

G

GPS dreifs

Par GPS dreifu dēvē GPS signāla novirzes, kas rodas, izmantojot korekcijas avotus ar zemu precizitāti. GPS dreifu var atpazīt tādējādi, ka transportlīdzekļa simbola pozīcija vadības pulstī vairs neatbilst transportlīdzekļa reālajai pozīcijai.

GLONASS

Krievijas globālā navigācijas pavadoņu sistēma

H

HDOP

(Horizontal Dilution of Precision) Satelītu sūtīto horizontālās pozīcijas datu (platuma un garuma grāda) precizitātes mērvienība.

K

Korekcijas avots

Korekcijas avoti ir dažādas sistēmas GPS signāla uzlabošanai un korekcijai.

L

Lauka zonu karte

Lauka zonu kartes satur datus, ar kuriem var vadīt darba ierīces elementu. Šie dati ir iestrādes daudzumi vai darba dziļumi.

M

MSAS

Multifunctional Satellite Augmentation. Japānas sistēma satelītnavigācijas korekcijai.

N

Normas vērtību uztvērējs

Par normas vērtības uztvērēju sauc darba ierīces vadāmo elementu. Miglotājam vadāmais elements var būt miglošanas spiediena regulators, ar kuru var regulēt iestrādes daudzumu.

R

RTK

Maksas sistēma satelītu datu korekcijai.

S

Saimniecības vadības informācijas sistēma

Saimniecības vadības informācijas sistēma vai Tsāk SVIS, ir programma lauksaimniecības uzņēmumu pārvaldībai. Ar šādu programmu var pārvaldīt uzdevumus un pamatdatus.

Stieņi

Stieņi apzīmē platuma daļu grupu.

T

TASK.XML

TASK.XML ir fails, kas satur datus par uzdevumiem.

U

Universālā pults

Ar universālo pulti vadības pultī var attēlot ECU lietotāja saskarni.

ā

Ātrums bodos

Datu pārsūtīšanas ātrums, kas izmērīts bitos sekundē.

32.2 Atslēgvārdu rādītājs

2		D	
2D skats		Darba izvēlne	
<i>Aktivizēšana</i>	68	<i>Konfigurēšana</i>	71
		<i>Lietošana</i>	71
		<i>Parādīšana</i>	67
		<i>Pārskats</i>	20
3			
3D skats		Darba platuma uzstādīšana	
<i>Aktivizēšana</i>	68	<i>Skat. Ne-ISOBUS ierīces konfigurēšana</i>	53
		Darba stāvokļa sensors	
		<i>Konfigurēšana</i>	63, 63
A-B līnija		Darbnīcā veicams darbs	7
<i>Izveide</i>	128		
Adrese		Darbs	
<i>Tehniskā redakcija</i>	8	<i>sākšana</i>	77
AmaCam		Datuma iestatīšana	31
<i>Aktivizēšana</i>	45	Decimāldaļu zīmes maiņa	32
AmaTron-Twin lietotne	71	Diagnostikas fails	
Antenas pozīcija	56	<i>Eksportēšana</i>	25
Apgriešanās josla		Dienas režīma ieslēgšana	25
<i>Izveide</i>	119, 122	Digitālā lietošanas instrukcija	7
<i>Platuma maiņa</i>	122	Displeja spilgtums	
<i>Sliežu līnijas pārbīde</i>	122	<i>Iestatīšana ātrās palaišanas izvēlnē</i>	35
Apstrādātā platība		<i>Iestatīšana ātrās palaišanas izvēlnē</i>	25
<i>Dzēšana</i>	112	<i>Iestatīšana pamatiestatījumos</i>	34
Atpakaļgaitas kustības atpazīšana	68		
Automātiska platuma daļu pārslēgšana			
<i>Aktivizēšana</i>	45	E	
Automātiskas tālummaiņas konfigurēšana	69	Eksportēt PDF	100
Automātiska stieņu nolaišana	134		
		F	
AUX-N funkcijas		Formas fails	
<i>Atvēršana no ātrās palaišanas izvēlnes</i>	25	<i>Datu importēšana</i>	25
<i>Rādīšana</i>	17	<i>Lauka datu importēšana</i>	80
		<i>Lauka datu pievienošana laukam</i>	86
		G	
B		Gaismas josla	127
Braukšanas virziena atpazīšana	68	GPS dreifs	
Brīdinājumi	117	<i>labošana ar marķēto šķērslī</i>	75
		<i>manuāla koriģēšana</i>	75
		<i>Šķēršļa atzīmēšana</i>	123
		GPS-Maps&Docs	
		<i>Aktivizēšana</i>	45

GPS slēdzis		Izvēlnes taustiņi	23
<i>Aktivizēšana</i>	45		
		J	
GPS-Track			
<i>Aktivizēšana</i>	45	Japāņu	26
GPS		Jūgvārpstas sensors	
<i>Ātruma signāla izmantošana</i>	61	<i>Konfigurēšana</i>	62
<i>Uztvērēja uzstādīšana</i>	38		
		K	
GPS uztvērējs			
<i>Cita GPS uztvērēja uzstādīšana</i>	41	Kamera	
<i>Pozīcija</i>	56	<i>Iestatīšana</i>	30
<i>Pozīcijas norādīšana</i>	53	<i>Kameras attēla skatīšana</i>	17
<i>Uztvērēja A100, A101 vai A631 uzstādīšana</i>	38	<i>Lietošana</i>	150
<i>Uztvērēja Ag-Star uzstādīšana</i>	39	<i>Pieslēgšana</i>	11
		I	
Ieraksts	109	Karstvietas izveide	
		<i>Skatīt Wi-Fi pieejas punkta izveidi ar AmaTron 449</i>	
Ierīce		Karte	
<i>ISOBUS</i>	51	<i>Pārskats</i>	19
<i>Izvēle</i>	54	Kartes skats	
<i>Vadība</i>	71	<i>Atvēršana</i>	17
Ierīces ģeometrija		<i>Parādīt mobilajā ierīcē</i>	71
<i>Skat. Ne-ISOBUS ierīces konfigurēšana</i>	53	<i>Pārskats</i>	19
Ierīces modelēšanas maiņa		Kontakti	
<i>Skat. Ne-ISOBUS ierīces konfigurēšana</i>	53	<i>Tehniskā redakcija</i>	8
Ierīces tipa maiņa		Kontūras sliežu līnija	
<i>Skat. Ne-ISOBUS ierīces konfigurēšana</i>	53	<i>Izveide</i>	129
		L	
Iestatīšanas izvēlne			
<i>Atvēršana</i>	17	Laika formāta iestatīšana	31
Iestrādes daudzums		Laika zonas iestatīšana	31
<i>Konfigurēšana</i>	94	Lauka robeža	112
ISB	15	<i>Automātiska atpazīšana</i>	118
ISOBUS ierīce		<i>paslēpšana</i>	116
<i>Uzstādīšana</i>	51	Lauka zonu karte	
ISO XML		<i>Lietošanas aktivizēšana</i>	45
<i>Datu eksports</i>	25	<i>Nomaiņa</i>	74
<i>eksportēšana ar myAmaRouter lietotni</i>	92	Lauks	
<i>importēšana ar myAmaRouter lietotni</i>	90	<i>Automātiska atpazīšana</i>	118
<i>Lauka datu ielāde</i>	83	<i>Izveide</i>	85
<i>uzdevuma datu eksportēšana uz USB atmiņu</i>	91	<i>Izveide bez dokumentācijas</i>	77
<i>Uzdevuma datu imports no USB atmiņas</i>	88	<i>Lauka datu ielāde</i>	83
Izslēgtās zonas		<i>Lauka datu imports no formas faila</i>	80
<i>Izveide</i>	114	<i>Lauka datu pievienošana no formas faila</i>	86
Izvēles taustiņu josla	20	Licenču pārvaldība	45
<i>Lietošana</i>	71		
<i>Parādīšana</i>	67		

Lietojumprogrammas		Paralēlās braukšanas palīdzība	
<i>Aktivizēšana</i>	45	<i>Sliežu līnijas pārdēvēšana</i>	132
<i>Pārskats</i>	17	<i>Sliežu līniju atstatuma mainīšana</i>	126
<i>Pārslēgšana</i>	23	<i>Sliežu līniju paslēpšana</i>	133
Lietojumprogrammu karuselis	16	Pārklāšanās	
<i>Lietošana</i>	23	<i>Noteikšana braukšanas virzienā</i>	102
<i>Pārskats</i>	17	<i>Pārklāšanās pakāpes noteikšana</i>	104
Lietotnes		<i>Pārklāšanās pielaišanas noteikšana</i>	106
<i>Pārskats</i>	17	<i>Pārklāšanās pielaišanas pie lauka robežas noteikšana</i>	108
<i>Pārslēgšana</i>	23	<i>Sliežu līniju atstatuma mainīšana</i>	126
M		Pieejas punkta izveide	49
Mainīga daudzuma vadība		Platuma daļu pārslēgšana	102
<i>Aktivizēšana</i>	45	Platuma daļu uzstādīšana	
Mašīna		<i>Skat. Ne-ISOBUS ierīces konfigurēšana</i>	53
<i>ISOBUS</i>	51	Pogu josla	20
<i>Manuāli</i>	52	<i>Parādīšana</i>	67
<i>Vadība</i>	71	POI	
Mašīnas uzstādīšana		<i>skatīt Šķēršļa atzīmēšana</i>	123
<i>Skat. Ne-ISOBUS ierīces konfigurēšana</i>	53	Pulksteņa laika iestatīšana	31
Mērvienību sistēmas maiņa	32	Pūlu dzēšana	152
myAmaRouter lietotne		R	
<i>ISO-XML eksportēšana</i>	92	Radara sensors	
<i>ISO-XML importēšana</i>	90	<i>Konfigurēšana</i>	59
Montāža		Rindas	
<i>Normāls darba režīms</i>	10	<i>Izveide</i>	129
Multi Boom	73	Riteņa sensors	
N		<i>Konfigurēšana</i>	58
Nakts režīma ieslēgšana	25	Rūpnīcas iestatījumu atiestate	152
Ne-ISOBUS ierīce		S	
<i>Izveide</i>	52	Section Control	
<i>Konfigurēšana</i>	53	<i>Aktivizēšana</i>	45
Normas vērtība		<i>Skatīt platuma daļu pārslēgšanu</i>	102
<i>Piešķirt</i>	94	Sensori	
P		<i>Darba stāvoklis</i>	63
Padomi		<i>Jūgvārpsta</i>	62
<i>Atvēršana</i>	25, 28	<i>Konfigurēšana</i>	58
Palīdzība		<i>pieslēgšana</i>	11
<i>Atvēršana</i>	25, 28	<i>Radars</i>	59
Paralēla braukšana	125	<i>Rītenis</i>	58
		Signālspraudnis	
		<i>pieslēgšana</i>	11

Skaļums		V	
<i>lestaīšana ātrās palaišanas izvēlnē</i>	33		
<i>lestaīšana ātrās palaišanas izvēlnē</i>	25	Vairāku vadības pulšu režīms	
<i>lestaīšana pamatiestatījumos</i>	33	<i>Skatīt ISOBUS konfigurēšana</i>	43
Sliežu līnijas		Valodas maiņa	32
<i>Attāluma maiņa</i>	126	Vilkšanas žesti	23
<i>Izveide</i>	128	<i>Konfigurēšana</i>	36
<i>pārdēvēšana</i>	132	Virtuāla apgriešanās josla	
<i>paslēpšana</i>	133	<i>Izveide</i>	119, 122
<i>Vagu izveide</i>	129	<i>Platuma maiņa</i>	122
Spilgtums		<i>Sliežu līnijas pārbīde</i>	122
<i>lestaīšana ātrās palaišanas izvēlnē</i>	35	Virzība pa sliedēm	
<i>lestaīšana ātrās palaišanas izvēlnē</i>	25	<i>Aktivizēšana</i>	45
<i>lestaīšana pamatiestatījumos</i>	34	<i>Lietošana</i>	125
Statusa josla	16	<i>Sliežu līnijas pārdēvēšana</i>	132
<i>Konfigurēšana</i>	24	<i>Sliežu līniju atstatuma mainīšana</i>	126
Stieņi		<i>Sliežu līniju paslēpšana</i>	133
<i>Nomaiņa</i>	73	VT	20
Stieņu nolaišana	134		
		W	
		Wi-Fi	
Tālummaiņas konfigurēšana	69	<i>AmaTron 4 savienojiet ar Wi-Fi tīklu</i>	49
Tīkls		<i>Karstvietas izveide</i>	49
<i>Uzstādīšana</i>	49		
Traktori un ierīces		Ā	
<i>Izvēlnes skatīšana</i>	17	Ātrās palaišanas izvēlne	25
Traktors		Ātruma signāls	58
<i>Izveide</i>	56		
<i>Sensoru konfigurēšana</i>	58	Ķ	
		Ķīniešu	26
		Š	
Universālā pults		Šķērsliis	
<i>Pārskats</i>	20	<i>Atzīmēšana</i>	123
<i>Rādīšana</i>	17	<i>Brīdinājums</i>	117
UP	20		
Uzdevuma dati		Ž	
<i>Eksportēšana</i>	25	Žestu vadība	23
<i>eksportēt kā PDF</i>	100	<i>Konfigurēšana</i>	36
Uzdevumi			
<i>Eksportēšana</i>	25		
<i>eksportēšana ar myAmaRouter lietotni</i>	92		
<i>eksportēšana uz USB atmiņu</i>	91		
<i>importēšana ar myAmaRouter lietotni</i>	90		
<i>importēšana no USB atmiņas</i>	88		
<i>Izveide</i>	93		



AMAZONE

AMAZONEN-WERKE

H. DREYER SE & Co. KG

Postfach 51

49202 Hasbergen-Gaste

Germany

+49 (0) 5405 501-0

amazone@amazone.de

www.amazone.de